



ΤΕΧΝΟΛΟΓΙΚΟ ΕΚΠΑΙΔΕΥΤΙΚΟ ΙΔΡΥΜΑ ΠΕΙΡΑΙΑ

ΤΜΗΜΑ ΔΟΜΙΚΩΝ ΕΡΓΩΝ

ΠΤΥΧΙΑΚΗ ΕΡΓΑΣΙΑ

ΝΑΟΣ ΟΛΥΜΠΙΟΥ ΔΙΟΣ



ΤΩΝ ΣΠΟΥΔΑΣΤΩΝ:
ΓΙΑΝΝΟΥΛΕΛΗ ΓΕΩΡΓΙΟΥ
ΣΚΙΑΔΑΡΕΣΗ ΑΛΕΞΙΑΣ
ΣΤΑΥΡΑΚΗ ΝΙΚΟΛΕΤΑΣ

ΥΠΕΥΘΥΝΟΣ ΚΑΘΗΓΗΤΗΣ:
ΓΕΩΡΓΙΑΝΗΣ ΒΑΣΙΛΗΣ

ΑΘΗΝΑ, 2008

ΠΕΡΙΕΧΟΜΕΝΑ

Η ΠΟΛΗ ΤΩΝ ΑΘΗΝΩΝ

Θέση.....	1
Ιστορική αναδρομή.....	2
- Προϊστορικοί χρόνοι	2
- Γεωμετρικοί χρόνοι.....	2
- Αρχαϊκοί χρόνοι.....	2
- Κλασικοί χρόνοι 5 ^{ος} αι. π.Χ.	3
- 4 ^{ος} αι. π.Χ.	4
- Ελληνιστικοί χρόνοι.....	4
- Ρωμαϊκοί χρόνοι.....	4
Αρχαιολογικός χώρος Αθήνας	6

Η ΑΡΧΙΤΕΚΤΟΝΙΚΗ ΣΤΗΝ ΕΛΛΑΔΑ

Γενικά	10
Οίκοι θεών	11
Τυπολογικά.....	13
Θρησκεία	15
Αρχιτεκτονική στη Γεωμετρική και Αρχαϊκή εποχή	17
- Τα μνημεία	18
Αρχιτεκτονική στον 6 ^ο και 5 ^ο π.Χ. αιώνα	30
- Τυπολογικά	31
- Υλικά και τρόποι δομής	35
- Τα μνημεία	37
Αρχιτεκτονική στον 4 ^ο π.Χ. αιώνα.....	40
- Υλικά και τρόποι δομής	40
- Τα μνημεία	41
Αρχιτεκτονική στην Ελληνιστική περίοδο	43
- Υλικά και τρόποι δομής	44
- Τυπολογικά	45

- Τα μνημεία	45
--------------------	----

ΚΙΟΝΟΚΡΑΝΑ

Εισαγωγή.....	47
- Δωρικό κιονόκρανο	47
- Ιωνικό κιονόκρανο	51
- Κορινθιακό κιονόκρανο.....	57

ΚΑΤΑΣΚΕΥΗ ΤΩΝ ΝΑΩΝ

Εισαγωγή.....	60
- Δωρικός ρυθμός.....	63
- Ιωνικός ρυθμός	72
- Κορινθιακός ρυθμός	84
Χρήση χρωμάτων	88

ΟΙΚΟΔΟΜΗΜΑΤΑ ΚΟΡΙΝΘΙΑΚΟΥ ΡΥΘΜΟΥ

- Βιβλιοθήκη Αδριανού.....	91
- Ωδείο Αγρίππα	93
- Ναός Αδριανού στην Έφεσσο.....	94
- Βιβλιοθήκη Κέλσου.....	95
- Ναός Οκταβίας	96
- Μνημείο Λυσικράτους.....	97
- Μνημείο Φιλοπάππου	98
- Ναός Βάκχου	99
- Τετράγωνη Κατοικία	99

ΛΑΤΟΜΕΙΟ ΠΕΝΤΕΛΗΣ

Εισαγωγή.....	100
- Το μάρμαρο για το κιονόκρανο	102
- Υποδοχές για σφήνες και μοχλούς	102

- Η απόσπαση του όγκου	104
- Ετοιμασία αποκοπής του πλεονάζοντος όγκου	106
- Αποκοπή των περιττών μαζών	109
- Η γωνίαση του όγκου	110
- Αναστροφή για την κατεργασία της κάτω πλευράς.....	111
- Στάδια σχηματισμού του κιονόκρανου	113
- Η συναρμολόγηση ενός ελκήθρου κάτω από το ημίεργο κιονόκρανο ..	117
- Ανέλκυση στην έξοδο του λατομείου.....	120

ΤΑ ΕΠΙ ΑΝΔΡΙΑΝΟΥ	122
-------------------------------	-----

ΒΙΒΛΙΟΓΡΑΦΙΑ	124
---------------------------	-----

ΝΑΟΣ ΟΛΥΜΠΙΟΥ ΔΙΟΣ

Ναός Ολυμπίου Διός – Στύλοι Ολυμπίου Διός	125
Τοποθεσία και ιστορία του ναού	125
Χάρτης.....	126
Μνημεία	127
Ιστορική αναδρομή.....	128
Ιερό Ολυμπίου Διός.....	133
Αναστυλώσεις	135
Φωτογραφίες	137

ΒΙΒΛΙΟΓΡΑΦΙΑ	140
---------------------------	-----

Η ΠΟΛΗ ΤΩΝ ΑΘΗΝΩΝ

Θέση

Η αρχαία πόλη των Αθηνών δομήθηκε στη μέση περίπου του λεκανοπεδίου της Αττικής, κοντά στον Σαρωνικό κόλπο. Ο πυρήνας γύρω από τον οποίο απλώθηκε η αρχαία πόλη ήταν ο βράχος της Ακρόπολης. Η διαμόρφωσή της χωρίς συγκεκριμένο σχέδιο, η τείχισή της και η ανάπλασή της είναι αποτέλεσμα μακρόχρονης ιστορικής πορείας που αρχίζει από τους νεολιθικούς χρόνους και φθάνει έως την ύστερη αρχαιότητα. Εκτός από το **βράχο της Ακρόπολης**, ο **λόφος των Μουσών (λόφος Φιλοπάππου)**, ο **λόφος των Νυμφών (Αστεροσκοπείο)**, ο **Αγοραίος Κολωνός (Θησείο)** και ο **Άρειος Πάγος** αποτελούν τα φυσικά όρια της δυτικής πλευράς της πόλης, ενώ τη νότια και ανατολική πλευρά της πόλης οριοθετούσε ο **Ιλισός ποταμός**.

ΙΣΤΟΡΙΚΗ ΑΝΑΔΡΟΜΗ

Προϊστορικοί χρόνοι

Σύμφωνα με στοιχεία αρχαιολογικών ανασκαφών η ύπαρξη οργανωμένης ζωής χρονολογείται από τους νεολιθικούς χρόνους, συνεχίζοντας σε όλη τη διάρκεια των προϊστορικών χρόνων. Η Αθήνα και συγκεκριμένα η ακρόπολή της είναι ένα απ' τα σημαντικότερα κέντρα του μυκηναϊκού κόσμου. Η αίγλη της Αθήνας κατ' αυτούς τους χρόνους, είναι δυνατόν να αποδοθεί στους τοπικούς ηγεμόνες (**Κέκροπας, Πανδίωνας, Ερεχθεύς, Αιγέας, Θησέας**). Στον Θησέα αποδίδεται η δημιουργία της «**πόλης-κράτους**» των Αθηνών.

Γεωμετρικοί χρόνοι

Κατά τον 8ο αι. π.Χ. οι κάτοικοι της Αττικής καταργούν τις τοπικές διοικήσεις των οικισμών τους και ενώνονται σε μια κεντρική εξουσία στην Αθήνα. Η παράδοση αναφέρει ως τελευταίο **βασιλιά τον Κόδρο**, ο οποίος έδωσε τη ζωή του για να μην υποδουλωθεί η Αττική στους **Δωριείς**. Η φυλή που κατοικούσε στην Αττική αυτήν την περίοδο ήταν οι **Ίωνες**.

Αρχαϊκοί χρόνοι

Στη διάρκεια του 7^{ου} αι. π.Χ. έγιναν σημαντικές κοινωνικές και πολιτικές αναταραχές στην Αθήνα. Η αποτυχημένη προσπάθεια επιβολής τυραννικού πολιτεύματος (**Κύλων**) και η αριστοκρατική νομοθεσία (**Δράκων**), ακολουθήθηκε απ' την πρώτη συστηματική οργάνωση της αθηναϊκής πολιτείας.

Το 594 π.Χ. ο **Σόλων** δημιούργησε διοικητικά σώματα με λαϊκή συμμετοχή (**Εκκλησία του δήμου, Ηλιαία, Βουλή των 400**). Τις κοινωνικές διαφορές οι οποίες παρουσιάστηκαν εκμεταλλεύτηκε ο **Πεισίστρατος** ο οποίος, απέσπασε τη εύνοια των λαϊκών τάξεων, με συνέπεια να επιβάλλει προσωποπαγή εξουσία μέχρι το θάνατό του (561/0-528). Η φιλολαϊκή

εσωτερική πολιτική και η επεκτατική πολιτική είχε ως αποτέλεσμα τη θεμελίωση της ναυτικής δύναμης της Αθήνας και την πολιτιστική της ανάπτυξη. Εξωράισε την Αθήνα με κτίσματα και εισήγαγε λατρείες και γιορτές προς τέρψη των πολιτών. Μετά την πτώση της τυραννίδας έπεται μια περίοδος πολιτικών διαταραχών έως το 508 π.Χ. Τη θεμελίωση του δημοκρατικού πολιτεύματος ανέλαβε ο **Κλεισθένης**, ύστερα από διοικητικές και κοινωνικές μεταρρυθμίσεις.

Κλασικοί χρόνοι 5^{ος} αι. π.Χ.

Κατά τον 5^ο αι. π.Χ. η Αθήνα αντιμετώπισε μεγάλο εξωτερικό κίνδυνο από τις περσικές επιδρομές. Το 480 π.Χ. και 479 π.Χ. η επιδρομή των **Περσών** είχε ως αποτέλεσμα την καταστροφή πολλών ναών, μεταξύ των οποίων και η Ακρόπολη. Η ανάδειξη πολλών προσωπικοτήτων όπως ο **Μιλτιάδης**, ο **Θεμιστοκλής** και ο **Κίμωνας**, βοήθησε στην απομάκρυνση των Περσών απ' τον ελληνικό χώρο.

Μετά το τέλος των περσικών πολέμων, ακολούθησε μια περίοδος εσωτερικής αναδιοργάνωσης και εξωτερικής επιβολής. Η δημιουργία μιας μεγάλης συμμαχίας της **Α' Αθηναϊκής** (478 π.Χ.) μεταβλήθηκε σε ηγεμονία με σκοπό την εξυπηρέτηση των συμφερόντων της. Ο εκδημοκρατισμός του πολιτεύματος, η βελτίωση των συνθηκών διαβίωσης των πολιτών, η κατασκευή έργων κοινής ωφέλειας, είχαν ως αποτέλεσμα την μείωση των ταξικών αντιπαραθέσεων. Σημαντικό ρόλο αυτήν την περίοδο, έπαιξε ο **Περικλής** ο οποίος έχει συνδέσει το όνομα του με την περίοδο της **«λαμπρής πεντηκονταετίας»**.

Ο 5^{ος} αι. π.Χ. έχει σφραγιστεί απ' τον **Πελοποννησιακό πόλεμο** και την ήττα της Αθήνας (431-404 π.Χ.). Μετά το τέλος του πολέμου η δημοκρατία στην Αθήνα διαλύθηκε και η εξουσία δόθηκε σε τριάντα ολιγαρχικούς, οι οποίοι κυβέρνησαν για οκτώ μήνες. Η περίοδος αυτή έμεινε στην ιστορία ως η εποχή των **«Τριάντα Τυράννων»**, λόγω της μεγάλης σκληρότητας των διοικούντων.

4^{ος} αι. π.Χ.

Παρά την ίδρυση της δεύτερης συμμαχίας (**Β' Αθηναϊκή** 378/7 π.Χ.) και τις ανορθωτικές πολιτικές και κοινωνικές προσπάθειες του **Ισοκράτη** και του **Δημοσθένη**, η έννοια του κράτους άρχισε να περνά κρίση, η οποία οδήγησε στον μαρασμό της αθηναϊκής κοινωνίας. Σ' αυτό συντέλεσε η άνοδος της Μακεδονίας και η ανάδειξη της σε πρώτη δύναμη μεταξύ των Ελλήνων κατά το δεύτερο μισό του 4^{ου} αι. π.Χ.

Ελληνιστικοί χρόνοι

Σ' αυτή την περίοδο η Αθήνα στην προσπάθειά της να αποδευμευτεί από το **Βασίλειο της Μακεδονίας** ζήτησε την προστασία των βασιλέων της **Περγάμου** και της **Αιγύπτου**. Πολλοί απ' αυτούς συνέβαλαν στην κοινωνική και πολιτιστική ανάπτυξη της Αθήνας.

Ρωμαϊκοί χρόνοι

Κατά την κυριαρχία των Ρωμαίων στον ελληνικό χώρο η Αθήνα αντιμετώπιστηκε ευνοϊκότερα σε σχέση με άλλες περιοχές, λόγω της παλιάς αίγλης και των έργων τέχνης που απέπνεαν τις ημέρες της μεγάλης ακμής της. Πολλά απ' τα έργα της συνέβαλαν στην αισθητική των κατοικιών και των δημοσίων κτηρίων της Ρώμης.

Η Αθήνα υπέστη πολλές καταστροφές κατά τη διάρκεια του Α' Μιθριδατικού Πολέμου (88-85 π.Χ.), ο **Σύλλας** τη μετέτρεψε σε ερείπια το 86 π.Χ. Στη συνέχεια υπήρξε τόπος διακοπών και παιδείας για προσωπικότητες, όπως ο **Κικέρων**, ο **Οράτιος**, ο **Οβίδιος**, ο **Προπέρτιος**, ο **Μάρκος Αντώνιος**, ο **Μάρκος Βρούτος** κ.ά. Ο αυτοκράτορας **Αδριανός** (2^{ος} αι. μ.Χ.) συνέβαλε στην ανάπτυξη της αισθητικής και της λειτουργικότητας με οικοδομικά έργα, ομοίως και ο **Ηρώδης ο Αττικός**. Στην

περίοδο 147-160 μ.Χ. επισκέφτηκε την Αθήνα ο περιηγητής Πausανίας, ο οποίος άφησε εκτενή περιγραφή για το χώρο, την ιστορία και τα μνημεία της Αθήνας.

Προς το τέλος της αρχαιότητας η Αθήνα και άλλες περιοχές του ελληνικού χώρου, δέχτηκαν την **επιδρομή των Ερούλων** (267 μ.Χ.) με αποτέλεσμα την τελική καταστροφή της πόλης και τον τερματισμό μιας λαμπρής κοινωνικής, πολιτικής και πολιτιστικής πορείας.

ΑΡΧΑΙΟΛΟΓΙΚΟΣ ΧΩΡΟΣ ΤΗΣ ΑΘΗΝΑΣ

Ο πυρήνας ανάπτυξης της Αθήνας απ' την αρχή της δημιουργίας της ήταν η **Ακρόπολη**. Γύρω απ' αυτήν δημιουργήθηκαν οι σημαντικότεροι χώροι της πολιτικής, θρησκευτικής, διοικητικής, οικονομικής και πολιτιστικής δραστηριότητας της πόλης. Σήμερα από τα μνημεία που κοσμούσαν αυτούς τους χώρους σώζονται ερείπια, τα οποία μαρτυρούν την ιστορία της πόλης.



Αναπαράσταση της Αθήνας, 5^{ος} αιώνας π.Χ.

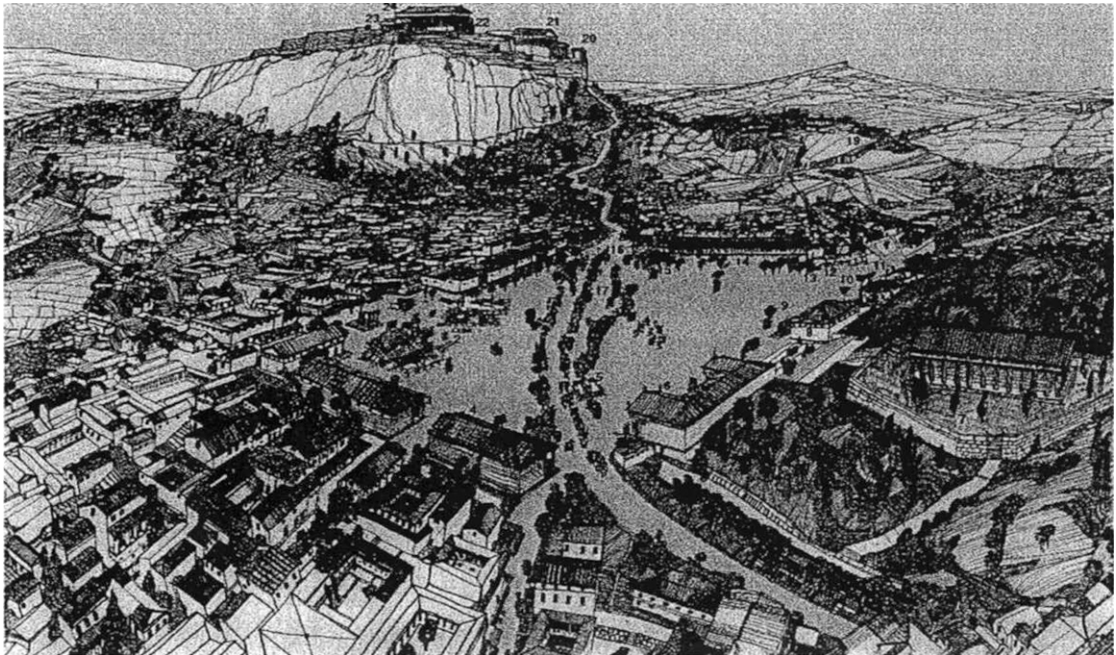

1. Ημιτελής ναός του Διός
2. Ημιτελή Δικαστήρια
3. Ποικίλη Στοά
4. Στοά του Ερμού
5. Βωμός των δώδεκα Θεών
6. Στοά του Διός και άγαλμα
7. Ναός του Ηφαίστου
8. Βουλευτήριο
9. Μνημείο των Επωνύμων Ηρώων
10. Θόλος
11. Στρατηγείο
12. Νοτιοδυτική Κρήνη
13. Δικαστήρια Ηλιαίας
14. Νότια στοά
15. Νοτιοανατολική Κρήνη
16. Νομισματοκοπείο
17. Διαδρομή Παναθηναϊκής πορείας
18. Πνύκα

Η διαμόρφωση της Αθήνας, μέσα απ' τα κατάλοιπα των αρχαιολογικών χώρων, άρχισε μετά το τέλος των **Μηδικών πολέμων**. Ύστερα απ' τις καταστροφές της πόλης απ' τους Πέρσες, ο **Θεμιστοκλής** ανέλαβε την τείχιση της πόλης την οποία ολοκλήρωσε σ' ένα έτος (478/7 π.Χ.). Τα **τείχη του Θεμιστοκλέους** εκτός απ' την **Ακρόπολη** και την **Αγορά** περιελάμβαναν έναν χώρο ο οποίος εκτείνονταν προς όλες τις κατευθύνσεις και κυρίως προς τα βόρεια και ανατολικά.

Η ανοικοδόμηση της πόλης δεν βασίστηκε σε συγκεκριμένο πολεοδομικό σχέδιο. Τα οικοδομικά συγκροτήματα των κατοικιών επικοινωνούσαν με μικρούς δρόμους μεταξύ τους. Η επικοινωνία της πόλης με τους δήμους της Αττικής και της υπόλοιπης Ελλάδας γινόταν από πύλες που κατασκευάστηκαν σε διάφορα σημεία του τείχους. Η κύρια είσοδος της πόλης ήταν η οδός **«των Παναθηναίων»**. Αρχίζε απ' τις **«Θριάσιες» πύλες (Δίπυλο) του Κεραμικού** διέσχιζε την **Αγορά** και κατέληγε στην **Ακρόπολη**. Η περιοχή του Κεραμικού που βρίσκονταν εκτός των τειχών αποτελούσε το σημαντικότερο νεκροταφείο της Αθήνας.

Εντός των τειχών υπήρχαν οι εξής περιοχές, το **μικρό λόφο του Αγοραίου Κολωνού «Θησείο»** δυτικά της αγοράς, τον **Άρειο Πάγο** βορειοδυτικά της Ακρόπολης, το **λόφο των Νυμφών «Αστεροσκοπείο»**, την **Πνύκα**, όπου γινόταν η συγκέντρωση της **Εκκλησίας του Δήμου** και το **λόφο των Μουσών «μνημείο Φιλοπάππου»**.

Στον ανοικτό χώρο που δημιουργούταν μεταξύ των λόφων σχηματίστηκαν δύο σημαντικές συνοικίες της πόλης, η **«Μελίτη»** και η **«Κοίλη»**. Στο νότιο-ανατολικό άκρο της πόλης ήταν το **Ιερό του Ολυμπίου Διός** και άλλοι μικρότεροι ναοί. Ο χώρος αυτός είχε μια ιδιαίτερη αισθητική, λόγω του Ιλισού ποταμού που έρεε κοντά στα τείχη. Στην ίδια περιοχή προς το τέλος του 4^{ου} αι. π.Χ. κατασκευάστηκε το **Στάδιο**.

Στους ελληνιστικούς χρόνους και κυρίως στους ρωμαϊκούς η Αθήνα διευρύνθηκε προς τα ανατολικά, με επέκταση του τείχους της. Στους ρωμαϊκούς χρόνους κατασκευάζεται μια νέα Αγορά με εμπορικό κυρίως χαρακτήρα και δίπλα στην Αγορά, οικοδομήθηκε μια **βιβλιοθήκη**, δωρεά του **Αδριανού**. Κατά την ίδια περίοδο κατασκευάστηκε στη νότια πλευρά της

Ακρόπολης, ένα Ωδείο του Ηρώδη. Η δημιουργία ενός αμυντικού τείχους, λόγω επιδρομών (κυρίως των **Ερούλων**), με οικοδομικό υλικό αρχαιότερων κτισμάτων, αφήνει εκτός των τειχών την Αγορά.

Οι χώροι οι οποίοι σώθηκαν απ' αυτές τις επιδρομές ήταν ο **ναός του Ηφαίστου «Θησείο»** και η **Ακρόπολη** της οποίας το τείχος είχε ενισχυθεί.

Η ΑΡΧΙΤΕΚΤΟΝΙΚΗ ΣΤΗΝ ΕΛΛΑΔΑ

Γενικά

Αρχιτεκτονική είναι η τέχνη και οι τεχνικές με τις οποίες οι άνθρωποι, χρησιμοποιώντας μια μεγάλη ποικιλία υλικών, δημιουργούν κτίσματα για την ζωή, το θάνατο και την λατρεία. Η τέχνη αυτή ξεκίνησε από την ανάγκη του ανθρώπου να προστατευθεί από την φύση, ιδιαίτερα την ώρα του ύπνου. Στη συνέχεια, απλώθηκε και κάλυψε όλες τις εκδηλώσεις της εξελιγμένης κοινωνικής ζωής, με την δημιουργία σύνθετων κτιρίων, οικισμών, μεγάλων πόλεων και άλλων έργων. Η αρχιτεκτονική είναι μια από τις πρώτες εκδηλώσεις των ανθρώπων και των λαών και αυτή που κυρίως φανερώνει τον χαρακτήρα, την προσωπικότητα και την πολιτιστική βαθμίδα στην οποία βρίσκονται.

Η μεγάλη ποικιλία αρχιτεκτονικών μορφών που δημιουργήθηκαν στην Ελλάδα κατά την αρχαιότητα και κυρίως στα ιστορικά χρόνια, δεν είναι τυχαία. Αντανακλά ακριβώς την ιδιαιτερότητα αυτών των ανθρώπων, τη φαντασία, τη λογική και την καλαισθησία τους. Υποδουλώνει ακόμα την πολιτική και κοινωνική δομή και τους τρόπους ζωής που ανέπτυξαν, προκείμενου να ζήσουν και να χαρούν υπεύθυνα και δημιουργικά ως άτομα και ως σύνολο. Η αρχαία ελληνική πόλις αρχιτεκτονικά και κοινωνικά αποτελεί την κορυφαία έκφραση του κλασικού πολιτισμού. Ας μην ξεχνάμε ότι η λέξη πολιτισμός προέρχεται από τις λέξεις πόλη και πολίτης.

Τα μεγάλα έργα της ελληνικής αρχιτεκτονικής των ιστορικών χρόνων δεν είναι ανεξάρτητα από αυτά που προηγήθηκαν στον ίδιο χώρο. Αποτελούν την κορύφωση μιας μακρόχρονης οικοδομικής προσπάθειας που οπωσδήποτε δέχτηκε επιρροές από την αρχιτεκτονική άλλων πολιτισμών της Μεσογείου και της Ανατολής.

Οίκοι Θεών

Ο ναός ήταν αποκλειστικά οίκος του θεού, ήταν τα κυριότερα οικοδομήματα των Ελλήνων, αντάξια για την μεγαλοσύνη των θεών τους, μια και χρησίμευαν για να στεγάσουν το λατρευτικό άγαλμα. Επρόκειτο για το χώρο κατοικίας του θεού, διαπιστωμένο από την προέλευση της λέξης **ναός** (ναός < ναίω : κατοικώ). Μέσα έμπαιναν μόνον οι ιερείς και ελάχιστοι πιστοί που έπαιρναν το δικαίωμα αυτό, αφού έκαναν μεγάλες δωρεές στο ιερό. Αφού λοιπόν οι περισσότεροι έμεναν έξω από το ναό οι αρχιτέκτονες διαμόρφωσαν το κτίσμα εξωτερικά με όση τέχνη και μαεστρία κατείχαν, τόσο για να τονίσουν το μεγαλείο του θεού όσο και για την αισθητική απόλαυση των προσκυνητών. Στο εσωτερικό που ήταν απέριπτο, το μεγαλύτερο βάρος δινόταν στο λατρευτικό άγαλμα, που ήταν φτιαγμένο από μάρμαρο ή ξύλο καλυμμένο με χρυσό, ελεφαντόδοντο και αλλά πολύτιμα υλικά. Το εσωτερικό των ναών ήταν σκοτεινό, το φως έμπαινε από την είσοδο, όταν η θύρα ήταν ανοιχτή, ή σε ελάχιστους ναούς, από μικρά παράθυρα στα πλάγια της εισόδου, μπορούμε τώρα να φανταστούμε με πόση λαχτάρα θα στριμώχνονταν οι προσκυνητές κατά την διάρκεια της θυσίας, όταν έμενε η πόρτα ανοιχτή για να μπορέσουν να αντικρίσουν το θείο άγαλμα που άστραφτε μέσα στο σκοτάδι, καθώς μερικές ακτίνες φωτός έπεφταν επάνω του.

Ο κλασικός ελληνικός ναός που προέκυψε από την συνεχή βελτίωση και μελέτη των στοιχείων των ρυθμών, έφθασε σε πλήρη τελειότητα στα έργα της Ακροπόλεως των Αθηνών. Σε αυτά είναι πρωτοφανείς οι πραγματικά μεγάλες αρχιτεκτονικές αξίες των ελληνικών μνημείων.

Οι ελληνικοί ναοί επιβάλλονται όχι με το μέγεθος τους άλλα με την ποιότητα τους. Το ιδεώδες των αρχιτεκτόνων ήταν το ωραίο, μια έννοια αφηρημένη, που δεν είχε σχέση με την σκοπιμότητα που διαφαίνεται πίσω από άλλα αρχιτεκτονικά μνημεία στην ιστορία (θρησκευτικό συναίσθημα ή επιβολή δυνάμεως ή χάρη κτλ.). Για την πραγματοποίηση του αφηρημένου αυτού ιδεώδους έφεραν τα στοιχεία

του δωρικού ή του ιωνικού ρυθμού σε τέλεια ισορροπία. Η στατική μορφή της δοκού επί στύλων αφ' ενός πήρε τέλειες αναλογίες (δεν υπερτερούν τα φερόμενα επί των φερόντων ούτε το αντίστροφο) και αφ' ετέρου εκφράσθηκε μέσω των μορφών ως ένας ζωντανός οργανισμός. Κάθε μέλος δείχνει την λειτουργία του με τρόπους φανερούς και αφανείς, μελετημένους στο έπακρο. Έγινε έτσι ο ναός ένα έργο υψηλής πνευματικότητας, που προέκυψε από συνεχή τελειοποίηση. Πράγματι όλα τα στοιχεία των κλασσικών μνημείων είχαν εφαρμοσθεί τουλάχιστον 150 χρόνια πιο πριν και τώρα, στα μέσα του 5ου αιώνα, φθάνουν στο τέλειο.

Η ρυθμική τάξη στον χώρο που υπήρχε ανέκαθεν στις κιονοστοιχίες, εδώ θα πάρει απόλυτη ισορροπία. Στο κτίριο θα υπάρξει μια εσωτερική κλίμακα, δηλαδή ένας κανόνας αναλογιών των μερών μεταξύ τους και των μερών προς το σύνολο, που θα αποκαταστήσει την αρμονία και θα γίνει μέτρο ποιότητας. Η ανθρώπινη κλίμακα αν και έρχεται σε δεύτερη μοίρα, θα υποδηλωθεί με στοιχεία που ανεξάρτητα με το μέγεθος του ναού θα κρατηθούν σε ανθρώπινα μέτρα, όπως είναι οι βαθμίδες ανόδου προς την είσοδο. Τα πολλά και πολυποίκιλα στοιχεία (αγάλματα, στήλες, αφιερώματα) που γέμιζαν τόσο τα ιερά όσο και τις αγορές των αρχαίων πόλεων, έφεραν άλλωστε συμπληρωματικά μέτρα συγκρίσεως και αναδείκνυαν τα μεγάλα τους κτήρια. Συγχρόνως διαπιστώνεται και απόλυτο μέτρο στην ναοδομία εν γένει: Κάθε τύπος ναού εφαρμόζεται για ένα ορισμένης τάξεως μέγεθος. Δεν θα δούμε π.χ. ένα απλό εν παραστάσιν ναό να γίνεται κολοσσιαίος, ούτε ένα ναΐσκο δίπτερο.

Το πλαστικό φαινόμενο του ελληνικού ναού δείχνει ότι πρόκειται για μια καθαρή σύνθεση του πνεύματος που έχει προ πολλού ξεπεράσει τις λειτουργικές ή κατασκευαστικές ανάγκες. Το φως έχει υπολογισθεί με σοφία πώς πέφτει πάνω στις επιφάνειες δημιουργώντας πάνω στα μέλη και στα διαδοχικά επίπεδα του κτιρίου σκιοφωτισμούς σε πλήρη ισορροπία. Δυστυχώς δεν σώζονται πια τα χρώματα των αρχαίων ναών για να κριθεί η αρμονία τους πάνω στις όψεις, άλλα ασφαλώς θα βρίσκονταν σε συμφωνία

με την τονική αρμονία των σκιοφωτισμών.

Επανερχόμενοι στο θέμα του χώρου σημειώνουμε ότι οι Έλληνες δεν συνέθεταν ποτέ αποβλέποντας στην τελειότητα προσώπων. Το σφάλμα αυτό στο οποίο υπέπεσαν αργότερα στην Ευρώπη χρησιμοποιώντας μάλιστα ελληνικά μορφολογικά στοιχεία, δεν το έκαναν ποτέ οι αρχαίοι. Για πρώτη φορά οι Έλληνες τοποθετούν τα μεγάλα κτήρια τους διαγώνια προς τον προσερχόμενο θεατή, σε αντίθεση προς τους ανατολικούς λαούς. Οι ελεύθερες διατάξεις στο ύπαιθρο δείχνουν τις ειδικές αντιλήψεις των αρχαίων για τον χώρο.

Τυπολογικά

Το στενομέτωπο ορθογώνιο κτίριο με τον κλειστό σηκό, στο βάθος του οποίου υψώνεται το λατρευτικό άγαλμα, αποτελεί τον κανόνα. Οι εξαιρέσεις δεν είναι πολυάριθμες· τα ιδιότυπα σχέδια επιβάλλονται από την προσπάθεια συστεγάσεως πολλών χώρων λατρείας (όπως στο Ερεχθείο λ.χ.) ή από οικονομικούς λόγους (ναός Αθήνας Σουνίου). Η ύπαρξη αδύτου, ενός κλειστού χώρου για το άγαλμα στο βάθος του σηκού ή ενός αυτοτελούς χώρου προσπελάσιμου από τον οπισθόδομο (όπως στον Παρθενώνα) δίνει ενίοτε μια τυπολογική ποικιλία στην αρχαία ναοδομία. Αρκετά διαδεδομένα ήταν τα κυκλικά κτήρια (θόλοι).

Ανάλογα με την τοποθέτηση των κιόνων του πτερού στον στυλοβάτη και του ανοίγματος του μετακιονίου σε κάτω βάσεις γινόταν κατά την αρχαιότητα ένας ακόμα χαρακτηρισμός των ναών και έχει ως εξής:

Ναοί πυκνόστυλοι. Το μετακίονιο 1,5 φορές ή κάτω βάση ή λιγότερο.

Ναοί σύστυλοι. Το μετακίονιο 2 φορές ή κάτω βάση.

Ναοί εύστυλοι. Το μετακίονιο 2,25 φορές ή κάτω βάση.

Ναοί διάστυλοι. Το μετακίονιο 3 φορές η κάτω βάση.

Ναοί αραιόστυλοι. Το μετακίονιο 3,5 φορές η κάτω βάση ή περισσότερο.

Η κατάταξη αυτή είναι μάλλον σχηματική γιατί δεν την ακολουθούσαν σχεδόν ποτέ. Στον Παρθενώνα ο λόγος είναι $2,357:1,91 = 1,23$ ο ναός θα μπορούσε να χαρακτηριστεί ως πολύ πυκνόστυλος.

Ο αριθμός των κιόνων στις όψεις περιπτόρων ναών διέφερε ανάλογα με τις γενικές του διαστάσεις σε κάτοψη. Συνήθως κατά την κλασσική περίοδο αν a είναι ο αριθμός των κιόνων στην πρόσοψη $2a+1$ είναι ο αριθμός τους στις μακρές πλευρές. Οι εξαιρέσεις όμως στον κανόνα αυτό είναι πολύ συχνές, όπως:

Ηραίον της Ολυμπίας 6×16

Ναός C Σελινούντος 6×17

Αρτεμίσιο Συρακουσών 6×18

Ναός του Διός στον Ακράγαντα 7×14

Μητρώον της Ολυμπίας 6×11

Ναός Αφαίας Αιγίνης 6×12

Ναός Α Σελινούντος 6×14

Ναός Εγέστης 6×14

Ναός Επικούρειου Απόλλωνος Φιγαλείας 6×15

Θρησκεία

Δεν υπάρχει λόγος να εκτεθούν εδώ ειδικά, τα σχετικά με την θρησκεία των αρχαίων Ελλήνων. Μέσα στους σκοτεινούς χρόνους με την προσθήκη νέων θεοτήτων στις παλαιότερες (που συνδέονταν περισσότερο με τις δυνάμεις της Φύσεως και της Γης) διαμορφώνεται το Δωδεκάθεον του Ολύμπου το οποίο τιμούν σε ολόκληρη την χώρα. Ιδιαίτερως κάθε πόλη λατρεύει τον προστάτη Θεό (Αθηνά στην Αθήνα, Άρτεμις στην Έφεσο, Αφροδίτη στην Κύπρο). Υπάρχει μία μυθολογία σχετική με θεούς, ημιθέους, ήρωες, νύμφες, θεογονία, πόλεις και τόπους. Ο τεράστιος πλούτος της δείχνει την φαντασία του λαού που την έπλασε. Η σημασία της για την εικονογραφία (ζωγραφική, γλυπτική, αγγειογραφία) ή το θέατρο και την ποίηση υπήρξε τεράστια, σ' όλη την αρχαία Ελλάδα κι αργότερα την Ρώμη.

Πολλές φορές αργότερα γίνεται λόγος για ειδωλολατρία των αρχαίων. Το πράγμα είναι εν μέρει μόνο σωστό, γιατί τα είδωλα απλώς συμβόλιζαν τις θείες δυνάμεις. Είναι όμως βέβαιο ότι κατά τους σκοτεινούς και τους αρχαϊκούς αιώνες ορισμένα είδωλα (ξόανα) ήταν αντικείμενα σεβασμού του λαού και δεν έπαψαν να τιμώνται και πολύ αργότερα (Παυσανίας).

Οι Έλληνες λατρεύουν τους θεούς τους σε κοινή λατρεία. Κάθε πόλη έχει τα ιερά της, σεβαστά και απαραβίαστα. Οι ναοί είναι κατά κάποιο τρόπο αφιερώματα του λαού της πόλεως στον θεό, δείγματα της συλλογικής ευσεβείας των κατοίκων της. Υπάρχουν επίσης και οι ιεροί τόποι, στους οποίους δημιουργούνται θρησκευτικά κέντρα, σεβαστά στο πανελλήνιο (Δελφοί, Ολυμπία, Επίδαυρος κ.ά.). Σε όλα σχεδόν αυτά τα ιερά διαπιστώνεται μία φάση της γεωμετρικής περιόδου ή και ακόμα παλαιότερη, της εποχής του χαλκού.

Η λατρεία γίνεται συνήθως στο ύπαιθρο. Μπροστά από τον ναό, στέκονται οι πιστοί και προσφέρουν θυσίες στον θεό, το άγαλμα του οποίου μπορούν να βλέπουν μέσα από την ανοικτή του πόρτα. Ο ναός λοιπόν δεν στεγάζει τους πιστούς, άλλα το λατρευτικό άγαλμα του θεού. Οι θυσίες είναι συνήθως αιματηρές και γίνονται σε βωμούς. Στα ιερά υπάρχουν ακόμα στοές, για την παραμονή των πιστών, θησαυροί (μικρά κτίσματα για την

φύλαξη των αφιερωμάτων) και πλήθος από αγάλματα, αφιερώματα, στήλες κτλ. Μία ειδική λατρεία πολύ περισσότερο πολύπλοκη ήταν τα μυστήρια. Ας σημειωθούν τέλος τα ιερά σε φυσικά σπήλαια (των νυμφών, του Πανός κτλ.) σε μέρη που πολύ παλαιότερα, κατά την προϊστορική εποχή, υπήρχε συνήθως μία εγκατάσταση ή λατρεία.

Οι αντιλήψεις των αρχαίων για τον θάνατο και τους νεκρούς, ήταν σχεδόν πάντοτε οι ίδιες. Σέβονται τους νεκρούς και τους θάβουν με κτερίσματα και αφιερώματα. Η θέση του τάφου φαίνεται από το επιτύμβιο μνημείο (στήλη, αγγείο, τύμβο από χώμα). Τα ταφικά έθιμα των Ελλήνων παρουσιάζουν μεγάλο ενδιαφέρον, γιατί φωτίζουν διάφορα προβλήματα.

Αρχιτεκτονική στην Γεωμετρική και Αρχαϊκή εποχή

Στην εξέλιξη των κτισμάτων με χαρακτήρα λατρευτικό, ο πρώτος τύπος κτιρίου φαίνεται ότι ήταν ο αψιδωτός. Μια σειρά από κτίσματα που χρονολογούνται από τον 10ο ή τον 9ο αιώνα διατηρεί το παλαιότατο αυτό σχήμα, επίμηκες, με εγκάρσια χωρίσματα, που καταλήγει πίσω σε ημικυκλικό σε κάτοψη σχήμα (Άντισσα Λέσβου, Σολύγεια Κορινθίας, ναός της Ήρας Ακράϊας στην Περαχώρα). Η καμπύλη αυτή απόληξη θυμίζει κάπως τις καλύβες της 2ης π.Χ. χιλιετίας, ή ομοιότητα όμως είναι μάλλον συμπτωματική. Μέχρι τον 8ο ή και τον 7ο αιώνα το αψιδωτό σχήμα επιζεί όπως στον ναό(;) των Γόννων της Θεσσαλίας.

Κατά την γεωμετρική εποχή φαίνεται ότι δημιουργείται ο τύπος του απλού ορθογώνιου χώρου, με επιμήκεις αναλογίες ή όχι, με επίπεδο δώμα, εσωτερική εστία για θυσίες και στα μεγαλύτερα κτίσματα με αξονική κιονοστοιχία. Η μορφή σχετίζεται έμμεσα με το μυκηναϊκό μέγαρο όχι μόνο από τα παραπάνω στοιχεία αλλά και από τα κτιστά θρανία στο εσωτερικό τους. Παραδείγματα αναφέρονται στο Καβούσι και το Βρόκαστρο της Κρήτης, στον Άρειο Πάγο, στην ίδια την Αθήνα όπου, όπως μνημονεύει ο Βιτρούβιος υπήρχε ένα κτίριο με την στέγη σκεπασμένη με πηλό, ίσως ιερό των Ερινυών, στην Άνδρο, στην Ασίνη, την Περαχώρα κτλ.

Το επόμενο βήμα στην τυπολογική εξέταση που επεκτείνει το προηγούμενο και θυμίζει επίσης την μυκηναϊκή παράδοση των μεγάρων, είναι της διαμορφώσεως ορθογώνιου στενομέτωπου κτιρίου με παραστάδες και κίονες στην όψη. Ενίοτε συνδυάζεται με την αψιδωτή προς τα πίσω απόληξη, όπως στους Γόννους και στο πήλινο πρόπλασμα (μακέτα) από την Περαχώρα (2ο τέταρτο του 8ου π.Χ. αιώνα). Άλλα παραδείγματα «οίκου» με παραστάδες σημειώνονται στο Εμποριό της Χίου, στο Τσικαλαριό της Νάξου, στην Τίρυνθα (ναός της Ήρας κτισμένος επάνω στα ερείπια του μεγάρου), στην Δήλο κτλ. Στον ναό του Πρινιά στην Κρήτη έχουμε την απλή κάτοψη του μεγάρου, με την διαφορά ότι στον πρόδομο υφίσταται μόνον ένα στήριγμα αξονικό. Στο εσωτερικό του ναού θα συναντήσουμε επίσης κυκλικά αξονικά στηρίγματα. Η κάτοψη με αξονικά στηρίγματα που υποβάσταζαν την

στέγη απαντά και σε άλλους πρώιμους ναούς (πρώτο Ηραίο Σάμου, ναοί Θέρμου, Νεανδρείας κτλ.).

Το αμέσως επόμενο βήμα το οποίο συναντάται από πρώιμη εποχή είναι το περιμετρικώς διατεταγμένο «πτερόν». Πρόκειται για την στοά που υποστηρίζεται από άπλες κιονοστοιχίες και περιβάλλει το κτίσμα. Το λεγόμενο «μέγαρο Β'» του Θέρμου (που κατά πάσα πιθανότητα δεν ήταν ναός και ανάγεται στην πρωτογεωμετρική εποχή) είχε περιμετρική ξύλινη στοά, ελλειπτικού σχήματος στην κάτοψη και ίσως θόλο από ωμά τούβλα. Μερικοί ερευνητές πιστεύουν ότι εδώ οι λίθινες βάσεις δεν ανήκουν σε κίονες, άλλα σε κάποιο κιγκλίδωμα και αμφισβητούν την πρωιμότητα της εισαγωγής του στοιχείου, πλην όμως όχι πολύ αργότερα έχουμε κι άλλα παραδείγματα πτερού, όπως στο πρώτο Ηραίο της Σάμου, στον ναό του Θέρμου κ.ά.

Η περιμετρική στοά (πτερόν ή περίσταση κατά την αρχαία ορολογία) είναι ένας καθαρά ελληνικός νεωτερισμός και γενικεύθηκε στην ναοδομία της αρχαϊκής και κλασσικής εποχής.

Τα μνημεία

Εξετάζοντας ένα προς ένα τα μνημεία θα έχουμε την ευκαιρία να αντιμετωπίσουμε τις ιδιομορφίες μιας εποχής που χωρίς να μας έχει αφήσει αριστουργήματα, χάραξε νέους δρόμους στην ιστορία του πολιτισμού. Πρέπει να σημειωθεί και εδώ ότι πρόκειται για λείψανα κτιρίων που βρέθηκαν με ανασκαφές σε σχετικά πρόσφατη εποχή.

Δεν μπορούμε να ξέρουμε πότε άρχισαν να κτίζουν ναούς. Δεν αποκλείεται μάλιστα να υπήρξαν ναοί που προήλθαν από την μετατροπή ή την ανοικοδόμηση παλαιότερων κτιρίων, ίσως και ανακτόρων μετά την εγκατάλειψη του θεσμού της βασιλείας στην Ελλάδα. Σε μερικές περιπτώσεις (όπως στην Κρήτη, το Εμποριό της Χίου κ.ά.) το κτιστό θρανίο με τα μικρά σε μέγεθος ειδώλια στο βάθος ενός ορθογώνιου χώρου μαρτυρεί την ανάμνηση των ιερών της μυκηναϊκής περιόδου στα όποια, με τις

ελάχιστες ενδείξεις που υπάρχουν, πιθανολογείται μια όμοια διάταξη. Πολύ νωρίς όμως στην Ελλάδα το λατρευτικό άγαλμα γίνεται μεγάλο, ενίοτε μάλιστα και υπερφυσικό σε μέγεθος, ξύλινο αρχικά (ξόανο), λίθινο αργότερα. Είναι έτσι πολύ πιθανότερο ότι πολλά ιερά ξεκίνησαν με την μορφή ενός υπαίθριου περιβόλου με μόνο στοιχείο του, εκτός από το ξόανο, τον βωμό για τις προσφορές και τις θυσίες. Η στέγασση του λατρευτικού αγάλματος, υποτυπώδης αρχικά, μόνιμη αργότερα, δημιούργησε την έννοια του σηκού στον όποιο δεν εισέρχονται οι πιστοί. Ο τύπος αυτός συν τω χρόνω επεκράτησε και εξελίχθηκε στους γνωστούς ναούς της αρχαϊκής εποχής, σε συνδυασμό με τους τύπους που προϋπήρξαν.

Υπαίθρια ιερά θα μπορούσαν να αναφερθούν στην Δωδώνη, όπου έχει εξακριβωθεί ότι ή πρώτη φάση του ιερού (8ος-6ος αιώνας) ήταν ένας περίβολος γύρω από τις ιερές βελανιδιές με μερικούς χάλκινους τρίποδες για τις προσφορές. Ένα άλλο υπαίθριο ιερό που δεν μπορεί να χρονολογηθεί με ακρίβεια, σώθηκε στην Χίο και φαίνεται ότι ανήκε στην πανάρχαια λατρεία της Κυβέλης. Λαξεύματα στον βράχο δημιουργούν βάθρα και έδρανα. Στον συνοικισμό Καρφή στην Κρήτη, από την υπομινωική εποχή, υπάρχει ένα υπαίθριο ιερό που αποτελεί ίσως επιβίωση της μινωικής λατρείας (10ος αιώνας;).

Ο πιθανολογούμενος ως παλαιότερος ελληνικός ναός(;) είναι ο οίκος των Ναξίων στην Δήλο (του 8ου π.Χ. αιώνα). Είχε επίπεδη στέγη και δύο σειρές κιόνων εσωτερικά, αλλά είναι άγνωστη η μορφή του στο σύνολό της. Βρισκόταν σε άμεση σχέση προς το λεγόμενο «κτίριο Γ'» ακόμη παλαιότερο, το οποίο κατά τον Vallois ήταν το αρχαιότερο ιερό του Δηλίου Απόλλωνα. Στην Τήνο, στην θέση Ξώμπουργο, βρέθηκε ένα ιερό χρονολογούμενο επίσης στην γεωμετρική εποχή, αλλά κι αυτό δεν έχει μελετηθεί ακόμα επαρκώς. Τα κτίσματά του φαίνεται ότι ανήκουν στην πρώιμη αρχαϊκή εποχή.

Στην Κρήτη, που έχει καταληφθεί από τους Δωριείς, κτίζονται κατά την γεωμετρική εποχή κι αργότερα αξιόλογα κτίσματα, πενιχρά ερείπια των οποίων σώθηκαν. Στο Καβούσι Ιεράπετρας το κτιστό θρανίο έτρεχε στην μακρά πλευρά του κτίσματος. Στην Δρήρο σώθηκαν τα λείψανα ενός ναού

που χρονολογείται από τα κινητά του ευρήματα (σφυρήλατα ειδώλια μιας γυναικείας θεότητας) στο 2ο τέταρτο του 7ου αιώνα. Ήταν ένα απλό δωμάτιο, ορθογώνιο με ανοικτό προθάλαμο. Είχε αξονικά στηρίγματα και πιθανότατα επίπεδη στέγη.

Παρεμφερής ήταν ο ναός στον Πρινιά της Κρήτης, τον οποίο ανέσκαψαν Ιταλοί αρχαιολόγοι. Παρουσιάζει ιδιαίτερο ενδιαφέρον για την πρόσοψή του, τμήματα της οποίας επιτρέπουν μία αναπαράσταση (σήμερα στο Αρχαιολογικό Μουσείο Ηρακλείου). Πάνω από τις πλευρικές παραστάδες και τον αξονικό πεσσό υπήρχε ξύλινη δοκός και ζωφόρος με ανάγλυφα που παρίσταναν ιππείς. Η είσοδος του κυρίως ναού είχε ανώφλι που έφερε επίσης ανάγλυφα με ζώα και ψηλότερα τα αγάλματα δύο θεαινών καθιστών δεξιά και αριστερά. Είναι πολύ πιθανό η ιδέα της γλυπτής διακοσμήσεως της προσόψεως να προέρχεται από ανατολικά πρότυπα (Μ. Ασία). Τα γλυπτά είναι της λεγόμενης δαιδαλικής τεχνοτροπίας. Το κτίριο (που χρονολογείται στο διάστημα μεταξύ 630 και 580 π.Χ.) έχει απλή ορθογώνια κάτοψη, με εστία (ή βωμό) στο μέσο, δύο αξονικούς κίονες και κτιστό θρανίο στο βάθος. Η στέγη ήταν επίπεδη. Παρά την σημασία των γλυπτών του ο ναός του Πρινιά δεν θεωρείται ότι συμβάλλει στην τυπολογική εξέλιξη των θρησκευτικών κτισμάτων της εποχής του.

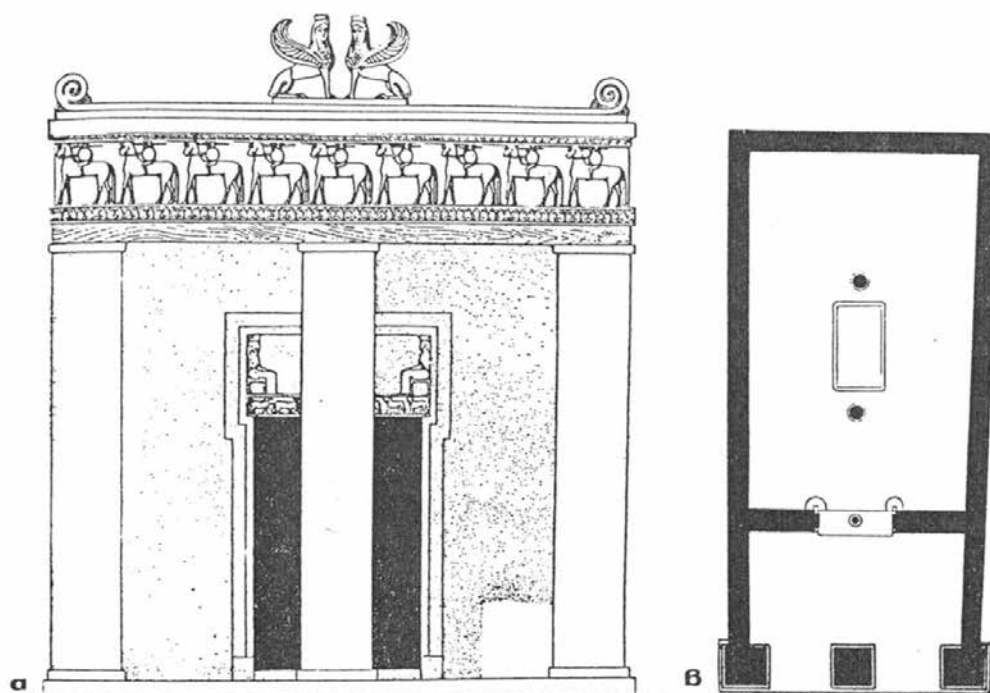

Πρινιάς Κρήτης. Κάτοψη και όψη του ναού, σε αναπαράσταση (Pernier)

Στην Κρήτη επίσης ήταν ο ναός του Απόλλωνα Πυθίου στην Γόρτυνα που χρονολογείται στον 7ο π.Χ. αιώνα. Το κτίριο ήταν από πέτρα (τον τοπικό ασβεστόλιθο) και είχε περίπου τετράγωνη (19,8 x 16,7 μ.) κάτοψη. Εξωτερικά είχε δύο περιμετρικά διατεταγμένους αναβαθμούς. Την ελληνιστική και την ρωμαϊκή εποχή το μνημείο υπέστη ριζικές μετασκευές. Μεγάλης σημασίας είναι οι επιγραφές της αρχαϊκής εποχής που καλύπτουν την εξωτερική όψη των τοίχων του. Του 7ου π.Χ. αιώνα είναι και το ιερό στα Βρουλιά της Ρόδου, κατασκευασμένο από ωμά τούβλα, με βωμό και χαμηλό άνδρηο. Στην Σπάρτη, κοντά στον Ευρώτα, βρέθηκαν τα λείψανα ενός κτιρίου της 9ης ή 8ης εκατονταετίας π.Χ. Είναι η πρώτη φάση του ιερού της Όρθιας Αρτέμιδος. Μόνο μία γωνία του ναού σώθηκε από την μετασκευή που υπέστη το κτίριο κατά τον 6ο π.Χ. αιώνα. Ο αρχικός ναός είχε μικρές διαστάσεις και αξονικά στηρίγματα, των οποίων σώθηκαν οι πλακοειδείς βάσεις. Οι τοίχοι ήταν από ωμά τούβλα, στο κάτω μέρος τους όμως είχαν «λιθολόγημα» από πλακολιθοδομή. Είναι πιθανό ότι υπήρχαν εκτός από τις ξυλοδεσιές και κάθετα ξύλινα στοιχεία για την ενίσχυση της στηρίξεως της στέγης.

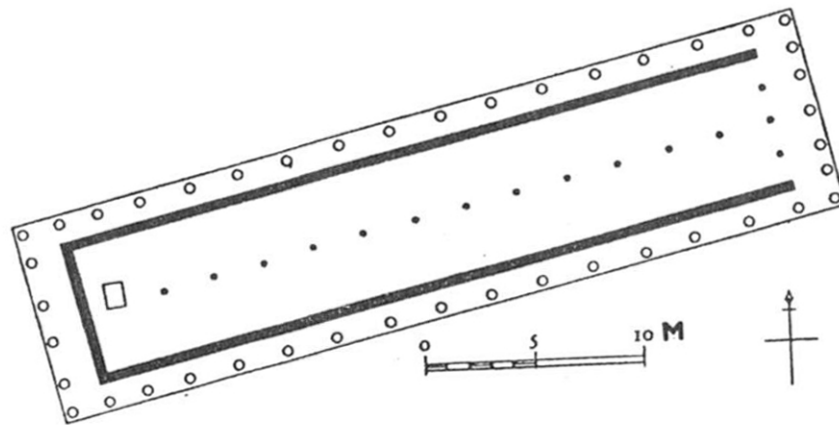

Σάμος Ηραϊόν. Ναός Α σε κάτοψη (Wiegand)

Στην Σάμο ένας πρώτος ναός της Ήρας κτίσθηκε γύρω στο 800 π.Χ. Είχε πολύ επιμήκεις αναλογίες (ο σηκός του περίπου 1 προς 5) και αξονική κιονοστοιχία. Λίγο αργότερα του προσέθεσαν μια περιμετρική στοά (πτερό) και έτσι ήταν ένας από τους παλαιότερους περίπτερους ναούς της ελληνικής αρχιτεκτονικής. Οι κίονες ήταν ξύλινοι, με βάση λίθινη (σε μορφή θυμίζει τις βάσεις των μινωικών κίωνων) και ο αριθμός τους διέφερε στις πλευρές (επτά στην πρόσοψη, έξι στην οπίσθια όψη). Η αδεξιότητα της κατόψεως του πρώιμου αυτού έργου, φαίνεται και στον τρόπο με τον οποίο τοποθετήθηκε το άγαλμα της θεάς στο βάθος του στενού ναού, λίγο λοξά για να μην αποκρύπτεται από τους κίονες της αξονικής κιονοστοιχίας. Η στέγη ήταν επίπεδο δώμα.

Αργότερα στις αρχές του 7ου αιώνα ο ναός του Ηραίου της Σάμου αντικαθίσταται από ένα δεύτερο. Η κάτοψη του σηκού παίρνει πολύ καλύτερες αναλογίες και οι αξονικοί στύλοι καταργούνται. Στο εσωτερικό υπάρχουν δύο σειρές κίωνων για την ενίσχυση της υποστηρίξεως της στέγης. Οι κίονες του πτερού (18 στις μακρές πλευρές και 6 στις στενές) πατούν σε τετράγωνες πλάκες και είναι πάλι ξύλινοι. Στην πρόσοψη, η στοά γίνεται διπλή όπως και σε πολλούς μεταγενέστερους ιωνικούς ναούς. Κάποιες πλάκες με εγχάρακτες παραστάσεις πολεμιστών πιθανολογείται ότι ανήκαν σε «ζωφόρο» του μνημείου και οι μακροί τοίχοι του σηκού εικάζεται ότι έγιναν από λίθο. Βλέπουμε λοιπόν στο Ηραίο της Σάμου μία σαφή

εξέλιξη του τύπου, τουλάχιστον ως προς την κάτοψη. Στον ναό δεν είχαν χρησιμοποιηθεί ούτε κεραμίδια, ούτε πήλινα άλλα στοιχεία. Το Ηραίο της Σάμου έχει ανασκαφεί και μελετηθεί από το Γερμανικό Αρχαιολογικό Ινστιτούτο.

Της γεωμετρικής εποχής ας σημειωθεί και η πρώτη φάση του ναού του Απόλλωνα Ισμηνίου στην Θήβα (9ου αιώνα), χωρίς κίονες, κτισμένου με ωμά τούβλα. Το μνημείο κάηκε τον 8ο π.Χ. αιώνα. Στην ίδια εποχή ανάγονται και διάφορα κτίσματα στο ιερό της Ελευσίνας. Στο μυκηναϊκό μέγαρο (κάτω από το μεταγενέστερο Τελεστήριο) που ήταν ίσως ο πρώτος ναός, προστίθενται την εποχή αυτή αναλήμματα, ένας αψιδωτός ναός, ιερά Οικία κτλ.

Προχωρούμε τώρα σε ναούς οι όποιοι από διάφορα διασωθέντα στοιχεία μπορούν να χαρακτηρισθούν ως δωρικοί. Ανήκουν στον 7ο αιώνα και είναι σχεδόν πάντοτε ξύλινοι με πήλινα κεραμίδια και αρχιτεκτονικά στοιχεία ένθετα, πήλινα επίσης. Πολύ πρόχειρα ας σημειωθεί η ύπαρξη κατά κανόνα ενός επιστυλίου (οριζόντιας δοκού πάνω από τους κίονες), ζωφόρου (δεύτερου οριζόντιου στοιχείου πάνω από το επιστύλιο) που αποτελείται από τριγύφους και μετόπες και ακολούθως γείσου (στοιχείου επίσης οριζόντιου που προεξέχει και προστατεύει από την βροχή τα υποκείμενα μέλη). Η στέγη ήταν δικλινή, με την οριζόντια γραμμή της κορυφής πάντοτε παράλληλα προς τις μακρές πλευρές και διαμόρφωνε στις προσόψεις δύο τριγωνικού σχήματος κατακόρυφες επιφάνειες, τα αετώματα.

Το συγκεκριμένο αυτό σύνολο μορφών και διακοσμητικών στοιχείων που καθορίζουν τον δωρικό ρυθμό, δεν είναι γνωστό πως προέκυψε. Προφανώς είχε άμεση σχέση με την ξύλινη κατασκευή. Πιθανολογείται ότι αποκρυσταλλώθηκε στο χρονικό διάστημα μιας μόνο γενιάς και σ' ένα τόπο. Δεν αποκλείεται στην Κόρινθο.

Στο Θέρμο της Αιτωλίας υπήρχε το Παναιτωλικό ιερό του Θερμίου Απόλλωνα που αργότερα έγινε Πανελλήνιο. Η θέση φαίνεται ότι είχε κατοικηθεί από πολύ παλιά και ήδη έγινε λόγος για τις ελλειπτικές καλύβες της εποχής του χαλκού (Μεσοελλαδικής εποχής) καθώς και το πρωτογεωμετρικό «μέγαρο Β» αγνώστου προορισμού. Ο περίπτερος ναός

είναι ένα μνημείο μέγιστης σημασίας και ανάγεται στο διάστημα 640 – 630 π.Χ. (ανασκαφές Γ. Σωτηριάδη και Κ. Ρωμαίου). Δυστυχώς δεν μπορούν να διευκρινισθούν μερικές λεπτομέρειές του γιατί ανανεώθηκε πλήρως κατά τον 6ο αιώνα· φαίνεται πάντως ότι ήταν το αρχαιότερο μεγάλο δωρικό κτίσμα στην Ελλάδα μετά από εκείνα της Κορίνθου για τα οποία δεν γνωρίζουμε απολύτως τίποτα. Από τα ξύλινα μέρη του δεν έχουν διασωθεί συγκεκριμένα στοιχεία.

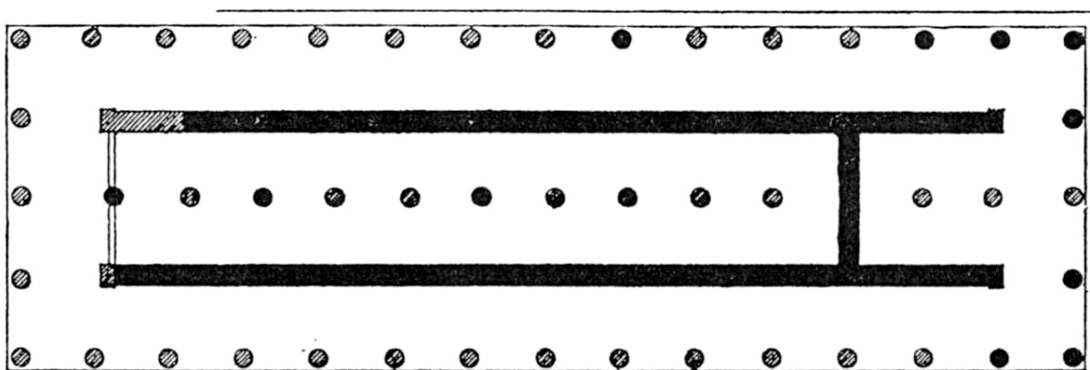

Ναός του Θέρμου σε κάτοψη (Kawerau – Σωτηριάδης)

Ο σηκός, το κύριο δηλαδή σώμα του μνημείου, είχε και εδώ πολύ επιμήκεις αναλογίες και αξονική κιονοστοιχία, αλλά ένα εγκάρσιο χώρισμα σχημάτιζε τον οπισθόδομο, ένα στοιχείο που απαντά για πρώτη φορά και αργότερα γενικεύεται. Η περιμετρική κιονοστοιχία είχε ξύλινα τα στηρίγματα (στην μετασκευή της Ελληνιστικής εποχής τα αντικατέστησαν με πώρινα) και κιονόκρανα επίσης ξύλινα. Δεν υπήρχε στυλοβάτης (όπως στα μεταγενέστερα δωρικά κτίσματα) αλλά μεμονωμένες πλάκες στηρίξεως των κίωνων. Ο ναός είχε πέντε κίονες στις στενές πλευρές και δέκα πέντε στις μακρές. Πάνω από τους κίονες τα επιστύλια ήταν ξύλινα. Φαίνεται ότι σχηματίζονταν από δύο δοκάρια παράλληλα διατεταγμένα και μία οριζόντια σανίδα από πάνω, που εξείχε λίγο προς τα έξω. Η ζωφόρος είχε τρίγλυφα ξύλινα. Πρόκειται ακριβώς για τις άκρες των οριζόντιων δοκών που υποστηρίζονταν από τα επιστύλια και εξείχαν λίγο στις προσόψεις. Τα μεταξύ τους κενά διαστήματα τα έφραζαν πλάκες κατακόρυφες, οι μετόπες. Μερικές από τις πλάκες αυτές σώθηκαν. Είναι από οπτό πηλό (τερακότα)

και βρίσκονται τώρα στο Εθνικό Αρχαιολογικό Μουσείο. Πρόκειται για έργα του Κορινθιακού εργαστηρίου και έχουν στοιχεία διακοσμήσεως των κορινθιακών αγγείων γύρω στο 630 π.Χ. Με ζωηρά χρώματα φέρουν παραστάσεις μυθολογικές και ρόδακες στα πλαίσιά τους. Οι παραστάσεις ήταν πολύ σχηματοποιημένες, όπως όλα τα ζωγραφικά έργα της εποχής. Τα κενά πίσω από τις πλάκες των μετοπών έκλειναν με ωμά τούβλα. Το γείσο ήταν επίσης από οπτό πηλό. Προεξείχε σημαντικά και ακολουθούσε την κλίση της στέγης, τα κεραμίδια της οποίας κατέληγαν σε ηγεμόνες που είχαν και πάλι διακόσμηση (Εθνικό Αρχαιολογικό Μουσείο). Παρίσταναν κεφάλια νυμφών και σατύρων εναλλάξ και είχαν ζωηρά χρώματα.

Έτσι, ο ναός του Θέρμου, αν και είναι ανάμεσα στους προδρόμους της μεγάλης κλασσικής αρχιτεκτονικής, είχε χαρακτήρα κάπως διαφορετικό από τα γνωστά αριστουργήματά της. Στις όψεις του, βασική σημασία είχε το χρώμα. Η χρήση του ξύλου άλλαζε τον χαρακτήρα των μορφών και στο σύνολο η σύνθεση παρουσίαζε γραφικότητα.

Πρέπει να σημειωθεί ότι οι τερακότες της στέγης ανήκουν σε δύο φάσεις του κτιρίου: την αρχική και της επισκευής του 6ου αιώνα. Μία νέα μετασκευή έγινε κατά τους ελληνιστικούς χρόνους (συμπλήρωση του στυλοβάτου, κίονες πώρινοι, επιζωγράφηση μετοπών κτλ.). Οι τοίχοι του σηκού ήταν από ωμές πλίνθους. Οι γενικές διαστάσεις του μνημείου ήταν 38,23 x 12,13 μ. Ο ναός είχε ένα μόνο αέτωμα· πίσω σχηματιζόταν μονοκλινής στέγη.

Λίγο μεταγενέστερος από τον ναό του Θέρμου ήταν ο ναός του Απόλλωνα Λαφρίου στην γειτονική Καλυδώνα. Μεταξύ των παραστάδων της προσόψεως υπήρχαν δύο κίονες. Και εδώ υπήρχαν μετόπες με παραστάσεις μυθολογικές και ακροκέραμοι με διακόσμηση κεφαλών νυμφών. Στην κορυφή του αετώματος υπήρχε ένα πήλινο «ακρωτήριο» σε σχήμα κυκλικής ασπίδας με ζωγραφισμένο το πρόσωπο μιας Γοργόνας, στοιχείο αποτροπαικό. Στην Καλυδώνα επίσης ήταν ο ναός της Λαφρίας Αρτέμιδος, με παρόμοια στοιχεία.

Αργότερα, μέσα στον 6ο αιώνα, ο ναός του Απόλλωνα επισκευάζεται και αποκτά νέα κεράμωση. Τα ακραία κεραμίδια έχουν τώρα ανθέμια

κορινθιακού τύπου και ο διάκοσμος του ναού συμπληρώνεται με ακρωτήρια, σιμές, υδρορρόες κτλ., όλα από ψημένο πηλό.

Τα πήλινα αυτά κομμάτια έχουν μελετηθεί διεξοδικά από τον Κωνσταντίνο Ρωμαίο και περιγράφονται σε ειδικό σύγγραμμά του. Αποδεικνύεται ότι σ' αυτά υπάρχει πλήθος από εκλεπτύνσεις, τις όποιες ο θεατής συνήθως δεν προσέχει και σκοπό έχουν να δώσουν μια κίνηση, μια πνοή ζωής στο κτίσμα. Έτσι ο Ρωμαίος (του οποίου το βιβλίο έχει υπότιτλο «Συμβολή εις ακριβεστέραν θεώρησιν της Ελληνικής τέχνης») πρόσεξε ότι κάθε κεραμίδι είχε εκ των προτέρων καθορισμένη θέση πάνω στην στέγη, η οποία έχει ορισθεί με επιγραφές και ότι στα ανθέμια υφίστατο πάντοτε ασυμμετρία ή μικρή απόκλιση του άξονά τους. Θα πρέπει να σημειωθεί ότι και τα κεφάλια των νυμφών της πρώτης φάσεως του ναού έχουν επίσης σκόπιμες αποκλίσεις από την αυστηρή μετωπικότητα. Οι ανεπαίσθητες αυτές ανωμαλίες είχαν ως συνισταμένη την λανθάνουσα κίνηση του όλου, προς την οποία συνέτειναν και οι λεγόμενες οπτικές διορθώσεις των δωρικών ναών. Είναι πάντως εκπληκτικό το γεγονός της συλλήψεως τόσο λεπτών καλλιτεχνικών εννοιών από τους Έλληνες σε τόσο πρόωρη εποχή, εννοιών που βρίσκονται πέρα από τις συνηθισμένες κατασκευαστικές ή λειτουργικές ανάγκες και σχετίζονται με καθαρά καλλιτεχνικές και αισθητικές αναζητήσεις.

Άλλοι ναοί, με μέλη από οπτή γη, ξύλινοι, δωρικού ρυθμού, έχουν επισημανθεί στο Θέρμο και πάλι στο Ομόλιο της Θεσσαλίας (με πήλινες μετόπες), στην Ήλιδα (με πήλινα τρίγλυφα), στην Τεγέα και το Παλλάντιο της Αρκαδίας (με ξύλινους κίονες). Ξύλινους κίονες αναφέρει ο Πausanias στην περιήγησή του ότι είδε στην Ολυμπία στην «οικία του Οινόμαου» και στην Ήλιδα στον τάφο του Όξυλου.

Ένας ακόμα αρχαϊκός ναός του 6ου π.Χ. αιώνα, με παλαιότερη φάση, που ανήκε πιθανότατα στην εποχή που εξετάζουμε, είναι ο ναός του Δαφνηφόρου Απόλλωνος στην Ερέτρια. Όπως αποδεικνύει η υποθεμελίωση του ενός από τους τοίχους του σηκού, του νεώτερου ναού συμπίπτει με εκείνη της παλαιότερης φάσεως. Ας σημειωθούν επίσης ναοί του 7ου π.Χ. αιώνα στην Ίσθμια (του Ποσειδώνα), στο Ηραίο του Άργους, στις Βάσσες

κοντά στην Φιγάλεια στην θέση του κλασσικού ναού κ.ά.

Το Ηραίο της Ολυμπίας είναι ένα πολύ σημαντικό μνημείο της εποχής. Κτίσθηκε στο τέλος του 7ου αιώνα, ίσως γύρω στο 600 π.Χ. Κατά τον περιηγητή Πausανία το έκτισε ο Όξυλος το 1096 π.Χ., η πληροφορία όμως αυτή είναι απόλυτα εσφαλμένη. Αρχικά ήταν αφιερωμένο στο Δία και την Ήρα μαζί.

Ο ναός είναι περίπτερος, με γενικές διαστάσεις 18,75 x 50,00 μ. Έχει 6 κίονες στην πρόσοψη και 16 στις μακρές του πλευρές. Το σχήμα του σηκού σε κάτοψη είναι πολύ επιμηκυσμένο και αυτό τον κάνει να μοιάζει με παλαιότερα παραδείγματα. Οι τοίχοι του σηκού ήταν χαμηλά από πωρόλιθο και ψηλότερα από ωμές πλίνθους μέχρι την στέγη. Το άγαλμα του Ερμού του Πραξιτέλους σώθηκε σε καλή κατάσταση μέσα στον ναό, χάρις στον πηλό που τον περιέβαλε μετά την ερείπωση του μνημείου και την αποσύνθεση των πλίνθων από τις πλημμύρες. Οι κίονες ήταν ξύλινοι, αν και την εποχή αυτή πλέον είχαν αρχίσει να κατασκευάζονται και πώρινοι. Υποβάσταζαν επιστύλιο και ζωφόρο από ξύλο και στέγη με κεραμίδια.

Αργότερα, από τα μέσα του 6ου π.Χ. αιώνα μέχρι τον 2ο μ.Χ. αντικαθιστούσαν τους ξύλινους κίονες με πώρινους, ένα προς ένα, οπότε καταστρέφονταν από σήψη. Ο περιηγητής Πausανίας το 173 μ.Χ. πρόλαβε ένα μόνο ξύλινο από τους αρχικούς. Είναι περίεργο, αλλά κατά την αντικατάσταση δεν επεδίωκαν την ενότητα του κτιρίου, αλλά τοποθετούσαν επί σειρά αιώνων στην θέση των ξύλινων διαφορετικούς κίονες ανάλογα προς τις κατά καιρούς μεταβαλλόμενες αναλογίες ή ιδιομορφίες του δωρικού ρυθμού. Έτσι δύο γειτονικοί μπορούσαν να διαφέρουν κατά 30 εκατοστά σε διάμετρο ή και να έχουν διαφορετικό αριθμό ραβδώσεων.

Ο αρχικός ναός είχε σηκό χωριζόμενο σε δύο με εγκάρσιο τοίχο και δύο κίονες μεταξύ των παραστάδων, οι οποίες ήταν επενδεδυμένες με ξύλο. Το εσωτερικό του σηκού χωριζόταν με δύο σειρές κίωνων σε τρία κλίτη, αλλά ανά δύο οι κίονες αυτοί συνδέονταν με τους πλευρικούς τοίχους με εγκάρσια τοιχάρια, έτσι ώστε να σχηματίζονται μικρές εσοχές.

Οι διαστάσεις των αρχικών ξύλινων κίωνων έχουν εξακριβωθεί. Είναι πολύ πιθανό, ένας χάλκινος δακτύλιος με κρεμαστά διακοσμητικά φύλλα να

ανήκε σε κάποιον από τους ξύλινους κίονες και να ήταν προσηλωμένος στο κιονόκρανό του. Μεταγενέστερες μορφές δωρικού κιονόκρανου σε λίθο δείχνουν την ύπαρξη του τύπου αυτού. Η στέγη είχε κεραμίδια λακωνικού τύπου, που κατέληγαν σε ακροκεράμους κυκλικού σχήματος, πλούσια διακοσμημένους με ζωηρά χρώματα. Υπήρχαν επίσης πήλινες επενδύσεις των γείσων, καθώς και ακρωτήρια στις τρεις γωνίες των αετωμάτων. Το κεντρικό ακρωτήριο, μορφής ασπίδος, πελώριο (διαμ. 2,30 μ. περίπου), με εγχάρακτα γεωμετρικά σχήματα, είναι λαμπρό έργο διακοσμητικής της εποχής.

Θα πρέπει να σημειωθεί ότι στην θέση του ναού της Ήρας προϋπήρξαν άλλα κτίσματα (ναός άπτερος, βωμός) και ότι σήμερα διατηρείται σε ερείπια. Δύο μόνο κίονες σώζονται ολόκληροι από τους μεταγενέστερους πώρινους.

Ένας πώρινος (και όχι ξύλινος) ναός του 7ου π.Χ. αιώνα ήταν της Αθηνάς Προναίας στους Δελφούς. Βρισκόταν στην θέση Μαρμαριά, αλλά δεν γνωρίζουμε τίποτα για την μορφή της κατόψεώς του. Σώθηκαν λείψανα από 12 κίονες. Είναι τα αρχαιότερα δωρικά στοιχεία σε λίθο και για τον λόγο αυτό πολύ αξιόλογα. Χαρακτηριστικές είναι οι ραδινές αναλογίες του κορμού (που εγκαταλείπονται ευθύς αργότερα κατά την αρχαϊκή εποχή), οι όποιες μαρτυρούν την ξύλινη προέλευση. Πράγματι, το ύψος του κίονα είναι ίσο προς 6,50 κάτω διαμέτρους. Πιθανότατα ο ναός ήταν περίπτερος. Στους Δελφούς επίσης, κτίσμα του 7ου π.Χ. αιώνα ήταν ο θησαυρός του Κυψέλου (αργότερα θησαυρός των Κορινθίων).

Γύρω στο 600 τέλος χρονολογείται ο πρώτος ναός του Απόλλωνος στην Κυρήνη, περίπτερος, επίσης λίθινος, μετρίου μεγέθους. Ελάχιστα λείψανά του βρίσκονται κάτω από τον μεταγενέστερο ναό του Απόλλωνος. Διασώθηκαν στοιχεία από τα κιονόκρανά του και επίσης της ζωφόρου του και πήλινων ακροκεράμων.

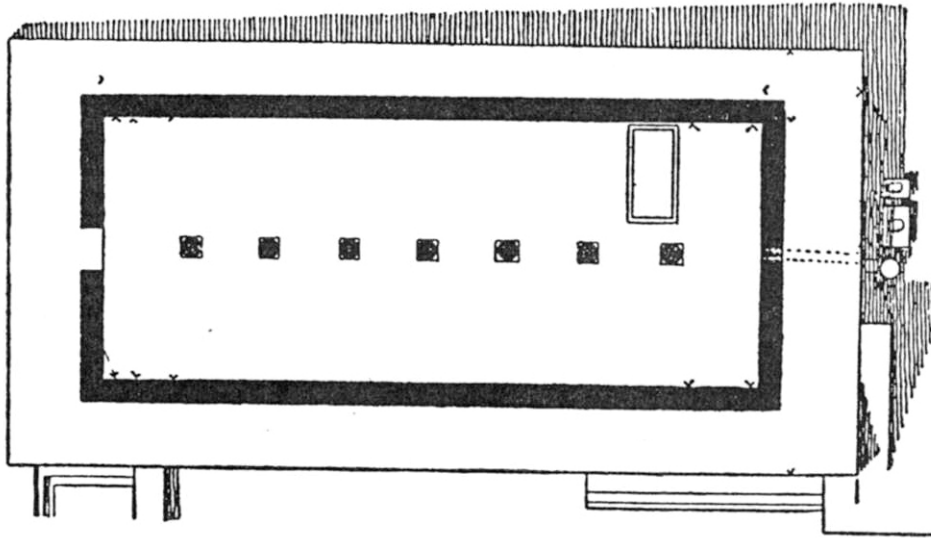

Νεάνδρεια, Μ. Ασία. Κάτοψη του ναού σε αναπαράσταση (Koldewey)

Στις ακτές της Μικράς Ασίας, την ίδια εποχή (7ος αιώνας π.Χ.) κτίζονται ναοί με τελείως διαφορετικά χαρακτηριστικά. Είναι τα λεγόμενα αιολικά μνημεία, τα όποια αποτελούν προδρόμους των μεταγενέστερων ιωνικών. Στην Νεάνδρεια της Τρωάδος, στην Αιολική Λάρισα, κοντά στην Σμύρνη και στο Χλομιτάτο της νήσου Λέσβου έχουν βρεθεί λείψανα από κιονόκρανα τελείως ιδιότυπα του πρωτοιωνικού αυτού τύπου.

Αρχιτεκτονική στον 6^ο και 5^ο π.Χ. αιώνα

Ένας σχετικά μεγάλος αριθμός ναών του 6ου π.Χ. αιώνα μας είναι σήμερα γνωστός. Δυστυχώς κανένας από αυτούς δεν διασώθηκε ακέραιος, ούτε διέσωσε ολόκληρο το ύψος του εξωτερικά μέχρι την στέγη. Αυτό εμποδίζει συνήθως την πλήρη αναπαράστασή τους, δεδομένου μάλιστα ότι οι αναλογίες των αρχιτεκτονικών μελών μεταξύ τους δεν είναι καθορισμένες, όπως γίνεται αργότερα στα κλασσικά μνημεία. Επίσης η χρονολόγηση των αρχαϊκών αρχιτεκτονικών μνημείων είναι δύσκολη. Μόνον όπου υφίστανται ρητές φιλολογικές μαρτυρίες ή έχουν βρεθεί παράλληλα με τα αρχιτεκτονικά και στοιχεία κεραμικής, μπορεί κανείς να είναι βέβαιος για ακριβείς χρονολογήσεις κατά τον 6ο αιώνα. Η αδυναμία κατατάξεως βάσει της εξελίξεως των αναλογιών είναι και εδώ η αίτια της ασάφειας.

Ο Δωρικός ρυθμός (ή τρόπος) αναπτύσσεται στην κυρίως Ελλάδα και στις δωρικές αποικίες. Ειδικότερα στην Σικελία και την Νότιο Ιταλία θα έχει μεγάλη ανάπτυξη, στις περιοχές δε αυτές πολλά μνημεία θα διατηρηθούν σε σχετικά καλή κατάσταση. Ο Ιωνικός ρυθμός περιορίζεται κυρίως στην Μ. Ασία και τα νησιά. Ο μοναδικός δωρικός ναός του 6ου π.Χ. αιώνα στην Ασιατική γη είναι ο ναός της Άσσου. Ο ιωνικός ρυθμός στην αρχιτεκτονική αντιστοιχεί προς τα ιωνικά και τα νησιώτικα εργαστήρια γλυπτικής, τα οποία στον 6ο αιώνα θα δώσουν αριστουργήματα σε πολλά νησιά του Αιγαίου (Πάρος, Νάξος, Χίος, Δήλος, Κέα κτλ.). Οι ειδικοί διακρίνουν, ήδη από τον 6ο π.Χ. αιώνα, «ιωνισμούς», ιωνικά δηλαδή στοιχεία σε δωρικά μνημεία της Πελοποννήσου, αλλά και της Σικελίας. Τα στοιχεία αυτά περιορίζονται συνήθως σε θέματα διακοσμητικής μοναδική είναι η περίπτωση του «θρόνου» του Απόλλωνα στις Αμύκλες, ιδιόμορφου μνημείου ενδιάμεσου μεταξύ των δύο ρυθμών.

Τυπολογικά

Από πλευράς τύπων κατόψεως των ναών, το σχήμα το οποίον επικρατεί πάντοτε είναι το ορθογώνιο με την είσοδο από την στενή πλευρά. Αργότερα κυρίως κατά τον 5ο και 4ο αιώνα θα συναντήσουμε και κυκλικά κτίρια (θόλος των Δελφών, θόλος της Επιδαύρου) ή και περισσότερο σύνθετες κατόψεις (Ερέχθειον). Αλλά τα αρχαϊκά του έκτου αιώνα θα μείνουν στο γνωστό σχήμα του ορθογωνίου με ελάχιστες εξαιρέσεις. Αναλόγως του τρόπου διαμορφώσεως των όψεων των στενών πλευρών και του εξωτερικού πτερού (περιστάσεως), διακρίνονται διάφοροι τύποι ναών:

α) Ναός εν παραστάσιν. Οι δύο μακροί τοίχοι προεκτεινόμενοι, διαμορφώνουν στην όψη δύο παραστάδες, ανάμεσα στις οποίες παρεμβάλλονται κίονες, δύο συνήθως (αργότερα γίνονται περισσότεροι, μέχρι έξι). Δεν υπάρχει πτερόν (θησαυρός των Αθηναίων στους Δελφούς).

β) Ναός διπλούς εν παραστάσιν. Με τις δύο στενές πλευρές του, διαμορφωμένες όπως παραπάνω. Το μοναδικό παράδειγμα που αναφερόταν ναού τέτοιου τύπου, ήταν της Προπυλαίας Αρτέμιδος στην Ελευσίνα. Αποδείχθηκε όμως ότι αυτό δεν ήταν σωστό και ότι μάλλον ο τύπος αυτός δεν υφίσταται.

γ) Ναός απλούς πρόστυλος. Όταν σε ένα απλό εν παραστάσιν ναό αντικατασταθούν οι δύο πλευρικές παραστάδες με κίονες, τότε σχηματίζεται ο τύπος αυτός κτιρίου. Μπροστά από τον σηκό έχουμε δηλαδή μία απλή σειρά κίωνων (ναός του Διονύσου στο Πέργαμο, ναΐσκος Διδυμαίου Μιλήτου).

δ) Ναός αμφιπρόστυλος. Με τις δύο στενές πλευρές του διαμορφωμένες όπως παραπάνω (ναός της Απτέρου Νίκης στην Ακρόπολη των Αθηνών).

ε) Ναός εν παραστάσιν, περίπτερος. Σχηματίζεται όταν σε ναό τύπου α προστεθεί περιμετρικώς κιονοστοιχία (πτερόν), (ναός του Ασκληπιού στην Επίδαυρο).

στ) Ναός διπλούς εν παραστάσιν, περίπτερος. Σχηματίζεται όταν σε ναό με τις δύο στενές πλευρές του διαμορφωμένες εν παραστάσιν,

προσθεθεί περιμετρικώς πτερόν (το «Θησεΐον» των Αθηνών).

ζ) Ναός αμφιπρόστυλος περίπτερος. Προκύπτει όταν σε ναό αμφιπρόστυλο προσθεθεί περιμετρικώς πτερόν (Παρθενών).

η) Ναός ψευδοπερίπτερος ονομάζεται όταν έχει τους κίονες προσκολλημένους στους τοίχους του σηκού υπό μορφή ημικίωνων (ναός του Διός στον Ακράγαντα).

θ) Ναός δίπτερος ονομάζεται όταν έχει περιμετρικώς δύο σειρές κίωνων, δύο πτερά (ναός της Αρτέμιδος στην Έφεσο).

ι) Ναός ψευδοδίπτερος. Σχηματίζεται όταν από ένα δίπτερο ναό αφαιρεθεί η εσωτερική σειρά των κίωνων (ναός G.T. του Σελινούντος).

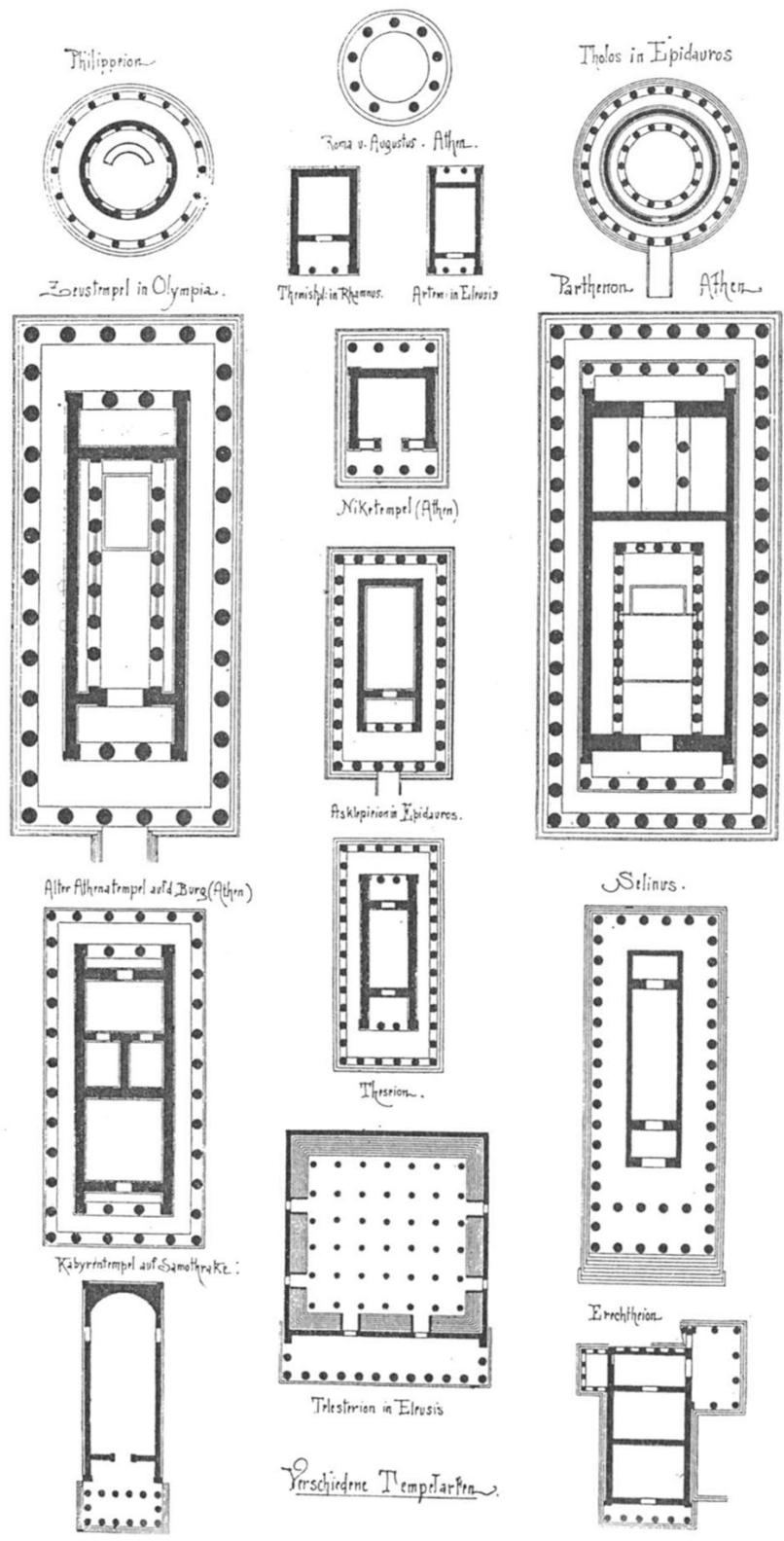

Τύποι κατόψεων ελληνικών ναών (Durm)

Μία δεύτερη ταξινόμηση των ελληνικών ναών γίνεται αναλόγως του αριθμού των κίωνων της προσόψεως. Έτσι διακρίνουν τους εξής τύπους:

- | | |
|-----------------------|---|
| α) Ναός άστυλος | (Δρήρου) |
| β) Ναός μονόστυλος | (Πρινιά) |
| γ) Ναός δίστυλος | (ναός Β', στον Σελινούντα, εν παραστάσιν) |
| δ) Ναός τρίστυλος | (Εκατόμπεδον των Αθηνών, εν παραστάσιν) |
| ε) Ναός τετράστυλος | (ναός Διονύσου στο Πέργαμο) |
| στ) Ναός πεντάστυλος | (Απόλλωνος Θέρμου) |
| ζ) Ναός εξάστυλος | (Το «Θησείον» Αθηνών) |
| η) Ναός επτάστυλος | (ναός στον Ακράγαντα) |
| θ) Ναός οκτάστυλος | (Παρθενών) |
| ι) Ναός εννεάστυλος | (η λεγομένη «Βασιλική» στην Ποσειδώνια) |
| ια) Ναός δεκάστυλος | (ναός Αθηνάς Σουνίου). |
| ιβ) Ναός δωδεκάστυλος | (Τελεστήριον της Ελευσίνας). |

Με τον συνδυασμό των δύο αυτών κατατάξεων μπορεί σαφώς να καθορισθεί ο τύπος κάθε ελληνικού ναού, εκτός από ελάχιστες εξαιρέσεις. Θα πρέπει να σημειωθεί ότι διακρίνονται και δύο τύπων κυκλικοί ναοί, οι μονόπτεροι και οι δίπτεροι.

Μερικοί μεγάλοι μεγέθους ναοί (μεταγενέστεροι πάντως) είχαν υπαίθριο σηκό, όπως π.χ. του Ολυμπίου Διός στην Αθήνα, του Διδυμαίου Απόλλωνος και ίσως του Επικούρειου Απόλλωνος στην Φιγάλεια.

Άλλη διαφοροποίηση των ναών από πλευράς κατόψεως, γίνεται από την θέση των εσωτερικών τους κίωνων. Η αξονική κιονοστοιχία, η οποία έχει παρατηρηθεί σε ναούς του 7ου π.Χ. αιώνα, δεν θα εφαρμοσθεί πια παρά σε ελάχιστες περιπτώσεις («Βασιλική» Ποσειδωνίας). Θα επικρατήσει η διπλή εσωτερική κιονοστοιχία, η οποία σχηματίζει τρία κλίτη (τρεις «δρόμους»), σύστημα που επιτρέπει την άνετη θέα του εσωτερικού του σηκού, από την είσοδο. Σε ορισμένους κλασσικούς ναούς, οι εσωτερικές κιονοστοιχίες τοποθετούνται σε σχήμα Π (Θησείον, Παρθενών), σε τρόπο ώστε να διαμορφώνεται ένα μνημειώδες σχήμα υποδοχής για το άγαλμα του θεού.

Οι ναοί των Ελλήνων, όπως ήδη σημειώθηκε στέγαζαν το άγαλμα του θεού και τα αφιερώματα των πολιτών προς αυτόν. Μόνον οι ιερείς έμπαιναν μέσα στον σηκό. Εγκάρσιοι τοίχοι μπορούσαν να τον χωρίζουν σε δύο χώρους (όπως π. χ. στον Παρθενώνα). Στο πίσω μέρος του σηκού, μία υποχώρηση του τοίχου της στενής πλευράς διαμόρφωνε τον οπισθόδομο, ένα χώρο που μπορούσε να απομονωθεί με κάγκελα. Την θέση αυτή ενίοτε προόριζαν για το θησαυροφυλάκιο της πόλεως.

Η είσοδος των ναών γινόταν κατά κανόνα σχεδόν από την ανατολική πλευρά του μνημείου. Του προσανατολισμού αυτού της προσόψεως ελάχιστες εξαιρέσεις θα συναντηθούν (όπως π.χ. του ναού του Επικούρειου Απόλλωνος με την είσοδο προς βορρά και των ναών Δήλου, Αλιφείρας και Λεπρέου), πολλές φορές όμως διαπιστώνονται μικρές παρεκκλίσεις που οφείλονται ίσως στο γενικό σχήμα και την διάταξη του προσφερόμενου οικοπέδου. Μεταξύ των ειδικών, υφίσταται πάντοτε το πρόβλημα του ακριβούς προσανατολισμού των ελληνικών ναών. Είναι πιθανό να ισχύει η θεωρία ότι ήταν στραμμένοι προς το σημείο ανατολής του ηλίου κατά την ημέρα της εορτής του θεού.

Μπροστά από την είσοδο στην ανατολική πλευρά του ναού, διαμορφώνεται ο χώρος για την συγκέντρωση των πιστών, ένα είδος πλατείας με βωμούς για τις θυσίες και διάφορα αφιερώματα, κυρίως γλυπτά. Στην θέση αυτή τοποθετούσαν και στήλες με επιγραφές, νόμους και ψηφίσματα της πόλεως και εν γένει κείμενα που έπρεπε να δημοσιευθούν.

Το εσωτερικό των ναών ήταν σκοτεινό. Το φως έμπαινε μόνο από την είσοδο, όταν ή θύρα ήταν ανοικτή.

Υλικά και τρόποι δομής

Τα μεγάλα και σημαντικά μνημεία του 6ου π.Χ. αιώνα είναι λίθινα. Ήδη από το 620 π.Χ. περίπου θα αρχίσει η εφαρμογή του λίθου στους ναούς. Τον 6ο αιώνα γενικεύεται με αποτέλεσμα την εγκατάλειψη του ξύλου και του ωμού πηλού, στα σπουδαιότερα μνημεία τουλάχιστον.

Όπως είναι φυσικό, προτίμησαν στην αρχή λίθους που μπορούσαν να τους κατεργασθούν με ευκολία. Έτσι κατά τον 6ο αιώνα έγινε μεγίστη χρήση του πωρόλιθου. Το όνομα αυτό είναι κάπως αόριστο, τόσο στα αρχαία κείμενα, όσο και σήμερα. Μπορούμε να πούμε ότι πώρος είναι κάθε μαλακός λίθος που δεν είναι σκληρός ασβεστόλιθος ή μάρμαρο. Συνήθως όμως με το όνομα αυτό εννοούν πετρώματα μαλακά, ιζηματογενή, με ενιαία μάζα σε χρώμα υποκίτρινο ή ελαφρά κιτρινέρυθρο. Πολλών ειδών πωρόλιθους χρησιμοποιούσαν κατά την αρχαϊκή περίοδο, μεταξύ των οποίων ήταν ο κογχυλιάτης λίθος και ο καστανέρυθρος πωρόλιθος (Σικελίας και Ν. Ιταλίας).

Ήδη από τον 6ο αιώνα είχε αρχίσει να εφαρμόζεται και το μάρμαρο, αλλά πολύ περιορισμένα (γενική χρήση κατά τον 5ο αιώνα). Πολύ μεγαλύτερη εφαρμογή του γινόταν στην γλυπτική. Συναντάται λοιπόν στην αρχιτεκτονική του 6ου αιώνα μάρμαρο Πάρου, Νάξου και Θάσου, κυρίως σε συνδυασμό με πωρόλιθο σε σημεία που ήταν περισσότερο εκτεθειμένα στην υγρασία ή θα δέχονταν γλυπτική ή ζωγραφική διακόσμηση (μετόπες, καταέτια, γείσα κτλ.).

Εξωτερικώς, τα πώρινα αρχιτεκτονικά μέλη έπαιρναν ένα λεπτότατο επίχρισμα (stucco) χρώματος υπολεύκου. Το πάχος του ήταν συνήθως πολύ μικρό. Σκοπός του επιχρίσματος αυτού ήταν να εξομαλύνει τις φυσικές μικρές κοιλότητες που θα είχε ίσως το πέτρωμα, να το προστατεύσει από την υγρασία, να εξαφανίσει τους αρμούς και τέλος να διευκολύνει την τοποθέτηση χρωμάτων.

Θα συνεχισθεί επίσης στον 6ο π.Χ. αιώνα η κατασκευή αρχιτεκτονικών στοιχείων από οπτό πηλό (τερακότα). Πρόκειται κυρίως, για κεραμίδια, ακροκεράμους, ακρωτήρια και στοιχεία επικάλυψης ευπαθών στην υγρασία αρχιτεκτονικών μελών.

Τα ξύλα επίσης έχουν μεγάλη εφαρμογή στην οικοδομική, τόσο σε μικρά και ασήμαντα αρχιτεκτονικά έργα, όσο και σε στέγες ναών και δημοσίων εν γένει κτιρίων. Και αυτά (είδη ξύλου, κατεργασία, προσαρμογή, κτλ.) θα αναπτυχθούν αργότερα.

Τα μνημεία

Σε άλλη θέση θα αναπτυχθούν τα σχετικά με τα αρχαϊκά Ελληνικά ιερά, τα «τεμένη» και την διάταξή τους. Δεν είναι άλλωστε γνωστά πολλά πράγματα γι' αυτά. Αρχίζοντας από τα δωρικά μνημεία σημειώνομε ότι σ' αυτά, ακόμα και στα παλαιότερα παραδείγματα του 6ου αιώνα υπάρχουν όλα τα μορφολογικά χαρακτηριστικά του ρυθμού. Αντίθετα, ο ιωνικός ρυθμός θα αποκρυσταλλωθεί βαθμιαία κατά την διάρκεια του αιώνα.

Ο ναός της Αρτέμιδος στην Κέρκυρα είναι ένα από τα παλαιά μνημεία του δωρικού ρυθμού (580 π.Χ.). Είναι γνωστός και ως ναός της Γοργούς, από τα γλυπτά του αετώματός του, τα όποια σώζονται σήμερα στο Αρχαιολογικό Μουσείο της Κερκύρας.

Στην Κόρινθο ο ναός του Απόλλωνος έχει διασωθεί σε πολύ καλύτερη κατάσταση. Κτίσθηκε γύρω στο 540 π.Χ.

Πάνω στην Ακρόπολη των Αθηνών διασώθηκαν θραύσματα αρχιτεκτονικών μελών και γλυπτά (εναέτια αγάλματα ή έξεργα ανάγλυφα) από δέκα τουλάχιστον διαφορετικά αρχιτεκτονικά μνημεία της αρχαϊκής εποχής. Δυστυχώς δεν υπάρχουν στοιχεία ταυτίσεως και της αναπαραστάσεώς τους, γιατί τα θεμέλια τους έχουν καλυφθεί από τα μεταγενέστερα κλασσικά μνημεία ή έχουν ολοκληρωτικά καταστραφεί.

Οι βάσεις του ναού της Αθηνάς Πολιάδος (;) σώζονται σε καλύτερη κατάσταση, νοτίως του Ερεχθείου.

Τα ελάχιστα αρχιτεκτονικά λείψανα από τους πρώιμους ναούς της Ακροπόλεως, τα όποια σώθηκαν, δεν επιτρέπουν βεβαιότητα στις αναπαραστάσεις, πλην όμως φαίνεται πιθανότερο ότι στην θέση του Παρθενώνος υπήρξε ένα ξύλινο κτίσμα του 7ου αιώνα κι αργότερα (από το 566 π.Χ. και εξής) ένα δεύτερο, εξ ολοκλήρου πώρινο, αυτό που είναι γνωστό ως Εκατόμπεδον.

Στα χρόνια του Πεισιστράτου κτίσθηκε στην Ακρόπολη ένας περίπτερος ναός της Αθηνάς ή το πιθανότερο απλώς προσετέθη περιστύλιο στον παλαιότερο ναό της Αθήνας Πολιάδος.

Κατά το πρώτο μισό του 6ου π.Χ. αιώνα έχομε τον παλαιότερο ναό

της Αθηνάς στο Σούνιο, καθώς και τον πρώτο ναό του ιερού της Αφαίας στην Αίγινα (570 π.Χ.). Στο ιερό της Βραυρώνος, στην ανατολική ακτή της Αττικής, σώθηκαν λίγα λείψανα από τον αρχαϊκό ναό της Βραυρωνείας Αρτέμιδος. Το μνημείο δεν έχει μελετηθεί ακόμα αρκετά, αλλά θα πρέπει ν' ανήκει στο τελευταίο τέταρτο του 6ου π.Χ. αιώνα.

Στην Ελευσίνα, την ίδια εποχή περίπου, κτίζονται διάφορα αξιοπρόσεκτα μνημεία, όπως το Πεισιστράτειον Τελεστήριον, κτίσμα προς τιμή της Δήμητρας.

Άλλο μνημείο του 6ου π.Χ. αιώνα, γνωστό κυρίως από τα εναέτια γλυπτά του, είναι ο ναός του Δαφνηφόρου Απόλλωνος στην Ερέτρια.

Στους Δελφούς, στο ιερό της Προναίας Αθηνάς, όπου ήδη συναντήσαμε κίονες του 7ου π.Χ. αιώνα, κτίζεται τώρα ο ναός Β' (510 π.Χ.) της Αθηνάς από πωρόλιθο και περίεργο προσανατολισμό (πρόσοψη προς νότο). Στους Δελφούς επίσης, μετά από την καταστροφή του παλαιότερου μεγάλου ναού του Απόλλωνος κτίζεται από τους Αλκμεωνίδες ο νέος ναός (513 έως 505 π.Χ.).

Αλλα δωρικά μνημεία στην κυρίως Ελλάδα θα πρέπει ίσως να σημειωθούν ο ναός της Αμβρακίας, ο πρώτος ναός στο Καλαπόδι της Λοκρίδος και ο ναός της Αθηνάς Σωτείρας και του Ποσειδώνος στην Αρκαδική Ασέα.

Στην Άσσο της Μικράς Ασίας έχουμε ένα δωρικό ναό πλήρως καταστραμμένο σήμερα.

Στις Συρακούσες, έχουμε τον ναό του Απόλλωνος (570 - 560 π.Χ.). Στις Συρακούσες υπάρχει επίσης αρχαϊκός, ο ναός του Διός (Ολυμπιεΐον).

Στην Ποσειδώνια (Paestum) κοντά στην Νεάπολη, στην Ν. Ιταλία, σώθηκαν σε πολύ καλή κατάσταση μερικά ακόμα ελληνικά μνημεία. Δύο από αυτά είναι του 6ου π.Χ. αιώνα και εξαιρετικά ενδιαφέροντα.

Στην Αιολική Λάρισα έχει επισημανθεί η θέση του ναού από τον οποίο προέρχονται τα πρώτο-ιωνικά κιονόκρανα (ή αιολικά) που βρίσκονται σήμερα στο Μουσείο της Κωνσταντινουπόλεως. Ο ναός είχε αξιόλογα αρχιτεκτονικά στοιχεία από τερακότα μεταξύ των όποιων και συνεχείς ζωφόρους. Τα κιονόκρανα έχουν ως χαρακτηριστικό ότι αποτελούνται από

δύο έλικες που υψώνονται σχεδόν κατακόρυφα και ανοίγονται δεξιά και αριστερά, με την παρεμβολή μεγάλου ανθεμίου. Στο υποτραχήλιο υπάρχουν μεγάλα φύλλα. Παρόμοιο είναι και το κιονόκρανο του ναού της Νεανδρείας, που βρίσκεται επίσης στο Μουσείο της Κωνσταντινουπόλεως. Ο ναός είναι περισσότερο γνωστός. Είχε κτισθεί σε ένα υπερυψωμένο βάθρο (πόδιον), ήταν άπτερος και εσωτερικά είχε αξονική κιονοστοιχία από επτά κίονες.

Στην γειτονική νήσο Λέσβο υπήρχε ο ναός του Ναπαίου Απόλλωνος, του όποιου είναι γνωστά τα κιονόκρανα (σήμερα στο Μουσείο Μυτιλήνης) αλλά δεν έχουν μελετηθεί πολλά στοιχεία. Η μορφή των κιονόκρανων είναι παρόμοια με των άλλων αιολικών, οι αναλογίες όμως είναι πιο χαμηλές. Στο κέντρο των ελίκων υπήρχαν ένθετα στοιχεία, προφανώς μεταλλικά, όπως και στον ναό της Νεανδρείας.

Τα πρώτα πραγματικά ιωνικά κιονόκρανα θα συναντηθούν αργότερα σε μεγάλους ναούς του 6ου π.Χ. αιώνα. Δύο από αυτούς είναι οι πιο σπουδαίοι: Το Ηραϊόν της Σάμου και το Αρτεμίσιον της Εφέσου.

Στο Διδυμαίο της Μιλήτου την ίδια εποχή κτίσθηκε ένας ακόμα μεγάλος ναός, του οποίου όμως λίγα λείψανα διασώθηκαν μετά την καταστροφή του από τους Πέρσες και την μεταγενέστερη ανοικοδόμηση του. Είχε ανάγλυφα στα επιστύλια και ήταν αφιερωμένος στον Απόλλωνα.

Στην Χίο, στον 6ο αιώνα, κτίζεται ο ναός του Φαναίου Απόλλωνος, δυστυχώς με ελάχιστα λείψανα σήμερα και ο ναΐσκος κοντά στο χωριό Πυργί, του οποίου δεν είναι γνωστή η θέση. Όμοια ιωνικά αρχιτεκτονικά μέλη του εκτίθενται στο Μουσείο Χίου.

Αρχιτεκτονική στον 4ο π.Χ. αιώνα

Αν και στην ναοδομία διαπιστώνεται μια κάμψη, η μνημειώδης αρχιτεκτονική θα έχει μια σημαντική εξέλιξη γιατί σε διάφορα άλλα κτίσματα, είτε σε ιερά, είτε σε κέντρα πόλεων, θα δοθεί τώρα πολύ μεγαλύτερη προσοχή. Τόσο στην εφαρμογή των μορφολογικών κανόνων, όσο και στις κατασκευαστικές λεπτομέρειες είναι φυσικό σε τέτοια κτήρια να δίδεται μικρότερη σημασία παρά σε ναούς.

Χαρακτηριστικό της εποχής είναι η αυξημένη ελευθερία των αρχιτεκτόνων στην σύνθεση. Η χρησιμοποίηση στοιχείων από δύο διαφορετικούς ρυθμούς σε ένα κτίριο αναπτύσσεται τώρα πολύ περισσότερο από τον 5ο αιώνα, με αποτελέσματα επιτυχή. Χαρακτηριστικό της είναι επίσης η αγάπη για το περίτεχνο και την διακόσμηση. Διαπιστώνει κανείς στα μνημεία του 4ου π.Χ. αιώνα μια πρόθεση πλουτισμού των εντυπώσεων με την εφαρμογή διακοσμητικών θεμάτων χωρίς να υπάρχει ακόμα ο φόρτος από στολίδια που προσιδιάζει στην ελληνιστική και την ρωμαϊκή περίοδο και χωρίς υποχώρηση της ποιότητας (ναοί Επιδαύρου, Φιλιππείον Ολυμπίας, βωμός του Αγοραίου Διός στην Αθήνα). Οι τάσεις τέλος για την ανάδειξη του εσωτερικού χώρου των ναών που άρχισαν να διακρίνονται κατά τον 5ο, θα προωθηθούν ακόμα περισσότερο κατά τον 4ο π.Χ. αιώνα.

Η Πελοπόννησος φαίνεται περισσότερο ευνοημένη σε μνημεία του 4ου π.Χ. αιώνα από την άλλη Ελλάδα. Εκεί χρησιμοποιείται περισσότερο και ο νέος ρυθμός, ο κορινθιακός.

Υλικά και τρόποι δομής

Δεν διαφέρουν κατ' ουσίαν από τα εφαρμοζόμενα κατά τον 5ο π.Χ. αιώνα.

Τα μνημεία

Ακολουθεί η εξέταση των ναών του 4ου π.Χ. αιώνα τόσο στην Ελλάδα όσο και στην Μικρά Ασία.

Οι ναοί της Τεγέας και της Νεμέας παρουσιάζουν ιδιαίτερο ενδιαφέρον και πολλά κοινά χαρακτηριστικά, εμφανιζόμενοι σαν τυπικά παραδείγματα της ναοδομίας του 4ου αιώνα στην Πελοπόννησο. Ο ναός της Τεγέας ήταν αφιερωμένος στην Αλέα Αθηνά και κτίσθηκε γύρω στα μέσα του αιώνα (360 - 350 π.Χ.).

Ο ναός του Διός στην Νεμέα σώζεται κάπως καλύτερα, με τρεις κίονες ακόμα όρθιους και άφθονα αρχιτεκτονικά μέλη που επιτρέπουν πλήρη μελέτη του. Κτίσθηκε περί το 340 π.Χ. από τοπικό γκρίζο λίθο και είχε μικρές μόνο διαφορές από τον ναό της Τεγέας.

Παρόμοιο με όλα τα προηγούμενα είναι το λεγόμενο Μητρώον της Ολυμπίας, ναός της μητέρας των θεών, ανατολικά από το Ηραίο στην ολυμπιακή Άλτι, δωρικός, εξάστυλος, με εσωτερικούς κίονες κορινθιακούς.

Ο ναός του Ασκληπιού (380 π.Χ. περίπου), έργο του αρχιτέκτονα Θεοδότου, αν και διασώθηκε σε αθλία κατάσταση, μπορεί να μελετηθεί σε συσχέτισμό με την οικοδομική του επιγραφή που έχει διασωθεί.

Η Θόλος της Επιδαύρου κτισμένη στο διάστημα 360 - 320 π.Χ. είναι ασφαλώς ένα από τα ωραιότερα κτίρια του είδους. Ο προορισμός της δεν είναι ακριβώς γνωστός· ίσως είχε σχέση με την λατρεία του Ασκληπιού. Είχε είκοσι έξι δωρικούς κίονες περιμετρικά και δέκα τέσσερις κορινθιακούς στο εσωτερικό.

Στον τέταρτο αιώνα ανήκει πιθανώς και ο ναός του Αμφιαρείου στον Ωρωπό της Αττικής. Της ίδιας εποχής είναι και ο ναός του Απόλλωνος στο Πτώ, η τελευταία φάση του ναού του Ισμηνίου Απόλλωνος των Θηβών, ο ναός του Ποσειδώνος στο Μολύκρειον και η τελευταία φάση του ναού της Αρτέμιδος στην Καλυδώνα.

Στα δωρικά μνημεία του 4ου αιώνα ας προστεθούν ο δεύτερος ναός στο Καλαπόδι της Φωκίδος που βρέθηκε πρόσφατα και ο ναός της Αθηνάς στην ακρόπολη της Λίνδου στην Ρόδο.

Τα περισσότερα ιωνικά κτίρια του 4ου αιώνα βρίσκονται στην Μικρά Ασία. Στην Έφεσο κτίζεται τότε ο δεύτερος ναός της Αρτέμιδος που διαδέχθηκε τον αρχαϊκό του Κροίσου που είχε καεί την ίδια αυτή χρονιά (356 π.Χ.).

Άλλος τεράστιος ναός της Αρτέμιδος σώζεται στις Σάρδεις και μάλιστα πολύ καλύτερα από τον προηγούμενο.

Το Διδυμαίον της Μιλήτου είναι επίσης ένα από τα πιο σπουδαία ιωνικά μνημεία της εποχής, που με τον πλούτο και την μεγαλοπρέπειά του δικαιολογεί τον χαρακτηρισμό του 4ου αιώνα, ως εποχής της ιωνικής αναγεννήσεως.

Ο ναός της Αθηνάς Πολιάδος είναι πολύ μικρότερος από τα προηγούμενα γιγαντιαία παραδείγματα, αλλά μεγάλης σημασίας ως αρχιτεκτονικό έργο (340-334 π.Χ.).

Αρχιτεκτονική στην Ελληνιστική περίοδο

Στην αρχιτεκτονική η τοποθέτηση χρονολογικών ορίων αν και χρειάζεται, δεν είναι εύκολη την εποχή αυτή. Πολλά αξιόλογα κτίρια που επεκτείνουν την ελληνιστική παράδοση στα χρόνια της ρωμαϊκής επικυριαρχίας, χωρίς όμως να έχουν στοιχεία της Ρωμαϊκής αρχιτεκτονικής, είναι προβληματικό αν πρέπει να εξετασθούν μαζί με τα ελληνιστικά ή όχι.

Η ναοδομία πάντως την περίοδο 323 - 146 π.Χ. συνεχώς υποχωρεί και έρχεται σε δεύτερη μοίρα, πράγμα όχι άσχετο προς την μειωμένη θρησκευτικότητα της εποχής. Η αρχιτεκτονική παίρνει περιεχόμενο περισσότερο κοινωνικό και με τους αυξημένους οικονομικούς πόρους που διατίθενται έχει ευκαιρίες που θα μπορούσαν να συγκριθούν με αυτές της εποχής του Περικλέους στην Αθήνα, σε μεγάλα συγκροτήματα όπως λ.χ. του Περγάμου. Η διάδοση άλλωστε των ελληνικών ιδεών σε νέες επικράτειες άφορα και στην αρχιτεκτονική. Στοιχεία των ελληνικών ρυθμών πιστοποιούνται ως την Ινδία (Τάξιλα) και αργά ή γρήγορα σε ολόκληρη την περίμετρο της Μεσογειακής λεκάνης.

Η κοινή καταγωγή ενέπνεε στους Έλληνες των ανατολικών βασιλείων τον σεβασμό στην κοινή πνευματική και καλλιτεχνική κληρονομιά. Έτσι ερμηνεύονται οι δωρεές σε μέρη με πανελλήνια αναγνώριση, όπως ή Αθήνα, ή Δήλος και τα άλλα ιερά της κυρίως Ελλάδος, όπως και η μετάβαση σε καλλιτεχνικά κέντρα με σκοπό την μύηση στην παλιά παιδεία. Η νέα αυτή στάση των Ελλήνων μπροστά στην τέχνη φαίνεται στο γεγονός ότι γράφηκαν και βιβλία σχετικά με τα παλιά ιερά, όπως του Διόδωρου του Περιηγητού (3ος π.Χ. αι.) και του Πολέμωνος από το Ίλιον (2ος π.Χ. αι.). Η Ελληνιστική αρχιτεκτονική ακολουθώντας το γενικό πνεύμα της εποχής και τις αναζητήσεις που διαπιστώνονται και στις άλλες τέχνες, στρέφεται προς νέες κατευθύνσεις. Αντί της παλιάς αυστηρότητας θα επικρατήσει η τάση προς την εκλέπτυνση, την πολλαπλότητα, το περίτεχνο και την διακοσμητικότητα. Με αυτήν δεν είναι άσχετη ή προτίμηση προς τον ιωνικό και τον κορινθιακό ρυθμό, στους οποίους αφ' ενός οι μορφολογικοί κανόνες δεν είναι πολύ δεσμευτικοί (με αποτέλεσμα την ευκολότερη προσαρμογή

τους σε κτιριολογικά πιο λειτουργικές λύσεις) και αφ' ετέρου προσαρμόζονται σε μια αρχιτεκτονική με ραδινές αναλογίες και ύφος διακοσμητικό. Η αντίληψη για τον χώρο και την σύνθεση συγκροτημάτων θα αλλάξει μαζί με την προτίμηση προς τους κανονικούς σχηματισμούς και την αύξηση των αναγκών για κτίρια με διάφορες λειτουργίες, η οποία ακολούθησε την οικονομική άνοδο.

Τίποτα δυστυχώς δεν σώθηκε από τα παλάτια και τα πολυτελή σπίτια της Αλεξάνδρειας που ήταν αντιπροσωπευτικά του πνεύματος της Ελληνιστικής αρχιτεκτονικής. Μια ιδέα μόνο για την πολυτέλειά τους μας δίνει η περιγραφή από τον Καλλίξενο τον Ρόδιο της «θαλαμηγού», του πλωτού ανακτόρου του Πτολεμαίου του 4ου του Φιλοπάτορος. Είναι πάντως βέβαιο ότι όχι μόνο στην Αίγυπτο των Λαγιδών, αλλά και σ' όλη την έκταση του ελληνιστικού κόσμου, οι κατοικίες και τα παλάτια απέκτησαν μετά τον 4ο π.Χ. αιώνα μια νέα σημασία κι αυτό δεν είναι άσχετο προς τις κοινωνικοπολιτικές συνθήκες που επεκράτησαν: την βαθμιαία παραίτηση από τον δημόσιο βίο και την στροφή προς τον ιδιωτικό.

Χαρακτηριστικό επίσης της ελληνιστικής εποχής είναι οι πολεοδομικές ανανεώσεις που απέβλεπαν σε μια ορθολογιστική οργάνωση των οικισμών, κυρίως για λόγους οικονομικούς.

Υλικά και τρόποι δομής

Οι κατασκευαστικοί τρόποι κατά την ελληνιστική περίοδο ακολουθούν σε γενικές γραμμές τους κλασσικούς. Η τεχνική τελειότητα με τον χρόνο γίνεται μικρότερη, άλλα τα συστήματα δομής δεν αλλάζουν. Νέα στοιχεία μπορούν να θεωρηθούν τα τόξα και οι θόλοι που αρχίζουν να χρησιμοποιούνται και σε ορατά πια μέρη, κυρίως σε περγαμηνά κτίσματα. Τα τόξα και οι θόλοι γίνονται από ογκώδεις λαξευτούς θολίτες και για την κατασκευή τους χρησιμοποιείται ξυλότυπος. Υπάρχουν και συνθετότερες μορφές, όπως διεισδύσεις σε κυλινδρικές καμάρες και σταυροθόλια.

Θα πρέπει επίσης να σημειωθεί ο τρόπος καλύψεως με αμφιέρειστα

στοιχεία στηριζόμενα σε εγκάρσια τόξα, τα όποια γεφυρώνουν τον καλυπτόμενο χώρο (Νεκρομαντείο της Εφύρας, δεξαμενές κατοικιών Δήλου).

Τυπολογικά

Οι αρχιτέκτονες της ελληνιστικής περιόδου εφαρμόζουν ενίοτε μικρές αλλαγές στους τύπους των ναών. Εισάγονται εσωτερικές αφίδες (Καβείριο Σαμοθράκης), πλάγιες είσοδοι στον σηκό κ.ά. Νέος τύπος είναι του λεγόμενου μονόπτερου ναού, περίπτερου, στον όποιο έχει παραληφθεί ο σηκός (ναῖσκος της Αρσινόης στο Ζεφύριον κοντά στην Αλεξάνδρεια). Ως μόνο πιθανό παλαιότερο παράδειγμα αναφέρεται ο ναός των Σικυωνίων στους Δελφούς, του 6ου π.Χ. αιώνα. Άλλη παραλλαγή έχουμε ναού εν παραστάσι με ημικίονες στην οπίσθια πλευρά που μιμούνται σε σχήμα την πρόσοψη (ναός Ασκληπιού στον Ακράγαντα). Στην Μεσσήνη ο ελληνιστικός ναῖσκος της Αρτέμιδος έχει σχήμα T με ευρύ δίστυλο εν παραστάσι πρόναο και στενό σηκό.

Τα μνημεία

Ο ναός της Αθηνάς Πολιάδος στο Πέργαμο ήταν δωρικός και δεν αποπερατώθηκε ποτέ.

Το Αρσινόειον της Σαμοθράκης ήταν ένα αξιόλογο κτίριο, αφιερωμένο στους «μεγάλους θεούς» από την κόρη του Πτολεμαίου του πρώτου (280 π.Χ.), κυκλικό, με περιμετρικό τοίχο από τον όποιο προεξείχαν 44 δωρικές παραστάδες, ενώ στο εσωτερικό είχε κορινθιακούς κίονες. Στο ίδιο ιερό ανήκε και ο νέος ναός των Καβείρων, δωρικός, που κτίσθηκε γύρω στο 260 π.Χ. Στην Λυκόσουρα της Αρκαδίας, κατά τον 2ο π.Χ. αιώνα μέσα στο ομώνυμο ιερό κτίζεται ο ναός της Δεσποίνης, εξάστυλος, με αξιόλογα γλυπτά του Δαμοφώντος του εκ Μεσσήνης. Δωρικός είναι και ο ναός του Πυθίου Απόλλωνος στην Ακρόπολη της Ρόδου, εν μέρει

αναστηλωμένος σήμερα.

Λείψανα ενός ιωνικού ναού έχουν βρεθεί στα Μέσα της Λέσβου, ψευδοδιπτέρου από ασβεστόλιθο, αναγόμενα περίπου στα 280 π.Χ.

Στην Μικρασιατική Μαγνησία επί Μαιάνδρω, τον 2ο π.Χ. αιώνα κτίζεται ο ναός της Αρτέμιδος Λευκοφρυηνής, μνημείο αξιόλογο, το όνομα του αρχιτέκτονα του οποίου διέσωσε ο Βιτρούβιος. Στην Μαγνησία επίσης έχουμε τον μικρό ναό του Διός και της Τύχης, δίπτυλο εν παραστάσι.

Άλλοι ιωνικοί ναοί της εποχής είναι ο ψευδοπερίπτερος επίσης ναός του Απόλλωνος Σμινθέως στην Χρυσή της Τρωάδος, ο ναός της Αρτέμιδος στην Δήλο, ο κατεστραμμένος σήμερα ναός της Κυζίκου και του Διονύσου στην Μικρασιατική Τέω. Ας σημειωθούν τέλος κορινθιακού ρυθμού ναοί, του Ολυμπίου Διός στην Αθήνα (φάση του Αντιόχου του 4ου του Επιφανούς) και του Διός Ολβίου στη Διοκαισάρεια της Κιλικίας, που κτίσθηκε από τον Σέλευκο τον Α'.

ΚΙΟΝΟΚΡΑΝΑ

Εισαγωγή

Τα κιονόκρανα είναι τα δομικά στοιχεία που στρέφουν τους κίονες και τους ενώνουν με το οριζόντιο επιστύλιο του ναού.

Αρχικά (7^{ος} και 6^{ος} αι. π.Χ.) ήταν δύο κυρίως τύπων, **δωρικά και ιωνικά** ανάλογα με το ρυθμό του ναού. Από τον 4^ο αιώνα π.Χ. συνηθίζεται πολύ ο τρίτος τύπος, το **κορινθιακό** κιονόκρανο, που μπαίνει σε ναούς ιωνικού ρυθμού. Το **αιολικό** κιονόκρανο ήταν σπανιότερο στα Αρχαϊκά χρόνια σε σχέση με τα άλλα, ενώ από Ελληνιστικά χρόνια διαδίδονται νέοι τύποι, όπως τα **περγαμηνά** , **αιγυπτιαζόντα** και άλλα.

Δωρικό κιονόκρανο

Το **δωρικό κιονόκρανο** έχει τον πιο απλό και «καθαρό» τύπο, αποτελούμενο από τον άβακα, πλάκα τετράγωνη στο άνω μέρος , τον εχίνο και τέλος χαμηλότερα το υποτραχήλιο. Το υποτραχήλιο χωρίζεται από τον κορμό του κίονος με τους δακτύλιους που σχηματίζουν την εγκοπή ή εντομή , ενώ μεταξύ του εχίνου και του υποτραχηλίου ήταν οι ιμάντες.

Τα δωρικά κιονόκρανα πάντοτε σχεδόν γίνονται μονολιθικά. Η μόνη εξαίρεση ίσως είναι του ναού του Διός στον Ακράγαντα. Ασφαλώς η μορφή του κιονόκρανου κατάγεται από το ξύλινο σάγμα των παλαιότερων ξύλινων υποστυλωμάτων, αλλά αργότερα παίρνει μορφή που εκφράζει με τρόπο επιτυχή την λειτουργία του, ως στοιχείου που μεταβιβάζει τα υπερκείμενα φορτία στον κατακόρυφο κορμό. Η μετάβαση αυτή γίνεται με τους ιμάντες που παρεμβάλλονται μεταξύ του εχίνου και του υποτραχηλίου, στο οποίο συνεχίζονται οι ραβδώσεις του κορμού.

Ο άβαξ του κιονόκρανου είναι ως προς την μορφή μια τετράγωνη πλάκα. Από πλευράς σχήματος βρίσκεται σε συμφωνία με τα υπερκείμενα ευθύγραμμα μέλη. Σπάνια παίρνει ιδιαίτερη

διακόσμηση, όπως στον ναό του Απόλλωνος στο Πτώον στην Βοιωτία (με μικρό δωρικό κυμάτιο).

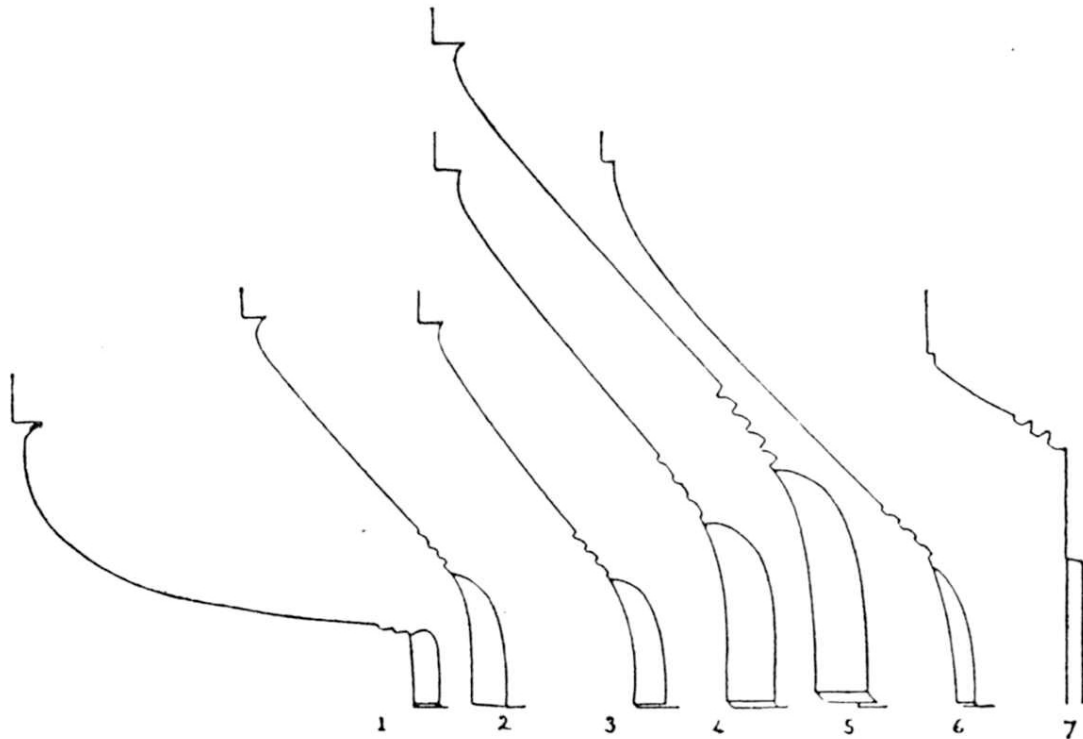

Σχηματικές τομές του εχίνου δωρικών κιονοκράνων:
1 Πρωίμου παραδείγματος από την Αθήνα, 2 Θησείου, 3 Προτυλαίων,
4 και 5 Παρθενώνος, 7 ναού του Ηρακλείου στο Cori (Russel-Sturgis).

Στην άνω επιφάνεια του έχει περιμετρικά μια ζώνη κάπως βαθύτερα λαξευμένη. Είναι η προφυλακτική ταινία (scamillus), της οποίας σκοπός είναι να προστατεύσει τις ακμές του άβακα κατά την τοποθέτηση του επιστυλίου ή σε περίπτωση δημιουργίας βέλους κάμψεως σ' αυτό.

Ο εχίνος έχει σχήμα στερεού εκ περιστροφής, με χαρακτηριστική καμπύλη διατομή. Η ανάλυση της δείχνει ότι διαφέρει από μνημείο σε μνημείο και ότι είναι άλλοτε παραβολή και άλλοτε υπερβολή, αν και οι μαθηματικές καμπύλες δεν επαρκούν πάντοτε για την ερμηνεία των ελεύθερων καμπύλων μορφών, τις οποίες οι αρχαίοι κατασκεύαζαν με το αίσθημα.

Η μορφή του εχίνου είχε μια εξέλιξη με την πάροδο του χρόνου. Πολύ πεπλατυσμένη και με έντονη κυρτότητα στα αρχαϊκά παραδείγματα, γίνεται άνετη και ελαφρά κυρτή στα κλασσικά για να καταλήξει σχεδόν ευθεία με κλίση 45° προς την οριζόντια στα ελληνιστικά μεταγενέστερα μνημεία. Η γωνία κλίσεως της εφαπτομένης στον εχίνο αποτελεί επίσης χρονολογική ένδειξη, όπως άλλωστε και η αναλογία ύψους του άβακα προς το ύψος του εχίνου που γίνεται μεγαλύτερη σε μεταγενέστερα παραδείγματα (Ολυμπία ναός του Διός). Πρόσφατες πάντως έρευνες, μετά από συστηματική εξέταση 214 παραδειγμάτων έδειξαν ότι τα δωρικού ρυθμού κιονόκρανα δεν εξελίχθηκαν με συνέχεια ή ομοιόμορφα σ' όλη την αρχαιότητα και ότι οι παραπάνω ενδείξεις δεν αποτελούν και αλάνθαστο χρονολογικό τεκμήριο χρονολογήσεως (J. Coulton). Διακρίνονται περισσότερο ομάδες όμοιων κιονόκρανων των οποίων οι αναλογίες σχετίζονται με τις γωνικές αναλογίες του κτιρίου.

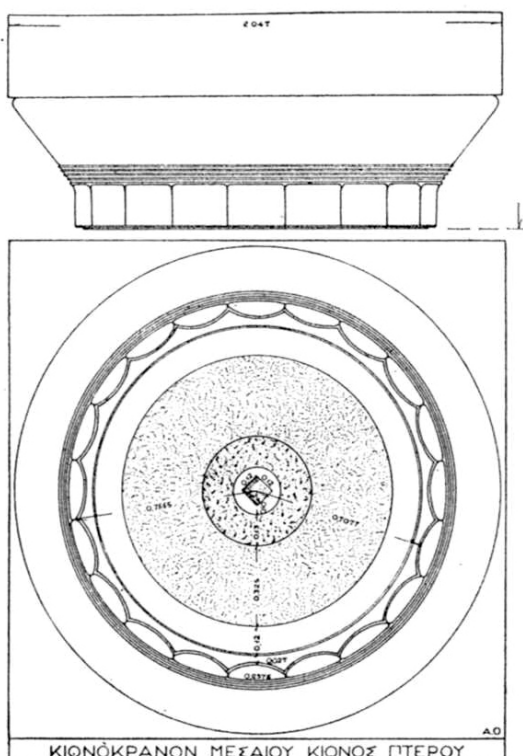

Κιονόκρανο του Παρθενώνος, σε άνοψη και όψη (Α. Κ. Ορλάνδος).

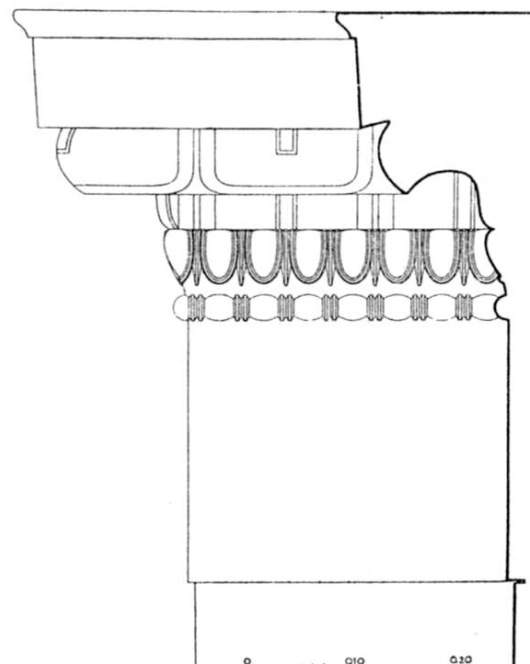

Επίκρανο παραστάδος του Παρθενώνος, σε τομή και όψη (Α. Κ. Ορλάνδος).

Η μορφή των ιμάντων είναι επίσης χαρακτηριστική για κάθε εποχή, με διατομή οριζόντια σχεδόν σε αρχαϊκά παραδείγματα (Άσσου, Δαφνηφόρου Ερέτριας) ή με κλίση παράλληλη με την κλίση του εχίνου στα κλασσικά (Παρθενών). Ο αριθμός των ιμάντων διαφέρει. Συνήθως υπάρχουν τρεις. Στον Παρθενώνα είναι τέσσερις, ενώ σε μικρά μνημεία γίνονται δύο. Σε μερικά παραδείγματα της αρχαϊκής περιόδου (όπως στο Εκατόμπεδο των Αθηνών) στην θέση αυτή υπάρχει σκοτία ή διπλή σκοτία (βασιλική της Ποσειδωνίας) ή και διακοσμητικά φύλλα σε συνεχή περιμετρική ζώνη (ναοί Δήμητρος στην Ποσειδώνια, Αρτέμιδος Κερκύρας).

Ιωνικό κιονόκρανο

Το **ιωνικό κιονόκρανο** έχει και αυτό άβακα στο πάνω μέρος και εχίνο στο κάτω, αλλά ανάμεσα τους δημιουργούνται έλικες, που είναι το χαρακτηριστικό στοιχείο του.

Για την καταγωγή του ιωνικού κιονόκρανου έχουν λεχθεί πολλά. Τα αιολικά παραδείγματα ήταν κατά κάποιον τρόπο οι πρόδρομοι του. Αυτό που πρέπει να σημειωθεί κατ' αρχήν είναι ότι τα ιωνικά κιονόκρανα αφ' ενός είναι πολυπλοκότερα από πλευράς μορφής και αφ' ετέρου δεν εξελίσσονται με την τελειοποίηση ενός μόνο πρωταρχικού τύπου όπως τα δωρικά, αλλά αποκτούν και νέα στοιχεία συν τω χρόνω για την δημιουργία παραλλαγών. Το βασικό τους χαρακτηριστικό, οι έλικες, έμειναν πάντα το ιδιαίτερο γνώρισμα του ρυθμού.

Και τα ιωνικά κιονόκρανα φαίνεται ότι έχουν την αφετηρία τους στα ξύλινα σάγματα των παλαιότερων ξύλινων κατασκευών, με τα όποια γινόταν η μετάβαση από ένα κατακόρυφο στοιχείο σε μια ξύλινη δοκό.

Από το σάγμα διατηρήθηκε (σε αντίθεση με τα δωρικά) το ορθογώνιο κάπως επίμηκες σχήμα. Το θέμα των ελίκων, οπωσδήποτε παλαιότερο και οικείο στους ανατολικούς λαούς, υιοθετήθηκε για την διακόσμηση του.

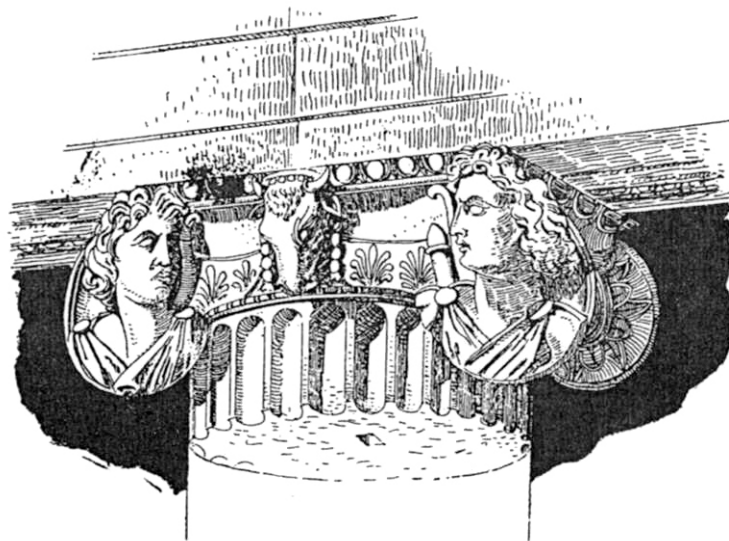

Αναπαράσταση ιωνικού κιονοκράνου του ναού του Διδυμαίου Απόλλωνος (D m)

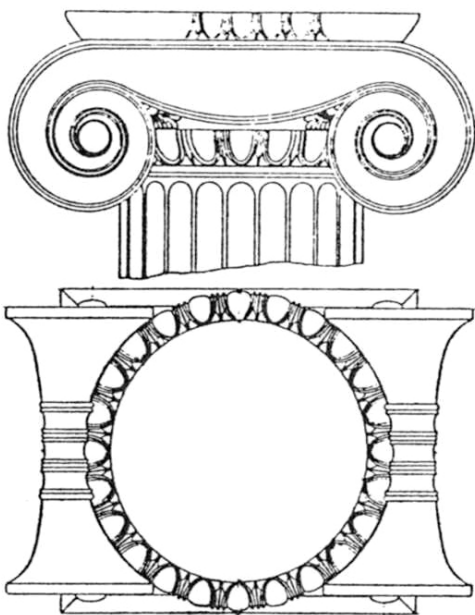

Ιωνικό κιονόκρανο των Προπυλαίων.
"Όψη και άνοψη (Robertson).

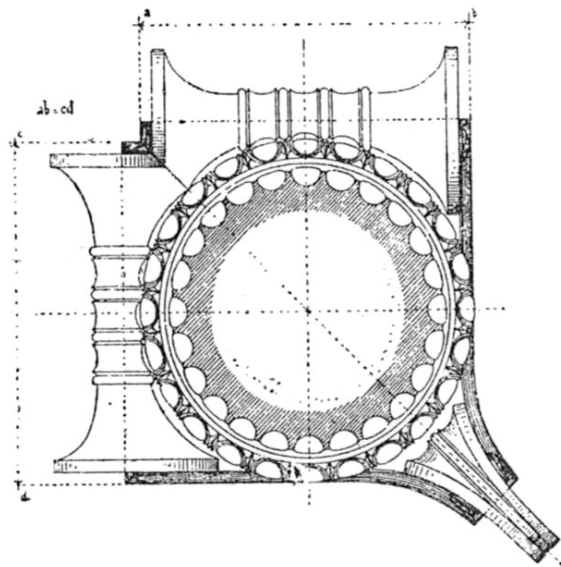

Άποψη γωνιακού ιωνικού
κιονόκρανου
(ναού Αθήνας Νίκης) (Durm).

Πράγματι η αφετηρία του σχήματος των συμμετρικών ελίκων βρίσκεται σε πολύ παλαιότερα διακοσμητικά των λαών της Ανατολής: σε γραπτά κοσμήματα της Τελ-ελ-Αμάρνα (Αίγυπτος), σε ασσυριακά ανάγλυφα, σε πρωτόγονα κιονόκρανα ή αγγειογραφίες από την Κύπρο και ήδη από πολύ πρώιμη εποχή σε ετρουσκικά της Ιταλίας, καθώς και σε κιονόκρανα περσικά, τον 6ο αιώνα. Οι Έλληνες χρησιμοποιούν το κοινό αυτό θέμα πρώτα όπως είδαμε στα αιολικά κιονόκρανα (Νεανδρεία, Αιολική Λάρισα, Κλοπεδή και Χλομιπάτο Λέσβου). Εδώ οι έλικες δεσπόζουν, χωρίζονται με ενιαίο ανθέμιο και ξεκινούν κατακόρυφα σχεδόν από την βάση του κιονόκρανου. Είναι ακόμα φανερή η ομοιότητα με άνθος και δεν έχει ακόμα εμφανισθεί η τεκτονική τριπλή διάρθρωση του κιονόκρανου. Αργότερα ο τύπος αυτός θα εφαρμοσθεί σε έπιπλα, σκεύη κτλ.

Μέσα στον 6ο π.Χ. αιώνα οι Έλληνες αρχιτέκτονες θα δώσουν την λύση της μορφής που εκφράζει την λειτουργία του στηρίγματος και δεν έχει πια σχέση με την φυτική αφετηρία των ελίκων. Τις συνδυάζουν με το αγαπητό στους Έλληνες θέμα των ανάγλυφων ωών, που, όπως σημειώθηκε, διακοσμεί και τα ιωνικά κυμάτια. Το εκ περιστροφής πεπλατυσμένο στοιχείο που δείχνει ότι πιέζεται από τις έλικες μπορεί να χαρακτηριστεί ως εχίνος του κιονόκρανου. Στα κλασσικά παραδείγματα οι δύο έλικες ενώνονται με ευθεία γραμμή στο πάνω μέρος και ελαφρά καμπύλη στο κάτω, υπάρχει ο εχίνος με τα ωά και το ανθέμιο έχει χωρισθεί σε δύο μικρά στοιχεία συμμετρικά. Το υποτραχήλιο δεν έχει σταθερή μορφή. Στο Ερεχθείο έχει κυλινδρικό σχήμα και διακοσμείται με ανάγλυφα ανθέμια και ελικωτούς βλαστούς. Ανάλογα στοιχεία απαντούν στους ιωνικούς ναούς του Μεταποντίου και των Επιζεφυρίων Λοκρών.

Προς τα πλάγια μέρη του κιονόκρανου, μεταξύ των ελίκων των δύο προσόψεων, διαμορφώνονται τα προσκεφάλαια, μορφής σχεδόν κυλινδρικής, τα όποια συνήθως είχαν κοίλες ραβδώσεις. Αργότερα στην κλασσική εποχή το κυλινδρικό σχήμα γίνεται ελαφρά κοίλο στην μέση. Στο Ερεχθείο μεταξύ των ραβδώσεων παρεμβάλλονται αστράγαλοι, ενώ στους ιωνικούς ναούς των Λοκρών Επιζεφυρίων και του Μεταποντίου διακοσμούνται με φολίδες. Στην μέση του πλάτους του προσκεφαλαίου ήδη

από την κλασσική περίοδο εμφανίζεται ο ζωστήρ (Προπύλαια) που γενικεύεται αργότερα, μαζί και με άλλες ανάγλυφες διακοσμήσεις των προσκεφαλαίων, ανθέμια (ναός Αρτέμιδος Σάρδεων), φύλλα καλάμου (Πέργαμο, Διδυμαίο) και άλλα. Ακόμα κατά την ελληνιστική εποχή θα συναντήσουμε το προσκεφάλαιο χωρισμένο σε δύο ανεξάρτητους κάλυκες (παλαίστρα της Ολυμπίας, Κλαζομεναί) και ιδίως στις περιπτώσεις όπου έπρεπε τα κιονόκρανα να πάρουν μεγάλο πλάτος, όπως στους αμφικιονίσκους.

Η ορθογωνική μορφή του ιωνικού κιονόκρανου και η ύπαρξη δύο μόνων όψεων δημιούργησε πρόβλημα στην διαμόρφωση της γωνίας των ναών. Η λύση είχε δοθεί ήδη στην κλασσική περίοδο (Ερεχθείο, ναός της Νίκης) και ήταν της συγχωνεύσεως κατά κάποιο τρόπο δύο ομοίων κιονόκρανων, τα όποια με τους κύριους άξονες τους σχηματίζουν ορθή γωνία. Οι έλικες των δύο προσόψεων κάμπτονται τότε κατά την διαγώνιο, ενώ στην εσωτερική πλευρά διαμορφώνεται συνάντηση δύο ημι-ελίκων κατά ορθή εισέχουσα γωνία. Η γεωμετρικά ορθή αυτή λύση δεν ήταν απολύτως ικανοποιητική από πλευράς μορφής. Αργότερα κατά την ελληνιστική και την ρωμαϊκή περίοδο θα εμφανισθεί και η λύση της καταργήσεως των προσκεφαλαίων και της διαμορφώσεως ελίκων και από τις τέσσερες πλευρές με συναντήσεις προέχουσες κατά την διαγώνιο και στις τέσσερις γωνίες. Το κιονόκρανο αυτό, συμμετρικό ως προς δύο άξονες, μπορούσε πλέον να τοποθετείται αδιακρίτως στις πλευρές ή τις γωνίες του κτιρίου.

Ο άβαξ του ιωνικού κιονόκρανου είναι πολύ μικρότερος από τον δωρικό. Συνήθως είναι ορθογώνια λεπτή πλάκα που καταλήγει περιμετρικά σε κυμάτιο λεσβίο ή ιωνικό, με ανάγλυφα καρδιόσχημα φύλλα ή ωά αντίστοιχα (π.χ. Πριήνη, Ερεχθείο). Στην Φιγάλεια είναι κυκλική πλάκα σημαντικού πάχους με κυμάτιο. Αργότερα, στα ελληνιστικά, μπορεί να πάρει μορφή συνθετότερη (π.χ. περιστύλια οικιών Δήλου).

Οι έλικες των ιωνικών κιονόκρανων δεν έχουν πάντοτε το ίδιο ακριβώς γεωμετρικό σχήμα. Η χάραξη τους λοιπόν διαφέρει από μνημείο σε μνημείο και οι προτιμώμενοι κατά καιρούς τρόποι δεν

δίνουν ικανοποιητικά αποτελέσματα. Μια μορφή έλικος «ιδεατού κιονόκρανου» μπορεί να χαραχθεί με τμήματα κύκλου που γράφονται με δώδεκα κέντρα στις γωνίες τριών ομόλογων τετραγώνων με την μια πλευρά στην κάθετο διάμετρο του οφθαλμού (που γράφεται πρώτος), εκ των όποιων το μεγαλύτερο έχει πλευρά ίση με την ακτίνα του οφθαλμού της έλικος και έχουν κέντρο ομολογίας το κέντρο του οφθαλμού. Η μέθοδος αυτή είχε προταθεί αρχικά από τον Βιτρούβιο (βιβλίο III, κεφ. 2), αλλά το αρχαίο λατινικό κείμενο επιδέχεται διάφορες ερμηνείες. Άλλοι τρόποι έχουν προταθεί από τον Αρχιμήδη και από νεώτερους αρχιτέκτονες. Ο B. Fletcher λέει ότι η εκτύλιξη νήματος από κογχύλι δίνει την χάραξη έλικος και ο μελετητής της Ακροπόλεως Penrose προτείνει πάλι εκτύλιξη νήματος από απλό κύλινδρο διαμέτρου ίσης με την διάμετρο του οφθαλμού. Άλλη χάραξη ειδικά για το Ερεχθείο έχει δώσει ο Stevens.

Η τάση για διακόσμηση και για ποικιλία διακρίνεται σε συμπληρωματικά στοιχεία των ιωνικών κιονόκρανων: Ο οφθαλμός μπορεί να λείπει τελείως (ναός του Πολυκράτους στην Σάμο) ή αντίθετα να παρουσιάζει ισχυρή κυρτότητα και να είναι επιχρυσωμένος ή ακόμα να έχει μορφή ρόδακα (πρώιμα κλασσικά κιονόκρανα Αθηνών, ναός Μεταποντίου). Ένθετα μεταλλικά επιχρυσωμένα (;) ανθέμια φαίνεται ότι στόλιζαν τα κιονόκρανα στο εσωτερικό των Προπυλαίων. Οι γενικές αναλογίες των ιωνικών κιονόκρανων - παρουσιάζουν επίσης ποικιλία.

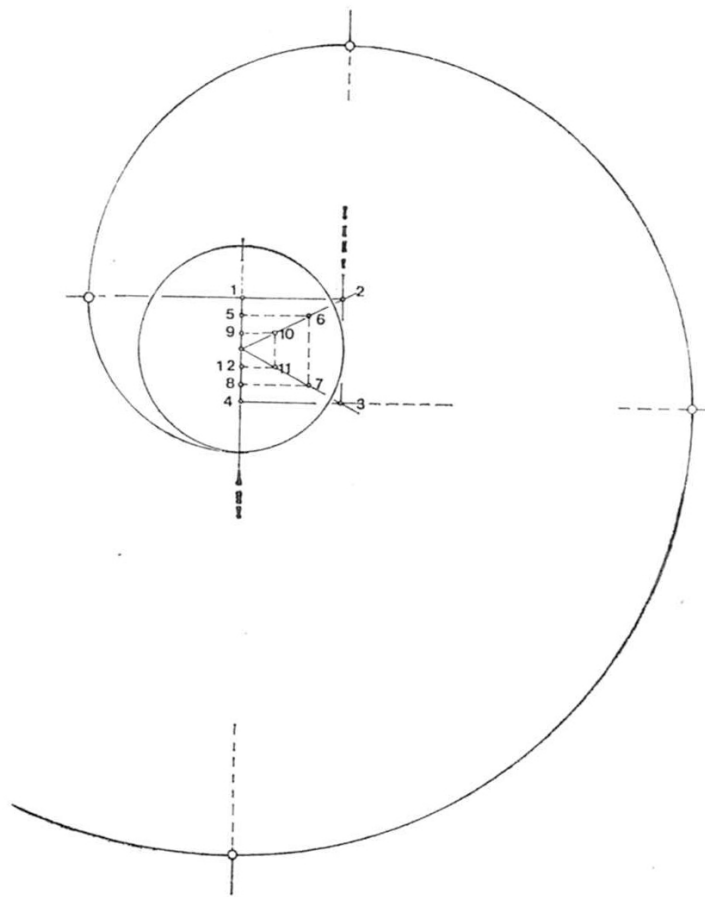

Χάραξη έλικος ιωνικού κιονόκρανου με την μέθοδο των ομολόγων τετραγώνων.

Κορινθιακό κιονόκρανο

Το **κορινθιακό κιονόκρανο** έχει άβακα και κάλαθο. Ο κάλαθος είναι το κύριο σώμα των κορινθιακών κιονόκρανων και αποτελείται από τρεις ζώνες με φυτικό διάκοσμο από φύλλα και έλικες άκανθας.

Το κορινθιακό κιονόκρανο είναι μια πλαστική σύνθεση, ζωντανή και παρά την φυτική της διακόσμηση οργανική. Τα φύλλα άκανθας καθώς και οι ελεύθερες φυτικές έλικες που το χαρακτηρίζουν δεν είναι άσχετα με την γενική τάση νατουραλιστικής αποδόσεως, η οποία παράλληλα με την γλυπτική επηρέασε και την διακοσμητική. Τα ανακαμπτόμενα φύλλα της άκανθας ήλθαν να αντικαταστήσουν τα σχηματοποιημένα παλιά ανθέμια σε ακρωτήρια, ταφικές στήλες, κορυφώματα κτλ. Ο νέος ρυθμός είχε μικρή σχετικά διάδοση στον 4ο αιώνα και τους ελληνοιστικούς χρόνους, παρά το γεγονός ότι έλυσε το δύσκολο μορφολογικό πρόβλημα της γωνίας, γενικεύθηκε μόνο στην Ρωμαϊκή αρχιτεκτονική. Εξακολούθησε να εφαρμόζεται αργότερα στην παλαιοχριστιανική και την μεσαιωνική εποχή.

Ο κάλαθος αποτελεί το κύριο σώμα του κορινθιακού κιονόκρανου, στοιχείο όμοιο με τα καλάθια οικιακής χρήσεως στην αρχαία Ελλάδα.

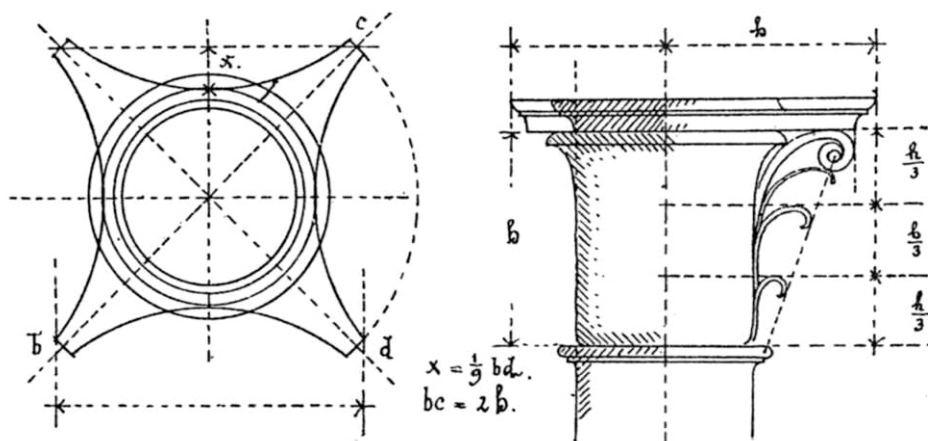

Κορινθιακό κιονόκρανο. Χάραξη και κάτοψη του άβακος. Σχηματική ανάλυση της δομής του με ενδείξεις των αναλογικών σχέσεων των μερών του (Durm)

Τον καλύπτει άβακας μικρού πάχους που επιστέφεται συνήθως από κυμάτια, του οποίου οι πλευρές ήταν ελαφρά κοίλες και οι τέσσερις γωνίες επιμηκυσμένες κατά την διαγώνιο. Τρεις ζώνες από πλαστικό φυτικό διάκοσμο περιέβαλαν τον κάλαθο, η ανώτερη από τις όποιες είχε μεγαλύτερο ύψος. Οι δύο κάτω ζώνες διεκοσμούνται με οκτώ φύλλα άκανθας η κάθε μια, όρθια, αυτοτελή, που φαίνονταν ανεξάρτητα τελείως προς τον πυρήνα του κιονόκρανου και σχημάτιζαν κομψό κοιλόκυρτο σχήμα το καθένα. Συνήθως πέντε χωριστοί λοβοί αποτελούσαν κάθε φύλλο που είχε ανάγλυφα νεύρα και πτυχώσεις.

Η ανώτερη ζώνη δεν έχει φύλλα αλλά έλικες, τέσσερις σε κάθε πλευρά, ανά δύο συμμετρικά τοποθετημένες, που αφήνουν μεγάλο μέρος του κάλαθου ορατό. Οι ακραίες έλικες έχουν πολύ μεγαλύτερο ύψος και προεξέχοντας κατά την διαγώνιο υποστηρίζουν την προέχουσα γωνία του άβακα, σε συνδυασμό με εκείνες της γειτονικής πλευράς του κιονόκρανου. Οι μεσαίες έλικες κάμπτονται προς τον άξονα και στην μέση υποβαστάζουν ένα ανθέμιο (όπως στο μνημείο του Λυσικράτους) ή ένα μικρό άνθος (όπως στην Επίδαυρο). Υπήρχαν παραδείγματα όπου οι μεσαίες έλικες ήταν υποτυπώδεις (Διδυμαίον Μιλήτου) ή είχαν τελείως εξαφανισθεί (Τεγέα). Τα φύλλα άκανθας των δύο κάτω ζωνών είχαν τέτοια διάταξη, ώστε από τα μεταξύ τους κενά της πρώτης ζώνης να ξεπετάγονται τα φύλλα της δεύτερης. Οι έλικες μπορούσαν και να βλασταίνουν μέσα από τα φυτικά στελέχη (μνημείο του Λυσικράτους). Ο άβακας του κιονόκρανου της Φιγαλείας ήταν τετράγωνος με μεγάλο ύψος και γραπτά κοσμήματα. Οι αναλογίες των επιμέρους στοιχείων δίνουν μια πολύ μεγάλη ποικιλία στα κορινθιακά κιονόκρανα.

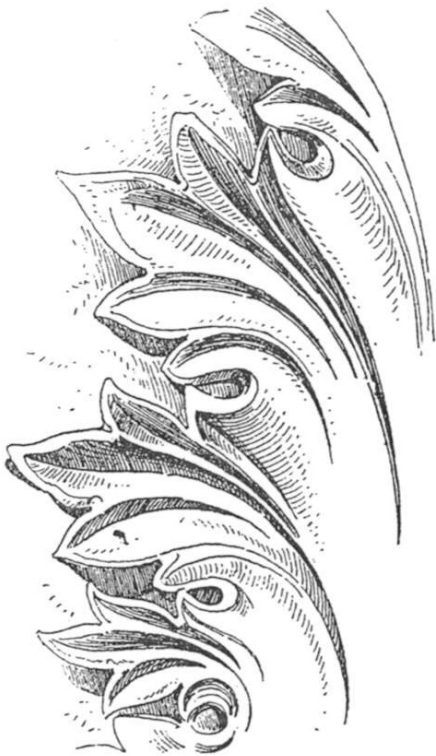

Γλυπτική απόδοση του φύλλου
της άκανθας (Durm)

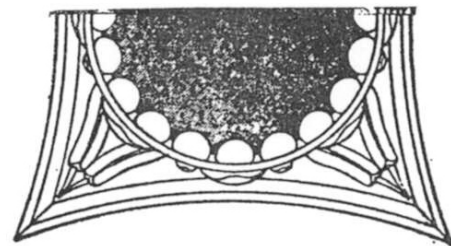
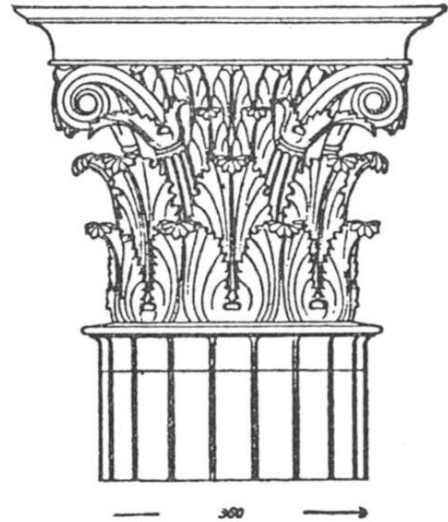

Κορινθιακό κιονόκρανο από το
Φιλιππείον της Ολυμπίας. Όψη
και άνοψη (Robertson)

ΚΑΤΑΣΚΕΥΗ ΤΩΝ ΝΑΩΝ

Εισαγωγή

Οι αρχαίοι ναοί είχαν ισχυρά θεμέλια τα όποια έφθαναν ως το στερεό έδαφος ή τον φυσικό βράχο. Το υποστήριγμα λέγεται **στερεοβάτης**.

Το ανώτατο τμήμα του στερεοβάτη λέγεται **ευθυντηρία** και βρισκόταν συνήθως σε στάθμη λίγο ψηλότερη από το έδαφος. Πάνω σ' αυτήν σχηματιζόταν η **κρηπίς** του ναού, την όποια συνήθως αποτελούσαν τρία μέρη, το ανώτερο από τα όποια λέγεται **στυλοβάτης** γιατί πάνω σ' αυτόν στηρίζονται απ' ευθείας οι κίονες του πτερού. Σκοπός της κρηπίδας είναι να δημιουργήσει μία βάση στο μνημείο και να του δώσει έξαρση. Πολλές φορές, μπροστά από την είσοδο, προστίθενται βαθμίδες για την άνετη άνοδο προς την θύρα. Στις κιονοστοιχίες, το μεταξύ δύο κίωνων κενό διάστημα ονομάζεται **μετακίονιον**, ενώ το μεταξύ των αξόνων δύο διαδοχικών κίωνων διάστημα λέγεται **μεταξόνιον**.

Οι κίονες των αρχαίων ναών έχουν τρία μέρη. Βάση, κορμό και κιονόκρανο. Ειδικώς στον δωρικό ρυθμό δεν υπάρχει βάση.

Ο κορμός του κίονος μπορεί να είναι μονολιθικός ή να αποτελείται από πολλά κομμάτια, τους σφονδύλους. Στον κορμό διακρίνονται η μείωσις, η ελάττωση δηλαδή της διαμέτρου του από κάτω προς τα άνω, και η έντασις, ελαφρά εξόγκωσή του, σε τρόπο ώστε οι γενέτειρές του να γίνονται ελαφρά κυρτές.

Η ένταση είναι χαρακτηριστικό των ελληνικών κίωνων, που επέζησε και στην ρωμαϊκή περίοδο. Διαπιστώνεται στους κλασσικούς κίονες με μέγιστο βέλος στα 2/5 του ύψους τους. Το μέγιστο βέλος της εντάσεως διαφέρει στα διάφορα μνημεία (Παρθενών 1,75 εκατ., Προπύλαια 1,9 εκατ., Βασιλική Ποσειδωνίας 5,4 εκατοστόμετρα). Δύο τρόποι προτείνονται για την κατά προσέγγιση χάραξη της υπερβολής σε πρόχειρες σχεδιάσεις προσώπων των ναών. Θα πρέπει να σημειωθεί πάντως ότι η ένταση δεν είχε ποτέ ως αποτέλεσμα το να προκύψει στον κορμό του κίονος πάχος μεγαλύτερο από την κάτω βάση του.

Συνήθως ονομάζουν τις διάφορες μικρές κλίσεις, καμπυλότητες, διαφορές διαστάσεων κτλ. οπτικές διορθώσεις των αρχαίων ελληνικών μνημείων. Η έκφραση αυτή είναι κατά βάση εσφαλμένη και ξεκινά από την ερμηνεία που τους έδινε ο Βιτρούβιος κατά την όψιμη περίοδο. Πράγματι, ο Ρωμαίος αρχιτέκτων λέγει ότι σκοπός των Ελλήνων ήταν να αναιρέσουν τις οπτικές παραμορφώσεις της φυσιολογικής οπτικής και ότι μια οριζόντια ευθεία μεγάλου μήκους, αν δεν γίνει λίγο κυρτή, θα μας φανεί κοίλη στο μέσον. Οι ερμηνείες όμως αυτές είναι απολύτως επιφανειακές και με κανένα τρόπο δεν μπορούν να δικαιολογήσουν στο σύνολο τις ακανονιστίες που επισημαίνονται στους ελληνικούς ναούς. Πιο σωστός είναι ίσως ο ορός εκλεπτύνσεις (refinements). Τις εν γένει ακανονιστίες των ελληνικών ναών τις πρόσεξαν και τις μελέτησαν πρώτοι οι Allason και Cockerell ήδη από το 1814. Αργότερα ο Penrose (1846) κάνοντας εξαντλητικές μετρήσεις στα μνημεία της Ακροπόλεως συστηματοποίησε τα πράγματα. Η μελέτη τους και τώρα παρουσιάζει μέγιστο ενδιαφέρον κυρίως σε μνημεία μικρότερης σημασίας. Οι καμπυλώσεις και οι κλίσεις δεν είναι εκ πρώτης όψεως αντιληπτές από τον θεατή, χωρίς όμως αυτές η εντύπωση μας από το μνημείο θα ήταν τελείως διαφορετική.

Οι λεγόμενες «οπτικές διορθώσεις» συνοπτικά ανακεφαλαιωνόμενες είναι οι εξής:

- α) Πλησίασμα των γωνιακών κιόνων.
- β) Καμπύλη του στυλοβάτου (και της κρηπίδας εν γένει) και ακολούθως του θριγκού.
- γ) Κλίση των κιόνων σε σχέση προς τον καμπυλούμενο στυλοβάτη.
- δ) Κλίση κιόνων προς τον σηκό.
- ε) Κλίση θριγκού εν γένει προς τον σηκό.
- στ) Ένταση των κιόνων.
- ζ) Υπερύψωση μεσαίων κιόνων (σε ευθύγραμμο στυλοβάτη) για να καμπυλωθεί το επιστύλιο.
- η) Ενίσχυση του πάχους των γωνιακών κιόνων.
- θ) Μείωση των τοίχων του σηκού προς τα άνω η κλίση τους προς το εσωτερικό.

ι) Αποκλίσεις από την συμμετρία επί μέρους σχημάτων, με συνισταμένη «στροφή» ή «κίνηση» του όλου και άλλα.

Από την απαρίθμηση αυτή γίνεται φανερό ότι δεν έχουμε απλές διορθώσεις, αλλά ένα ολόκληρο σύστημα αφανών στοιχείων, που επεκτείνονται σ' ολόκληρο τον ναό. Στον Παρθενώνα δεν υπάρχουν ευθείες γραμμές. Αυτό όμως δεν σημαίνει ότι όλα τα παραπάνω συνυπάρχουν και μάλιστα σ' όλους τους ελληνικούς ναούς ή και τα άλλα μνημειώδη κτήρια.

Σκοπός όλων αυτών ήταν να δώσουν στο αρχιτεκτόνημα ένα παλμό ζωής. Υπάρχει ένας ανθρωπομορφισμός που μπορεί να εξηγήσει το πνεύμα των αρχιτεκτονικών μορφών με τρόπο έμμεσο: Ο άνθρωπος χαίρεται αισθητικά όταν διαβλέπει μέσα από τις μορφές στα άψυχα μέλη του ναού αντιδράσεις ζωντανού όντος σε παρόμοιες καταπονήσεις. Με τις λεγόμενες οπτικές διορθώσεις δεν εξαπατάται ο θεατής, αλλά προσδίδεται στο έργο η έκφραση ενός ζωντανού οργανισμού και ελαφρώματος της ύλης. Άπειρα πράγματα έχουν ως τώρα λεχθεί για το λεπτό αυτό πρόβλημα και ασφαλώς και άλλα θα αποκαλυφθούν με την μελέτη των αρχαίων αρχιτεκτονικών έργων. Η δυσκολία του προβλήματος μεγαλώνει με την ασάφεια των δεδομένων στα περισσότερα μνημεία και από το γεγονός ότι το αντικείμενο της έρευνας βρίσκεται στο μεταίχμιο μεταξύ μορφολογίας και αισθητικής. Φαίνεται πάντως ότι πρόκειται για εκλεπτύνσεις πολύ προχωρημένων καλλιτεχνικών προθέσεων, όχι άσχετες με την λανθάνουσα κίνηση η οποία έχει επισημανθεί σε πρώιμα αρχαϊκά έργα και με σκοπό την ζωντανή πνευματικότητα του έργου.

ΤΥΠΟΙ ΡΥΘΜΩΝ

Δωρικός ρυθμός

Οι διαφορές μεταξύ των ρυθμών επικεντρώνονται στα εξωτερικά στοιχεία του κτίσματος, που αρχίζουν από το κρηπίδωμα και περατώνονται στη στέγη. Στο δωρικό ρυθμό διακρίνονται τα ακόλουθα:

Ο δωρικός κίονας δεν έχει ιδιαίτερη βάση, αλλά πατάει απευθείας στην τελευταία βαθμίδα του κρηπιδώματος, το **στυλοβάτη**. Αποτελείται από το **στέλεχος**, μονολιθικό ή από σπονδύλους, με ραβδώσεις που λεπταίνουν προς τα επάνω και από **κιονόκρανο**.

Οι **ραβδώσεις** των δωρικών κίωνων ήταν συνήθως 20. Υπάρχουν και εξαιρέσεις όπως σε αρχαϊκά παραδείγματα και τον ναό του Σουνίου, με 16 ραβδώσεις. Στον πρόναο της Άσσου έχουμε 18 ραβδώσεις. Υπάρχουν και παραδείγματα κίωνων στην όψη, με 16 και με 20 ραβδώσεις συγχρόνως (ναός Απόλλωνος Συρακουσών).

Οι ραβδώσεις καταλαμβάνουν το σύνολο του ύψους του κορμού του δωρικού κίονος. Αργότερα σε στοές και σε μέρη πολυσύχναστα της ελληνιστικής κυρίως εποχής, μένει αρράβδωτο το κάτω 1/3 του κορμού για να αποφεύγονται ζημιές στις ακμές των ραβδώσεων (π.χ. στοά του Άπταλου). Πολλοί άλλοι κίονες από την κλασσική περίοδο έμειναν αρράβδωτοι, επειδή το κτίριο στο οποίο ανήκαν δεν αποπερατώθηκε (Στράτος, ναός Εγέστης στην Σικελία κτλ.), και διατηρήθηκε το άπεργον με μορφή χιτώνος.

Σε ατελείωτους κίονες μπορεί να μελετηθεί ο τρόπος με τον οποίο «κατεξέετο ο κίων» κατά την αρχαία έκφραση. Πριν από την τοποθέτηση γινόταν επιμελής κατεργασία των σφονδύλων μόνον στους αρμούς εδράσεως, καθώς και η λάξευση δύο οδηγών, πάνω και κάτω, στο υποτραχήλιο και στην κάτω βάση του κορμού. Μετά την τοποθέτηση γινόταν η διάνοιξη των ραβδώσεων.

Η διατομή των ραβδώσεων διαφέρει στα διάφορα μνημεία, αλλά αλλάζει και στον ίδιο τον κίονα. Ο Βιτρούβιος αναφέρει ότι είναι τόξο κύκλου,

αλλά αυτό είναι εν μέρει μόνο σωστό. Πράγματι πρόκειται για σύνθετη καμπύλη από τόξα τριών κύκλων με διαφορετικά κέντρα, που δεν έχουν σταθερή διάταξη. Στα κλασσικά μνημεία, οι ραβδώσεις των εσωτερικών κίωνων γίνονται βαθύτερες από τις εξωτερικές και το τρίκεντρο τόξο τείνει να γίνει απλό τόξο κύκλου. 'Αλλά και στην ίδια την ράβδωση η μορφή της διατομής αλλάζει και γίνεται βαθύτερη στο πάνω μέρος μερικές φορές (Παρθενών), ενώ σε άλλα παραδείγματα συμβαίνει το αντίθετο ακριβώς (Σούνιον, Αφαία) και σε άλλα το βάθος παραμένει ομοιόμορφο (Προπύλαια, Θησεϊόν, Βασίλειος στοά της αθηναϊκής 'Αγοράς). Απλή κυκλική διατομή ραβδώσεων απαντάται στα Προπύλαια.

Η σημασία των ραβδώσεων στους δωρικούς κίονες είναι μέγιστη από πλευράς μορφολογικής. Τις έχουν εφαρμόσει και άλλοι λαοί (οι Πέρσες π.χ.), γιατί εξυπηρετούν αισθητικούς σκοπούς πολύ σπουδαίους, τονίζοντας το κυκλικό σχήμα του κίονος και δημιουργώντας διαδοχικές φωτοσκιάσεις στα φέροντα μέλη. Η μορφή του κορμού με τις ακμές που διαγράφονται έντονα στην πρόσοψη γίνεται έτσι κατανοητή από τον θεατή και ευκολύνεται η θεώρηση του ως στοιχείου φέροντος με την συγκέντρωση του βλέμματος στην σύγκλιση τους προς το κιονόκρανο. Η διαφορετική φωτοσκίαση κάθε ραβδώσεως τονίζει την αυτοτέλεια της μορφής και την αισθητική της αυτάρκεια, με αποτέλεσμα ένας δωρικός κίων ακόμα και ημικατεστραμμένος ή μακριά από την θέση του, να μην χάνει την ομορφιά του.

Οι **δακτύλιοι** μορφής εγκοπής χωρίζουν τον κορμό από το κιονόκρανο. Σε αρχαϊκά μνημεία έχουμε τριπλό ή τετραπλό δακτύλιο (ναός Ποσειδώνος Ποσειδωνίας, ναός Αφαιάς Αιγίνης). Αργότερα στα κλασσικά (Παρθενών, Θησεϊόν) απλό και στα ελληνοιστικά δεν υπάρχει δακτύλιος. Στον αρχαϊκό ναό της Κερκύρας στην θέση των δακτυλίων, υπάρχουν σειρές αστραγάλων.

Οι κίονες εκτός από την μείωση και την ένταση είχαν και κλίση προς την πλευρά του σηκού, δεν ήταν δηλαδή απόλυτα κατακόρυφοι. Όλοι οι κίονες κάθε κιονοστοιχίας είχαν απόκλιση προς τα πίσω και οι τέσσαρες γωνιακοί απόκλιση κατά την διαγώνιο. Έτσι ολόκληρος ο ναός έπαιρνε μία διάταξη πυραμιδοειδή, την όποια είχε και η κρηπίδα. Για να δώσουν τις

αποκλίσεις διαμόρφωναν τους δύο αρμούς των κατωτάτων σφονδύλων μη παραλλήλους. Έτσι στον Παρθενώνα για να δώσουν τελική απόκλιση 7,4 εκατοστών, έδωσαν στις αντιδιαμετρικές ακμές του πρώτου σφονδύλου διαφορά 2,7 εκατ. από τα όποια τα 1,3 λόγω της κλίσεως του δαπέδου και 1,4 μόνο για την πρόσδοση κλίσεως στον κίονα. Συγχρόνως, με άλλες διαφορές στο ύψος των ακμών (τις αντιδιαμετρικές και πλευρικές κατά την έννοια της προσόψεως) αντιμετώπιζαν τις κλίσεις από την κυρτότητα του στυλοβάτου. Ψηλότερα, στον τελευταίο προς τα άνω σφόνδυλο, ο τελευταίος αρμός γινόταν πάλι μη παράλληλος προς τον άβακα (ο όποιος ακολουθούσε την κυρτότητα του επιστυλίου, ανάλογη προς εκείνη της κρηπίδας) αλλά έμενε οριζόντιος.

Μετά από τα προηγούμενα, γίνεται φανερό το πόσο δύσκολο ήταν το έργο των τεχνικών που λάξευαν τους κίονες. Έπρεπε συγχρόνως να προσέχουν την μείωση, την ένταση, την μορφή της καμπύλης διατομής της ραβδώσεως, την διαδοχική αλλαγή της μορφής αυτής, τις αποκλίσεις από την κάθετο, τόσο κατά την έννοια της όψεως, όσο και κατά την έννοια της τομής, την απόλυτη ένταξη των ακμών των ραβδώσεων σε κατακόρυφο επίπεδο και την άψογη λείανση των λαξευόμενων επιφανειών.

Τα δωρικά κιονόκρανα πάντοτε σχεδόν γίνονται μονολιθικά. Η μόνη εξαίρεση ίσως είναι του ναού του Διός στον Ακράγαντα. Ασφαλώς η μορφή του κιονόκρανου κατάγεται από το ξύλινο σάγμα των παλαιότερων ξύλινων υποστυλωμάτων, αλλά αργότερα παίρνει μορφή που εκφράζει με τρόπο επιτυχή την λειτουργία του, ως στοιχείου που μεταβιβάζει τα υπερκείμενα φορτία στον κατακόρυφο κορμό. Η μετάβαση αυτή γίνεται με τους **ιμάντες** που παρεμβάλλονται μεταξύ του εχίνου και του **υποτραχηλίου**, στο οποίο συνεχίζονται οι ραβδώσεις του κορμού.

Το δωρικό κιονόκρανο διακρίνεται σε δύο μέλη, ένα καμπύλο, τον **εχίνο**, και ένα πλίνθο τετράγωνο, τον **άβακα**. Ο άβαξ του κιονόκρανου είναι ως προς την μορφή μια τετράγωνη πλάκα. Από πλευράς σχήματος βρίσκεται σε συμφωνία με τα υπερκείμενα ευθύγραμμα μέλη. Σπάνια παίρνει ιδιαίτερη διακόσμηση, όπως στον ναό του Απόλλωνος στο Πτώον στην Βοιωτία (με μικρό δωρικό κυμάτιο).

Πρόσφατες πάντως έρευνες, μετά από συστηματική εξέταση 214 παραδειγμάτων έδειξαν ότι τα δωρικού ρυθμού κιονόκρανα δεν εξελίχθηκαν με συνέχεια ή ομοιόμορφα σ' όλη την αρχαιότητα και ότι οι παραπάνω ενδείξεις δεν αποτελούν και αλάνθαστο χρονολογικό τεκμήριο χρονολογήσεως (J. Coulton). Διακρίνονται περισσότερο ομάδες όμοιων κιονόκρανων των όποιων οι αναλογίες σχετίζονται με τις γωνικές αναλογίες του κτιρίου. Η μετάβαση από το ανώτερο μέρος του στελέχους προς τον εχίνο αρχικά, ήταν ένα κοίλο κυμάτιο με πλαστικό δαχτυλίδι διακοσμημένο με ανάγλυφα φύλλα, αργότερα αντικαταστάθηκε από τρεις ή τέσσερις προεξέχουσες ταινίες. Το μέρος αυτό ονομάζεται **υποτραχήλιο**.

Το ανώτερο μέρος οποιουδήποτε ναού, που αρθρώνεται πάνω από τους κίονες, ονομάζεται **θριγκός** και περιλαμβάνει το επιστύλιο, το διάζωμα και το γείσο.

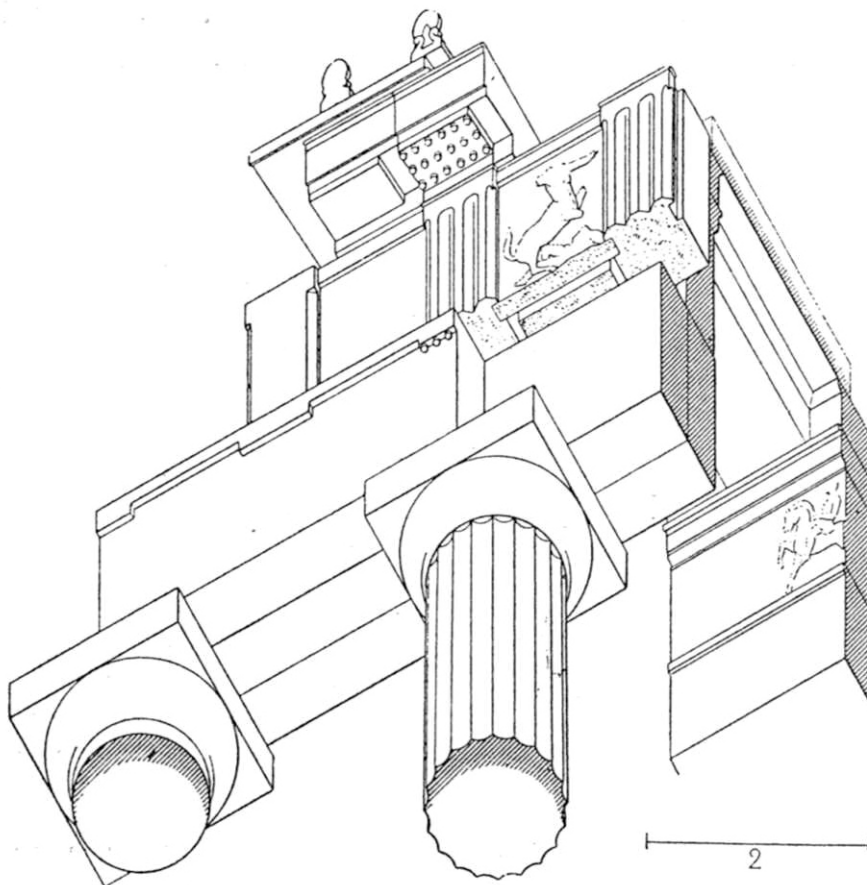

Σχηματική ισομετρική παράσταση δωρικού θριγκού (Παρθενώνος) (Choisy).

Ο δωρικός θριγκός αρχίζει πάνω από τους κίονες με μια ενιαία επιφάνεια(επιστύλιο) που καταλήγει σε λεπτό κυμάτιο, την **ταινία**. Σε κανονικά διαστήματα κάτω από την ταινία υπάρχουν ορθογώνιες λεπτές προεξοχές, οι **κανόνες**, κάτω από τους οποίους κρεμάται σειρά μικρών εξαρμάτων, **οι σταγόνες**.

Οι σταγόνες κάτω από τους κανόνες ήταν πάντοτε έξι κατά τον αριθμό, έκτος από μερικά αρχαϊκά κτήρια (ναός Αρτέμιδος Γοργούς στην Κέρκυρα, C Σελινούντος), όπου ήταν λιγότερες. Έχουν σχήμα συνήθως κυλινδρικό, αλλά κατά την κλασσική περίοδο περισσότερο κολουροκωνικό με ελαφρά καμπυλωμένες τις γενέτειρες. Σε μεταγενέστερα μνημεία οι σταγόνες γίνονται λεπτότερες και προσκολλώνται στα πρόσωπα του επιστυλίου. Πολύ σπάνιες είναι οι περιπτώσεις με συνεχή κανόνα και σταγόνες, όπως στο χορηγικό μνημείο του Θρασύλλου στην νοτιά πλευρά της Ακροπόλεως και στην Ν.Δ. πτέρυγα των Προπυλαίων. Το ύψος του κανόνος και των σταγόνων μαζί ισούται με το ύψος της ταινίας στα κλασσικά έργα. Σε μερικά κτήρια (ναός της Φιγαλείας, ναός Απόλλωνος Κορίνθου) διαπιστώνεται ότι πολλές σταγόνες ήταν ένθετες.

Επάνω από το επιστύλιο δημιουργείται το διάζωμα το οποίο για το δωρικό ρυθμό αποτελείται από κάθετες αυλακώσεις (**τα τρίγλυφα**) και ορθογώνιες πλάκες με γραπτή ή ανάγλυφη διακόσμηση (**τρεις μετόπες**). Η τοποθέτηση των τριγλύφων και των μετοπών γίνεται κατά τρόπο, ώστε ένα τρίγλυφο να τοποθετείται πάνω από κάθε κίονα και στη μέση κάθε μετακίονιου διαστήματος. Στις άκρες επίσης του διαζώματος (γωνίες του ναού) τοποθετούνται γωνιαία τρίγλυφα και όχι τμήμα μετόπης. Επάνω από το διάζωμα σχηματίζεται το **γείσο**. Πρόκειται για μια οριζόντια, αρκετά πλατιά προεξοχή με πρακτική και διακοσμητική συγχρόνως λειτουργικότητα.

Το οριζόντιο δωρικό γείσον χαρακτηρίζεται από τις προμόχθους με τις σταγόνες. Είχαν πλάτος όσο και τα τρίγλυφα και αντιστοιχούσαν μία πρόμοχθος σε κάθε τρίγλυφο και μία σε κάθε μετόπη. Ο αριθμός των σταγόνων ήταν 18, σε τρεις σειρές από έξι, σε αντιστοιχία προς τις σταγόνες του επιστυλίου. Υπάρχουν και εδώ αρχαϊκά παραδείγματα με λιγότερες σταγόνες, όπως του ναού της Κερκύρας (με εναλλάξ 3x3 και 3x4 σταγόνες)

ή του ναού C στον Σελινούντα (με εναλλάξ 3x3 και 3x5 σταγόνες). Στον ναό της Δήμητρος στην Ποσειδώνια έχουμε τέλος αντί για προμόχθους είδος φατνωμάτων σε σειρά. Το γείσο είχε συνολικό ύψος ίσο περίπου με το μισό του ύψους της ζωφόρου. Η άνω επιφάνεια του στις μακρές πλευρές έπαιρνε ενίοτε την κλίση της στέγης. Το μέτωπο ήταν πάντοτε κατακόρυφο, ενώ το κάτω μέρος διαμορφωνόταν με σκοτία που διευκόλυνε την απορροή των όμβριων. Στο βάθος, πίσω από τις προμόχθους, είχε κυμάτιο ιωνικό ή συνηθέστερα λεσβίο (μνημεία της Ακροπόλεως). Άξια μελέτης είναι τα πρώιμα γείσα από τερακότα που στερεώνονταν με καρφιά σε πώρινα μέλη και έφεραν γραπτή διακόσμηση (Μουσείο Ολυμπίας).

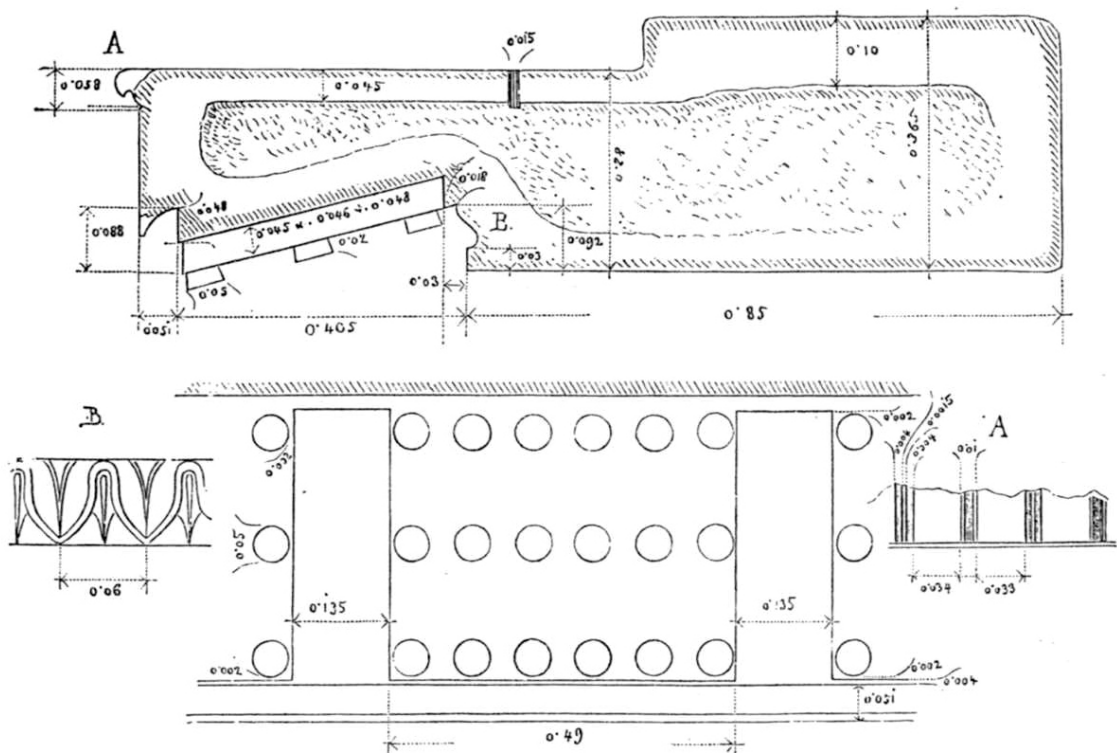

Δωρικό γείσο. Τομή, άνοψη (πρόμοχθοι και οδοί), κυμάτια (Durm).

Η στέγη δεν είναι επίπεδη, αλλά αμφικλινής. Στις μακρές πλευρές σβήνει πάνω στο γείσο, ενώ στις στενές πλευρές δημιουργεί ένα τριγωνικό κενό, που θυμίζει αετό με ανοιγμένες τις φτερούγες του γι' αυτό και ονομάζεται **αέτωμα**. Το αέτωμα στην κάτω πλευρά του κλείνει από το οριζόντιο γείσο, ενώ στις πλαϊνές του πλευρές από τα **καταέτια** γείσα. Στο

βάθος φράσσεται από το τύμπανο που έχει γλυπτή διακόσμηση. Τα καταέτια γείσα επάνω έχουν ένα περιχέιλωμα για να εμποδίζει τη ροή των νερών της βροχής να πέφτουν προς το αέτωμα, αυτό ονομάζεται **σίμα**.

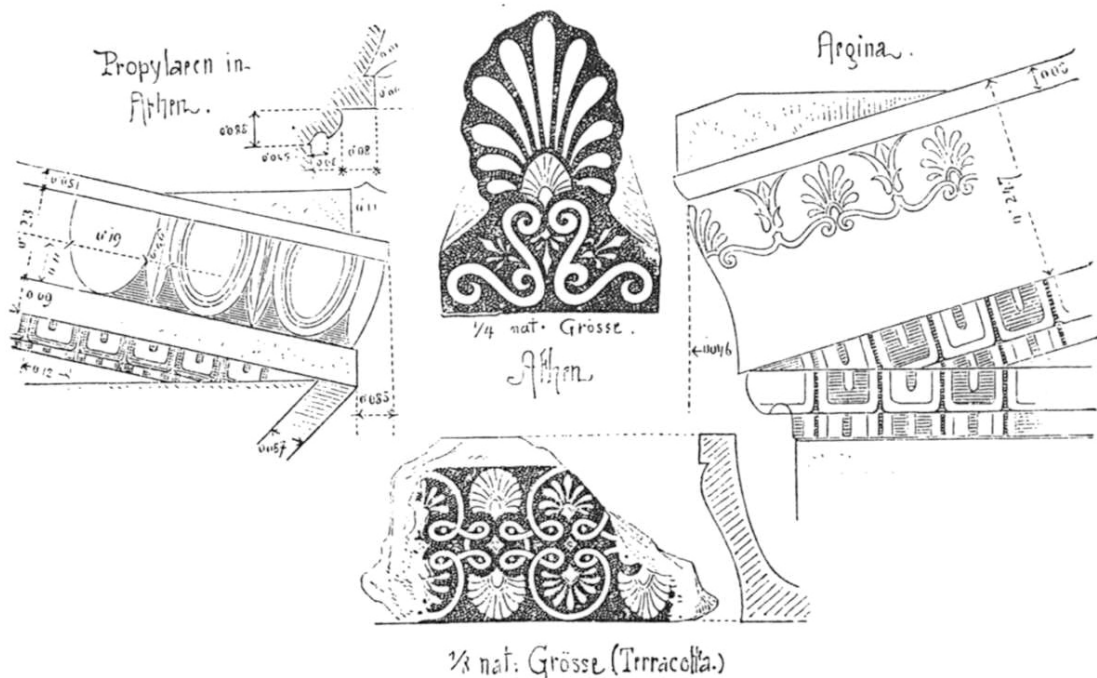

Δωρικές σίμες σε όψη (Προπυλαίων, Αφαιίας Αιγίνης και πήλινη κοιλόκυρτη από την Αθήνα). Ανθεμωτός ηγεμών καλυπτήρ, από την Αθήνα (Durm).

Η ξύλινη στέγη εξωτερικά καλύπτεται από πήλινες ή μερικές φορές μαρμάρινες κεράμους, **στρωτήρες και καλυπτήρες**. Κάθε σειρά από καλυπτήρες απολήγει ή σε **ακροκέραμο** ή στο πίσω μέρος της **σίμης**. Η σίμα, εξάλλου, στις μακρές πλευρές του ναού έχει σε κανονικά διαστήματα **υδρορρόες** (συνήθως λεοντοκεφαλές), ενώ στις στενές πλευρές στις τρεις κορυφές του αετώματος έχει διακόσμηση από μεγάλους δίσκους ή μεγάλα ακροκέραμα ή ακόμα και γλυπτές μορφές, τα λεγόμενα **ακρωτήρια**.

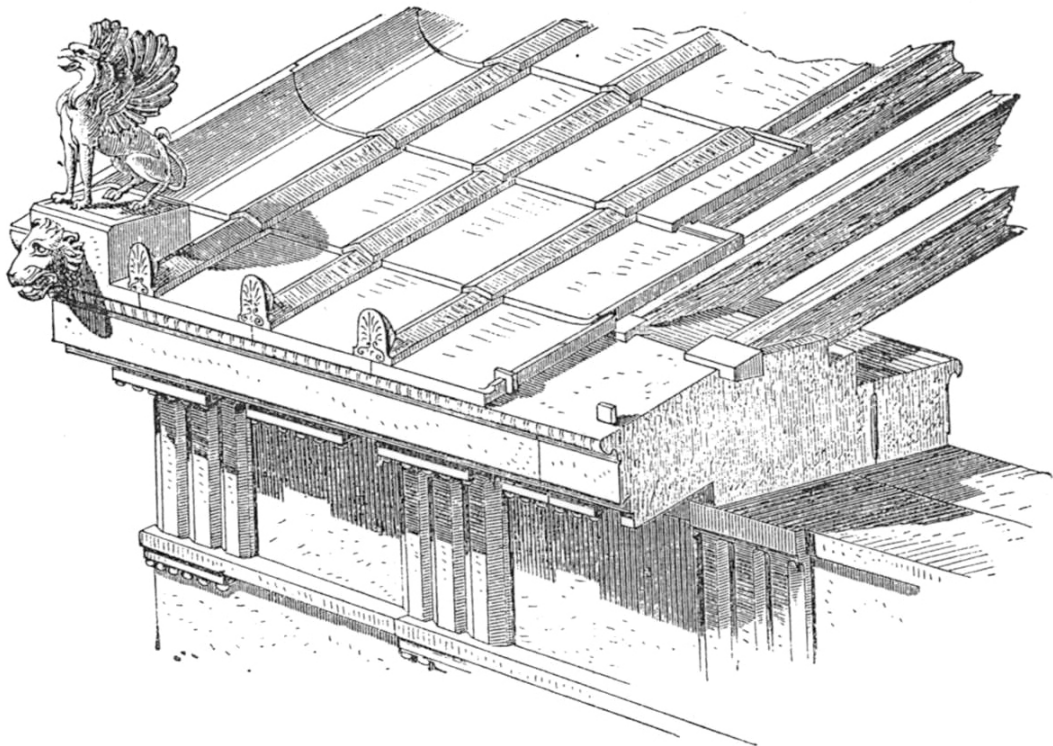

Διάταξη της στέγης και της κεραμώσεως δωρικού ναού (Αφαίας Αιγίνης) (Durm).

Όλα τα προαναφερόμενα στοιχεία - αρχιτεκτονικά μέλη - που είχαν καθαρά πρακτική λειτουργικότητα, όταν οι ναοί ήταν ξύλινοι, αποτελούν στη συνέχεια το διακοσμητικό περίβλημα που μας δίνει την εξωτερική μορφή του λίθινου δωρικού ναού.

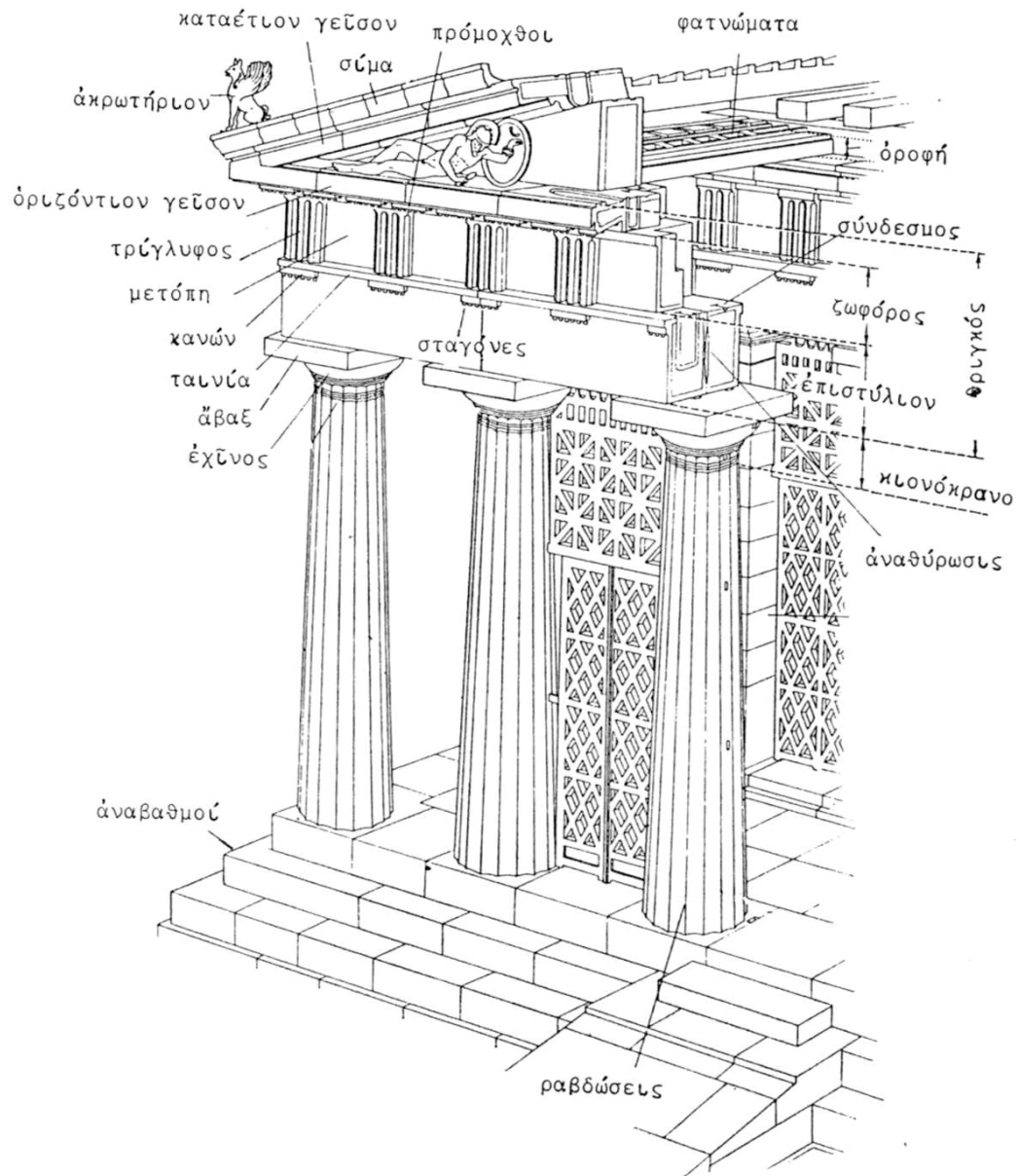

Προοπτική απεικόνιση τομῆς δωρικού ναοῦ (τῆς Αφαίας σὴν Αἴγινα) καὶ ορολογία τῶν ἀρχιτεκτονικῶν τοῦ μελῶν (Lawrence)

Ιωνικός ρυθμός

Όπως έγινε για τα δωρικά, έτσι και για τα ιωνικά, η μελέτη των μορφών γίνεται κυρίως στους ναούς. Στην περίπτωση αυτή διακρίνονται κατ' αρχήν δύο μεγάλες κατηγορίες ιωνικών ναών. Οι **Ασιατικοί - Ιωνικοί** και οι **Αττικοί - Ιωνικοί**. Γενικό χαρακτηριστικό των ιωνικών μνημείων σε αντίθεση προς τα δωρικά είναι η μεγαλύτερη ελαφρότητα και η χάρη τους που εκδηλώνεται με ραδινότερους κίονες και αναλογικά λεπτότερα αρχιτεκτονικά μέλη. Υπάρχει έτσι μια διαλεκτική σχέση που μπορεί να παραλληλισθεί με την γυναικεία κομψότητα σε αντιδιαστολή προς την ανδρική λιτότητα και σοβαρότητα.

Η **κρηπίδα** σε ναούς Αττικού - Ιωνικού τύπου είναι απλή, παρεμφερής με των δωρικών ναών. Υπάρχουν και εδώ αναβαθμοί, συνήθως με υποτομή όπως και στα μεταγενέστερα κάπως δωρικά. Επειδή το μέγεθος των ναών (Ερεχθείο, ναός Ιλισσού, ναός Απτέρου Νίκης) είναι συνήθως μικρό, οι **αναβαθμοί** μπορούν να θεωρηθούν και απλές βαθμίδες και έτσι δεν χρειάζεται ιδιαίτερη προσθήκη για την ανάβαση. Στην ίδια αιτία (μικρό μέγεθος) αποδίδεται και η ανυπαρξία κυρτότητας στον στυλοβάτη και εν γένει στην κρηπίδα των Αττικών - Ιωνικών ναών.

Στους Ασιατικούς - Ιωνικούς ναούς συναντάται ενίοτε ένα **πόδιον**, τοίχος δηλαδή μικρού μάλλον ύψους, πάνω από τον οποίο διαμορφώνεται το επίπεδο του κυρίως ναού, όπως π.χ. στο νεώτερο Αρτεμίσιο της Εφέσου. Ολόκληρος ο ναός βρίσκεται έτσι σε ένα βάθρο, το οποίο διακόπτεται μόνο στο ανατολικό μέρος για την δημιουργία μεγάλης κλίμακας ανόδου. Σε κρηπίδες ή βάθρα Ασιατικών - Ιωνικών ναών έχουν διαπιστωθεί και κυρτότητες, όπως π.χ. στον ναό του Διδυμαίου Απόλλωνα κοντά στην Μίλητο και στον ναό κοντά στο θέατρο του Περγάμου. Ο ασιατικής καταγωγής τρόπος ανυψώσεως πάνω σε πόδιο θα συναντηθεί αργότερα όχι μόνο σε ναούς αλλά και σε άλλα μνημειώδη κτήρια (Μαυσωλείο Αλικαρνασσού, βωμός Περγάμου κτλ.).

Οι **κίονες** και στις δύο παραλλαγές, σε αντίθεση με τους δωρικούς, είχαν πάντοτε **βάση**. Χαρακτηριστικό της βάσεως είναι η **σπείρα**, η οποία

μπορεί να είναι απλή, αλλά συνηθέστερα διπλή ή πολλαπλή. Στα Αθηναϊκά μνημεία υπάρχουν δύο σπείρες και μεταξύ τους μια κοίλη μορφή, η σκοτία (τρόχιλος κατά τον Βιτρούβιο). Οι σπείρες τους μερικές φορές διακοσμούνται (όπως στο Ερεχθείο π.χ.) με ραβδώσεις οριζόντιες, κοίλες ή κυρτές ή ακόμα και με περίτεχνο γλυπτό πλέγμα (πλοχμός). Ωραία ιδιότυπη ιωνική βάση εφαρμόστηκε στο εσωτερικό του ναού της Φιγάλειας με μικρού ύψους σπείρα και πλατειά απόθεση στο κάτω μέρος. Στον ναό της Νίκης στην Ακρόπολη η σκοτία γίνεται μεγάλη εις βάρος του πάχους των δύο σπειρών. Η χάραξη της διατομής της σκοτίας μπορεί να γίνει με δύο τόξα κύκλου, όπως λ.χ. στο Ερεχθείο. Πολλές φορές όμως, σε μεταγενέστερα κτήρια, η σκοτία είναι απλό τμήμα κύκλου, συνήθως ημικύκλιο.

Αργότερα, στις ιωνικές βάσεις κίωνων μεταξύ των σπειρών παρεμβάλλονται **κυμάτια** και **ζώνες** με ανάγλυφα κοσμήματα, όπως στο νεώτερο Διδυμαίο της Μιλήτου. Σε μεταγενέστερα παραδείγματα επίσης κάνει την εμφάνιση της η **πλίνθος**, πλάκα τετράγωνη συμφυής με την βάση στο κάτω μέρος της, η όποια αυξάνει το ύψος της, αλλά και εμποδίζει την κυκλοφορία γύρω από τον κίονα. Οκταγωνικές πλίνθους με ανάγλυφα κοσμήματα είχε το Διδυμαίο της Μιλήτου (σήμερα στο Μουσείο του Λούβρου). Η μορφή αυτή της ιωνικής βάσεως με δύο σπείρες, σκοτία και πλίνθο, θα γίνει συνήθης κατά την ελληνοιστική και την ρωμαϊκή εποχή και θα επιβιώσει και ακόμα αργότερα.

Οι ασιατικές-ιωνικές βάσεις είναι κατά κανόνα ψηλότερες. Μια μεγάλη σπείρα, η οποία έχει οριζόντιες ραβδώσεις κοίλες ή κυρτές, πατάει σε ένα δεύτερο στοιχείο μορφής σχεδόν κυλινδρικής που ραβδούται επίσης (βάσεις Ηραίου Σάμου, Πριήνης, πρώτου Διδυμαίου κτλ.). Σε μερικά παραδείγματα μεταξύ της βάσεως και του κορμού παρεμβάλλεται και ψηλό **τύμπανο** με παραστάσεις ανάγλυφες.

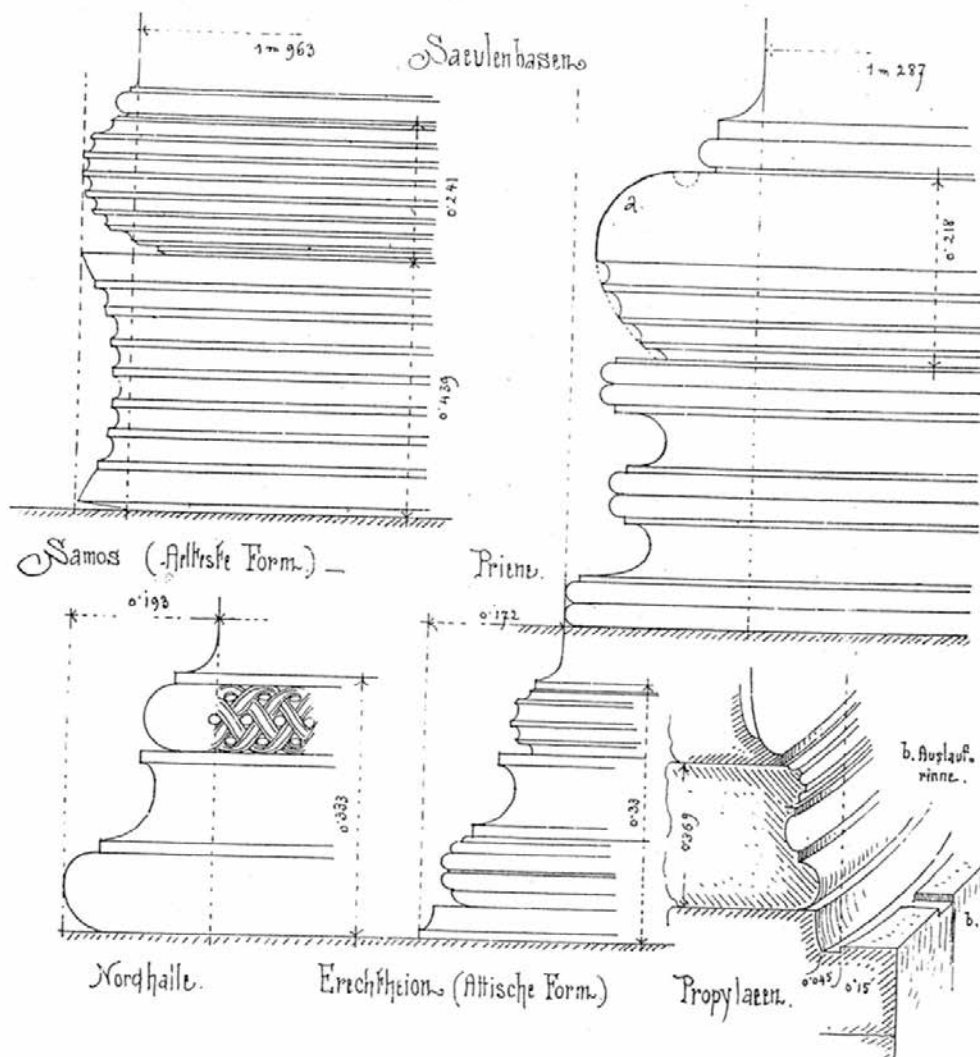

Ιωνικές βάσεις σε όψη. Ναών Σάμου, Πριήνης, των Προπυλαίων και του Ερεχθείου (Durm).

Συνήθως οι ιωνικοί **κίονες** είχαν 24 **ραβδώσεις**, αλλά και εδώ υπάρχουν εξαιρέσεις, όπως της στοάς των Αθηναίων με 16 ραβδώσεις, της στήλης των Αιγινιτών (36) και των Ναξίων (44) στους Δελφούς. Υπάρχουν και ιωνικοί κορμοί αρράβδωτοι, όπως του πρώιμου ναού της Νεανδρείας ή του Ηραίου της Σάμου και των Σάρδεων, που δεν αποπερατώθηκαν ποτέ. Επίσης έχουμε και πάλι κορμούς που δεν ραβδώνονται στο κάτω μόνο μέρος (το κάτω 1/3 του ύψους), όπως σε ελληνιστικά παραδείγματα. Ιωνικοί **ημικίονες** έχουν εμφανισθεί ήδη από την κλασική περίοδο (Φιγάλεια).

Η μορφή των ραβδώσεων διαφέρει από μνημείο σε μνημείο. Συνήθως

σε τομή έχει σχήμα λαβής κανίστρου, καμπύλης που λαμβάνεται με τρία κέντρα και τρία τόξα κύκλου. Ειδικά στο Ερεχθείο της Ακροπόλεως η καμπύλη είναι περισσότερο σύνθετη, ίσως με τέσσερα κέντρα. Οι ραβδώσεις και στο πάνω μέρος και στην βάση καταλήγουν σε τεταρτοσφαιρικές (ή μάλλον κατά προσέγγιση σφαιρικές) επιφάνειες. Στις θέσεις αυτές ο κορμός στο σύνολο παίρνει μια μικρή διαπλάτυνση, την απόθεση (απόφυσιν κατά τον Βιτρούβιο). Μεταξύ της αποθέσεως και της σπείρας της βάσεως παρεμβάλλεται περιμετρική **ταινία**. Ειδικά στο Ερεχθείο στο ανώτατο σημείο του κορμού υπάρχει μια προεξέχουσα ταινία που πλαισιώνει τις απολήξεις των ραβδώσεων και στον ναό του Διός στους Αιζανούς (Μ. Ασίας) μέσα στις απολήξεις των ραβδώσεων υπάρχουν γλυπτοί μικροί αμφορείς διακοσμητικοί.

Ο **κορμός** των ιωνικών κίωνων έχει **μείωση** και **ένταση** σε μικρότερο όμως βαθμό από τον δωρικό. Στο Ερεχθείο η μείωση είναι ίση με τα $2/15$ της κάτω διαμέτρου, στην Φιγάλεια (εσωτερικοί κίονες) το $1/5$ και στο νεώτερο Διδυμαίο της Μιλήτου $1/7$. Η ένταση είναι μικρή μπορεί και να λείπει πολλές φορές (όπως π.χ. στην ανατολική πρόσταση του Ερεχθείου), αλλά προσδίδει εξαιρετική χάρη στους ραδινούς ιωνικούς κίονες. Βέλος εντάσεως ίσο προς το $1/138$ της κάτω βάσεως (έξι περίπου χιλιοστά) διαπιστώνεται στους κίονες της βόρειας προστάσεως του Ερεχθείου. Οι κίονες τέλος είχαν κλίση προς το εσωτερικό μικρότερη όμως από των δωρικών κίωνων. Οι ιωνικοί κίονες σχηματίζονταν όπως και οι δωρικοί από **σφονδύλους**, υπήρχαν όμως και μονολιθικοί, όπως π.χ. στον ναό της Νίκης στην Ακρόπολη ή στην στοά των Αθηναίων στους Δελφούς.

Το ιωνικό κιονόκρανο έχει και αυτό **άβακα** στο πάνω μέρος και **εχίνο** στο κάτω, αλλά ανάμεσα τους δημιουργούνται **έλικες**, που είναι το χαρακτηριστικό στοιχείο του.

Ο άβακας του ιωνικού κιονόκρανου είναι πολύ μικρότερος από τον δωρικό. Συνήθως είναι ορθογώνια λεπτή πλάκα που καταλήγει περιμετρικά σε **κυμάτιο** λεσβίο ή ιωνικό, με ανάγλυφα καρδιόσχημα φύλλα ή ωά αντίστοιχα (π.χ. Πριήνη, Ερεχθείο). Στην Φιγάλεια είναι κυκλική πλάκα σημαντικού πάχους με κυμάτιο. Αργότερα, στα ελληνιστικά, μπορεί να πάρει

μορφή συνθετότερη (π.χ. περιστύλια οικιών Δήλου).

Μια μορφή ιωνικών στηριγμάτων, έκτος από τους κίονες, είναι οι **καρυάτιδες**. Κατά την αρχαϊκή περίοδο απαντούν καρυάτιδες στον βωμό του Απόλλωνα στις Αμυκλές και στους Δελφούς, στους θησαυρούς των Κνιδίων και των Σιφνίων. Κατά την κλασσική, στην περίφημη πρόσταση των κορών του Ερεχθείου. Ο Βιτρούβιος συνδέει το θέμα των καρυάτιδων με παλιούς ελληνικούς μύθους, στην πραγματικότητα όμως τα ανθρωπόμορφα αυτά στηρίγματα είναι στοιχεία ποικιλίας, εξαιρετικά δύσκολα στον μορφολογικό τους χειρισμό. Ανάλογα ανδρικά αγάλματα (άτλαντες ή τελαμώνες) προσιδίαζαν στον δωρικό ρυθμό και ήταν πολύ σπάνια.

Οι **παραστάδες**, στις όποιες κατέληγαν οι κατά μήκος τοίχοι στα ιωνικά κτήρια, είναι συνθετότερες από τις δωρικές. Έχουν μικρή μείωση, αποθέσεις πάνω και κάτω και συνήθως βάση με σπείρες και σκοτία, της οποίας η διατομή είναι όμοια με των κίωνων, στους όποιους η παραστάδα αντιστοιχεί. Πολλές φορές μάλιστα η βάση με την ίδια διατομή επεκτείνεται και κατά μήκος των τοίχων (τοιχοβάτης με κυμάτια). Ένα σπάνιο είδος βάσεως παραστάδος υπάρχει σε ναούς της Χίου και της Αίγινας μιμούμενο πόδι λεονταριού.

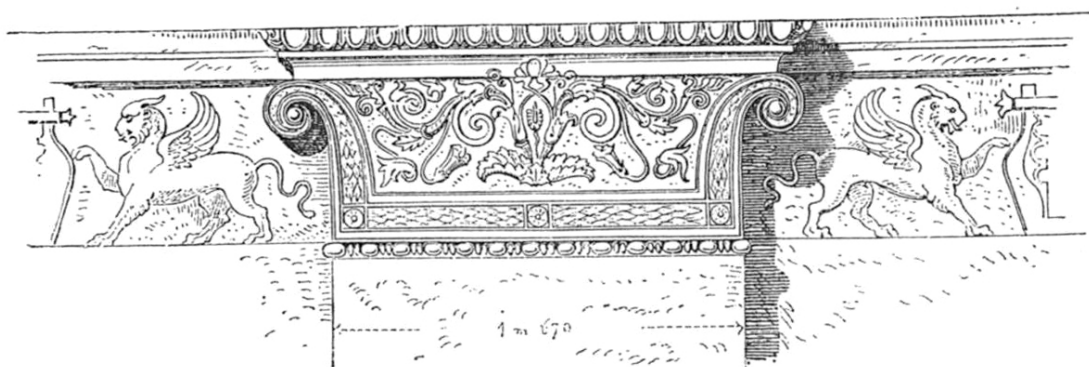

Ανακλιντροειδές επίκρανο παραστάδος (ναού Διδυμαίου Απόλλωνος) (Durm).

Το **επίκρανο** των παραστάδων στα Αττικά-Ιωνικά μνημεία είναι παρόμοιο με των δωρικών και σχηματίζεται με επάλληλα κυμάτια. Στο Ερεχθείο π.χ. από άνω προς τα κάτω υπάρχουν ένα κυμάτιο λεσβίο και ένα

ιωνικό. Στους Ασιατικούς-Ιωνικούς ναούς, κατά την αρχαϊκή περίοδο, σειρές από κυμάτια και ανθέμια διαμόρφωναν τα επίκρανα των παραστάδων, όπως π.χ. στο αρχαϊκό Διδυμαίον της Μιλήτου. Αργότερα όμως συνηθίζονται τα ανακλιντροειδή λεγόμενα επίκρανα, που σχηματίζονται με συμμετρικές έλικες και στο μεταξύ τους κενό διακοσμούνται με ανάγλυφα ανθέμια (Πριήνη, Μέγαρο Υβλαία) ή ακόμα και γρύπες ή νίκες (;), όπως στο νεώτερο Διδυμαίον.

Τα ιωνικά **επιστύλια** διαφέρουν από τα δωρικά. Ήδη έχει σημειωθεί ή απουσία ταινίας, κανόνων, σταγόνων και ο χωρισμός σε **τρεις επάλληλες οριζόντιες ζώνες (ταινίες)**. Η ανώτερη από τις τρεις αυτές ζώνες είναι λίγο πλατύτερη από τις άλλες δύο. Σε τομή, οι τρεις ταινίες δεν βρίσκονται στο ίδιο κατακόρυφο επίπεδο αλλά προέχουν λίγο από την υποκείμενη τους. Στην Φιγάλεια δεν υπάρχει χωρισμός στο επιστύλιο και στο Μεταπόντιον υπάρχουν δύο ταινίες. Αργότερα, μεταξύ των ταινιών παρεμβάλλονται ενίοτε **αστράγαλοι** ή κυμάτια. Στην πρόσταση των κορών του Ερεχθείου, ή ανωτάτη ταινία διακοσμείται με ρόδακες σε σειρά, που δεν αποπερατώθηκαν όμως ποτέ. Προς τα πάνω, το επιστύλιο έχει κατά κανόνα σ' όλο του το μήκος ένα κυμάτιο, σχεδόν πάντοτε ανάγλυφο, ιωνικό ή λεσβίο. Οι μεγάλοι ασιατικοί ναοί της αρχαϊκής περιόδου, όπως και οι ιωνικοί θησαυροί των Δελφών έχουν στην θέση αυτή γλυπτά ιωνικά ωά, ενώ οι αθηναϊκοί (Ερέχθειον, Νίκη) λεπτότερο λεσβίο κυμάτιο.

Από πλευράς κατασκευής τα ιωνικά επιστύλια όπως και τα δωρικά, αποτελούνται από **δύο παράλληλα αμφιέρειστα στοιχεία**, εκ των όποιων το προς το εσωτερικό του ναού λέγεται **αντίθημα**. Σε μικρά μνημεία τα επιστύλια είναι ολόσωμα. Στην περίπτωση των ιωνικών, ή μασχαλιαία εγκοπή στην οποία στηρίζεται ο **θράνος**, σχηματίζεται στο αντίθημα του επιστυλίου και όχι της ζωφόρου όπως στα δωρικά. Ας σημειωθεί τέλος ότι ενίοτε διακοσμείται και ή κάτω επιφάνεια του επιστυλίου, με ελαφρή ορθογώνια βάθυνση και περιμετρικά κυμάτια, κυρίως όμως κατά τον 4ο αιώνα και την ελληνιστική περίοδο (Μαυσωλείον Αλικαρνασσού κτλ.).

Ψηλότερα από το επιστύλιο στα αττικά - ιωνικά μνημεία υπάρχει η **ζωφόρος**, της όποιας το ύψος πλησιάζει το ύψος του επιστυλίου

(Ερέχθειον). Ο Βιτρούβιος αναφέρει ότι ζωφόρος και επιστύλιο είναι ίσου ύψους, αλλά όταν υπάρχει πλαστικός διάκοσμος, ή ζωφόρος γίνεται τα 5/4 του επιστυλίου. Αυτό ισχύει εν μέρει στην Φιγάλεια όχι όμως και στους κλασσικούς ναούς της Ακροπόλεως. Θα πρέπει να σημειωθεί ότι κατά τον 4ο αιώνα και την ελληνιστική περίοδο ορισμένα ασιατικά μνημεία έχουν επίσης ζωφόρο. Πρόκειται πάντοτε για συνεχή ζώνη, που διακοσμείται με ανάγλυφες παραστάσεις, σχετικές με την μυθολογία ή την λατρεία του τιμωμένου θεού. Στην Φιγάλεια η εσωτερική ιωνική ζωφόρος διακοσμείται με σκηνές αμαζονομαχίας και κενταυρομαχίας, ενώ στον ναό της Νίκης άπαντα παράσταση συμπλοκής μεταξύ Περσών και Ελλήνων (μάχη των Πλαταιών;). Διακοσμητικά θέματα συνηθίζονται σε μεταγενέστερα μνημεία, όπως π.χ. γρύπες και φυτικά κοσμήματα στο Διδυμαίον. Στο Ερεχθείο τα γλυπτά της ζωφόρου είχαν στο βάθος ασβεστόλιθο σκοτεινότερου χρώματος (Ελευσίνας) για να αναδεικνύονται περισσότερο. Έξοχο παράδειγμα γλυπτής ζωφόρου της αρχαϊκής περιόδου αναφέρεται τέλος του θησαυρού των Σιφνίων στους Δελφούς. Η εισαγωγή ζωφόρου στον θριγκό του ιωνικού ναού δεν είναι γνωστό πότε ακριβώς έγινε και αν ήταν πραγματικά νεωτερισμός που εφαρμόστηκε κατ' αρχήν στην κυρίως Ελλάδα. Μικρού μεγέθους πήλινες ζωφόροι υπήρχαν και στην αρχαϊκή Μ. Ασία, αλλά ή θέση τους στον ναό δεν είναι εξακριβωμένη. Αργότερα (τον 2ο π.Χ. αι.) στην Πειρήνη κρήνη της Κορίνθου άπαντα ελαφρά κοιλόκυρτη επιφάνεια της ζωφόρου, ενώ σε μεταγενέστερα ελληνιστικά και ρωμαϊκά μνημεία, κυρτή. Τα ασιατικά - ιωνικά μνημεία δεν έχουν ζωφόρο. Το γείσο εδράζεται απ' ευθείας στο επιστύλιο, τουλάχιστον στα παλαιότερα παραδείγματα (αρχαϊκό Αρτεμίσιον, Διδυμαίον, ναός Πολιάδος Αθήνας Πριήνης 4ου αι. κΑ), Στην πρόσταση των κορών του Ερεχθείου εφάρμοσαν την ίδια ασιατική λύση ιωνικού θριγκού χωρίς ζωφόρο.

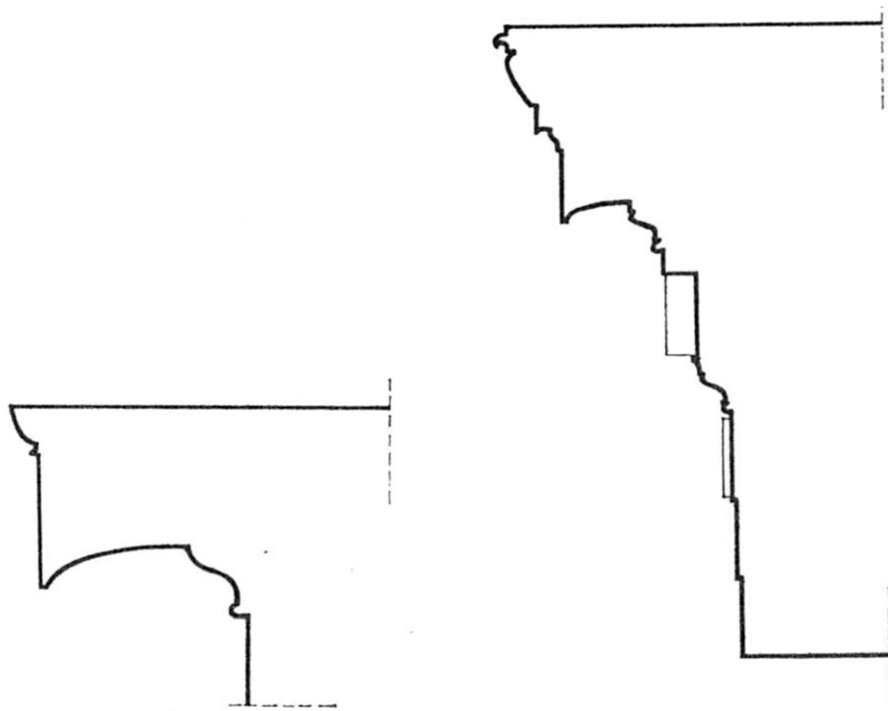

Τομή γείσου του Ερεχθείου. Τομή του θριγκού της προστασίας των κορών του Ερεχθείου.

Το **γείσο**, όπως και στα δωρικά μνημεία, έχει σκοπό την προστασία των υποκειμένων μελών από την βροχή. Διακρίνουν και εδώ αττικό και ασιατικό τρόπο. Αυτό που χαρακτηρίζει τον ασιατικό είναι οι οδόντες, σειρά από μικρές κυβικές περίπου προεξοχές που ασφαλώς μιμούνται παλαιότερη ξύλινη κατασκευή, πιθανότατα απολήξεις δοκίδων που σχημάτιζαν την οροφή. Στους τάφους της Κυρίας και της Λυκίας οι όποιοι, όπως αναφέρθηκε, μιμούνται ξύλινες κατασκευές, υπάρχουν επίσης οδόντες. Πάνω από τους οδόντες και αφού παρεμβληθούν συνήθως κυμάτια, προέχει ή πλάκα του γείσου που καταλήγει σε κατακόρυφο μέτωπο. Με την παρεμβολή των οδόντων στα ασιατικά - ιωνικά μνημεία ή προβολή του γείσου γίνεται κλιμακωτή. Θα πρέπει να σημειωθεί ότι σε μεγάλα μνημεία (όπως π.χ. το Μαυσωλείον της Αλικαρνασσού) οι **οδόντες** και το κυρίως γείσον δεν ήταν στο ίδιο κομμάτι λίθου, άλλα σε χωριστά μέλη. Στο Διδυμαίον II οι οδόντες έχουν ανάγλυφα κοσμήματα.

Στα αττικά - ιωνικά μνημεία (Ερέχθειον, Νίκη, ναός του Ιλισσού) δεν υφίστανται οδόντες στο γείσο. Η προβολή του γίνεται απότομα ενώ η μορφή της κάτω επιφανείας του είναι όμοια με των δωρικών καταετίων γείσων, με ελαφρά

παραβολική καμπύλη (σκοτία). Ειδικά στο Ερεχθείο, ο άξων της παραβολής παρουσιάζει κλίση 15° ως προς την οριζόντια. Στο βάθος η καμπύλη καταλήγει σε κυμάτιο, συνήθως λεσβίο, αρκετά μεγάλο αναλογικώς. Το μέτωπο του γείσου έχει ελαφρή κλίση προς τα έξω.

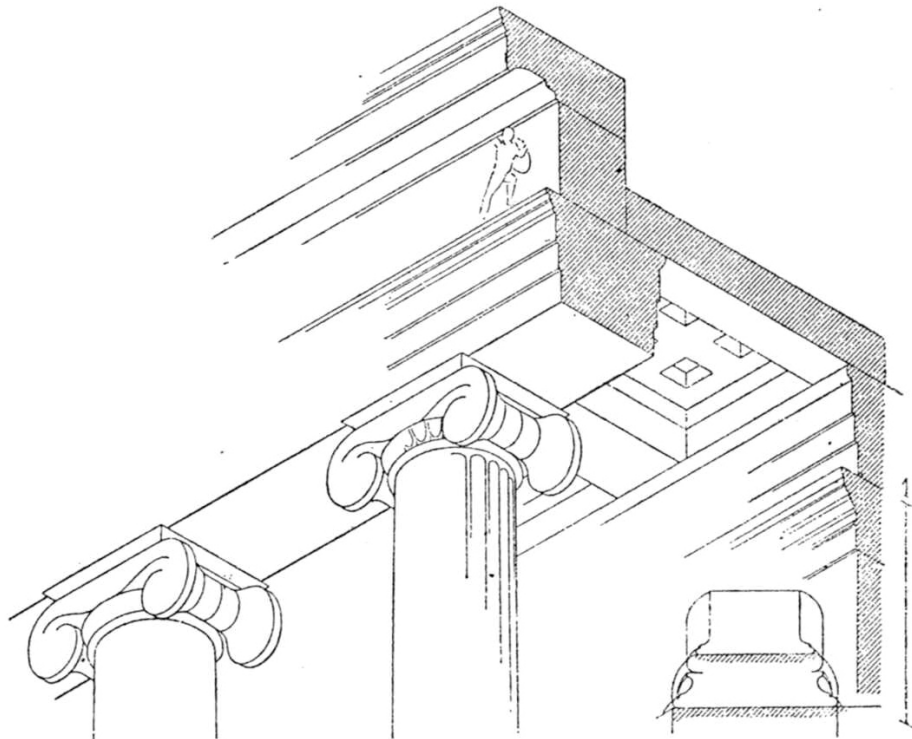

Ισομετρική τομή διατάξεως του θριγκού και της φατνωματικής οροφής ιωνικού ναού (της Νίκης) (Choisy)

Οι φατνωματικές πλάκες στηρίζονταν σε **θράνους**, και στα **αντιθήματα** των επιστυλίων, ή και σε δοκούς, όπως και στα δωρικά μνημεία. Τυπική λύση στηρίξεως σε δοκούς, έχει εφαρμοσθεί στην βόρεια πρόσταση του Ερεχθείου. Στα ασιατικά μεγάλα μνημεία στην κάτω επιφάνεια των δοκών υπάρχουν υποτομές (Μαυσωλείον Αλικαρνασσού) και πλευρικά διακοσμήσεις με κυμάτια. Για λόγους στατικούς, υπήρχε απλή αντιστοιχία δοκών και κίωνων ή δοκών και μέσων των μεταξονίων των κίωνων. Τα φατνώματα είναι βαθύτερα και πλουσιότερα από τα δωρικά σε διακοσμήσεις. Στο Ερέχθειο υπάρχουν πλαίσια με αστράγαλους και επάλληλα ιωνικά κυμάτια. Ο ουρανίσκος διακοσμείται με ρόδακα ορειχάλκινο (χάλκη ή κάλχη των επιγραφών). Οι ρόδακες έχουν πέσει βέβαια αλλά διατηρήθηκαν στην βόρεια πρόσταση του Ερεχθείου οι τρύπες στο

κέντρο των ουρανίσκων, από τις οποίες γινόταν ή ανάρτησή τους. Υπήρχαν επίσης και ξύλινες οροφές σε ιωνικά κτίρια, όπως π.χ. στον ναό της Αρτέμιδος στην Μαγνησία επί Μαιάνδρω. Σε μικρότερα κτίσματα απαντούν κατασκευαστικές λύσεις απλούστερες, όπως λ.χ. στην πρόσταση των κορών του Ερεχθείου όπου σε μονοκόμματες πλάκες έχουν απολαξευθεί συγχρόνως τα γείσα, τα φατνώματα και η κάλυψη της στέγης.

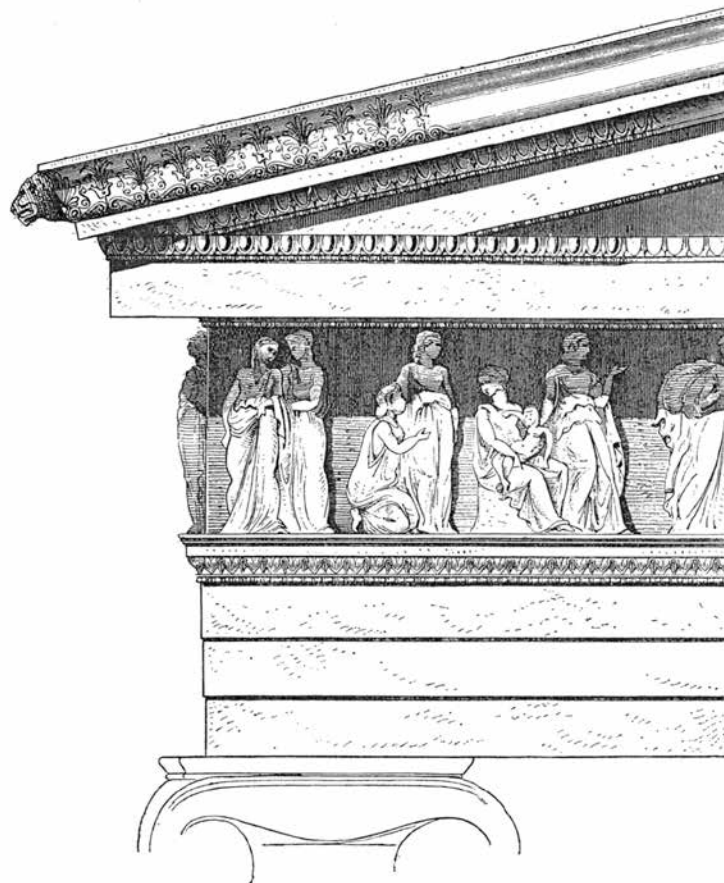

Θριγκός και αέτωμα του Ερεχθείου, σε όψη (Durtm)

Η δομή των **αετωμάτων** στους ιωνικούς ναούς δεν διέφερε από εκείνων των δωρικών. Έχομε και εδώ **τύμπανα** με κατακόρυφους ορθοστάτες, πάνω στους όποιους στηρίζονται τα **καταέτια γείσα**, όχι διαφορετικά από τα οριζόντια στην περίπτωση των αττικών - ιωνικών ναών. Ειδικά στον ναό του Αρτεμισίου της Μαγνησίας επί Μαιάνδρω το τύμπανο σχηματίζεται με οριζόντιες στρώσεις λίθων και σ' αυτό ανοίγονται τρία παράθυρα.

Τα αετώματα στα μεγαλύτερα και πλουσιότερα κτίρια είχαν εναέτια αγάλματα (αντίστοιχα παραδείγματα: νεώτερο "Αρτεμίσιον Εφέσου, θησαυρός Σιφνίων στους Δελφούς), τα οποία πατούσαν στην πάνω πλευρά του οριζόντιου γείσου και στηρίζονταν στο τύμπανο. Στον ναό της Νίκης έχουν σωθεί ίχνη στηριγμάτων.

Ψηλότερα από το αέτωμα διαμορφωνόταν η **σίμη**. Και εδώ, κατά την πρώιμη αρχαϊκή εποχή όπως και στα δωρικά η σίμη και τα κεραμίδια ήταν από πηλό, ενώ στα κλασσικά γίνεται μαρμάρινη και κοσμεύεται με ανθέμια. Διακρίνουν και εδώ σίμη των καταετίων γείσων και σίμη στις μακρές πλευρές με **υδρορρόες**-λεοντοκεφαλές. Σε μικρούς ναούς, όπως της Απτέρου Νίκης στην Ακρόπολη, το καταέτιο γείσο, η σίμη και οι βάσεις των ακρωτηρίων σκαλίζονται στο ίδιο κομμάτι μαρμάρου. Ειδική λύση εμφανίζεται στο Ερέχθειο, όπου οι καλυπτήρες των κεραμιδιών βγαίνουν ψηλότερα από την σίμη και καταλήγουν σε ανθέμια, στο ενδιάμεσο μεταξύ των λεοντοκεφαλών. Εννοείται ότι οι μορφές και οι τύποι των **κεραμιδιών**, όπως και οι ξύλινες κατασκευές της **στέγης**, δεν διέφεραν ουσιαστικά από αυτές των δωρικών μνημείων.

Τα **ακρωτήρια** ήταν και πάλι ανθέμια διακοσμητικά (όπως στο Ερέχθειο) ή μικρά αγάλματα όπως στον ναό της Νίκης, όπου υπήρχαν πτερωτές Νίκες από επιχρυσωμένο χαλκό.

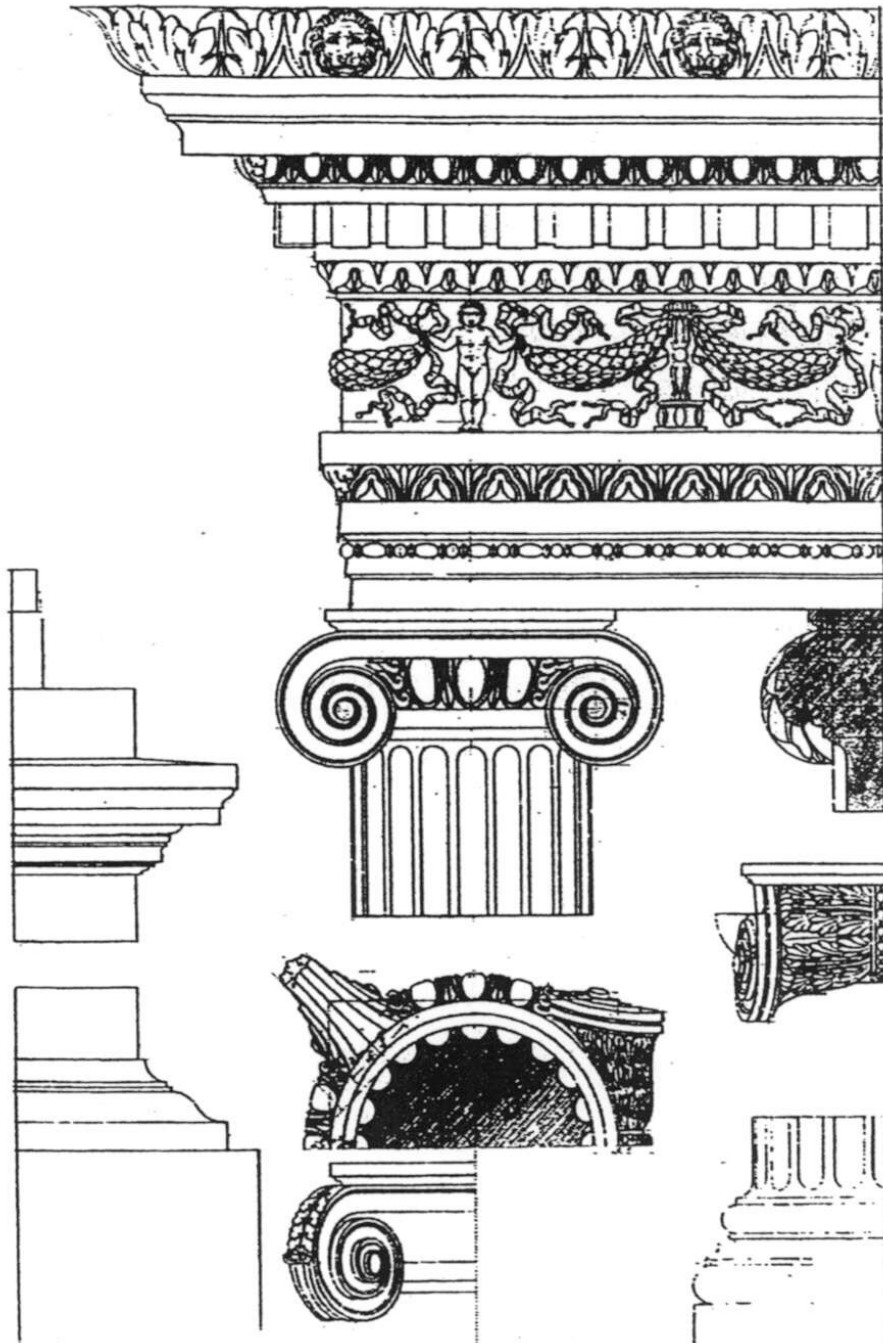

Κορινθιακός ρυθμός

Αρκετά καθυστερημένα σε σχέση με τους δύο προηγούμενους ρυθμούς, οι Έλληνες αρχιτέκτονες χρησιμοποιούν στη ναοδομία τον κορινθιακό. Ουσιαστικά, ο κορινθιακός ρυθμός είναι ρυθμός ιωνικός μ' ένα άλλο είδος κιονόκρανου. Αντίθετα από το ιωνικό κιονόκρανο που ήταν σχεδιασμένο για να φαίνεται μόνον από μπρος, η συμμετρία του νέου αυτού κιονόκρανου απέφευγε τα προβλήματα στις γωνίες των κionoφόρων κτιρίων.

Το παλαιότερο γνωστό δείγμα κορινθιακού κιονόκρανου, το οποίο όμως δεν έχει διασωθεί, αλλά το γνωρίζουμε μόνο μέσω σχεδίων, χρονολογείται στο γ' τέταρτο του 5^{ου} αι. π.Χ. Πρόκειται για το κορινθιακό κιονόκρανο του ναού του **Επικούριου Απόλλωνα της Φιγάλειας**.

Ο κορινθιακός ρυθμός, ίσως επειδή τον θεωρούσαν επιδεικτικό, ή ίσως επειδή οι Έλληνες γλύπτες των κιονόκρανων ήταν έντονα συντηρητικοί, φαίνεται πως δεν είχε μεγάλη επίδραση στην Ελλάδα. Ήταν πάντως φοβερά δημοφιλής στη Ρώμη όπου ταίριαζε περίφημα με το άξεστο πλούτο του αυτοκρατορικού γούστου. Στα Ρωμαϊκά χέρια, η κολόνα έγινε ψηλότερη απ' ότι ήταν συνήθως στα Ελληνιστικά κτίρια, και αυτό προκάλεσε μια αλυσιδωτή αντίδραση που επηρέασε κάθε πλευρά του ρυθμού. Ψηλότερες κολόνες, σήμαινε ψηλότερα κιονόκρανα.

Η διαμόρφωση του κορινθιακού κιονόκρανου βρίσκεται στην ιδέα της φυτικής διακόσμησης. Ο Ρωμαίος αρχιτέκτονας **Βιτρούβιος** μας δίνει την πληροφορία ότι ήταν έμπνευση του Κορίνθιου γλύπτη **Καλλίμαχου**. Το επινόησε από την παρατήρηση ενός σκεπασμένου καλαθιού με τετράγωνη πλάκα πάνω στον τάφο ενός κοριτσιού. Από τον τάφο φυόντουσαν τα πλατιά φύλλα του φυτού της ακάνθου και περιέβαλαν το καλάθι. Πρόκειται στη πραγματικότητα για πλαστική σύνθεση εμπνευσμένη από την φύση.

Ο **κάλαθος**, ανάλογος με το καλάθι οικιακής χρήσης των αρχαίων Ελλήνων, είναι ο πυρήνας του κιονόκρανου. Σε τρεις ζώνες περιβάλλεται από φυτική διακόσμηση. Στις δύο κάτω ζώνες αποδίδονται τα πριονωτά φύλλα της **άκανθας** και στην τρίτη αντί των φύλλων υπάρχουν λεπτοί **έλικες**. Τον κάλαθο περιστρέφει άβακας μικρού πάχους διακοσμημένος πολλές φορές με κυμάτια.

Δεν θα εξετασθούν λεπτομερώς τα μέρη του κορινθιακού ναού όπως έγινε για τον ιωνικό και τον δωρικό και τούτο διότι έκτος από το κιονόκρανο, όλα σχεδόν τα λοιπά στοιχεία του είναι όμοια με τα ιωνικά· θα μπορούσε μάλιστα να θεωρηθεί ο κορινθιακός παραλλαγή του ιωνικού τρόπου.

Ο θριγκός των κορινθιακών ναών είναι όμοιος με των ιωνικών. Υπάρχει επιστύλιο με τρεις οριζόντιες ταινίες και απόληξη προς τα πάνω σε λεσβίο κυμάτιο. Ακολουθεί ψηλότερα η ζωφόρος, ενίοτε με πλαστικό διάκοσμο, όπως π.χ. στο μνημείο του Λυσικράτους. Στην Θόλο της Επιδαύρου η ζωφόρος είναι ελαφρά κοιλόκυρτη. Κάποτε διακοσμείται με απλούστερα θέματα, όπως στα Προπύλαια της Επιδαύρου (3ος π.Χ. αιώνας) με ρόδακες και βουκράνια. Το γείσο έχει κατά κανόνα οδόντες, όπως το ασιατικό - ιωνικό. Το αέτωμα, δεν διαφέρει επίσης από το ιωνικό. Σε ελληνιστικά μνημεία αργότερα θα πάρουν οδόντες και τα καταέτια γείσα. Η σίμη είναι συνήθως κοιλόκυρτη και διακοσμείται με ανάγλυφα ανθέμια και λεοντοκεφαλές.

Οι γενικές αναλογίες των κορινθιακών κίωνων είναι παραπλήσιες με των ιωνικών. Πρόχειρα ας σημειωθεί ότι η άνω διάμετρος είναι $\frac{5}{6}$ έως $\frac{6}{7}$ της κάτω και ότι το ύψος του κιονόκρανου πλησιάζει 1,3 Δ.

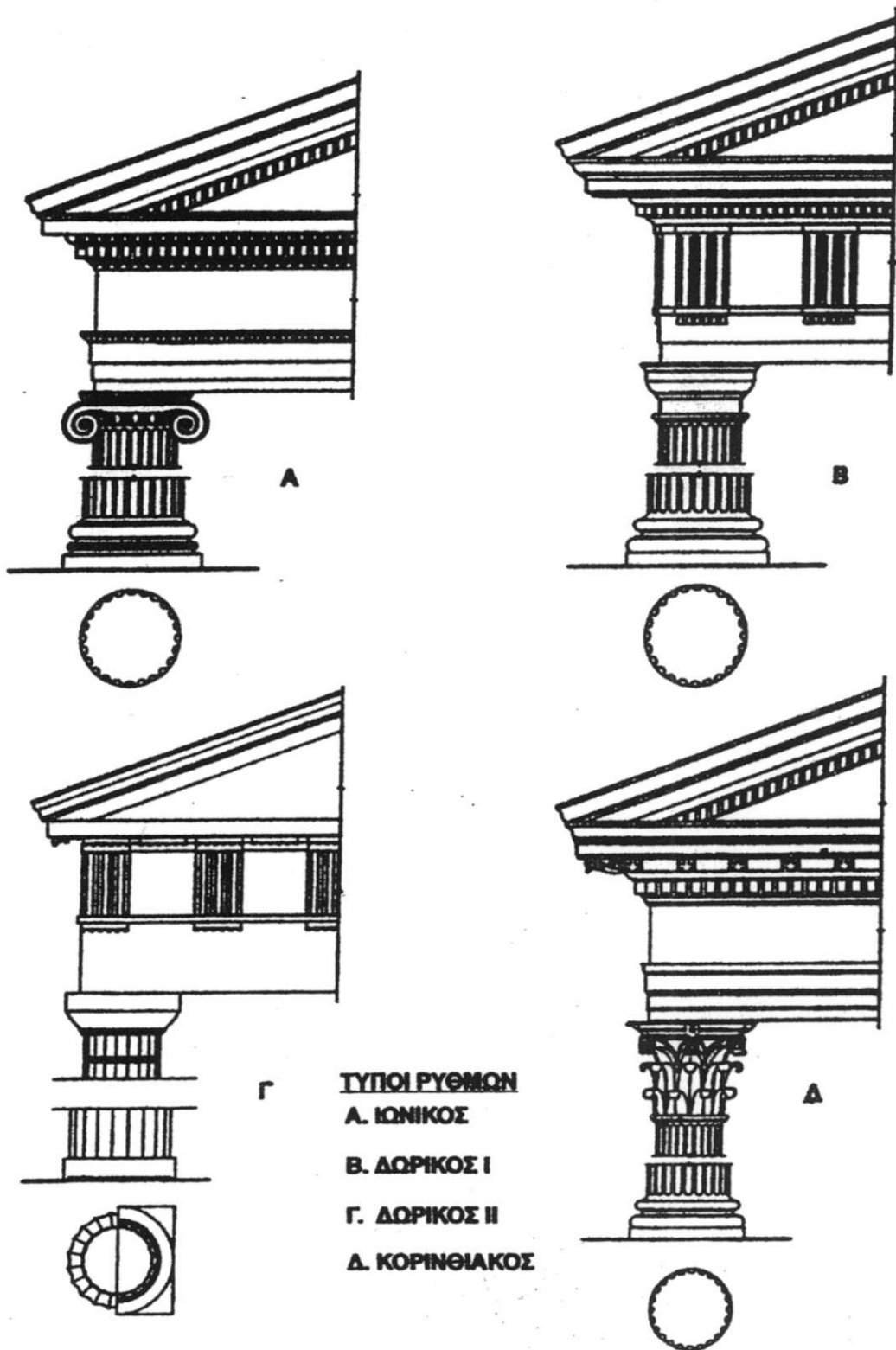

ΤΥΠΟΙ ΡΥΘΜΩΝ
A. ΙΟΝΙΚΟΣ
B. ΔΩΡΙΚΟΣ Ι
Γ. ΔΩΡΙΚΟΣ ΙΙ
Δ. ΚΟΡΙΝΘΙΑΚΟΣ

ΔΩΡΙΚΟΣ ΡΥΘΜΟΣ

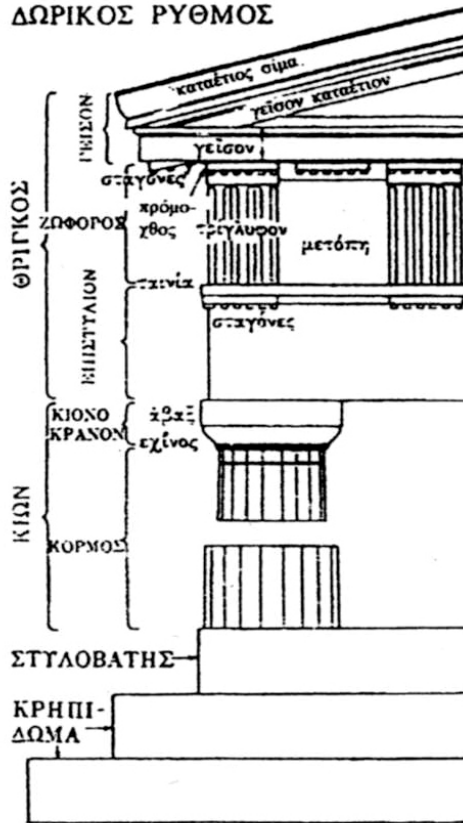

ΙΩΝΙΚΟΣ ΡΥΘΜΟΣ

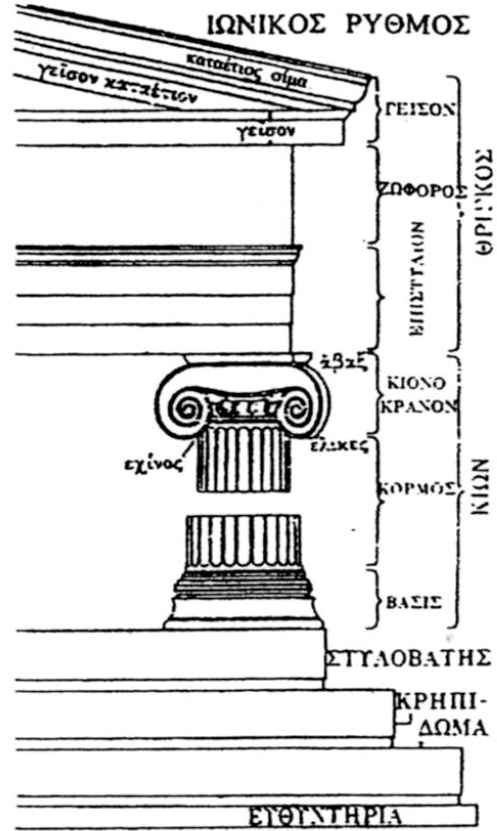

1. Τα αρχιτεκτονικά μέλη του ναού (Δωρικοί και Ιωνικοί ρυθμού).

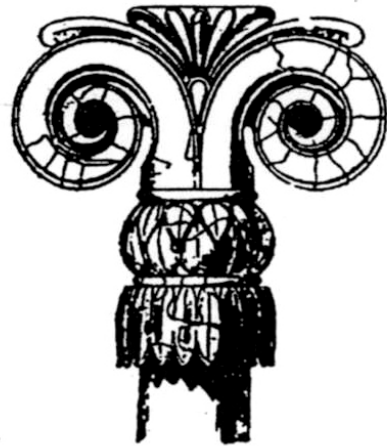

Η χρήση χρωμάτων

Το χρώμα, στοιχείο εκφράσεως βασικής σημασίας για την αρχαία τέχνη, ήταν απαραίτητο και στην αρχιτεκτονική. Παρά τα συνήθως νομιζόμενα και σε αντίθεση προς την «αισθητική» των ερειπίων και των λευκών μαρμάρων, τα αρχαία αρχιτεκτονικά έργα είχαν έντονα χρώματα. Δυστυχώς ελάχιστα λείψανα των χρωμάτων αυτών διασώθηκαν και μόνον ίχνη μας επιτρέπουν την γραφική αναπαράσταση των κοσμημάτων που ήταν απλώς γραπτά πάνω στα αρχιτεκτονικά μέλη.

Τα χρώματα, στα παλαιότερα ή και τα κλασσικά πώρινα κτίρια, μπορούσαν εύκολα να μπουν πάνω στο λεπτότατο επίχρισμα το οποίο προστάτευε τα αρχιτεκτονικά μέλη. Στα μαρμάρια γινόταν εφαρμογή και της εγκαυστικής: Διέλυαν σε λιωμένο κερί το χρώμα και το τοποθετούσαν σύμφωνα με το διακοσμητικό σχέδιο πάνω στο μάρμαρο. Σε συνέχεια με πυρωμένο ειδικό εργαλείο στίλβωναν το χρώμα. Οι λεπτομέρειες του συστήματος όπως και της επεξεργασίας των αγαλμάτων δια γανώσεως δεν μας είναι σήμερα γνωστές. Είναι άλλωστε πολύ πιθανό να εφαρμοζόταν λεπτό επίχρισμα, ανοικτού χρώματος και σε ορισμένα μέλη των μαρμάρινων ναών, όπως στους κορμούς των κιόνων προκειμένου να εξαλειφθούν τελείως οι οριζόντιοι αρμοί, καθώς και τα «νερά» του μαρμάρου σ' αυτούς.

Χρωματίζονταν κατ' αρχήν όλα τα γλυπτά (εναέτια αγάλματα και μετόπες) και τα κυμάτια σε επίκρανα, γείσα κτλ. Τα τρίγλυφα έπαιρναν πάντοτε σχεδόν σκούρο γαλάζιο χρώμα, όπως ενίοτε και το τύμπανο του αετώματος. Με έγχρωμα σχέδια γινόταν η διακόσμηση των φατνωμάτων, της ταινίας, των κανόνων και των άλλων μελών. Ο τοίχος του σηκού είχε ζωηρό κόκκινο χρώμα, που ταίριαζε με τον χαλκό της θύρας εισόδου και με τα μεταλλικά κιγκλιδώματα. Ο άβακας και οι δακτύλιοι των κιονόκρανων είχαν επίσης χρώμα. Μόνο τα επιστύλια, η κρηπίδα, οι κορμοί των κιόνων και τα μέτωπα των γείσων έμεναν άβαφα.

Όπως οι δωρικοί, έτσι και οι ιωνικοί ναοί είχαν χρώματα. Δυστυχώς και εδώ πολύ λίγες είναι οι ενδείξεις των αρχικών χρωματισμών. Υποθέτουν ότι οι έλικες είχαν χρώμα κόκκινο, όπως και το υποτραχήλιο. Τα ανάγλυφα

της ζωφόρου ήταν χρωματισμένα όπως και τα ανθήμια στην σίμη και όλα τα κυμάτια. Το τύμπανο του αετώματος ήταν και εδώ σκούρο γαλάζιο.

Οι έρευνες πάνω στο θέμα της πολυχρωμίας της αρχαίας ελληνικής αρχιτεκτονικής παρουσιάζουν μέγιστο ενδιαφέρον. Ανάμεσα στα τελευταία ευρήματα που επιτρέπουν ασφαλείς παρατηρήσεις πάνω σ' αυτό είναι οι μεγάλοι μακεδονικοί τάφοι (Βεργίνας, Λευκαδίων), ολόκληρες οι προσόψεις των οποίων διατηρούν σε ικανοποιητικό σημείο τα χρώματά τους.

ΟΙΚΟΔΟΜΗΜΑΤΑ ΚΟΡΙΝΘΙΑΚΟΥ ΡΥΘΜΟΥ

- Η Βιβλιοθήκη του Αδριανού, στην Αθήνα.
- Το Ωδείο του Αγρίππα, στην Αθήνα.
- Ο Ναός του Αδριανού στην Έφεσο.
- Η Βιβλιοθήκη του Κέλσου, στην Έφεσο.
- Ο Ναός της Οκταβίας.
- Το μνημείο Λυσικράτους, στην Αθήνα.
- Το μνημείο Φιλοπάππου, στην Αθήνα.
- Ο Ναός του Βάκχου, στο Μπάαλμπεκ του Λιβάνου.
- Η τετράγωνη κατοικία, στο Νιμ της Προβηγκίας.

Η βιβλιοθήκη Αδριανού

Η **βιβλιοθήκη του Αδριανού** βρίσκεται στην Ρωμαϊκή Αγορά, στο κέντρο περίπου της Αθήνας. Πρόκειται για μεγάλο οικοδομικό συγκρότημα, ορθογώνιου σχήματος, διαστάσεων :122 μ. επί 82 μ. Πυρήνας του είναι μια μεγάλη περίστυλη αυλή, διαστάσεων 82*60μ.



Η περιμετρική κιονοστοιχία είχε εκατό κίονες, 22 στην ανατολική και δυτική πλευρά και 28 στην βόρεια και νότια. Στο μέσον του τοίχου υπήρχε είσοδος με πρόπυλο από τέσσερις κορινθιακούς κίονες. Ο τοίχος της πρόσοψης διακοσμείται με επτά κορινθιακούς κίονες στην αριστερή και στη δεξιά πλευρά της εισόδου. Στη βόρεια πλευρά του κτίσματος ανοίγονται δύο ημικυκλικές κόγχες και ανάμεσα τους μια ορθογώνια που φέρουν μπροστά δύο κορινθιακούς κίονες η κάθε μία.

Η βιβλιοθήκη του Αδριανού καταστράφηκε εν μέρει απ' τις επιδρομές των Ερούλων το 267 μ.Χ. και ανακαινίστηκε στις αρχές του 5^{ου} αι. μ.Χ.

Ωδείο Αγρίππα

Στον κεντρικό χώρο της Αρχαίας Αγοράς είχε κατασκευασθεί Ωδείο, απ' τον **Μ. Βιψάνιο Αγρίππα**, γύρω στο 15 π.Χ. Για την διακόσμηση της πρόσοψης του Ωδείου σμιλεύτηκαν αγάλματα «Γίγαντες», περίπου το 150 μ.Χ. Υπήρχαν έξι αγάλματα τα οποία απεικόνιζαν «Γίγαντες» (ανθρώπους-φίδια) και «Τρίτωνες» (ανθρώπους-ψάρια). Το κτίριο είχε μεγάλη χωρητικότητα περίπου 1000 θεατών, το γεγονός ότι δεν είχε εσωτερικούς κίονες για την στήριξη της στέγης, ίσως οδήγησε στην κατάρρευση της. Η επισκευή έγινε περίπου το 170 μ.Χ.

Το Ωδείο κάηκε το 267 μ. Χ. και οι λίθοι των τοίχων αφαιρέθηκαν και χρησιμοποιήθηκαν σε οχυρώσεις. Σήμερα τα θεμέλια που υπάρχουν στην περιοχή ανήκουν σ' ένα μεγάλο συγκρότημα, το οποίο οικοδομήθηκε στις αρχές του 5^{ου} αι. μ.Χ.

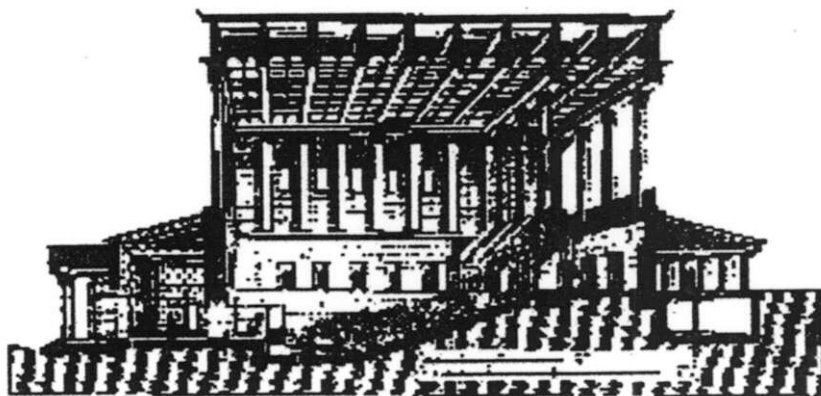

Ναός Αδριανού στην Έφεσσο

Ο ναός του Αδριανού στην Έφεσσο, είχε πολλά ασυνήθιστα χαρακτηριστικά. Αποτελούνταν από ένα επιστύλιο που διασπόταν προς τα επάνω με τη μορφή τόξου που σκέπαζε την είσοδο στο πρόστεγο. Πάνω απ' την είσοδο, προς το εσωτερικό «κελί», βρίσκεται ένα σκαλιστό τύμπανο, το ημικύκλιο τόξο μεταξύ της κορυφής της εισόδου κι ενός τόξου από πάνω.



Βιβλιοθήκη Κέλσου

Η **Ρωμαϊκή βιβλιοθήκη του Κέλσου** στην Έφεσο, είναι ένα απ' τα σπουδαία αρχιτεκτονικά μνημεία των Ρωμαίων. Το οικοδόμημα είναι δώροφο, η πρόσοψη του οποίου κοσμείται με κομψά δικιόνια προστώα. Τα κιονόκρανα της βιβλιοθήκης είναι κορινθιακού ρυθμού.

Ναός Οκταβίας

Από τον ναό που κτίστηκε προς τιμή της **Οκταβίας** σώζονται μόνο τρεις κολώνες. Ο ναός είχε γύρω στοές και ήταν κτισμένος επάνω σε πόδιο. Τα κιονόκρανα του ναού ήταν κορινθιακού ρυθμού.

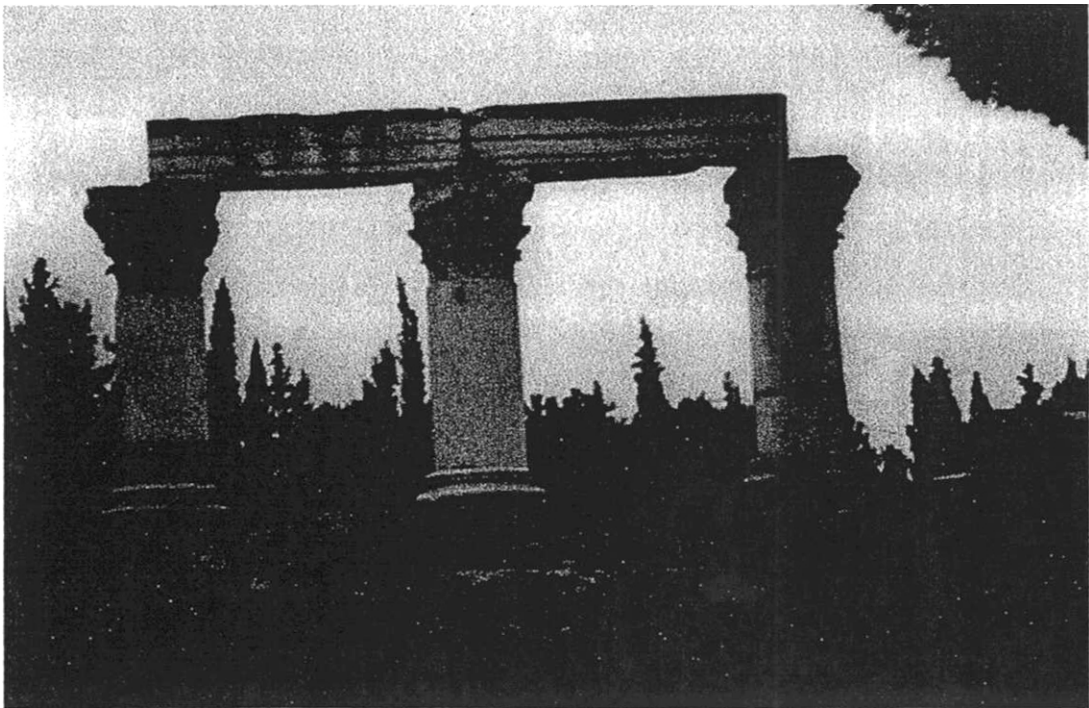

Μνημείο Λυσικράτους

Το μνημείο βρίσκεται στην συμβολή των σύγχρονων οδών Σέλλεϋ και Λυσικράτους. Η καλή κατάσταση του μνημείου οφείλεται στο γεγονός ότι κατά την περίοδο της τουρκοκρατίας ήταν ενσωματωμένο στο μοναστήρι των Καπουτσίνων. Κατασκευάστηκε το 334-333 π.Χ. Αποτελείται από τετράγωνο βάθρο, μήκους 3μ. και ύψους 4μ. στο οποίο στηρίζεται το κυρίως μνημείο, μια μικρή θόλος. Η θόλος σχηματίζεται από κρηπίδωμα τριών βαθμίδων στο οποίο πατούν περιμετρικά έξι κορινθιακοί κίονες, ύψους 3,55 μ. Οι κίονες στηρίζουν ιωνικό θριγκό, αποτελούμενο από επιστύλιο με τρεις ταινίες και επιγραφή του χορηγού χαραγμένη στην μπροστινή πλευρά.

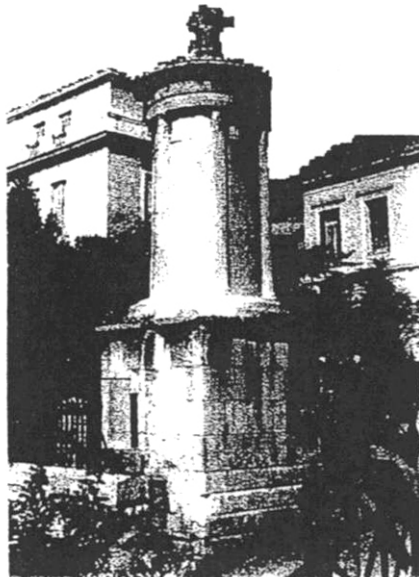

Μνημείο Φιλοπάππου

Το μνημείο κατασκευάστηκε περίπου το 115 μ. Χ. με άδεια του Αθηναϊκού Δήμου, προς τιμή του Ρωμαίου ευεργέτη της Αθήνας, Γάιου Ιουλίου Αντίοχου Φιλοπάππου.

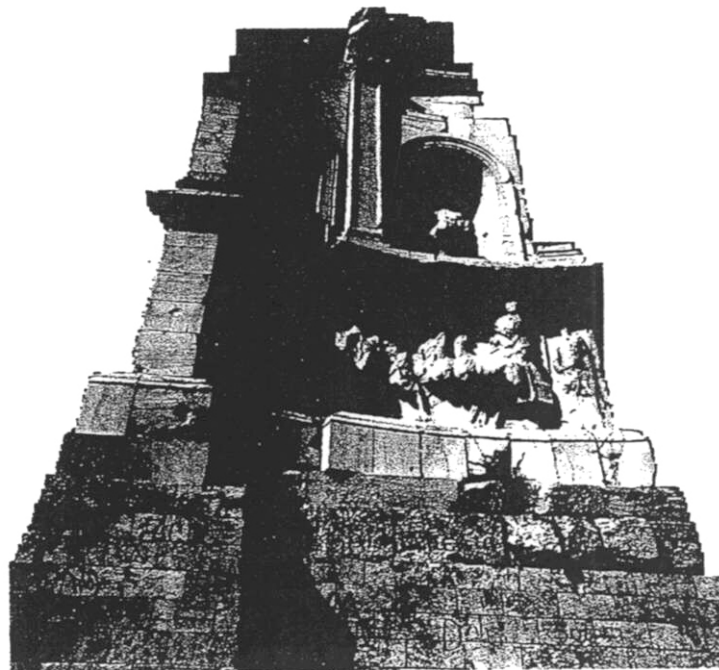

Στην κορυφή του λόφου των Μουσών διατηρούνται θεμέλια οχυρωματικού περιβόλου κατασκευής του 294 π.Χ. απ' τον Δημήτρη πολιορκητή, για την εγκατάσταση φρουράς. Μέσα στον περίβολο υπάρχουν κατάλοιπα ταφικού μνημείου, ύψους 12 μ. Το μνημείο εδράζεται πάνω σε κρηπίδα, ύψους 3 μ. Αποτελείται από ζωφόρο, ύψους 3.50 μ. με ανάγλυφες μορφές και τέθριππο άρμα πάνω στο οποίο βρίσκεται ο Φιλόπαππος. Πάνω στη ζωφόρο σχηματίζονται τρεις κόγχες, στο μέσο μια ημικυκλική με άγαλμα που παρουσιάζει τον Φιλόπαππο. Τα θωράκια πάνω στα οποία σχηματίζονται οι κόγχες, χωρίζονταν μεταξύ τους με κορινθιακούς παραστάδες.

Ναός Βάκχου

Ο ναός του **Βάκχου** στο Μπάαλμπεκ του Λιβάνου, χρονολογείται απ' το 2^ο αι. μ.Χ. Η ιστορία αυτού του ναού ανάγεται στους προκλασικούς χρόνους, το πρότυπο των τελετουργιών τους παρέμενε ανατολίτικο παρ' όλο που οι Ρωμαίοι ανοικοδόμησαν τα κτίρια με τον κλασικό τρόπο. Το Μπάαλμπεκ χαρακτηρίζει ο Γιγάντιος ρυθμός, δηλ. πελώριες Κορινθιακές κολώνες σε μια διώροφη όψη. Ο ρυθμός αυτός διαφαίνεται κυρίως στο εσωτερικό, όπου ο ναός έγινε μια αίθουσα συνεδριάσεων και ο ιερός χώρος, υψώνονταν στο ένα άκρο υπογραμμιζόταν από έναν αβαθή θόλο.

Το σχέδιο αυτό πρέπει να εξελίχθηκε από κάτι παρεμφερές, προς το ναό του Σολομώντα στην Ιερουσαλήμ και η κύρια δομή του διαδόθηκε σε ορισμένες μεσαιωνικές εκκλησίες.

Τετράγωνη κατοικία

Η τετράγωνη κατοικία βρίσκεται στο Νιμ της Προβηγκίας στη Γαλλία. Υπάρχουν επιγραφές που το συσχετίζουν με την αυτοκρατορική οικογένεια και ίσως το σχέδιο του να οφείλεται σε αρχιτέκτονες της αυτοκρατορικής αυλής.

Η αίθουσα που στέγαζε το ειδώλιο της λατρείας, βρισκόταν στο πίσω μέρος του *prothym* όπου έφτανε κανείς ανεβαίνοντας μερικά σκαλοπάτια. Το εξωτερικό είναι κυριολεκτικά ανέπαφο, αποτελείται από κορινθιακούς κίονες που υποβαστάζουν ένα πλούσια σκαλισμένο γείσο.

ΛΑΤΟΜΕΙΟ ΠΕΝΤΕΛΗΣ

Εισαγωγή

Συνήθως η εξόρυξη έφθανε σε βάθος εξήντα ποδών και περισσότερο, το πέτρωμα εκτείνονταν καθαρό σχεδόν σε όλες τις πλευρές, χωρίς να ήταν απολύτως συνεχές. Φυσικοί αρμοί, άλλοι όρθιοι και άλλοι κεκλιμένοι διέκοπταν τη συνέχεια του. Οι αρμοί έθεταν αξεπέραστα όρια μεγέθους για τους λατομήσιμους ωφέλιμους όγκους, αλλά την ίδια στιγμή εξυπηρετούσαν την εξόρυξη. Οι αποστάσεις των αρμών δεν ήταν σταθερές. Σε μερικές θέσεις ήταν πολύ μικρές και έκαναν το υλικό περίπου άχρηστο. Σε άλλες θέσεις ήταν πολύ μεγάλες και έκαναν αναγκαία τη λάξευση αυλακών για το χωρισμό του πετρώματος στα ζητούμενα μεγέθη. Όμως το σπουδαιότερο γνώρισμα του πετρώματος ήταν η ευκολία ή δυσκολία με την οποία μπορεί να σχίζεται ομαλά, κατά τη μία ή την άλλη κατεύθυνση. Η εκμετάλλευση αυτής της ιδιότητας των πετρωμάτων ήταν πάντα ένα από τα βασικά "μυστικά" της λιθοτεχνίας.

Στα ξύλα η απόκτηση μιας ανάλογης εμπειρίας είναι πολύ εύκολη, αφού φαίνονται και είναι κατανοητές οι κατευθύνσεις στις οποίες αυτά σχίζονται ή δεν σχίζονται. Στα μάρμαρα, όμως, οι κατευθύνσεις αυτές είναι μερικές φορές τελείως δυσδιάκριτες.

Ένα άλλο μυστικό της τέχνης των λατόμων είναι και η γνώση των αθέατων εσωτερικών ασυνεχειών και άλλων λιθοτεχνικών ελαττωμάτων των πετρωμάτων. Έπρεπε λοιπόν να κάνουν προσεκτική διαλογή των λατομήσιμων όγκων, όχι μόνο με το μάλλον εύκολο κριτήριο των αποστάσεων των αρμών, αλλά και με το πολυσύνθετο κριτήριο της ποιότητας. Το κριτήριο αυτό αφορούσε όχι μόνο στην αντοχή του υλικού, αλλά και στην καθαρότητα και στην επιδεκτικότητα λεπτής κατεργασίας.

Το μισό, σχεδόν, είναι λατομήσιμο. Από αυτό, βέβαια, μόνον ένα τρίτον απομένει ως ωφέλιμος όγκος. Το υπόλοιπο θυσιάζεται στα διάφορα στάδια της εργασίας. Τα αρχικά φυσικά σχήματα των λατομήσιμων όγκων είναι επί το πλείστον πολύ ακανόνιστα και οι σχιστικές επιφάνειες αβέβαιες. Τα ίδια συνέβαιναν σε όλα τα λατομεία μαρμάρων, όταν έπρεπε να παράγονται όγκοι μεγάλου μεγέθους, κανονικού σχήματος και υψηλής λιθοτεχνικής

ποιότητας.

Για αυτά και πολλά άλλα, μιλούσαν οι πιο έμπειροι, που έμαθαν την τέχνη στις Κυκλάδες και την Ιωνία. Τα ίδια πράγματα ήταν, φυσικά, γνωστά και στους αρχιτέκτονες του ναού, οι οποίοι έρχονταν στο λατομείο μάλλον τακτικά, για να βλέπουν τα πετρώματα και την πρόοδο της παραγωγής.

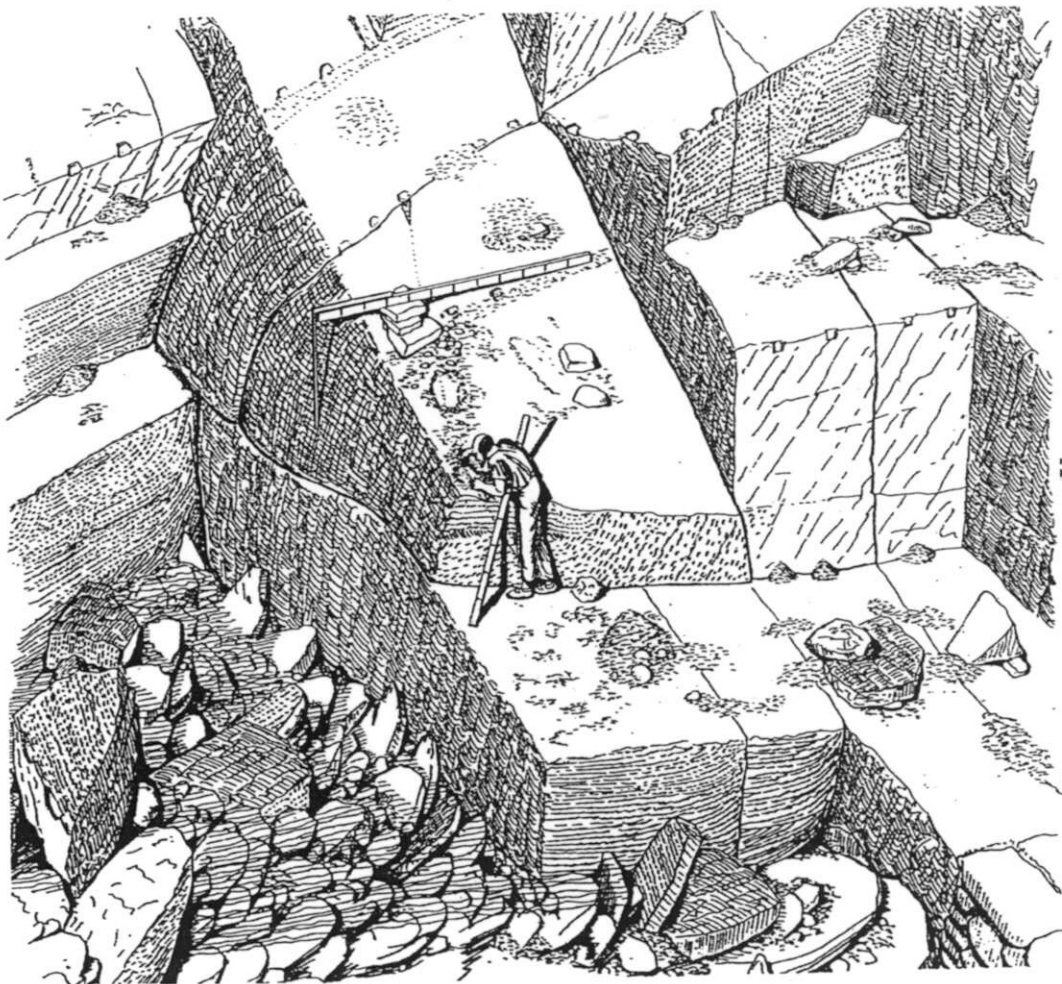

Το μάρμαρο για το κιονόκρανο

Από μέρες υπολογιζόταν πολύ προσεκτικά τα πλεονεκτήματα αυτού του μαρμάρου για την παραγωγή ενός κιονόκρανου για τους εξωτερικούς κίονες του ναού.

Ο προϊστάμενος των λατόμων έβλεπε ότι ο όγκος χωριζόταν σαφώς από το υπόλοιπο συνεχές πέτρωμα. Δύο πλευρές ήταν ελεύθερες και οι άλλες ορίζονταν από φυσικούς αρμούς. Ο αρμός που χώριζε τον όγκο από την απέραντη υποκείμενη μάζα παρουσίαζε μια ελαφριά κλίση προς τα έξω και τα ορατά πέρατα του έδειχναν ότι είναι αρκετά ομαλός.

Υποδοχές για σφήνες και μοχλούς

Οι ετοιμασίες για το πρώτο και πιο δύσκολο, αφορούν την απόσπαση του όγκου από το μητρικό πέτρωμα. Κατά μήκος των φυσικών αρμών και ρηγμάτων γύρω από τον όγκο διάλεξαν και σημείωναν τις καλύτερες θέσεις για την τοποθέτηση σφηνών και μεγάλων μοχλών. Στις θέσεις αυτές λάξευαν βαθιές φωλιές, προσέχοντας να επιτύχουν ακριβώς τις πρέπουσες διαστάσεις και κυρίως την σύγκλιση των επιφανειών στις φωλιές των σφηνών.

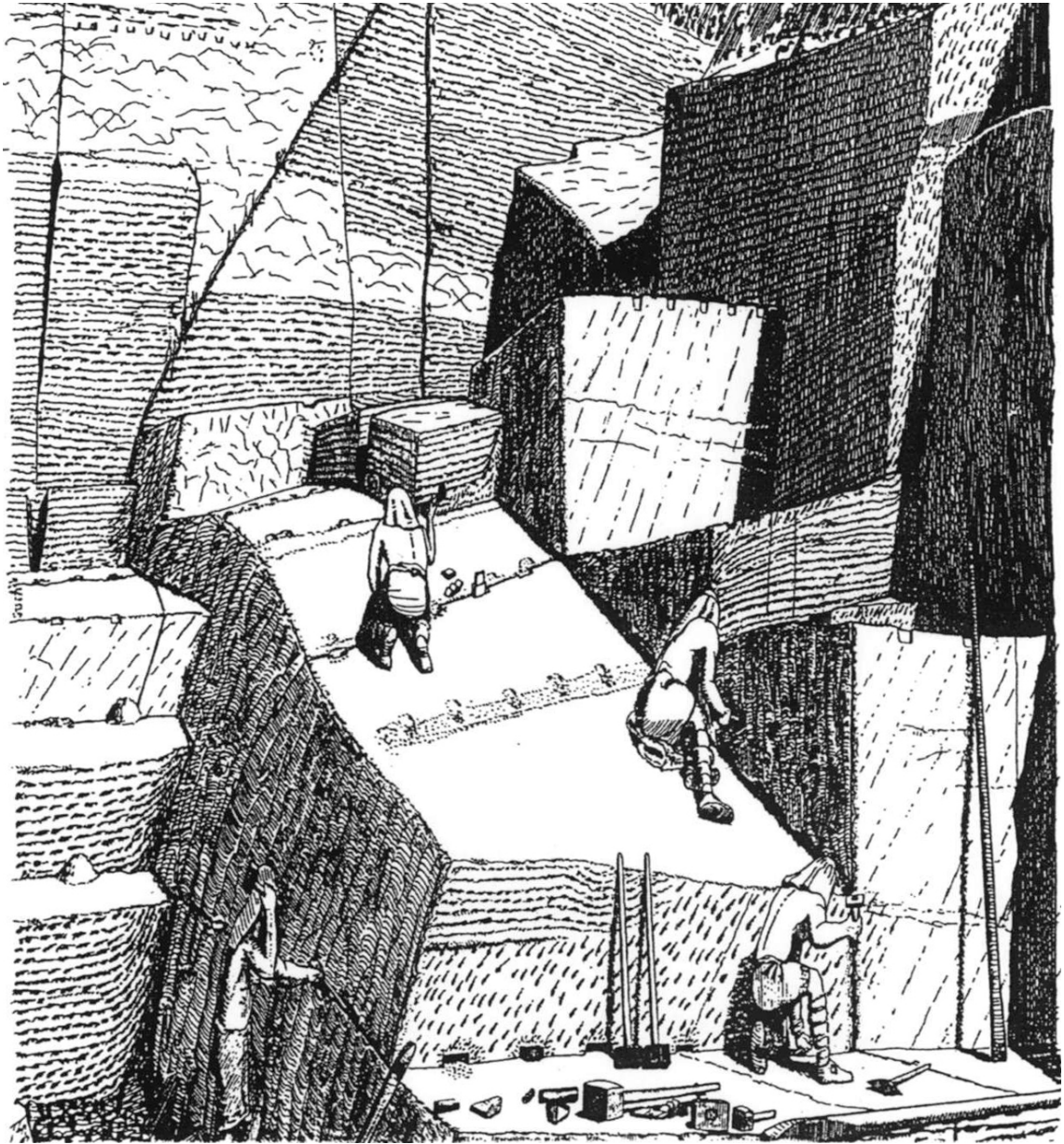

Η απόσπαση του όγκου

Αφού δοκιμαζόταν η καλή εφαρμογή των σιδερένιων σφηνών, που προσαρμοζόταν στις φωλιές μαζί με κατάλληλα σιδερένια ελάσματα, και αφού τοποθετούσαν οι βαρύτεροι σιδερένιοι μοχλοί, οι ικανοί να πολλαπλασιάζουν μέχρι και τριάντα φορές την ομαδική ανθρώπινη δύναμη, ακολουθούσε η πιο μεγάλη προσπάθεια.

Με έναν τέλεια κατακτημένο παλμό, οι λατόμοι άρχιζαν την επίκρουση των σφηνών. Πρώτα αργά και με ποικίλα διάσπαρτα κτυπήματα, από μικρό ύψος. Οι σφήνες προχωρούσαν στην αρχή γοργά, κατόπιν αργά και στο τέλος ανεπαίσθητα ανάμεσα στα ακίνητα πέταλα. Αργά αλλά σταθερά, η αντήχηση του χάλυβος και του σιδήρου, αρχίζοντας από τους χαμηλότερους τόνους, ανέβαινε προοδευτικά στους υψηλότερους.

Μετά από μια σύντομη παύση για την αναγκαία επιθεώρηση του βαθμού προέντασης των σφηνών και μετά από μερικά συμπληρωματικά κτυπήματα σε κάποιες από αυτές, ο εμπειρότερος από τους λατόμους έδινε το παράγγελμα για το επόμενο στάδιο της προσπάθειας.

Απαιτούνταν εκατοντάδες από τα βαρύτερα κτυπήματα των μεγαλύτερων βαρειών στις σφήνες και πολλές εξουθενωτικές ωθήσεις επάνω στους μοχλούς, με όλη την δύναμη του σώματος - και της ψυχής - , ώσπου υπόκωφοι τριγμοί άρχιζαν να ειδοποιούν τους λατόμους ότι ο όγκος ήταν έτοιμος να αποκολληθεί. Το εξασκημένο αφτί των εμπειρότερων λατόμων αναγνώριζε στη μεταβαλλόμενη ηχητική χροιά των τριγμών που παράγονταν κατά την απόσχιση ή την αποκόλληση ενός λατομήσιμου όγκου κρυφά μηνύματα, που ήταν πολύ μεγάλης σημασίας για την επιτυχία της προσπάθειας.

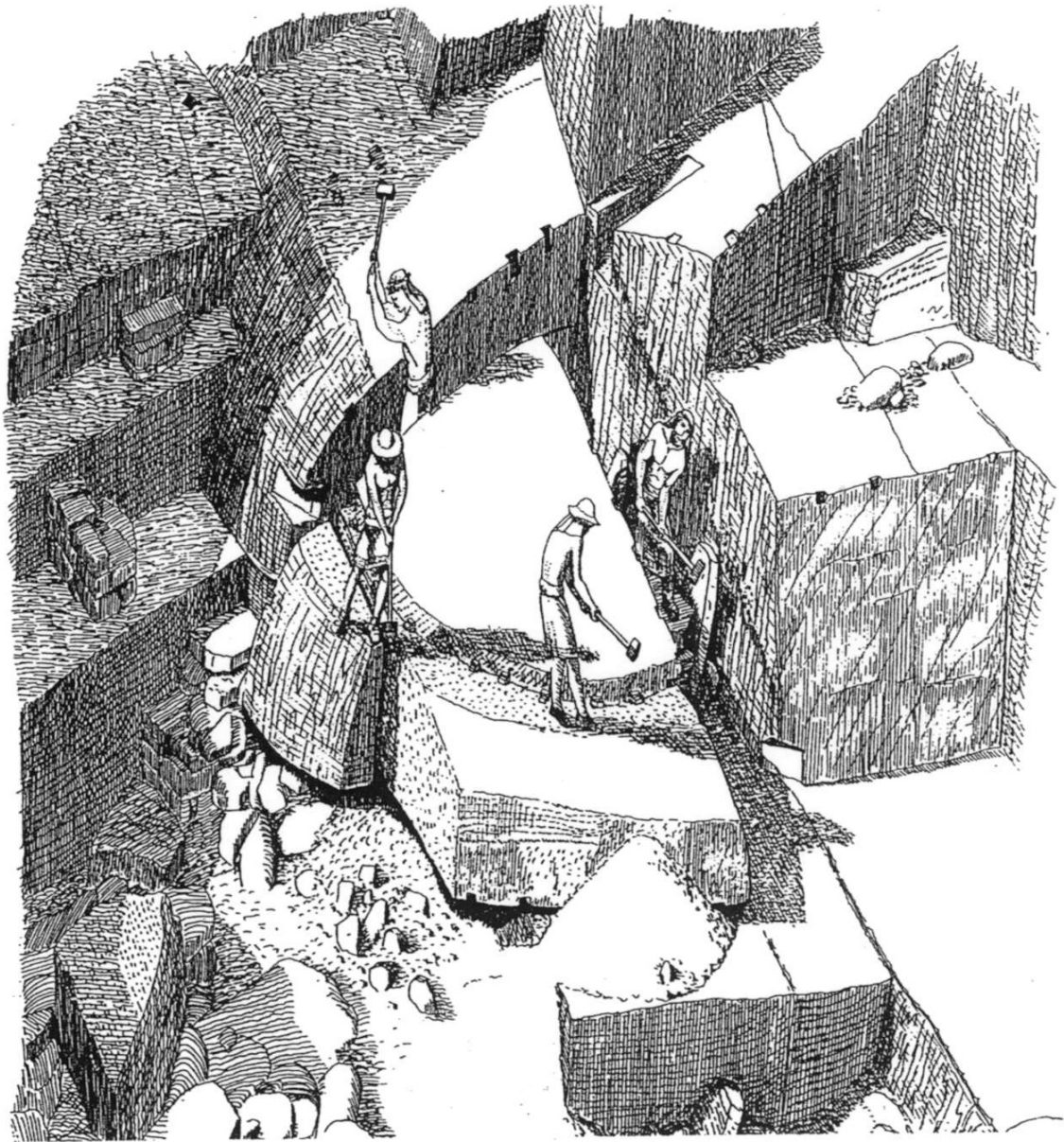

Ετοιμασία αποκοπής του πλεονάζοντος όγκου

Μετά την αποκόλληση του όγκου και την πρώτη χαλάρωση των αρμών του, η προσπάθεια συνεχιζόταν με ολοένα αυξανόμενη τη συμμετοχή των μεγάλων μοχλών. Μετά από κάθε μικρή εξόλκευση του όγκου, κατάλληλα σκληρά γεμίσματα του σχηματιζόμενου κενού εξυπηρετούσαν την αποτελεσματική συνέχιση της δράσης των μοχλών. Μετά από πολλές ώρες εξαντλητικής προσπάθειας, το κενό, τόσο μικρό αρχικά, ήταν αρκετά ευρύ, ώστε να χωράει τους λατόμους, που έπρεπε να εργαστούν πίσω από τον όγκο. Η δυνατότητα εργασίας σε όλες τις πλευρές εξαρχής, δηλαδή πριν από κάθε προσπάθεια αφαίρεσης του περιττού άνω μέρους, ήταν ένα βασικό σημείο του προγράμματος της εκμετάλλευσης αυτού του συγκεκριμένου όγκου.

Ο προϊστάμενος των λατόμων γνώριζε ότι όταν ο πλεονάζων όγκος ενός μαρμάρου είναι αρκετά μεγάλος, αξίζει να γίνεται η χονδρική αφαίρεση του με αποκοπή ολόκληρων τεμαχίων ή αποκομμάτων, παρά με μαζική απολάξευση. Γνώριζε επίσης ότι πολύ συμφέρει να είναι αυτά τα αποκόμματα κατά το δυνατόν μεγάλα, όχι μόνο για οικονομία της εργασίας, αλλά και επειδή τα μεγάλα αποκόμματα είναι καθαυτά χρήσιμα για τη λάξευση κάποιων άλλων, μικρότερων στοιχείων του κτηρίου. Επιθυμούσε λοιπόν την καλύτερη εκμετάλλευση του πλεονάζοντος άνω μέρους. Τούτο δεν θα ήταν δυνατόν χωρίς την τοποθέτηση σφηνών και στις τέσσερις πλευρές, δηλαδή χωρίς την απελευθέρωση του οπίσθιου μέρους. Έπρεπε λοιπόν να γίνει πρώτα η μετατόπιση του όγκου και μετά η αποκοπή των πλεονασμάτων.

Αφού επιθεωρούσε τις πίσω πλευρές με μεγάλη προσοχή, σημάδευε μερικές γραμμές που, ως οδηγοί, θα ήταν χρήσιμες για το επόμενο στάδιο της εργασίας, την αποκοπή του πλεονάζοντος όγκου σε κατά το δυνατόν μεγάλα τεμάχια.

Η απόσχιση του άνω μέρους ευνοούταν συνήθως απ' τη μορφή και φορά των νερών του μαρμάρου.

Αργότερα πολύ έμπειροι λατόμοι ανέλαμβαναν την εκτέλεση αυτού

του νέου σταδίου. Επί μεγάλο χρονικό διάστημα ετοίμαζαν εσοχές, βαθιές αυλακώσεις και είκοσι μία φωλιές σφηνών. Η εργασία αυτή ήταν πολύ κουραστική και μάλλον μονότονη.

Για την απόσχιση του πρώτου μεγάλου τεμαχίου, οι σφήνες τοποθετούταν όπως κάθε φορά και αμέσως μετά άρχιζε η συνεχής επαναληπτική επίκρουση. Η εργασία συνεχιζόταν με μεγάλη προσοχή, επειδή έπρεπε όλες οι σφήνες να αναπτύσσουν την ίδια περίπου δύναμη.

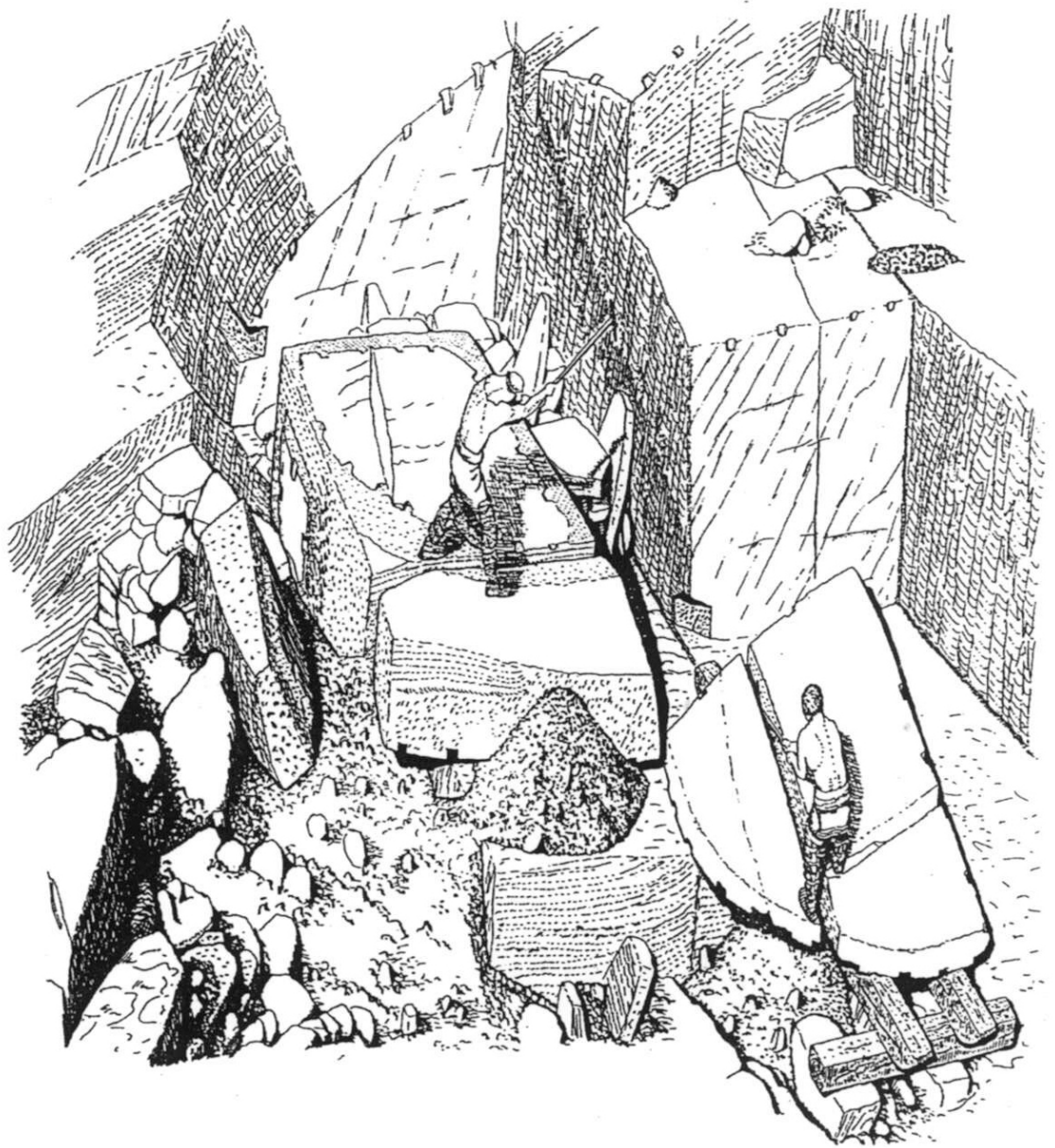

Αποκοπή των περιπτών μαζών

Μετά από το πρώτο, άλλα μεγάλα τεμάχια αποκόπτονταν, επίσης με τη βοήθεια σφηνών, αλλά και με τη βοήθεια συνεχών λαξευτών αυλακών, στις θέσεις του επιθυμητού σχισμού. Οι θέσεις αυτές υπολογιζόταν με πολύ μεγάλη προσοχή από τον πρωτομάστορα, ώστε με την αποκοπή να προσεγγιζόταν καλύτερα το νοητό σχήμα του μεγάλου κιονόκρανου και μάλιστα σε εκείνο το μέρος του αρχικού όγκου, όπου σύμφωνα με τις εξωτερικές εκδηλώσεις του υλικού, η μάζα του θα έπρεπε να είναι συμπαγέστερη, υγιέστερη και, κυρίως, χωρίς επικίνδυνους κομμούς, δηλαδή χωρίς εσωτερικές ατέλειες ή διακοπές της κρυσταλλικής συνέχειας.

Κατά την αδρή αφαίρεση του υλικού γύρω από το μελλοντικό κιονόκρανο, οι κομμοί και οι άλλες φυσικές ατέλειες έπρεπε να επισημαίνονται εγκαίρως, ώστε με έγκαιρες αλλαγές της πορείας της λαξεύσεως να αποφεύγεται η βλαπτική εμφάνιση αυτών των ελαττωμάτων στο τελειωμένο έργο. Ο πρωτομάστορας έλεγε για τα ελαττώματα του μαρμάρου: "...το καλύτερο είναι να προγραμματίζεται έτσι η εργασία στο λατομείο, ώστε αυτά τα ελαττώματα να περιέχονται στα αποκόμματα και όχι στον κύριο όγκο..." και συνεχίζοντας προσέθετε: "...αν πάλιν αυτό δεν ήταν δυνατόν, θα έπρεπε, τουλάχιστον, να περιέχονται στα ολιγότερων ευπαθή, εκτεθειμένα ή καταπονούμενα σημεία του τελικού έργου... ποτέ δεν θα έπρεπε να εμφανίζονται μέσα στις ελεύθερες προεξοχές μιας μορφής...".

Ο πρωτομάστορας εξέταζε τα αποκόμματα. Ανάλογα με το μέγεθος, τη φορά του γεωλογικού ιστού και την ποιότητα τους, ήταν κατάλληλα για ποικίλες χρήσεις. Το απόκομμα στα δεξιά του όγκου θα μπορούσε, ίσως, να αξιοποιηθεί καλύτερα για τη λάξευση ενός ορισμένου λίθου του γείσου του ανατολικού αετώματος και, ακόμη, ότι το τεμάχιο στα αριστερά θα αρκούσε, με προσεκτική λάξευση, για την παραγωγή δύο κανονικών ηγεμόνων κεράμων, δηλαδή μεγάλων ακροκεράμων.

Με πολύ μεγαλύτερη προσοχή και κάποια αόριστη ανησυχία ξεσκόνιζε τον κύριο όγκο και τον εξέταζε καθαρίζοντας μερικά σημεία του με σκληρή βούρτσα και άφθονο καθαρό νερό.

Η γωνίαση του όγκου

Αμέσως μετά άρχιζε ένα νέο στάδιο της παραγωγής, η απολάξευση σε όλες τις πλευρές του κυρίου όγκου. Η μορφή του ήταν πολύ ακανόνιστη και το περιττό πάχος, που έπρεπε να αφαιρεθεί, ήταν αλλού μεγάλο και αλλού μικρό. Για αυτό έπρεπε να αρχίσουν νέες, ακριβέστερες μετρήσεις και γεωμετρικές πράξεις.

Οι τεχνίτες προχωρούσαν την εργασία κάνοντας πρώτα κάποιες πολύ προσεκτικές μετρήσεις. Αμέσως μετά ετοίμαζαν λαξευτούς οδηγούς για την επιπέδωση της άνω πλευράς. Στη συνέχεια λάξευαν κάθετους οδηγούς στις τέσσερις γωνίες, οι οποίοι θα ήταν χρήσιμοι όχι μόνο για την επιπέδωση των πλευρικών επιφανειών, αλλά και για την ακριβή εύρεση των ορίων της κάτω πλευράς.

Αναστροφή για την κατεργασία της κάτω πλευράς

Την ετοιμασία της άνω πλευράς ενός όγκου και των γωνιακών οδηγών της λαξεύσεως ακολουθούσε συνήθως η ανατροπή του, ώστε να γίνεται δυνατή η χονδρική κατεργασία της κάτω πλευράς. Η ίδια σειρά πράξεων ήταν αναγκαία και κατά την ετοιμασία των κιονόκρανων.

Μετά από μια νέα επιθεώρηση, οι τεχνίτες, χρησιμοποιώντας μερικούς πολύ ισχυρούς σιδερένιους μοχλούς, ανασήκωναν για μια στιγμή το μεγάλο μάρμαρο για να βάλουν από κάτω μερικά σιδερένια κυλινδρικά κύλιστρα. Αυτά διευκόλυναν τη νέα μετακίνηση του όγκου, όχι όμως και τελείως, επειδή το κάτω μέρος του είχε ακόμη τις φυσικές του ανωμαλίες. Πάντως η αντίσταση του, άλλοτε μέτρια και άλλοτε μεγάλη, νικιόταν από τις υπέρτερες δυνάμεις των σιδερένιων μοχλών και δύο βαρούλκων.

Έτσι το μάρμαρο συρόταν ως την άκρη της υποκείμενης μαρμάρινης μάζας και εκεί, με το βάρος του και με μικρή σχετική βοήθεια από τα σχοινιά των βαρούλκων, έπεφτε ανάστροφο στο αμέσως χαμηλότερο επίπεδο, προκαλώντας μεγάλο πάταγο και σηκώνοντας σύννεφα σκόνης. Εκεί, το μέρος ήταν ήδη κατάλληλα προετοιμασμένο για να δεχθεί κάπως μαλακά την πτώση του βαρύτατου όγκου. Οι έμπειροι λατόμοι τοποθετούσαν εγκαίρως τα βασικά ισχυρά ξύλα, επάνω στα οποία θα γινόταν αργότερα η οριζόντια κίνηση του όγκου καθώς και ένα μικρό σωρό λατύπης για να μετριάσουν την ορμή της πτώσης.

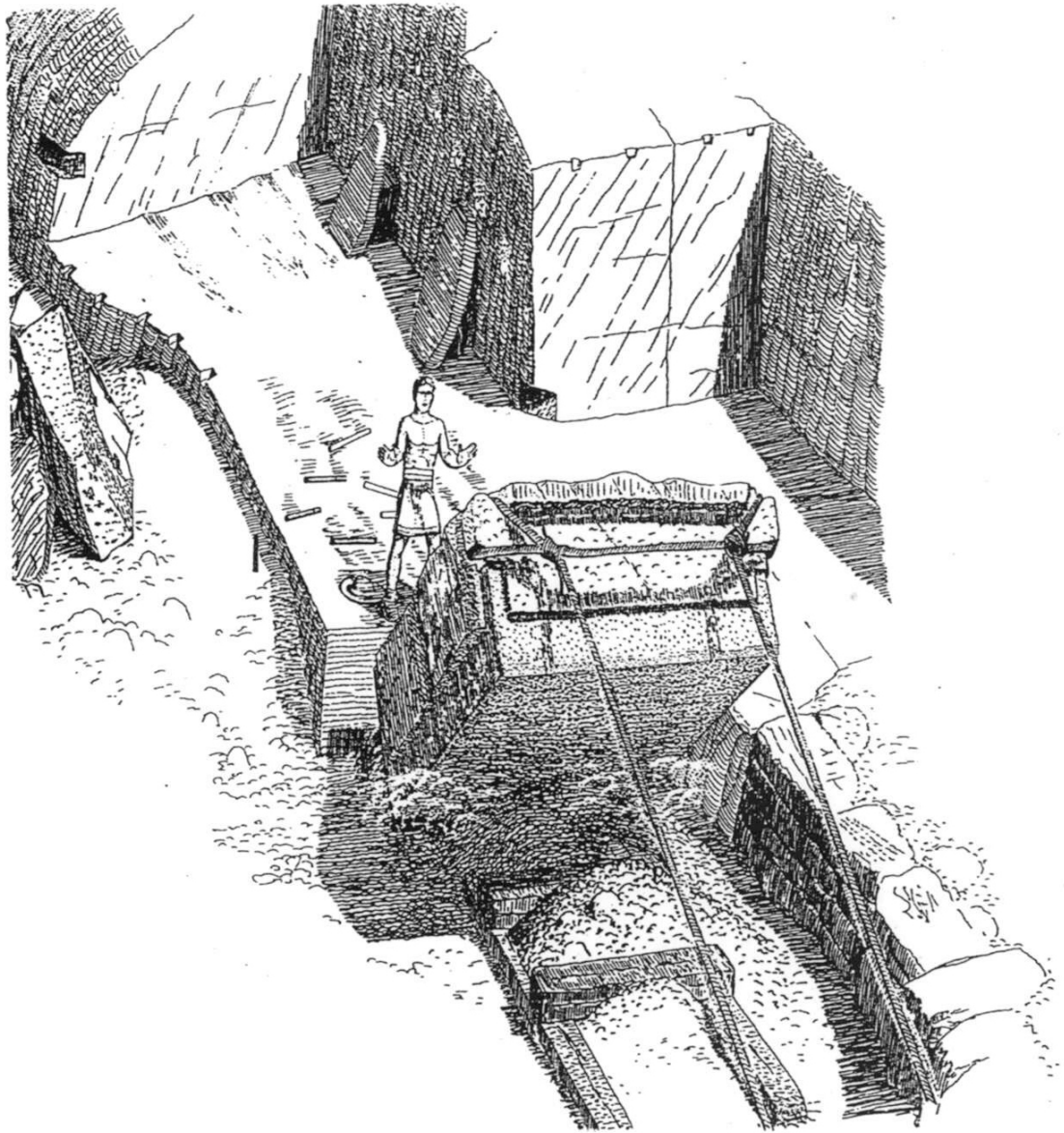

Στάδια σχηματισμού του κιονόκranου

Το μελλοντικό κιονόκranο, ελαφρωμένο αρκετά και ανεστραμμένο, σε αρκετή απόσταση από τη θέση όπου εξορύχτηκε, δεχόταν την απαραίτητη κατεργασία, ώστε να αποκτήσει σταδιακά μια γεωμετρική μορφή κατά το δυνατόν πλησιέστερη προς την τελική.

Όπως κάθε γεωμετρική κατασκευή έτσι και αυτή εδώ διέθετε πολλά στάδια. Το πρώτο συνίσταται στον ορισμό ενός βασικού επιπέδου αναφοράς, το δεύτερο στον ορισμό ενός κέντρου και δύο βασικών οδηγών ταινιών, το τρίτο στον ορισμό του κάθετου κεντρικού άξονος κ.ο.κ.

Φυσικά γι' αυτές τις γεωμετρικές πράξεις, που συνεχώς καθοδηγούν την επίπονη εργασία της χονδρολάξευσης, απαραίτητα εργαλεία είναι οι κανόνες, οι διαβήτες και οι γωνιές.

Το ξεχόνδρισμα γινόταν πάντα με τον τύκο, βαρύ εργαλείο με μακρύ στείλειο και δύο αιχμηρά άκρα. Για τη λάξευση των οδηγών του ξεχονδρίσματος απαραίτητο εργαλείο ήταν πάντα ο κοπεύς, δηλαδή το βελόνι.

Για την τόσο εντυπωσιακή εργασία της εξόρυξης και της λάξευσης του ημιέργου κιονόκranου ο χρόνος που απαιτούταν στο λατομείο θα πρέπει να ήταν περίπου δύο μήνες. Τέσσερις - πέντε ημέρες για τις φωλιές των αρχικών σφηνών, άλλες τόσες για αύλακες και άλλες φωλιές σφηνών, μερικές ακόμη για την απόσταση και την πρώτη μετακίνηση του όγκου, άλλες πέντε για την αποκοπή των περιπτών μαζών, κάποιες μέρες για τις διάφορες μετακινήσεις και πολύ περισσότερες για τα επαναληπτικά στάδια της κατεργασίας.

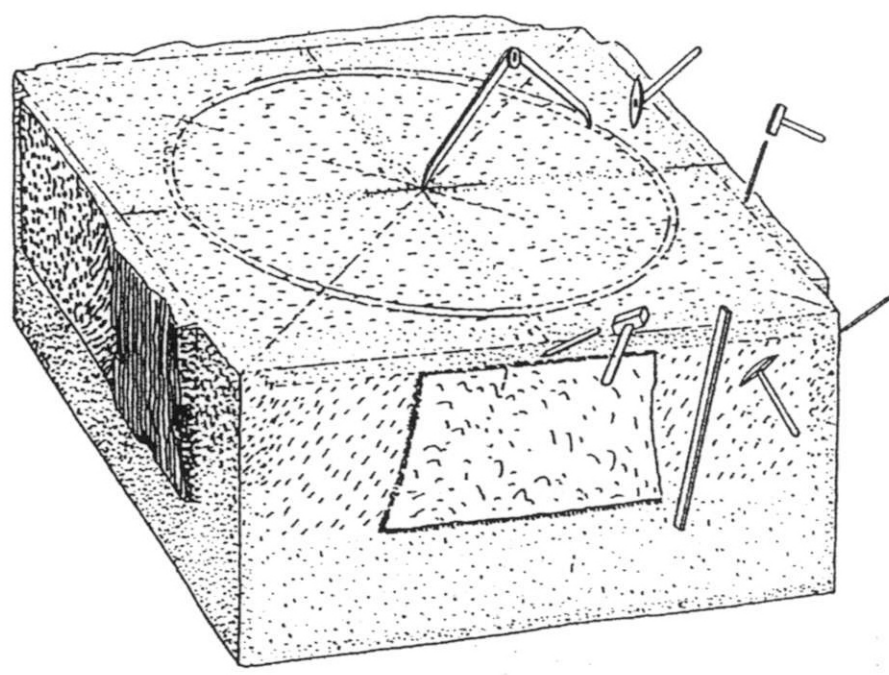
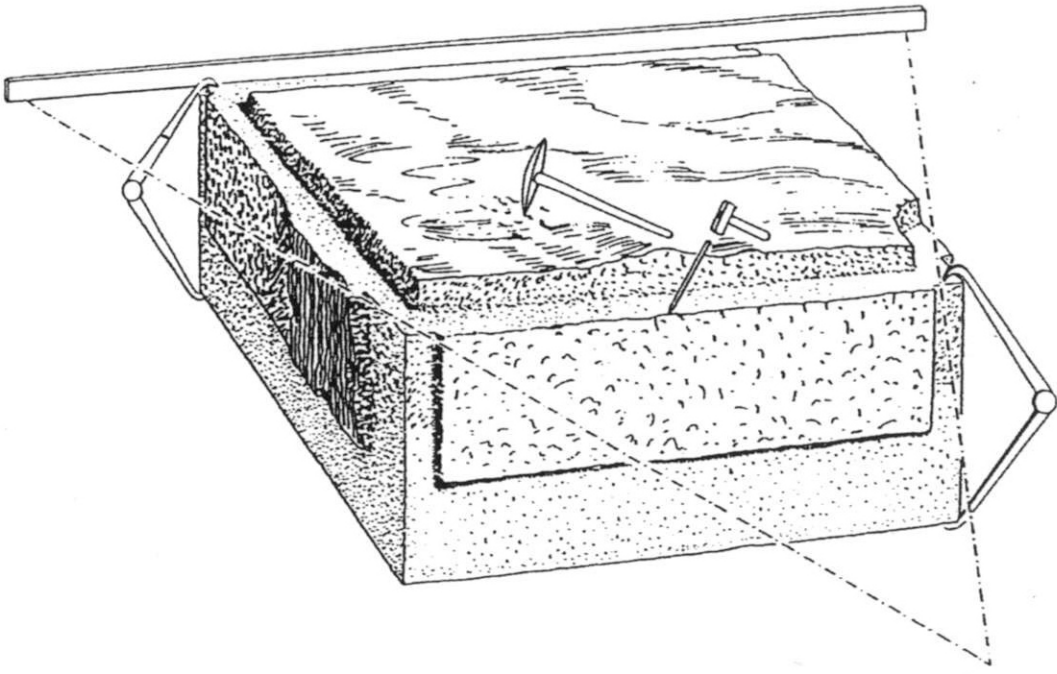

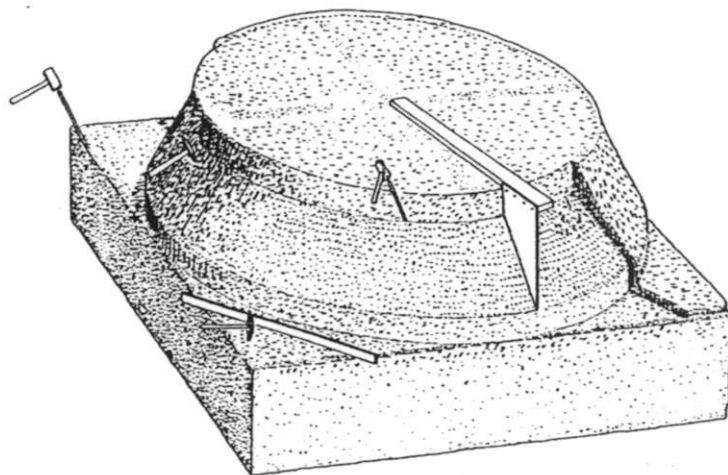
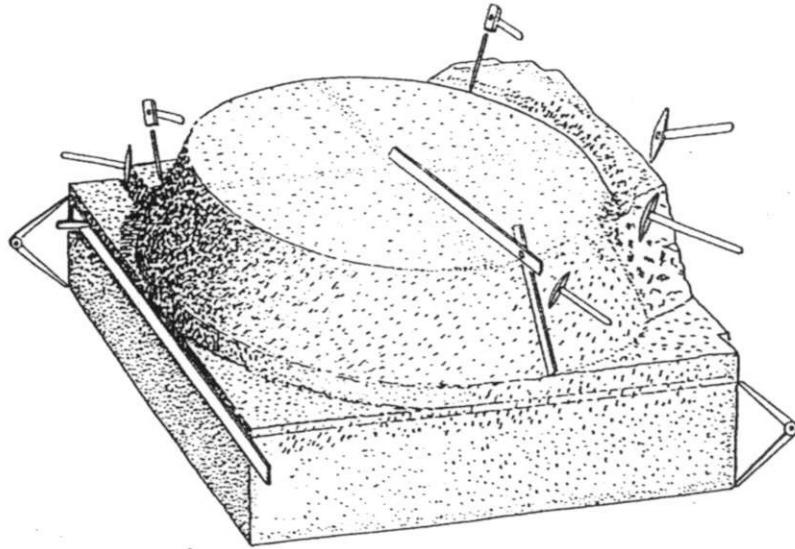

Μεταφορά του μισοκατεργασμένου τεμαχίου

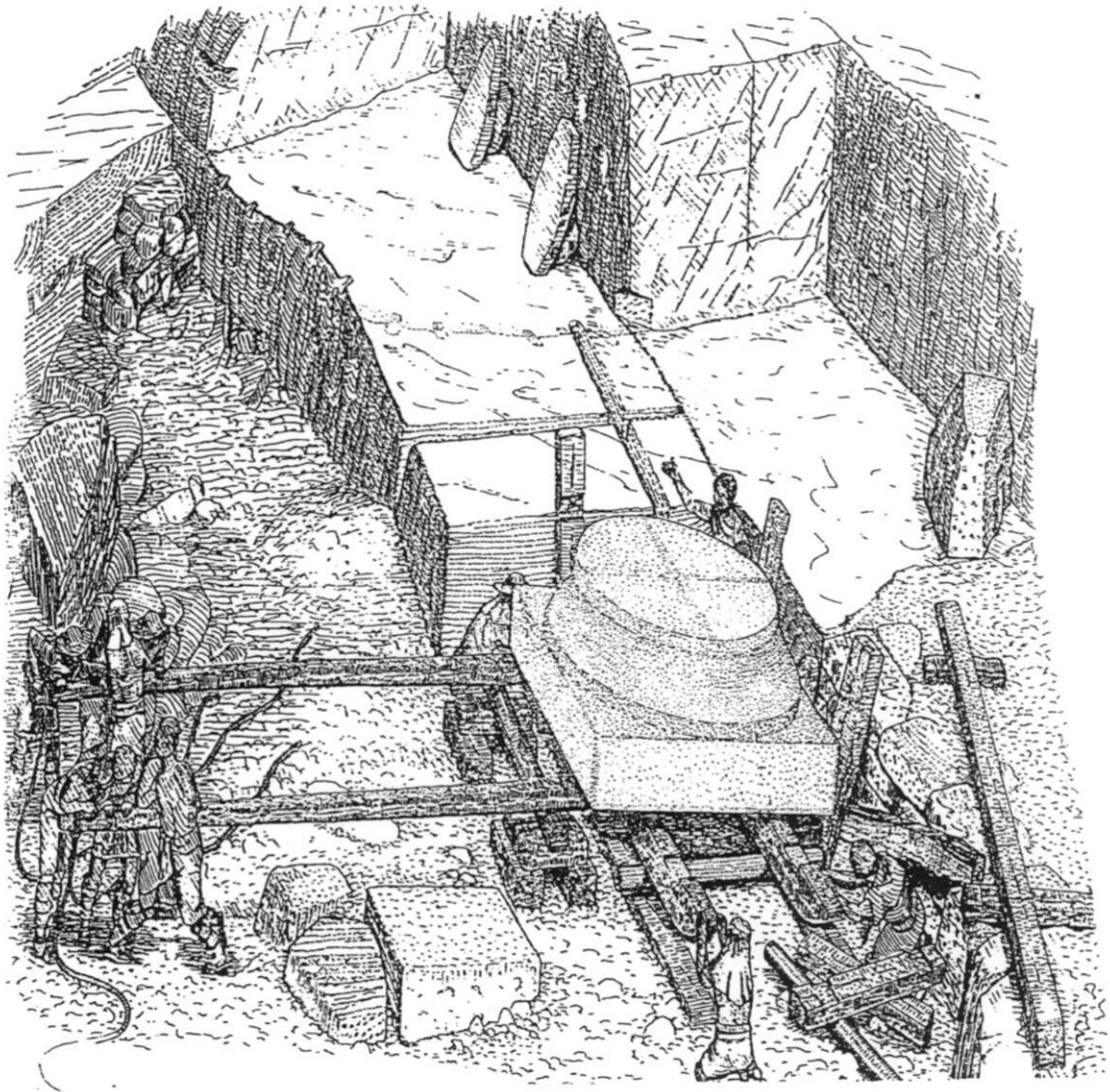

Η συναρμολόγηση ενός ελκλήθρου κάτω από το ημίεργο κιονόκρανο

Ο αριθμός των λατόμων ήταν κάθε φορά ανάλογος με τη φύση της εργασίας. Τρεις μέχρι πέντε ήταν αρκετοί για τις διάφορες λαξεύσεις. Όμως, πολύ περισσότεροι ήταν απαραίτητοι για την απόσταση του όγκου από το πέτρωμα και τις διάφορες μετακινήσεις του, για τις οποίες αναγκαία μέσα ήταν τα σχοινιά, οι τροχαλίες, τα βαρούλκα, οι διάφοροι μοχλοί, ξύλινοι στρωτήρες, κύλινδροι και διάφορα άλλα.

Ο προϊστάμενος των λατόμων έκανε άλλη μια επιθεώρηση. Η καθαρότητα του μαρμάρου ήταν καλή και η κατεργασία του επίσης.

Μετά περνούσαν από κάτω του κομμάτι - κομμάτι όλα τα μεγάλα και τα μικρά ξύλα που με κατάλληλη συναρμολόγηση σχημάτιζαν το στέρεο έλκηθρο, το απαραίτητο πρώτα για το κοπιαστικό τράβηγμα του φορτίου από το βάθος του λατομείου και μετά για το εύκολο κατέβασμα του ως τη βάση του βουνού.

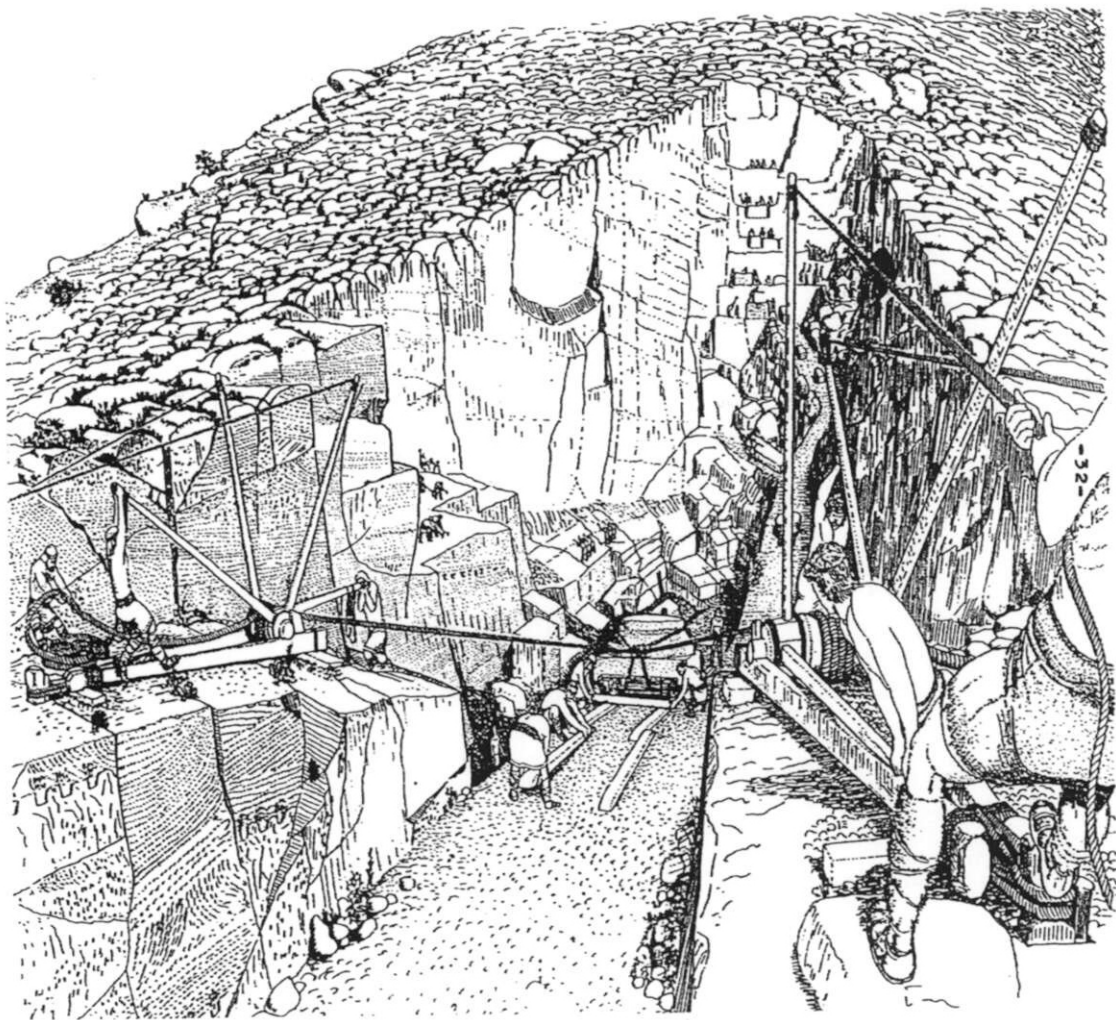

Κάθοδος από το βουνό

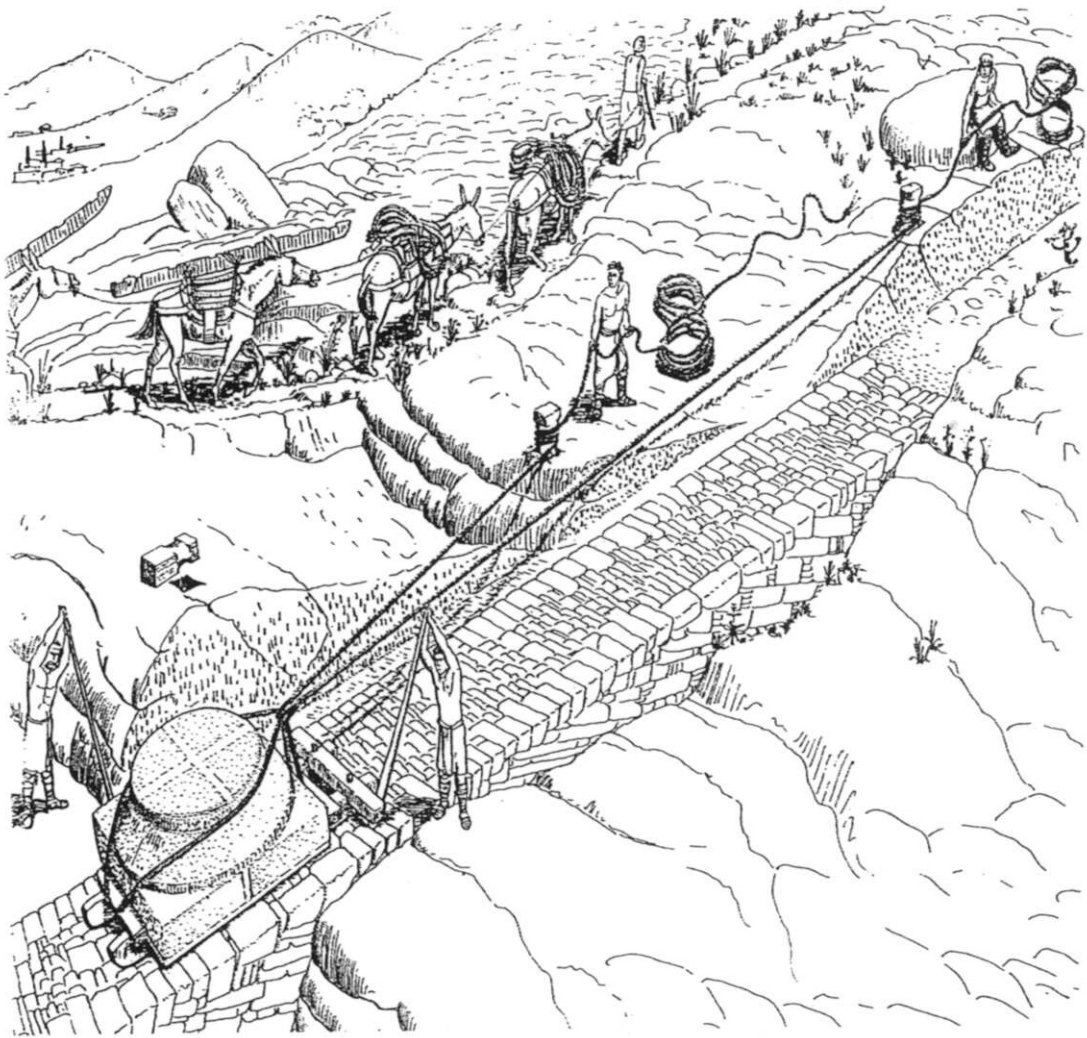

Ανέλκυση στην έξοδο του λατομείου

Κάποιοι λατόμοι ίσιωναν ή απομάκρυναν τα λατύπια και έστρωναν μακριά ξύλα επάνω στη διαδρομή που θα ακολουθούσε το έλκηθρο ως την έξοδο του λατομείου. Κάποιοι άλλοι μετέφεραν και άπλωσαν δύο μακριά και πολύ ισχυρά σχοινιά. Τη μια άκρη τους την έδεναν στο έλκηθρο. Την άλλη την περνούσαν με τρεις ή τέσσερις στροφές γύρω από τους ισχυρούς ξύλινους άξονες των μεγάλων βαρούλκων, που ήταν λίγο πιο ψηλά από την έξοδο του λατομείου.

Τα δύο βαρούλκα, κατασκευασμένα από τα τραχύτερα και τα στερεότερα ξύλα, ήταν έργο των καλύτερων μηχανοποιών. Ήταν κατά πολύ ισχυρότερα από εκείνα που χρησιμοποιούσαν οι ναυπηγοί και για αυτό δικαιολογημένα προκαλούσαν το θαυμασμό.

Αλλά και τα σχοινιά, έργο και καύχημα των τεχνιτών που ονομάζονταν καλωστρόφοι, είχαν τόσο μεγάλη αντοχή, ώστε να ανταποκρίνονταν στη δύναμη των βαρούλκων και στο μεγάλο βάρος του ημιέργου κιονόκρανου.

Γίνονταν τοποθέτηση των φαλαγγών, δηλαδή κυλινδρικών πολύ σκληρών πρινόξυλων, κάτω από το έλκηθρο, αλλά και για τη σύνδεση της πέδης στο πίσω μέρος. Η πέδη θα επέτρεπε στο εξής μόνο την προς τα άνω κίνηση και θα εμπόδιζε κάθε οπισθοχώρηση του ελκθήρου.

Οι ισχυροί άξονες των βαρούλκων έκαναν αργά τρεις στροφές εκβάλλοντας ενθαρρυντικούς τριγμούς. Τα έξοχα σχοινιά ήταν τανυσμένα σαν χορδή γιγάντιου τόξου, ικανή να εκτοξεύσει βέλος μεγάλο όσο ένα δένδρο και όμως το φορτίο ήταν ακόμη ακίνητο.

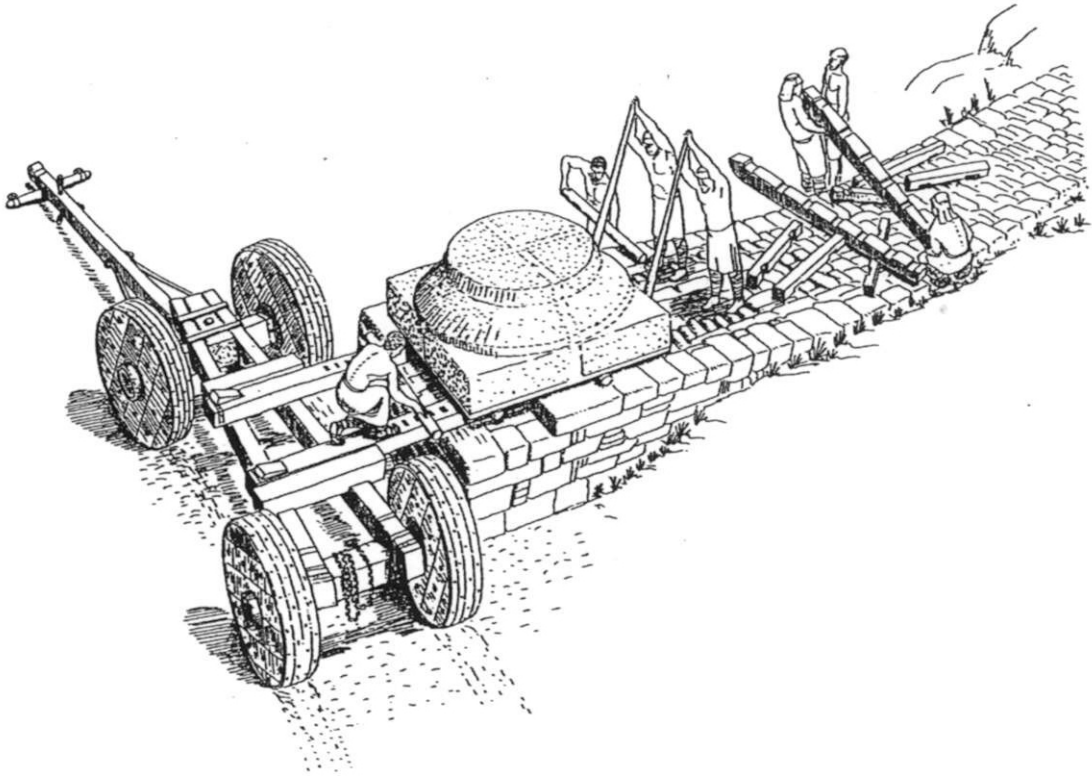

ΤΑ ΕΠΙ ΑΔΡΙΑΝΟΥ

Η πόλη των Αθηνών, η οποία έφτασε στο απόγειο της πνευματικής της λάμψης και ακτινοβολίας κατά τους κλασικούς χρόνους επηρέασε αποφασιστικά την ιστορική και πολιτιστική εξέλιξη ολόκληρου του κόσμου, έχασε με την δημιουργία της ρωμαϊκής αυτοκρατορίας και την υποταγή της προς αυτήν, την πολιτική της σημασία αλλά εξακολούθησε και τότε ακόμα να αποτελεί κέντρο πνευματικής και καλλιτεχνικής δραστηριότητας.

Οι πολεμικές περιπέτειες στις οποίες μπλέχθηκε κατά τους Ελληνιστικούς και μετέπειτα χρόνους, κυρίως όμως υπό του Σύλλα κατάληψη το 86 π.Χ. σήμαινε αμετάκλητα την αρχή της παρακμής της δυνάμεως της, ιδίως μετά την κατεδάφιση των τειχών της. Εν τούτοις η αίγλη του παρελθόντος της δεν άφησε ανεπηρέαστη τους Ρωμαίους κατακτητές της, οι οποίοι μετά τα μυθώδη ποσά, τα οποία διέθεσαν για την κατασκευή των έργων κοινής ωφέλειας όσο και άλλων λαμπρών οικοδομημάτων, συνέβαλαν σε μια πρόσκαιρη και επιφανειακή αλλά λαμπρή εμφάνιση της πόλης. Η νέα λάμψη και ακμή της πόλης και των μνημείων της κατά την εποχή αυτή οφείλεται κατά κύριο λόγο στον αυτοκράτορα Αδριανό.

Πράγματι ο Αδριανός ιδιαίτερος συνετέλεσε στην ανόρθωση της πόλης. Η προσπάθεια όμως προς ανασυγκρότηση αυτής είχε ήδη αρχίσει πολύ νωρίτερα. Πρώτος ο βασιλιάς της Καππαδοκίας Αριοβαρζάνης ξεκινάει την ανόρθωση της πόλης, ύστερα ο αστρονόμος Ανδρόνικος κοσμεί την πόλη με το υδραυλικό ρολόι γνωστό μέχρι σήμερα με το όνομα «Αέρηδες». Στη συνέχεια ο Ιούλιος Καίσαρας αρχίζει να αναγείρει την νέα εμπορική αγορά της πόλης. Στους χρόνους του Αγρίππα αναγείρεται το Ωδείων το 15 π.Χ. καθώς και πολλοί άλλοι αρχιτεκτονικοί ναοί όπως του Ιουνίου.

Την προσπάθεια προς ανάδειξη της πόλης συνέχισε και εμπλούτισε ο Αδριανός. Ο Αδριανός αναδείχθηκε αυτοκράτορας το 117 μ.Χ. και κυβέρνησε την αχανή Ρωμαϊκή αυτοκρατορία μέχρι το θάνατο του το 138 μ.Χ. Στο διάστημα αυτό επισκέφθηκε τρεις φορές την Αθήνα κατά τα έτη 124/125, 128/129, και 131/132. Η αγάπη του για την πόλη των Αθηνών υπήρξε η αιτία να εκλεχθεί άρχοντας των Αθηνών το 112 μ.Χ. πολύ πριν την

άνοδο του στον αυτοκρατορικό θρόνο.

Στην στοργή και το ενδιαφέρον του Αδριανού στην Αθήνα, χρωστούν το ιερό των θεών το λεγόμενο Πάνθεων, το Πανελλήνιων, ναό του Διός και της Ήρας, το υδραγωγείο και την αποπεράτωση του περίφημου ναού του Ολυμπίου Διός.

ΒΙΒΛΙΟΓΡΑΦΙΑ

- R. Tolle-Kastenbein**, Das Olympieion in Athen, Koln 1994
- Φ. Βερσάκης**, Ο περίβολος του Ολυμπείου επί Αδριανού
- Μανώλης Κορρές**, Από την Πεντέλη στον Παρθενώνα.
- Αγ. Κόκκου**, Αδριάνεια έργα εις τας Αθήνας, 1970.
- G. Welter**, Das Olympieion in Athens, 1922.
- Αντώνης Ν. Μαστραπάς**, Μνημειακή τοπογραφία της αρχαίας Αθήνας.
- A.N. Μαστραπάς**, Ελληνική Αρχιτεκτονική.
- Αμερικανική σχολή κλασσικών σπουδών**, η Αγορά αρχαίας Αθήνας.
- Αθηνά Χριστοφίδου**, Αναστυλώσεις των μνημείων στην Ελλάδα.
- National Geographic Society** .Τα θαύματα του κόσμου.
- Εθνικό Ίδρυμα Ερευνών**, Αρχαιολογία της πόλης των Αθηνών.
- R. E. Wycherley**, The Olympieion at Athens
- I. Θρεψιάδης - I. Τραυλός**, Ανασκαφές νοτίως του Ολυμπείου.
- I. Τραυλός**, Η πολεοδομική εξέλιξη των Αθηνών.
- Αλ. Β. Φιλαδέλφωσ**, Μνημεία Αθηνών.
- The Principles of the Athenian Arcitecture**, έκδοση 1^η 1851, έκδοση 2^η 1888
- Χ. Μπούρας**, Η αρχιτεκτονική στην Αθήνα στα χρόνια του Αδριανού.

ΝΑΟΣ ΟΛΥΜΠΙΟΥ ΔΙΟΣ

Ναός Ολυμπίου Διός – Στύλοι Ολυμπίου Διός

Στύλος – Στήλη

Στύλοι (και όχι στήλες < στήλαι) Ολυμπίου Διός. Η λέξη στήλη (πληθ. στήλαι και στη ν.ε. στήλες) χρησιμοποιείται κυρίως για λίθινες κατασκευές, που χρησίμευαν για την αναγραφή νόμων, ψηφισμάτων, για επιτύμβιες επιγραφές κ.τ.ο. Αντίθετα, για κιονοστοιχίες (όπως αυτή του ναού του Ολυμπίου Διός) χρησιμοποιείται η λέξη στύλος (< στύλος = κίονας, κολόνα, πληθ. στύλοι).

Τοποθεσία και ιστορία του ναού

Ο ναός βρίσκεται νοτιοανατολικά της Ακρόπολης και περίπου 700 μέτρα από το κέντρο της Αθήνας. Τα θεμέλιά του πρώτου ναού στο χώρο, είχε κτίσει ο τύραννος των Αθηνών Πεισίστρατος το 515 π.χ. αλλά οι εργασίες σταμάτησαν όταν ο γιος του Πεισιστράτου, Ιππίας εξοστρακίστηκε το 510 π.χ.

Κατά τη διάρκεια της Αθηναϊκής Δημοκρατίας, ο ναός παρέμεινε ημιτελής, προφανώς επειδή οι Έλληνες της κλασσικής περιόδου θεωρούσαν ύβρη να κατασκευάζουν κτίρια τέτοιου μεγέθους. Στο έργο του Πολιτική ο Αριστοτέλης χρησιμοποιεί το ναό σαν ένα παράδειγμα για το πως τα τυραννικά καθεστώτα αναγκάζουν τον πληθυσμό να ασχολείται με τεράστια έργα, μην αφήνοντας τους χρόνο, ενέργεια και τρόπους αντίδρασης.

Η αποπεράτωση του ναού έγινε τον 3ο αιώνα π.χ. κατά τη διάρκεια της Μακεδονικής κυριαρχίας στην Ελλάδα υπό την αιγίδα του Ελληνιστικού βασιλιά Αντιόχου του Δ΄ Επιφανή, που προσέλαβε το Ρωμαίο αρχιτέκτονα Κοσσούτιο να σχεδιάσει τον μεγαλύτερο ναό στον γνωστό τότε κόσμο. Όταν ο Αντίοχος πέθανε το 164 π.χ. η κατασκευή του ναού σταμάτησε ξανά.

Το 86 π.χ. όταν οι Ελληνικές πόλεις εισήλθαν κάτω από Ρωμαϊκή κυριαρχία, ο στρατηγός Κορνήλιος Σύλλας πήρε 2 κολώνες από τον

μισοτελειωμένο ναό στη Ρώμη για να διακοσμήσει το ναό του Δία στο λόφο του Καπιτωλίου. Οι κολόνες αυτές επηρέασαν την διάδοση και άνθιση του κορινθιακού ρυθμού στην Ρώμη.

Το 2ο αιώνα π.χ. ο ναός ολοκληρώθηκε το 129 π.χ. (ή το 131 π.χ. κατά άλλους) τελικά από τον αυτοκράτορα Αδριανό που ήταν ένας μεγάλος θαυμαστής του Ελληνικού πολιτισμού.

Χάρτης

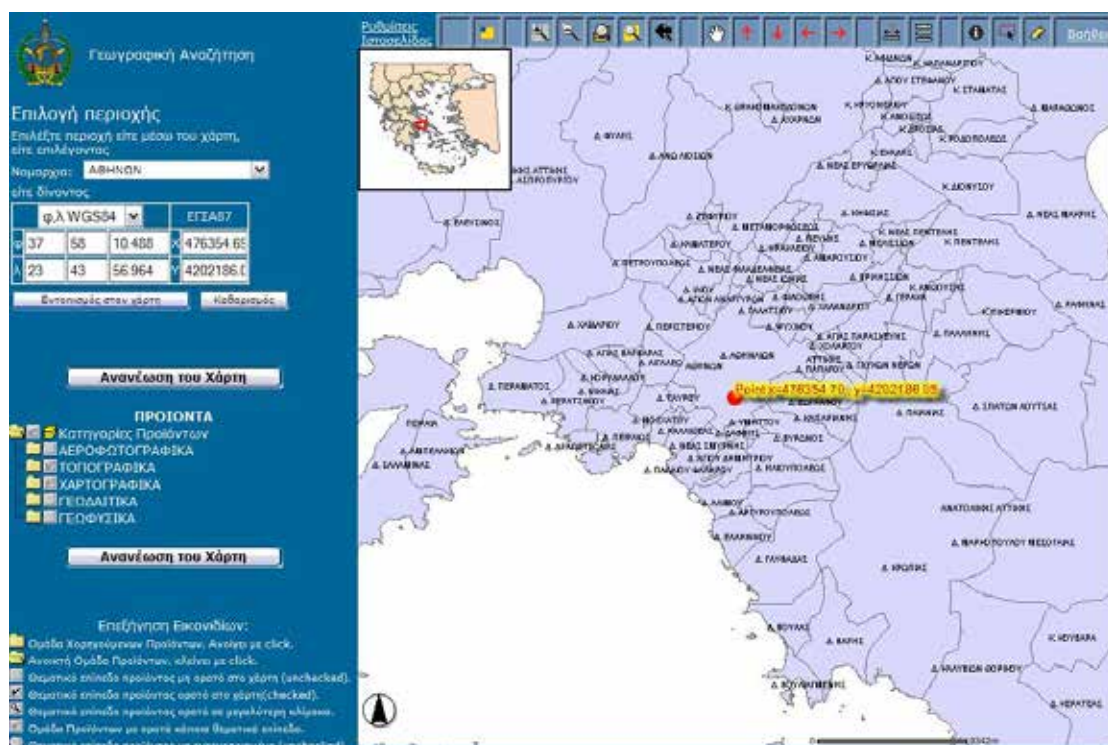

Μνημεία

Στην περιοχή του Ιλισού με βάση αρχαιολογικές έρευνες και ιστορικές αναφορές, υπήρχαν πολλά και σημαντικά μνημεία.

Στο μέσο της οδού μπροστά στην εκκλησία της Αγ. Αικατερίνης έχουν εντοπιστεί τα κατάλοιπα ιωνικής στοάς. Σήμερα διατηρούνται, τμήμα του στυλοβάτη και δύο όρθιοι αρράβδωτοι κίονες με το επιστύλιό τους. Στη συνέχεια ο δρόμος περνούσε απ' την πύλη του Αδριανού και κατέληγε στο πρόπυλο του ιερού του Ολυμπίου Διός. Στον χώρο μεταξύ της πύλης του Αδριανού και της εισόδου του ιερού του Διός οι ανασκαφές απεκάλυψαν κατάλοιπα κατοικιών των υστεροκλασικών χρόνων και τα ερείπια ρωμαϊκού λουτρού με υπόκαυστο και αίθουσες με μωσαϊκά, του 2^{ου} αι. μ.Χ. Η κατασκευή του Αδριάνειου υδραγωγείου εκείνη την εποχή συντέλεσε στην εύκολη παροχή νερού και την ανοικοδόμηση πολλών λουτρικών εγκαταστάσεων.

Νότια του περιβόλου του Ολυμπίου και εντός των τειχών της πόλης έχουν βρεθεί τα ερείπια δύο ναών. Ο μεγαλύτερος είναι του Δελφινιού Απόλλωνος του 5^{ου} αι. π.Χ. και ο μικρότερος του Κρόνου και της Ρέας του 2^{ου} αι. μ.Χ. Νοτιοδυτικά του Ολυμπίου βρισκόταν το «Πύθιο», ιερό του Απόλλωνος. Από ανασκαφές βρέθηκαν κομμάτια από ενεπίγραφη βάση του βωμού, στη συμβολή των οδών Ιωσήφ των Ρογών και Λεμπέση.

Στον βραχίονα του Θεμιστόκλειου τείχους που συνδέονταν με τον νότιο τοίχο του περιβόλου του Διός, έχουν εντοπιστεί κατάλοιπα μιας πύλης. Εικάζεται ότι είναι οι «Διόμειαι πύλαι» που οδηγούσαν στον Ιλισό ποταμό και προς τα ιερά που είχαν οικοδομηθεί στις όχθες του. Απ' τα τείχη της πόλης και μέχρι το Στάδιο, ύστερα από ανασκαφικές έρευνες υπάρχουν τα εξής μνημεία: Βωμός και μικρό ιερό, αφιερωμένος στον άνεμο Βορέα, βωμός των Ιλισιάδων Μουσών, Κρήνη γνωστή με την ονομασία Καλλιρρόη.

Ιστορική αναδρομή

Η Παράδοση θέλει πρώτο ιδρυτή του συγκεκριμένου λατρευτικού χώρου τον γενάρχη των Ελλήνων Δευκαλίωνα, ωστόσο ο πρώτος ιστορικά αποδεδειγμένος Ναός, είναι ένας κτισμένος στα τέλη του 7ου αιώνα π.α.χ.χ., ο οποίος επιχειρήθηκε μερικές δεκαετίες αργότερα να αντικατασταθεί από έναν νεότερο γιγαντιαίο και δωρικού ρυθμού, τον οποίο θεμελίωσε γύρω στο 530 π.α.χ.χ. ο γνωστός τύραννος των Αθηνών Πεισίστρατος. Οι εργασίες για την αποπεράτωση του νέου Ναού συνεχίστηκαν επί των διαδόχων του Πεισιστράτου, για να διακοπούν τελικά με την γνωστή δολοφονία του Ιππία, το έτος 510.

Η έκτοτε επικρατήσασα δημοκρατική πολιτική μερίδα των Αθηναίων στάθηκε όλως αρνητική απέναντι στην συνέχιση των εργασιών ανοικοδόμησης ενός οικοδομήματος, το οποίο θεωρούσαν καλώς ή κακώς «έργο της αλαζονείας των τυράννων» και έτσι ο Ναός έμεινε ημιτελής. Ο Βιτρούβιος έχει ευτυχώς διασώσει τα ονόματα των 4 αρχιτεκτόνων εκείνου του επιβλητικού Ναού (Αντιστάτης, Κάλλαισχος, Αντιμαχίδης και Πωρίνος), του οποίου ο Αριστοκλής βεβαιώνει το τεράστιο μέγεθος, ισάξιο ανάλογων τυραννικών οικοδομημάτων λ.χ. του Κύπελου της Κορίνθου ή του Πολυκράτους της Σάμου. Τα ελάχιστα λείψανά του πάντως αποδεικνύουν ότι ο Ναός είχε προβλεφθεί να έχει όλη την υψηλή κυκλογραμμική σχεδίαση, την οποία όλοι θαυμάζουμε σήμερα στον Παρθενώνα.

Ο ημιτελής Ναός επιβίωσε, όπως είναι φυσικό, της καταστροφής των Αθηνών από τους Πέρσες, παρόλο που οι Αριστοτέλης και Δικαίαρχος παραδέχονται ότι προκαλούσε τον θαυμασμό ακόμα και έτσι, ημιτελής. Μετά την εκδίωξη των Περσών πάντως, στήθηκε στον χώρο δίπλα στον Ναό ένα χάλκινο Τρόπαιο των νικητών Αθηναίων, το οποίο θα διατηρηθεί εκεί, όπως θα δούμε παρακάτω, μέχρι τουλάχιστον και τον 2ο μεταχριστιανικό αιώνα.

Η «ενός ανδρός αρχή» του υμνούμενου ως «δημοκρατικού» Περικλή, μπήκε λίγο αργότερα στον πειρασμό να αποπερατώσει το κολοσσιαίο έργο, όμως οι εργασίες διακόπηκαν για μία ακόμη φορά, λόγω του ξεσπάσματος του Πελοποννησιακού Πολέμου. Το μόνο που προστέθηκε εκεί αργότερα ήταν ένα

μνημείο του Ισοκράτους, το οποίο έστησε ο θετός υιός του Αφαρεύς, ενώ το σώμα του ημιτελούς Ναού λεηλατήθηκε το 84 π.α.χ.χ. από τον Ρωμαίο Σύλλα, που έκλεψε κάποιους από τους δωρικούς κίονες και τους μετέφερε στην Ρώμη ως πολεμικά τρόπαια, για να διακοσμήσει τον Ναό του Καπιτωλίου Ιούπιτερ.

Η επόμενη φάση της οικοδομικής περιπέτειας του Ναού ήταν επί βασιλείας του Αντιόχου του Δ του Επιφανούς (174 - 164), του Μακεδόνα ηγεμόνα της Συρίας, ο οποίος θέλοντας να αφήσει το όνομά του στους αιώνες και να τιμήσει τον Ύπατο Έλληνα Θεό, άρχισε νέες εργασίες, προσλαμβάνοντας τον Ρωμαίο αρχιτέκτονα Κοσσούτιο (Cossutius, ή Quossuthius κατά τον Βιτρούβιο), ο οποίος επέλεξε τον πολύ αγαπητό τότε κορινθιακό ρυθμό. Η κατασκευή αυτού του Ναού έφθασε μέχρι την κατασκευή του θριγκού, αλλά ούτε αυτή την φορά ολοκληρώθηκε, αφού οι εργασίες σταμάτησαν με τον θάνατο του Αντιόχου. Έως και την εποχή του Πλουτάρχου, ο Ναός θα μείνει ημιτελής.

Λίγο αργότερα, κατά την «χρυσή εποχή των Αντωνίωνων», ο αυτοκράτορας Αδριανός (η καταγωγή της οικογένειας του οποίου προερχόταν από τον Κόδρο και τον Σόλωνα, κατά τον ιστοριογράφο Βενετό Φραγκίσκο Φανέλλη), κατά την παραμονή του στις ένδοξες πόλεις των Ελλήνων Σπάρτη και Αθήνα, άρχισε το έτος 125 και ολοκλήρωσε γύρω στο 130 το «χρόνου μέγα αγώνισμα» (όπως το λέει ο Φιλόστρατος στους «Βίους Σοφιστών»), πετυχαίνοντας επιτέλους να παραδώσει στην πολιτισμένη ανθρωπότητα έναν μεγαλειώδη Ναό, αντάξιο της αρχής του και αντάξιο της ύψιστης ηθικής Αρχής του Σύμπαντος, δηλαδή του Θεού Διός Ολυμπίου: έναν τεράστιο Ναό με 104 συνολικά κορινθιακούς κίονες από πεντελικό μάρμαρο ύψους 17 μέτρων και θεμελιωμένους σε ιδιαίτερη θεμελίωση για τον καθένα χωριστά σε διπλές σειρές των 20 στην βόρεια και την νότια πλευρά και τριπλές σειρές των 8 στην εμπρόσθια και οπίσθια πλευρά, επάνω σε έναν απέραντο στυλοβάτη με 3 βαθμίδες, πώρινες οι δύο πρώτες και μαρμάρινη η κορυφαία. Μέσα στον Ναό υπήρχαν και 2 ιωνικές κιονοστοιχίες, κατά μήκος των μακρών τοίχων (βόρειου και νότιου) του αρχιτεκτονήματος.

Τα εγκαίνια του αδριάνειου Ναού έγιναν με κάθε μεγαλοπρέπεια. Έγινε σύνθεση και απόδοση ενός νέου ειδικού λατρευτικού ύμνου προς τον Θεό, εκφωνήθηκε πανηγυρική ομιλία του ρήτορος Πολέμωνος και καθιερώθηκαν «εν

Αθήναις Ολυμπιακοί Αγώνες» ανάλογοι σε αίγλη εκείνων της Ολυμπίας. Ο Αδριανός που θεωρούσε πως το *genius* του εκπορευόταν εκ Διός, τιμήθηκε με τον τίτλο «Ολύμπιος» και του στήθηκαν 4 αδριάντες (2 από Θάσιο μάρμαρο και 2 από αιγυπτιακή πέτρα). Πρώτος ιερέας του Θεού Ολυμπίου Διός και του *genius* του αυτοκράτορα (και όχι του ίδιου όπως εκ του πονηρού διαδίδεται στους αφελείς από την χριστιανική προπαγάνδα που προσπαθεί να παρουσιάσει θρησκευτικά ανόητους τους Εθνικούς, βλ. σχετικά στον Σουητώνιο - «Αύγουστος» 60) θήτευσε ο γνωστός ενάρετος και φιλόανθρωπος Ηρώδης Αττικός.

Ο περιηγητής Πausανίας, που επισκέφθηκε την Αθήνα γύρω στο έτος 170, βρήκε τον Ναό σε άριστη κατάσταση και επιβλητικότατο, αναφέρεται δε με θαυμασμό στο κολοσσιαίο χρυσελεφάντινο άγαλμα του Θεού Διός, αντίγραφο του Διός της Ολυμπίας και τρίτο σε μέγεθος μετά τους κολοσσούς της Ρόδου και της Ρώμης. Η βάση του αγάλματος φιλοξενούσε παραστάσεις από την μάχη των Αθηναίων με τις Αμαζόνες, ενώ δίπλα του έστεκε ένας επίσης κολοσσιαίος ανδριάντας του Αδριανού. Στον απέραντο περίβολο του Ναού, διαστάσεων 250 X 130 μ., έστεκαν αρκετά μπρούτζινα αγάλματα – αφιερώματα διαφόρων πόλεων, ο ανδριάντας του Ισοκράτους, το «Τρόπαιο των Περσών», δηλαδή ένα σύμπλεγμα Περσών που κρατούσαν έναν τρίποδα, καθώς και ένα ήδη «αρχαίο» για την εποχή του Πausανία μπρούτζινο άγαλμα του Θεού Διός.

Έκτοτε η Ιστορία του αυτού του μεγαλειώδους Ναού παρουσιάζει κενά, καθώς το χριστιανικό σκοτάδι που κάλυψε την χώρα μας επί αιώνες, κάλυψε μαζί και τις όποιες λεπτομέρειες της καταστροφής αυτού του εκπληκτικού οικοδομήματος και της διαρπαγής των πολύτιμων αγαλμάτων του. Η εξαιρετική θεμελίωσή του πάντως, κάνει αδύνατη την περίπτωση να έχει υποστεί αυτό την φθορά του χρόνου για να φθάσει στις ημέρες μας να παρουσιάζει την εικόνα που όλοι γνωρίζουμε, ως «σύλοι του Ολυμπίου Διός».

Γελούο όσο και τραγικό συνάμα είναι πάντως το ότι οι πριν από 5-10 αιώνες φτωχοί και αναλφάβητοι κάτοικοι των Αθηνών πίστευαν λόγω της συστηματικής παραπληροφόρησης των παπάδων που έδρασαν συστηματικά τόσο επί Βυζαντινοκρατίας όσο και Οθωμανοκρατίας, ότι αυτό που εμείς σήμερα γνωρίζουμε ως «Ολυμπείον» ή Ναό του Ολυμπίου Διός, ήταν δήθεν

το... «Παλάτι της βασιλοπούλας», που πάει να πει το παλάτι της... Βαληΐδος, της συζύγου του... Σολομώντος.

Οι Τούρκοι τουλάχιστον έδειξαν μεγαλύτερο σεβασμό και οπωσδήποτε πιο ενημερωμένοι, ιδίως μετά την παρακαταθήκη που άφησε ο Μωάμεθ ο Β «ο Πορθητής» όταν επισκέφθηκε την Αθήνα, ανέβηκε στην Ακρόπολη και συγκλονισμένος έθεσε έκτοτε όλες τις αρχαιότητες της αυτοκρατορίας του υπό την προστασία της Πύλης. Ως αποτέλεσμα αυτής ακριβώς της διακήρυξής του, σώθηκαν μύριες όσες αρχαιότητες, πολλές από τις οποίες και στην Αθήνα, όπως λ.χ. συνέβη στην περίπτωση του Ηφαιστείου, που θεωρώντας το χριστιανική εκκλησία οι μωαμεθανοί επιχείρησαν σε κάποια στιγμή να το μετατρέψουν σε τζαμί, προκαλώντας όμως την οργή του σουλτάνου και την απαίτησή του για καταβολή τεράστιου προστίμου και άμεση αποκατάσταση των φθορών. Έτσι συνέβη και το έτος 1759, όταν ο βοεβόδας των Αθηνών Μουσταφά Αγάς Τζισταράκης θεώρησε σκόπιμο να γκρεμίσει έναν από τους 17 έως τότε σωζόμενους κίονες, για να κτίσει με το υλικό το γνωστό μωαμεθανικό τζαμί στο Μοναστηράκι, κάτι που του κόστισε ένα επαχθέστατο πρόστιμο από τον σουλτάνο, ύψους 17 πουγγιών με γρόσια, ένα για το κάθε μέτρο της γκρεμισμένης και κατεστραμμένης κολώνας.

Σήμερα σώζονται μόνο 16 κολώνες από τον λαμπρό αδριάνειο Ναό (13 σε συστοιχία και 3 ελεύθερες, από τις οποίες η μία κατέρρευσε κατά την διάρκεια μίας λαίλαπας το 1852, τόσο τρομερής που ανάμεσα στις άλλες καταστροφές εξόκειλε στην Σαλαμίνα και το πρώτο μας πολεμικό πλοίο, το «Αμαλία»)

Τον Εθνικό μας Ναό εντόπισε πρώτος από τους μεταχριστιανικούς επιστήμονες ο Πρώσος πρώιμος αρχαιολόγος Τράνσφελντ (Transfeldt), κατά την διετία 1673 – 1674, ωστόσο ατύχησε λόγω το ότι η διατριβή του δεν δημοσιεύθηκε επί 2 αιώνες, με αποτέλεσμα η «ανακάλυψη» του «Ολυμπιείου» να πιστωθεί στους Βρετανούς Στιούαρτ (Stuart) και Ρήβεντ (Revett), συγγραφείς του «Αρχαιότητες των Αθηνών» («Antiquities of Athens», 1762 - 1816).

Ανασκαφές στο χώρο του Ναού έγιναν από τον Ρουσόπουλο το 1861 («Ephemeris Arcaeol.», 1862, σελ. 31), από τον γνωστό αρχαιολόγο Francis Penrose της Βρετανικής Αρχαιολογικής Σχολής Αθηνών κατά το διάστημα 1883

– 1886 («Journal of Hellenic Studies», 8.272) και από τον Γερμανό Gabriel Welter το 1922, ενώ στην περιοχή γύρω από τον Ναό πραγματοποιήθηκαν από το 1886, σχεδόν συνέχεια, έως το 1907 ανασκαφές από την Ελληνική Αρχαιολογική Εταιρεία, στην δε δεκαετία του 1960 από τον Ιωάννη Τραυλό. Ο Doerpfeld ήταν εκείνος που πιστώθηκε το 1888 την απόδειξη ότι η πρόσοψη είχε 8 αντί 10 κίονων, όπως πιστευόταν έως τότε. Ο ίδιος ήταν εκείνος που όρισε και τις διάφορες περιόδους της σταδιακής και περιπετειώδους ανέγερσης του Ναού.

Ιερό Ολυμπίου Διός

Ο σκοπός κατασκευής του ναού αφορούσε την λατρεία του Ολύμπιου θεού Δία.

Ο ναός ήταν κορινθιακού ρυθμού, οκτάστυλος, δηλαδή είχε δύο σειρές από 20 κίονες κατά μήκος και δίπτερος, με προσθήκη τρίτης κιονοστοιχίας από 8 κίονες κατά πλάτος. Συνολικά είχε 104 κίονες απ' τους οποίους σήμερα σώζονται 16 κίονες. Οι κίονες αποτελούνται από 20 ραβδώσεις, έχουν ύψος 17,25 μ, διάμετρο στη βάση 1,70 μ. και στο επάνω μέρος της κολώνας 1,50 μ. Επί των κίωνων στηρίζεται τριμελές επιστύλιο, ύψους 2,25 μ. Ο θριγκός του ναού περιελάμβανε ζωφόρο, εξαιρετικής αρχιτεκτονικής. Ο πυρήνας του ναού σχηματιζόταν από πρόναο «κλειστό», σηκό και άδυτο.

Ο σηκός του ναού είχε μήκος 75 μ. και πλάτος 19 μ. Περιμετρικά των τοίχων, ο σηκός είχε ιωνικές κιονοστοιχίες για την στήριξη της στέγης. Στο βάθος του σηκού ήταν τοποθετημένο το χρυσελεφάντινο άγαλμα του Δία, μεγάλων διαστάσεων και κοντά σ' αυτό ανδριάντας του Αδριανού. Το υλικό κατασκευής του ναού είναι λευκό μάρμαρο απ' την περιοχή της Πεντέλης.

Με την χρηματοδότηση του Αδριανού ανακατασκευάστηκε όλος ο χώρος του ιερού. Κτίστηκε μεγάλος ορθογώνιος περίβολος διαστάσεων (205,85' 128.72 μ.) γύρω απ' τον ναό, με πωρόλιθους ενισχυμένος με αντηρίδες ανά διαστήματα των 5.3 μ., Ο περίβολος του ναού έχει αναστυλωθεί. Τμήματα του αρχαίου περιβόλου σώζονται στη βόρεια πλευρά και στη νοτιοανατολική γωνία. Στο εσωτερικό του περιβόλου υπήρχαν πολλά αναθήματα κάτι που προκύπτει από αρχαίες μαρτυρίες και ανασκαφές αρχαιολόγων.

Η είσοδος ήταν στη βόρεια πλευρά, προς τη βορειοανατολική γωνία. Μπροστά στην είσοδο υπήρχε ένα μικρό πρόπυλο, κορινθιακού ρυθμού με δύο παραστάδες στις πλαϊνές πλευρές και τέσσερις κίονες πάνω σε βάσεις.

Σήμερα απ' τον ναό σώζονται τμήματα του κρηπιδώματος, του στυλοβάτη και ένα μικρό τμήμα του επιστυλίου. Επίσης, διατηρούνται 13 κίονες στην νοτιοανατολική πλευρά και δύο στη νότια, σε όρθια θέση. Ένας κίονας στη νότια πλευρά του ναού βρίσκεται κατακερματισμένος σε σπόνδουλους ύστερα από θύελλα τη χρονολογία 1852.

Η καταστροφή του ναού οφείλεται κυρίως σε σεισμούς. Ολοκληρώθηκε απ' τους Τούρκους, οι οποίοι μετέβαλαν τους κίονες σε ασβέστη για την αντιμετώπιση οικοδομικών αναγκών.

Στους τελευταίους χρόνους της Τουρκοκρατίας, επάνω στο επιστύλιο των δυτικών κίωνων, είχε εγκαταστήσει το κελί του ένας μοναχός, γνωστός ως Στυλίτης. Τα ερείπια από το κελί ήταν ορατά έως την εποχή του Όθωνα.

Αναστυλώσεις

Ο όρος «αναστύλωση» περιλαμβάνει το σύνολο των επεμβάσεων, οι οποίες έχουν ως στόχο τη φυσική προστασία της αρχιτεκτονικής κληρονομιάς, τη διατήρηση της στο χρόνο και την απόδοση της στο κοινωνικό σύνολο, δηλαδή τη συντήρηση, στερέωση, αποκατάσταση, αναστύλωση, διδακτική παρουσίαση, ανάδειξη και διάθεση για πιθανή χρήση. Οι εργασίες αυτές ανατέθηκαν σε τρεις αρμόδιες διευθύνσεις:

- Διεύθυνση Αναστυλώσεως Αρχαίων Μνημείων, αρμόδια για τα Προϊστορικά, Κλασικά, Ελληνιστικά και Ρωμαϊκά Μνημεία.
- Διεύθυνση Αναστυλώσεως Βυζαντινών και Μεταβυζαντινών Μνημείων, αρμόδια για τα μνημεία ως το 1830 και όλα τα εκκλησιαστικά.
- Διεύθυνση Πολιτιστικών Κτηρίων και Αναστυλώσεως Νεώτερων Μνημείων, η οποία μέσω του τμήματος Αναστυλώσεως φροντίζει για την κληρονομιά του νεώτερου Ελληνικού κράτους.

Οι αρμοδιότητες των τριών αυτών διευθύνσεων είναι η μελέτη και η εκτέλεση οποιουδήποτε τεχνικού έργου συντήρησης, στερέωσης, αναστυλώσεως, αποκατάστασης, διαμόρφωσης περιβάλλοντος χώρου και προστασίας των μνημείων. Οι παραπάνω μελέτες εκπονούνται είτε απ' τους μηχανικούς των τριών Διευθύνσεων και των Εφορειών Αρχαίων, Βυζαντινών ή Νεώτερων Μνημείων είτε ανατίθενται σε ιδιωτικά μελετητικά γραφεία. Τα έργα εκτελούνται με αυτεπιστασία του εργατοτεχνικού προσωπικού της Υπηρεσίας ή με εργολαβίες. Η εκτέλεση ενός έργου με αυτεπιστασία είναι προτιμότερη για τα ειδικής φύσεως αναστηλωτικά έργα, γιατί σπάνια μπορούν να υπαχθούν σ' έναν αυστηρό χρονικό προγραμματισμό, ενώ οι προϋπολογισμοί τους συχνά είναι προσεγγιστικοί.

Η μελέτη επέμβασης σε ένα μνημείο ξεκινάει πριν απ' το έργο, συνεχίζεται και πιθανά δέχεται αναπροσαρμογές κατά τη διάρκεια των εργασιών, επεκτείνεται μετά τα πέρασ του με την παρακολούθηση της συμπεριφοράς των υλικών και τεχνικών. Η αρχιτεκτονική, οικοδομική και αρχαιολογική τεκμηρίωση συνεχίζεται κατά τη διάρκεια του έργου.

Τα τελευταία χρόνια το Υπουργείο Πολιτισμού έχει χρηματοδοτήσει ερευνητικά προγράμματα με αντικείμενο την αντοχή, τη συμπεριφορά και την ενίσχυση των υλικών και των κατασκευών, τα οποία εκτελούνται απ' το Μετσόβιο Πολυτεχνείο και άλλες πανεπιστημιακές μονάδες.

Ο συνδυασμός των ερευνητικών προγραμμάτων, η οργάνωση επιστημονικών συνεδρίων για την εύρεση καλύτερων και ανώδυνων μεθόδων ανασύλωσης θέτουν ταχύτερους ρυθμούς και κυρίως επεμβάσεις υψηλών προδιαγραφών στην πορεία των αρχαίων μνημείων στην Ελλάδα.

Φωτογραφίες







ΒΙΒΛΙΟΓΡΑΦΙΑ

- Μανώλης Κορρές, **Από την Πεντέλη στον Παρθενώνα.**
- Αντώνης Ν. Μαστραπάς, **Μνημειακή τοπογραφία της αρχαίας Αθήνας.**
- Αθηνά Χριστοφίδου, **Αναστυλώσεις των μνημείων στην Ελλάδα.**
- National Geographic Society. **Το θαύματα του κόσμου.**
- Εθνικό Ίδρυμα Ερευνών, **Αρχαιολογία της πόλης των Αθηνών.**
- Ι. Θρεψιάδης- Ι. Τραυλός, **Ανασκαφές νοτίως του Ολυμπίου.**
- Χ. Μπούρας, **Η αρχιτεκτονική στην Αθήνα στα χρόνια του Αδριανού.**
- Internet
 - Ø www.michanikos.gr
 - Ø www.asprilexi.gr
 - Ø www.rassias.gr
 - Ø www.wikipedia.gr

ΝΑΟΣ ΟΛΥΜΠΙΟΥ ΔΙΟΣ

