

Τ.Ε.Ι. ΠΕΙΡΑΙΑ
ΣΧΟΛΗ ΤΕΧΝΟΛΟΓΙΚΩΝ ΕΦΑΡΜΟΓΩΝ
ΤΜΗΜΑ ΠΟΛΙΤΙΚΩΝ ΔΟΜΙΚΩΝ ΕΡΓΩΝ



ΤΟΜΕΑΣ Α΄ ΑΡΧΙΤΕΚΤΟΝΙΚΟΣ ΣΧΕΔΙΑΣΜΟΣ

**«ΑΝΑΚΑΙΝΙΣΗ ΚΑΙ ΑΠΟΚΑΤΑΣΤΑΣΗ ΠΑΛΑΙΑΣ ΑΓΡΟΙΚΙΑΣ- ΧΩΡΙΟ
ΣΤΗΝ ΑΝΩ ΜΕΡΑ ΜΥΚΟΝΟΥ ΚΑΙ ΕΠΑΝΑΧΡΗΣΗ ΤΗΣ ΩΣ ΙΔΙΩΤΙΚΗ
ΚΑΤΟΙΚΙΑ.»**

ΠΤΥΧΙΑΚΗ ΕΡΓΑΣΙΑ

ΕΛΕΥΘΕΡΙΟΥ ΝΙΚΟΛΑΟΣ

34454

ΕΠΒΛΕΠΟΥΣΑ ΚΑΘΗΓΗΤΡΙΑ

κ. ΒΙΔΑΛΗ ΙΩΑΝΝΑ

ΦΕΒΡΟΥΑΡΙΟΣ 2011

Στους γονείς μου
Στον τόπο καταγωγής μου

ΕΥΧΑΡΙΣΤΙΕΣ

Πριν απ όλους θα ήθελα να ευχαριστήσω τον κ Κωνσταντίνο Χανιώτη ο οποίος με μεγάλη του χαρά μου επέτρεψε να χρησιμοποιήσω το πατρικό του σπίτι για την ερευνά μου. Είχε την ευχαρίστηση να μου διηγηθεί ιστορίες και να μου δώσει την συγκατάθεσή του ώστε να φωτογραφίσω το σπίτι, να ανοίξω τις πόρτες του και να δω το εσωτερικό του, να το μελετήσω και να το αποτυπώσω.

Ιδιαίτερα ευχαριστώ τον κ Ιωάννη Ελευθερίου του Αντωνίου για τη διάθεση που είχε να με ξεναγήσει στον εσωτερικό χώρο της οικίας και να μου εξηγήσει την χρησιμότητα κάθε χώρου μέσα και έξω από αυτήν.

Επίσης, θα ήθελα να ευχαριστήσω την επιβλέπων καθηγήτριά μου κα Ιωάννα Βιδάλη για τη πολύτιμη βοήθειά της στην διεκπεραίωση της εργασίας μου.

Ακόμη θα ήθελα να ευχαριστήσω τον κ Ιωάννη Ελευθερίου του Ελευθέριου για την πολύτιμη βοήθειά του παραχωρώντας μου τοπογραφικά σχέδια της περιοχής μελέτης.

Ιδιαίτερα ευχαριστώ το προσωπικό του Δήμου Μυκόνου το οποίο με εξυπηρέτησε και μου παραχώρησε σημαντικά έγγραφα με τις ισχύουσες νομοθεσίες στο νησί, αλλά και τα κοινωνικά και πολιτιστικά έργα που έχουν πραγματοποιηθεί σε αυτό.

Ακόμη θα ήθελα να ευχαριστήσω τον αδερφό μου Αντώνιο Ελευθερίου, για την πολύτιμη βοήθειά του και καθοδήγησή του, παραχωρώντας μου στοιχεία σχετικά με την εργασία μου.

ΠΕΡΙΕΧΟΜΕΝΑ

ΕΥΧΑΡΙΣΤΙΕΣ

ΠΕΡΙΛΗΨΗ

ABSTRACT

Κεφάλαιο 1ο ΕΙΣΑΓΩΓΗ.....σελ. 8

Κεφάλαιο 2ο

ΓΕΝΙΚΑ ΣΤΟΙΧΕΙΑ ΓΙΑ ΤΟ ΝΗΣΙ ΤΗΣ ΜΥΚΟΝΟΥ.....σελ 9

 Ιστορία.....σελ. 9

 Γεωγραφία.....σελ 12

 Μορφολογία.....σελ 12

 Κλίμα.....σελ 12

2.1 Γενικά οικονομικά στοιχεία (δραστηριότητες, παραγωγικοί τομείς, εισοδήματα κτλ- εξέλιξη-τάσεις).....σελ 13

2.2 Γενικά κοινωνικά στοιχεία (κοινωνικές υποδομές, απασχόληση, δημογραφικά στοιχεία κτλ. – εξέλιξη – τάσεις).....σελ.15

 Επίπεδο εκπαίδευσης.....σελ 16

 Μυκονιάτικα παραδοσιακά προϊόντα.....σελ 17

 Το Μυκονιάτικο ιδίωμα.....σελ 19

Κεφάλαιο 3ο

Η ΔΙΑΤΗΡΗΣΗ ΤΗΣ ΠΟΛΙΤΙΣΤΙΚΗΣ ΜΑΣ ΚΛΗΡΟΝΟΜΙΑΣ.....σελ 20

Κεφάλαιο 4ο

ΝΟΜΙΚΑ ΠΛΑΙΣΙΑ ΓΙΑ ΤΙΣ ΧΡΗΣΕΙΣ ΓΗΣ.....σελ 22

4.1 Γεωγραφικά δεδομένα / χρήσεις γης.....σελ 22

 Διαθεσιμότητα κατάλληλων χαρτών.....σελ.22

4.2 Ενημέρωση χαρτών (χρήσεις γης, δόμηση εκτός σχεδίου, αυθαίρετη)...σελ 23

Κεφάλαιο 5ο

ΠΑΡΑΔΟΣΙΑΚΗ ΑΡΧΙΤΕΚΤΟΝΙΚΗ.....σελ 26

 Κατασκευές.....σελ 27

 Μυκονιάτικο σπίτι (αγροικία).....σελ 27

Κεφάλαιο 6ο

ΠΕΡΙΟΧΗ ΜΕΛΕΤΗΣ.....σελ.29

6.1 Γενικά.....σελ 29

6.2 Αρχιτεκτονική του χωριού.....σελ. 29

6.3 Διατήρηση παραδοσιακών αναβαθμών, πέτρινων κατασκευών κ.λ.π.....σελ 30

6.4 Τα μέρη του χωριού.....σελ30

6.4.1 Αναφορά στο σπίτι.....σελ 31

6.4.2 Εργαλεία τα οποία χρησιμοποίησα για την αποτύπωση.....σελ 31

6.4.3 Πως είναι κατασκευασμένο το σπίτι (τεχνική και υλικά κατασκευής).....σελ 33

| | | |
|-------|---|--------|
| | Η τοιχοποιία..... | σελ 34 |
| | Η οροφή..... | σελ 34 |
| | Ο φούρνος..... | σελ 35 |
| | Η κουζίνα – μαεργιό..... | σελ 37 |
| 6.4.4 | Αναφορά των ζημιών στο σπίτι και προτάσεις αποκατάστασης του..... | σελ 38 |
| | Αποκατάσταση οροφής..... | σελ 39 |
| | Αποκατάσταση δαπέδου..... | σελ 40 |
| | Αποκατάσταση σοβάδων..... | σελ 41 |
| | Αποκατάσταση κουφωμάτων..... | σελ 42 |

Κεφάλαιο 7ο

Η ΑΝΑΚΑΙΝΙΣΗ ΤΟΥ «ΧΩΡΙΟΥ» ΚΑΙ ΑΛΛΑΓΗ ΧΡΗΣΗΣ ΚΑΘΕ

| | |
|-------------------|--------|
| ΧΩΡΟΥ..... | σελ 44 |
| Συμπεράσματα..... | σελ.50 |

| | |
|--------------------------|--------|
| ΒΙΒΛΙΟΓΡΑΦΙΑ- ΠΗΓΕΣ..... | σελ.51 |
|--------------------------|--------|

ΠΑΡΑΡΤΗΜΑ

| | |
|--|--------|
| ΚΟΙΝΩΝΙΚΑ, ΠΟΛΙΤΙΣΤΙΚΑ, ΕΡΓΑ ΥΠΟΔΟΜΗΣ, ΧΛΩΡΙΔΑ ΚΑΙ ΠΑΝΙΔΑ ΚΑΙ ΣΗΜΑΝΤΙΚΑ ΑΞΙΟΘΕΑΤΑ ΤΗΣ ΝΗΣΟΥ..... | σελ 53 |
|--|--------|

| | |
|--------------------------|------------|
| ΠΕΡΙΕΧΟΜΕΝΑ ΕΙΚΟΝΩΝ..... | σελ. 80-81 |
|--------------------------|------------|

Η Μύκονος είναι ένα από τα πιο κοσμοπολίτικα νησιά της Ελλάδος. Έχει βραβευθεί αρκετές φορές για την φιλοξενία της, για τον τουρισμό της, τις καθαρές παραλίες της αλλά και τις εκδηλώσεις οι οποίες λαμβάνουν χώρα στο νησί. Από τα χιλιάδες κόσμου που επισκέπτεται το νησί ανάλογα με την εποχή, λίγοι γνωρίζουν την ιστορία, την παράδοση, τα προϊόντα του νησιού, με τι ασχολείται ο μόνιμος κάτοικος της νήσου και ποια ήταν η ζωή στη Μύκονο πριν από αυτή την κοσμοσυρροή.

Στη παρούσα εργασία, θα αναφερθούμε σε ιστορικά στοιχεία της Μυκόνου τα οποία είναι άγνωστα για τους περισσότερους, σε γεωγραφικά στοιχεία που αφορούν τη νήσο, ακόμη και σε οικονομικά, αλλά και κοινωνικά στοιχεία, ήθη, έθιμα και παραδόσεις τα οποία δεν χάνονται στο χρόνο, παρ' όλη την επιρροή που δέχεται η Μύκονος από τον τουρισμό της και τις διάφορες κουλτούρες που φέρνει μαζί του. Ακόμη θα παρουσιάσουμε τα παραδοσιακά προϊόντα που παράγει το νησί και φυσικά θα αναφερθούμε στην κατασκευή των σπιτιών, την αρχιτεκτονική τους, την χρήση που είχαν και την κατανόηση του όρου «χωριό» για την αγροικία. Όλα αυτά έχουν απασχολήσει κατά καιρούς πολλούς συγγραφείς που εμπνεύστηκαν από την ομοιότητα των σπιτιών αλλά και την τοποθέτησή τους στο νησί, επίσης και αξιολογούς πολιτικούς μηχανικούς και αρχιτέκτονες σε διαφορετικές εποχές.

Εμείς τη κατασκευή των σπιτιών ανάλογα με τα υλικά αλλά και την αρχιτεκτονική τους, θα τα κατανοήσουμε από την μελέτη που θα πραγματοποιήσουμε στην παλαιά αγροικία του Κωνσταντίνου Χανιώτη, ο οποίος είναι εν ζωή και μας αναφέρει ότι το συγκεκριμένο «χωριό» είχε χτιστεί περίπου το 1840. Θα αναφερθούμε στις ζημιές που έχει υποστεί το σπίτι στο εσωτερικό του αλλά και στον εξωτερικό του χώρο και τέλος θα ανακαινίσουμε τους εσωτερικούς χώρους του, αλλάζοντας την διαμόρφωσή του και κάνοντάς το πιο λειτουργικό και άνετο για μία οικογένεια χωρίς να επηρεάσουμε την παραδοσιακή αρχιτεκτονική του μέσα και έξω από αυτό.

Στην εργασία υπάρχει πλούσιο φωτογραφικό υλικό και αναφορά στο φυσικό περιβάλλον του νησιού παρουσιάζοντας, την χλωρίδα και την πανίδα που υπάρχει στη Μύκονο, την αγροτική ζωή που απασχολεί μεγάλο μέρος του μόνιμου πληθυσμού της, την αλιεία, την εκπαίδευση, τις ανανεώσιμες πηγές ενέργειας που έχουν κερδίσει έδαφος τα τελευταία χρόνια στη Μύκονο, θα αναφερθούμε επίσης στις ακτές που περιβάλλουν το νησί, στις σημαντικές εκκλησίες και τα μοναστήρια, αλλά και τα σημαντικότερα αξιοθέατα της αρχαίας και της νεότερης εποχής, που αξίζει να επισκεφθεί κανείς κατά την διαμονή του στο νησί.

ABSTRACT

Mykonos is one from the most cosmopolitan islands of Greece. It has been rewarded enough times for her hospitality, for her tourism, her clean beaches but also the events that take place in the island. From the thousands of world where it visits the island depending on the season, few know the history, the tradition, the products of island, with what deals the permanent resident of island and who it was the life in Mykonos before the elation of tourism.

In the present work, we will be reported in historical elements of Mykonos which are unknown for most, in geographic elements that concern the island, even in economically, but also social elements, manners, customs and traditions which are not lost in per year, over the all influence that accepts Mykonos from the tourism her and various cultures that it brings with him. Still we will present the traditional products that produce the island and naturally we will be reported in the manufacture of houses, their architecture, the use that had and the comprehension of term “chorio” for rudeness. All these have occupied occasionally a lot of writers that were inspired by the resemblance of houses but also their placement in the island, also and appreciable civil engineers and architects in different seasons.

We the manufacture of houses depending on the materials but also their architecture, we will comprehend him from the study that we will realise in old rudennes Konstantinos Chanioti, which is in life and to us reports that the particular “chorio” had built roughly in 1840. We will be reported in the damage that it has suffered the house in his interior but also in his exterior space and finally renovate his internal spaces, changing his configuration and making him more functional and comfortable for a family without we in influence the traditional architecture and outside from this.

In the work exist rich photographic material and report in the natural environment of island reporting, the flora and the fauna that exists in Mykonos, the rural life that occupies big part of her permanent population, the fishery, the education, the renewable sources of energy that have in the past few year gained soil in Mykonos, will be reported also in the coasts that surround the island, in the important churches and the monasteries, but also more important worth seeing ancient and newer season, that deserves visits no one at his stay in the island.

Στη συγκεκριμένη εργασία, παρουσιάζεται μια γενική εικόνα της νήσου Μυκόνου και των αγροικιών που έχουν σωθεί μέχρι σήμερα, αναδεικνύοντας τη ζωή της υπαίθρου στη Μύκονο και την αρχιτεκτονική των σπιτιών που άντεξαν στο χρόνο και διατήρησαν την αυθεντικότητά τους μέχρι και σήμερα.



Εικόνα 1. Η μικρή Βενετία

Η Μύκονος έχει μια μακράιωνη ιστορία. Επέζησε μέσα από πολέμους, ξηρασίες, καιρικά φαινόμενα, λεηλασίες, γεγονότα τα οποία έπαιξαν σημαντικό ρόλο στην επιβίωση των Μυκονιατών.

Όλες οι δυσκολίες και οι κακουχίες που αντιμετώπισε ο Μυκονιάτης στο πέρασμα του χρόνου τον έκαναν να αναζητήσει τρόπους επιβίωσης για τον ίδιο και την οικογένειά του. Τρόπους όπως, πώς και τι θα καλλιεργήσει σε ένα σχεδόν άγονο έδαφος, με τον αέρα να κυριαρχεί στο νησί και η ξηρασία να είναι αρκετούς μήνες το χρόνο. Έγινε κτηνοτρόφος για να παρέχει σε αυτόν και την οικογένειά του τροφή και αργότερα ξεκίνησε το εμπόριο, πουλώντας κρέας, σιτηρά, ψάρια και γαλακτοκομικά.

Ο πόλεμος του 1940 και η ιταλική και γερμανική κατοχή ανήκει στα μαύρα χρόνια της ιστορίας της Μυκόνου και περισσότερο για την περιοχή της Χώρας, διότι δεν είχε καλλιεργήσιμη γή τόση όση στην Άνω Μερά ώστε να μπορεί να αντεπεξέλθει στις απαιτήσεις των κατακτητών.

Ο αγρότης λοιπόν στη Μύκονο έπρεπε να επιβιώσει. Αυτός, η οικογένειά του και τα ζώα του. Έπρεπε να προφυλαχτεί από τον δυνατό βορινό άνεμο, από την βροχή, το κρύο και τη ζέστη, έπρεπε να ταΐζει και να παρακολουθεί τα ζώα του καθημερινά, ακόμη έπρεπε να έχει αποθηκευτικούς χώρους για τις ζωοτροφές, για τη σοδιά της χρονιάς, χώρους τοποθέτησης και διατήρησης προϊόντων προς κατανάλωση από τους ίδιους, όπως γαλακτοκομικά, αλλαντικά, οπωροκηπευτικά και εσπεριδοειδή αφού δεν υπήρχαν ψυγεία όπως σήμερα. Όλες αυτές τις απαιτήσεις που είχε η ζωή τότε, κατάφερε ο αγρότης της Μυκόνου να της τοποθετήσει σε ένα σπίτι που του τα παρείχε όλα αυτά. Με ξεχωριστούς χώρους για κάθε ανάγκη του και την ανάλογη άνεση.

Ο όρος «χωριό» στη Μύκονο είναι συνώνυμος του όρου «αγροικία», και ονόμαζαν έτσι τα σπίτια τους οι Μυκονιάτες διότι το σπίτι δεν ήταν ενιαίος χώρος, αλλού ήταν η κρεβατοκάμαρα (η κάμαρη), αλλού η κουζίνα (το μαεργιό), μακριά από το σπίτι η τουαλέτα (το μέρος) και γύρω από αυτό το χώρο υπήρχαν οι αποθήκες, το αλώνι, οι στάβλοι για τα ζώα, το τυροκομείο και η στέρνα. Θα τα δούμε όλα αναλυτικότερα στη μελέτη που θα κάνουμε στη συγκεκριμένη αγροικία που εξετάζουμε στην παρούσα εργασία.

Σήμερα οι κατοικίες στη Μύκονο έχουν τη μορφή του παραδοσιακού «χωριού», αλλά η χρήση των ξεχωριστών όγκων δεν είναι φυσικά η ίδια, αλλά αναγκαίοι χώροι για την άνεση της οικογένειας μέσα σε αυτό.

Ιστορία

Ο κλασικός μύθος θέλει τους Γίγαντες, που εξόντωσε ο Ηρακλής κατά τη Γιγαντομαχία, θαμμένους κάτω από τους επιβλητικούς βραχώδεις σχηματισμούς της Μυκόνου. Το όνομά της φαίνεται να δηλώνει το "σωρό λίθων" ή τον "πετρώδη τόπο". Κατά μία μεταγενέστερη παράδοση το νησί συνδέεται με τον ήρωα Μύκονο, γιο του βασιλιά της Δήλου Άνιου, που ήταν με τη σειρά του υιός του Απόλλωνα και της νύμφης Ροιούς-απογόνου του Διονύσου.

Οι πρώτοι κάτοικοι της Μυκόνου λέγεται ότι ήταν Κάρες και Φοίνικες, οι Ίωνες από την Αθήνα ήταν όμως αυτοί που εγκαταστάθηκαν και κυριάρχησαν εδώ γύρω στο 1000 π.Χ., εκδιώκοντας τους προηγούμενους. Αναφέρεται ότι στο νησί υπήρχαν δύο πόλεις. Στάθμευσαν ο Δάτις κι ο Αρταφέρνης το 490 π.Χ. κι ότι ήταν μάλλον φτωχό αν και γεωργικό. Λατρεύονταν εδώ κυρίως ο Διόνυσος, η Δήμητρα, ο Δίας, ο Απόλλων, ο Ποσειδώνας κι ο Ηρακλής, ενώ πέρασε από τα χέρια των Ρωμαίων σ' εκείνα των Βυζαντινών, οι οποίοι εκτέλεσαν και έργα για την άμυνα, κατά των Αράβων πειρατών, τον 7ο αιώνα και κράτησαν το νησί μέχρι το τέλος του 12ου αιώνα. Από την αυγή των ιστορικών χρόνων η Μύκονος εμφανίζεται ως μάλλον φτωχή, αλλά -εν τέλει- αυτάρκης παραγωγικά περιοχή, και πάντως όχι φτωχότερη από άλλες νησιωτικές περιοχές με ακόμα δυσμενέστερες φυσικές συνθήκες, πιο περιορισμένα σε έκταση ή πτωχότερα εδάφη. Τούτο προφανώς, λόγω του αναγλύφου, του είδους των πετρωμάτων (γρανίτες), του μικρού πορώδους αυτών, των μετεωρολογικών συνθηκών, αλλά και προγενεστέρων ίσως ανθρωπίνων επεμβάσεων σε παλαιότερους προϊστορικούς χρόνους, οι οποίες σε συνδυασμό με μεταγενέστερη εγκατάλειψη των εδαφών (νεολιθικοί χρόνοι), συνετέλεσαν σε περαιτέρω διαβρώσεις και αντικατάσταση της βλάστησης με 'μακί' και θαμνώδη, έτσι ώστε -όσον αφορά τους μεταγενέστερους ιστορικούς χρόνους- όλες οι μαρτυρίες να συγκλίνουν στο ότι γενικώς επρόκειτο για ένα οικοσύστημα μικρής φέρουσας ικανότητας.

Υπάρχουν πολλές και αξιόλογες μαρτυρίες-λείψανα ήδη, για αρκετές προϊστορικές εγκαταστάσεις στη Μύκονο, όπως και στις ν. Ρήνεια, Δήλο και Σταπόδια, που φτάνουν πίσω ως τη νεώτερη νεολιθική περίοδο (οι παλαιότερες χρονολογούνται κατά προσέγγιση από το 4.500 π.Χ.), καθώς και για αντίστοιχες Κυκλαδικές (της μέσης -ΜΚ- κυρίως περιόδου). Οι πρώιμες αυτές εγκαταστάσεις εμφανίζουν το νησί μάλλον πυκνοκατοικημένο, με βάση της διατροφής των κατοίκων τα αγροτικά προϊόντα (δημητριακά, όσπρια), το κυνήγι και πολύ λιγότερο τα αλιεύματα, ενώ φαίνεται ότι εκτρέφονταν, από πολύ νωρίς, αιγοπρόβατα και βοοειδή. Τα διάφορα θηλαστικά που ζουν σήμερα στο Αιγαίο είναι αποτέλεσμα της ανθρώπινης παρέμβασης επί αιώνες. Μεγάλα σαρκοφάγα εφόσον υπήρξαν στην περιοχή, έχουν εξαφανιστεί βέβαια πριν από αυτήν την περίοδο. Κόκαλα όμως ελαφιών που βρέθηκαν επίσης στη Φτελιά, μαρτυρούν μια αναπτυγμένη βλάστηση στην περιοχή, πιθανώς και την ύπαρξη δασών, κυρίως κατά την προ των ιστορικών χρόνων εποχή. Ενώ όμως κάποια εμπειριστατωμένη αρχαιο-περιβαλλοντική μελέτη για τη νήσο Μύκονο δεν έχει ακόμη πραγματοποιηθεί, η υπόθεση για την παρουσία δάσους και έως τους ώριμους ιστορικούς χρόνους ενισχύεται από την χαρακτηριστική παρουσία μυκήτων (μανιτάρια, βρύα, λειχήνες) κ.ά. ζώντων οργανισμών (βατράχια), που είναι γνωστό ότι συνοδεύουν δασική βλάστηση (βελανιδιές, πεύκη), ενώ συνηγορούν ακόμα σ' αυτό και πολλά από τα παλαιά τοπωνύμια της νήσου με ονόματα δένδρων (π.χ. Βέλανος)..

Επίσης, φαίνεται πώς η Μύκονος κατά τους μυκηναϊκούς χρόνους γνώρισε και μια σχετική ακμή, σε συνέχεια και της έντονης παρουσίας εγκαταστάσεων της Μυκηναϊκής περιόδου, περιλαμβάνοντας μια-δύο μικρές ευημερούσες αγροτικές ηγεμονίες.

Έτσι διαιρούμενο οικιστικά / οικονομικά σε δύο αυτόνομα τμήματα εμφανίζεται το νησί και καθ' όλη τη διάρκεια των επομένων αιώνων (και μέχρι σήμερα), λόγω προφανώς της φυσικής διαίρεσής του σε δύο ενότητες, με τον βαθύ όρμο του Πανόρμου και το μυχό της Ελιάς, κατά τον άξονα Β. – Ν., να χωρίζουν δύο κύριους ημιορεινούς όγκους (της δυτικής και της ανατολικής Μυκόνου) και δύο δευτερεύοντες αντίστοιχα (Κούνουπας, Μοροέργο) που έχουν δημιουργήσει από διαβρώσεις – αποθέσεις, πολλές μικρές γόνιμες κοιλάδες (που αντιστοιχούν σε αμμουδερούς μυχούς με νότιο κυρίως προσανατολισμό) και μικρούς κάμπους (Άνω Μερά, Μαράθι) σε κάποιο υψόμετρο. Στις πτυχώσεις και τα πεδινά των όγκων αυτών υπήρχε και υπάρχει ως τις μέρες μας επάρκεια νερού (μεγαλύτερο πορώδες) και κατάλληλο για καλλιέργεια έδαφος (ικανού βάθους).

Κατά τη μακρά περίοδο της ανάπτυξης και ακμής της γειτονικής Δήλου ως σπουδαίου θρησκευτικού και αργότερα οικονομικού κέντρου (: αρχαϊκοί - κλασσικοί - ελληνιστικοί - ρωμαϊκοί χρόνοι), η Μύκονος, με δύο γνωστά πολιίσματα, στο Δυτικό (παράκτιο) και το Ανατολικό τμήμα (περιοχή Άνω Μεράς) της νήσου αντίστοιχα, φαίνεται να διαδραματίζει σε σχέση με αυτήν υποστηρικτικό ρόλο, παρέχοντας τα προφανή, δηλαδή αγροτικά προϊόντα, δομικά υλικά και παραγωγικά χέρια. Στο ιερό του Απόλλωνα ανήκαν και σημαντικά κτήματα στα δυτικά της Μυκόνου (Διακόφτης). Δημητριακά, όσπρια, αλλά αργότερα το κρασί, ακόμα και το λάδι, ήταν τα κύρια προϊόντα του νησιού, γεγονός που υπογραμμίζει εξάλλου η λατρεία της Δήμητρας και του Διονύσου. Αναφορικά με την καλλιέργεια της ελιάς και το λάδι, μάρτυρες αποτελούν κάποιες σωζόμενες μαρμάρινες βάσεις ελαιοτριβείων.

Φαίνεται λοιπόν, ότι η εξημέρωση του άγριου τοπίου άρχισε αρκετά νωρίς και συνεχίστηκε συστηματικά για αιώνες, αφού από τη μια οι εδαφικές συνθήκες επέτρεπαν αρκετές καλλιέργειες και την κτηνοτροφία, για τη συντήρηση ενός σημαντικού πληθυσμού γεωργών, κι από την άλλη η ανάγκη των τελευταίων για αξιοποίηση των εδαφών και για ξυλεία, περιόριζε σταθερά την άγρια βλάστηση. Μέχρι τις μέρες μας, δημητριακά εξαιρετικής ποιότητας κριθάρι, αμπέλια και όσπρια παρέμειναν οι κυριότερες καλλιέργειες, και τα προϊόντα τους, μαζί με τα ψάρια, κηπευτικά, άγρια χόρτα και κρέας, βρίσκονται στη βάση της παραδοσιακής διατροφής των Μυκονιατών.

Η αρχαία Δήλος, μια από τις σημαντικότερες γνωστές πόλεις της ελληνορωμαϊκής αρχαιότητας, απεκάλυψε στην παγκόσμια κοινότητα (μετά τις ανασκαφές που ξεκίνησαν οι Γάλλοι αρχαιολόγοι από το 1873), μια πόλη με εξαιρετικό περιβαλλοντικό σχεδιασμό, εντυπωσιακή πολεοδομική συγκρότηση και υψηλής τεχνικής αρτιότητας υποδομή. Ο ερειπιώνας της, ανεξάρτητα από το εάν απετέλεσε ή όχι πρότυπο για το συλλογικό ασυνείδητο των νεώτερων κατοίκων, παρουσίασε πολλές κοινές πλευρές σε επίπεδο τεχνικής όσο και οργάνωσης, με τις αρχαίες ελληνικές πόλεις (Αραβαντινός). Αναλυτικότερα, έχουμε έναν αυστηρό γεωμετρικό σχεδιασμό στους εσωτερικούς χώρους, κτίρια άτακτα στο χώρο, με στενούς και ακανόνιστους δρόμους, ανοικτούς χώρους για φιλοσοφικές αναζητήσεις και τμήματα νεότερα με σχεδιασμό ορθογωνικού καννάβου.

Την οργάνωση του (εξωαστικού) οικιστικού χώρου και της (αγροτικής) οικονομίας της Μυκόνου στη βάση του αγροκτήματος-πυρήνα κατά την Αρχαιότητα, όπως στη νεώτερη και τη σύγχρονη Μύκονο, με τα γνωστά λειτουργικά οικοδομικά συγκροτήματα «χωριών»-κελιών –φούρνων -αλωνιών κλπ., που θαύμασε τόσο ο Le Corbusier όσο και ο Άρης Κωνσταντινίδης, υποστηρίζουν ομόθυμα οι παλαιότεροι και νεώτεροι ερευνητές (Ιω. Σβορώνος, Κων. Τσάκος κ.ά.). Τούτο, στηριζόμενοι μεταξύ άλλων και στην ύπαρξη αρκετών αρχαίων λειψάνων – σχεδόν όλων των περιόδων (οχυρωματικοί πύργοι, πηγάδια κλπ. σημαντικές εγκαταστάσεις) σε διάφορα σημεία της μυκονιάτικης υπαίθρου, όπου η ανθρώπινη παρουσία ήταν συνεχής.

Αναφέρεται η Μύκονος, μεταξύ των άλλων, και ως «δίπολις» από τον όψιμο συγγραφέα Σκύλακα, πράγμα που επίσης συνάδει και με την γνωστή σήμερα -όσον αφορά τη μεσαιωνική και νεώτερη περίοδο- διασπορά / συγκέντρωση της κατοίκησης στο νησί. Με άλλα λόγια τα οικιστικά συστήματα και οι χρήσεις γης εμφανίζουν από τα αρχαία χρόνια έντονη εκμετάλλευση μεγαλύτερου μέρους του γεωγραφικού χώρου με κατοίκηση στην υπαίθρο δίπλα στην καλλιεργούμενη γη (μεμονωμένες αγροκατοικίες) και ταυτόχρονη ύπαρξη δύο συγκεντρωτικών σχημάτων κατοίκησης. Το φαινόμενο αυτό συνεχίστηκε μέχρι

τις ημέρες μας και μαρτυρεί τις συνεχιζόμενες οικονομικές λειτουργίες και δομές που επεκράτησαν.

Μετά τη θλιβερή κατάληξη της Δ΄ Σταυροφορίας σε βάρος του Βυζαντίου το 1204, το νησί παραχωρείται στους Ανδρέα και Ιερεμία Γκίζι (συγγενείς του Δόγη Δάνδολου), το 1292 φαίνεται να λεηλατείται από Καταλανούς και αφήνεται πάλι στον άμεσο έλεγχο των Βενετών από τον θνήσκοντα τελευταίο Γκίζι, το 1930. Έκτοτε, απετέλεσε ενιαία ενετική εδαφική κτήση με την Τήνο. Κατά τη διάρκεια της επικυριαρχίας των Βενετών, καταστρέφεται από το Χαϊρεντίν Μπαρμπαρόσσα, ναύαρχο του Σουλεϊμάν του Μεγαλοπρεπούς, στα 1537. Επί Οθωμανών, υπάγεται στη δικαιοδοσία του αρχηγού του Οθωμανικού στόλου, του Καπουδάν Πασά και σχεδόν αυτοδιοικείται κατά το σύστημα της εποχής, έχοντας βοεβόδα και επιτρόπους, που προσπαθούν όπως μπορούν να κρατήσουν ίσες αποστάσεις από Τούρκους και Βενετούς (οι τελευταίοι αποσύρονται οριστικά από την περιοχή με την παράδοση της Τήνου στους Οθωμανούς, το 1718).

Ο πληθυσμός της Μύκονου (που κυμαίνεται κατά κανόνα τη νεώτερη περίοδο ανάμεσα στις 2.000 και τις 5.000) ενισχύθηκε, περισσότερες από μία φορές από πάροικους (από την Κρήτη ή τα κοντινότερα νησιά Νάξο, Φολέγανδρο, Σίκινο, Κίμωλο κ.λπ.), ύστερα από λιμούς και επιδημίες, ακολουθήματα των συχνών πολέμων, μέχρι τα τέλη του 18ου - αρχές του 19ου αιώνα. Το νησί, λόγω γεωγραφικής θέσεως, αναδεικνύεται σε σημαντικό σταθμό ανεφοδιασμού για τα ξένα εμπορικά πλοία. Οι Μυκονιάτες την ίδια περίοδο, θεωρούμενοι καλοί ναυτικοί, επιδόθηκαν βαθμιαία με επιτυχία στη ναυτιλία και το εμπόριο, έχοντας δοκιμαστεί προηγουμένως κατάλληλα και στην πειρατεία. Πολλοί συμμετείχαν ενεργά στην εξέγερση των νησιών, γνωστή ως 'Ορλωφικά' (1770 - 74), που κατέληξε ευτυχώς σε όφελος της Αικατερίνης Β΄ της Ρωσίας αλλά και των νησιωτών, μετά τις ευνοϊκές για το ελληνικό εμπόριο συνθήκες που διαμορφώθηκαν την αμέσως επόμενη περίοδο.

Κατά την Επανάσταση του 1821, οι Μυκονιάτες οδηγημένοι από την ηρωίδα του νησιού Μαντώ Μαυρογένους (γόνο ισχυρής αριστοκρατικής οικογένειας και μεγαλωμένη στην Τεργέστη με τις ιδέες του Διαφωτισμού), αποκρούουν με ζήλο μια επίθεση μοίρας του Τουρκικού στόλου (1822) και συμμετέχουν στον απελευθερωτικό αγώνα με τέσσερα εξοπλισμένα πλοία (εξόν τα δύο ανέλαβε να συντηρεί με ίδια έξοδα η Μαντώ, εξανεμίζοντας μια σημαντική πατρογονική περιουσία). Με το νέο ελληνικό κράτος, η Μύκονος βλέπει να αναγεννιέται μία δυναμική αστική και μικροαστική τάξη, που καλλιεργεί ιδιαίτερα τους δεσμούς της με τη νότια Ρωσία (Οδησσός, πόλεις της Κριμαίας), την Ιταλία (Λιβόρνο) και τη Γαλλία (Μασσαλία), αλλά και με την Αλεξάνδρεια, τη Σύμνη και την Κωνσταντινούπολη.

Η πλήρης επικράτηση όμως της τεχνολογίας του ατμού (προς τα τέλη του 19ου αι.) και η διάνοιξη της Διώρυγας της Κορίνθου (1904) της αφαίρεσαν πολλή από τη δύναμή της ώστε, όλο και περισσότεροι Μυκονιάτες ξενιτεύονταν σε αναζήτηση καλύτερης τύχης, κάποιοι στο εξωτερικό (Ρωσία μέχρι τον 1ο Παγκόσμιο πόλεμο, ύστερα Η.Π.Α.) και περισσότεροι στα νέα αστικά κέντρα του εσωτερικού (Πειραιάς, Αθήνα). Δημογραφική ανάκαμψη θα παρατηρηθεί πάλι, μόνο αφού έλθει να δώσει απάντηση ο Τουρισμός (πρώτα οικονομικά 'σκιρτήματα' τη δεκαετία του '30), λίγες δεκαετίες αργότερα.

Οι αρχαιολογικές ανασκαφές που είχε ξεκινήσει, από το 1873, στη Δήλο η Γαλλική Αρχαιολογική Σχολή της Αθήνας, είχαν πράγματι καθιερώσει από πολύ νωρίς την περιοχή στη συνείδηση της "ελίτ" εκείνης που είχε την άνεση και την επιθυμία να ταξιδέψει στην Ελλάδα. Ήδη, από το 1930 αρκετοί διάσημοι επισκέπτονταν το νησί και ανακάλυπταν μαζί με τις εντυπωσιακές αρχαιότητες της Δήλου, τις δικές του σπάνιες χάρες. Με την αλματώδη ανάπτυξη της βιομηχανίας του Τουρισμού στη νότια Ευρώπη μεταπολεμικά, η Μύκονος αφομοιώνει αρκετά καλά τα νέα δεδομένα και, με την εργατικότητα, το αμίμητο "στυλ" και την επιχειρηματική αντίληψη των ανθρώπων της, διεκδικεί μια από τις πιο αξιοζήλευτες θέσεις στη διεθνή τουριστική αγορά.

Γεωγραφία

Η Νήσος Μύκονος αντιπροσωπεύει το μεγαλύτερο μέρος του νησιωτικού συμπλέγματος Μυκόνου – Δήλου – Ρήνειας, συνολικής εκτάσεως 102,5 km² (Μύκονος: 85,4 km²), που βρίσκεται περί το μέσον του Αιγαίου πελάγους (νότιο Αιγαίο, στο ύψος Σύρου-Ικαρίας) και σε μικρή απόσταση (10-26 ν.μ.) από τις νήσους Τήνο, Σύρο, Πάρο και Νάξο. Από τον Πειραιά το λιμάνι της Μυκόνου απέχει 93 ν.μ.

Σήμερα αποτελεί ένα Δήμο (μετά σχέδιο ‘Καποδίστριας’, Δήμος Μυκόνου) με 11.000 περ. κατοίκους (στην εθνική απογραφή 2001: 9.320 κάτ.), από τους οποίους 3.500 είναι αλλοδαποί ενώ δέχεται σχεδόν 1 εκ. επισκέπτες το χρόνο. Παρά το μικρό της μέγεθος, έχει αναδειχθεί από πολλές δεκαετίες σε έναν από τους πιο δημοφιλείς τουριστικούς προορισμούς της Ελλάδος, αφού τείνει να συγκεντρώνει μόνη της περί το 1/10 του εξωτερικού τουρισμού της χώρας και έχει, κατ’ αναλογία, γνωρίσει σημαντική τουριστική ανάπτυξη (ιδιωτικός τομέας) κυρίως από τη δεκαετία του 1970, η οποία και συνεχίζεται μέχρι σήμερα, όπου το 90% της οικονομικής δραστηριότητας της περιοχής συνδέεται άμεσα ή έμμεσα με τον Τουρισμό.

Μορφολογία

Ο μέγιστος άξονας του νησιού εκτείνεται από ανατολικά προς δυτικά-νοτιοδυτικά με μήκος 16 km, ενώ το μέγιστο πλάτος από βορειοδυτικά προς νοτιοανατολικά έχει μήκος 12 km.

Η μορφολογία του νησιού χαρακτηρίζεται από λοφώδεις εξάρσεις με μέγιστο υψόμετρο τα 372m (Προφήτης Ηλίας) στο βόρειο άκρο του νησιού. Άλλοι σημαντικοί λόφοι είναι ο Προφήτης Ηλίας Τηγαίου ανατολικά της Άνω Μεράς (341M), τα Κουρβούζια (239m) και ο Κούνουπας (275 m) στο κέντρο του νησιού. Οι κλίσεις του εδάφους είναι μέτριες στις λοφώδεις περιοχές, ενώ ηπιότερες κλίσεις σημειώνονται στην περιοχή μεταξύ Χώρας, Φτελιάς και Ορνού στα δυτικά καθώς και στον κάμπο της Άνω Μεράς που καταλαμβάνει το κεντρικό - ανατολικό τμήμα του νησιού.

Το νησί διαθέτει το τυπικό Κυκλαδικό τοπίο και συναντούμε αρκετούς εναπομείναντες αναβαθμούς (πεζούλες). Στο νησί δεν υπάρχει αξιόλογο υδρογραφικό δίκτυο και η αποστράγγιση των επιφανειακών υδάτων γίνεται μέσω μεγάλου αριθμού χειμάρρων και ρεμάτων, τα οποία όμως έχουν περιορισμένο μήκος. Η διεύθυνση των πολυπληθών χειμάρρων είναι κάθετη προς τις ακτές.

Οι ακτογραμμές ακολουθούν κατά κύριο λόγο τις διευθύνσεις Β-Ν και Α-Δ και σχηματίζουν κόλπους που εισχωρούν σε βάθος μέσα στην ξηρά με κυριότερους τους όρμους Πάνορμος, Κόρφος, Ορνός, Πλατύς Γιαλός, Καλό Λιβάδι, Τούρλος και Μερχιάς. Τα κυριότερα ακρωτήρια στα νότια του νησιού είναι η Αλογόμαντρα, η Γλωσσίδα, ο Καφέ Κάβος, ο Μπλιντήρης, το Αγράρι, ο Μακροκέφαλος και ο Ταρσανάς, στα ανατολικά το Γκόνι και ο Εύρος, στα βόρεια ο Μαύρος και τα Λιμπούνια και στα δυτικά ο Αρμενιστής και ο Βουρβούλακας.

Ο οικισμός της Άνω Μεράς βρίσκεται σε υψόμετρο περί τα 95m και χαρακτηρίζεται από την μισγάγγεια του ρέματος Άνω Μεράς, η οποία διασχίζει τον οικισμό για να καταλήξει στην λιμνοδεξαμενή σε υψόμετρο 32 m και στην συνέχεια στην θάλασσα. Οι κλίσεις εντός της λεκάνης απορροής του ρέματος εμφανίζονται της τάξης του 5-15%.

Κλίμα

Το κλίμα είναι εύκρατο νησιωτικό και αντιπροσωπευτικό του κλίματος του κεντρικού Αιγαίου, με μέση ηλιοφάνεια 2700 ώρες, μέση θερμοκρασία 17ο C και μέση υγρασία 70%. Η Μύκονος όπως και οι υπόλοιπες Κυκλάδες είναι από τις περιοχές της χώρας όπου πνέουν ισχυροί άνεμοι. Οι άνεμοι που επικρατούν είναι Βόρειοι με ποσοστό εμφάνισης 38,2% και Βορειοανατολικοί με ποσοστό εμφάνισης 16,3%, τα γνωστά μελέτμια που πνέουν ιδιαίτερα τους μήνες Ιούλιο και Αύγουστο. Η ταχύτητα αυτών φτάνει τα 6 - 7 Beaufort, (σπάνια 8-9). Ομίχλη παρατηρείται πολύ σπάνια στην περιοχή. Η μέση ετήσια θερμοκρασία

είναι ίση με 17,1 οC. Θερμότερος μήνας είναι ο Αύγουστος (24,5 οC) ενώ ψυχρότερος ο Ιανουάριος (10,1 οC). Η μέση μέγιστη ετήσια θερμοκρασία είναι 19,4 οC ενώ, η μέση ελάχιστη ετήσια είναι 14,1 οC.

Το μέσο ετήσιο ύψος βροχοπτώσεων είναι σχετικά χαμηλό 371,7 mm, ενώ οι ημέρες βροχής κατά την διάρκεια του χρόνου ανέρχονται σε 56. Ξηρότερος μήνας είναι ο Ιούλιος με καθόλου βροχοπτώσεις ενώ, πιο βροχερός είναι ο Δεκέμβριος με μέσο ύψος βροχόπτωσης 85,9mm. Η σχετική υγρασία στην περιοχή είναι της τάξης του 68,8 %. Η θερμοκρασία της επιφάνειας της θάλασσας από Μάιο μέχρι Οκτώβριο είναι 18.3 - 22 οC.

2.1 Γενικά οικονομικά στοιχεία (δραστηριότητες, παραγωγικοί τομείς, εισοδήματα κτλ – εξέλιξη - τάσεις)

Η οικονομική δομή της Μυκόνου έχει ακολουθήσει τη γενικότερη τάση που παρατηρείται τις τελευταίες δεκαετίες στην ελληνική οικονομία, μια σταδιακή συρρίκνωση δηλαδή του πρωτογενή και δευτερογενή τομέα, η οποία τροφοδοτεί ταυτόχρονα τη διόγκωση του τομέα των υπηρεσιών. Οι διαρθρωτικές αυτές αλλαγές καθρεφτίζονται και στη σύνθεση της απασχόλησης, όπου παρατηρείται μια ποσοστιαία αύξηση του εργατικού δυναμικού στο τριτογενή τομέα (7 ποσοστιαίων μονάδων) με παράλληλη μείωση του ποσοστού των απασχολούμενων στον πρωτογενή κατά 50% περίπου αλλά με αύξηση τόσο σε απόλυτους όσο και σε σχετικούς αριθμούς του δευτερογενή κατά τη περίοδο 1991 - 2001. Η εξέλιξη αυτή θεωρείται συνέπεια του ολοένα και περισσότερο αναβαθμισμένου ρόλου των υπηρεσιών, στον οποίο συμβάλλουν καταλυτικά οι οικονομικές δραστηριότητες που σχετίζονται άμεσα ή έμμεσα με την τουριστική ανάπτυξη του νησιού, η οποία είναι η σημαντικότερη στο νομό Κυκλάδων. Οι πολλαπλασιαστικές επιδράσεις του τουρισμού αποτυπώνονται εμφανώς στον τομέα των κατασκευών, ενώ αντίθετα, αξίζει να ειπωθεί, ότι το πολύ χαμηλό ποσοστό του πρωτογενή τομέα της Μυκόνου (μόλις 4,3%) σε σχέση με την ποσοστιαία απασχόληση σε αγροτικές δραστηριότητες του νομού (9,7%), της περιφέρειας (6%) αλλά και της χώρας (12,8%) υποδηλώνει μεγάλη διαρροή πολλαπλασιαστικών επιδράσεων του τουρισμού τόσο ως προς την γεωργική απασχόληση όσο και ως προς το παραγόμενο γεωργικό προϊόν.

Πίνακας 1-1 Οικονομικά ενεργών και μη για το 2001

| Γεωγραφικές ζώνες | Οικονομικά ενεργοί | Απασχολούμενοι | | | | | Άνεργοι | Οικονομικά μη ενεργοί |
|-------------------|--------------------|----------------|----------|----------|-----------|-------------|---------|-----------------------|
| | | Σύνολο | Α' Γενής | Β' Γενής | Γ' Γενής | Δεν δήλωσαν | | |
| Δήμος Μυκόνου | 4.577 | 4.238 | 184 | 1.373 | 2.525 | 156 | 339 | 4.697 |
| Δ.Δ.Μυκονίων | 3.962 | 3.670 | 150 | 1.165 | 2.205 | 150 | 292 | 3.956 |
| Δ.Δ.Άνω Μεράς | 615 | 568 | 34 | 208 | 320 | 6 | 47 | 741 |
| Νομός Κυκλάδων | 44.280 | 39.848 | 4.982 | 11.200 | 21.679 | 1.987 | 4.432 | 65.676 |
| Νότιο Αιγαίο | 125.793 | 106.845 | 9.335 | 23.510 | 68.246 | 5.754 | 18.948 | 172.669 |
| Σύνολο Ελλάδος | 4.615.470 | 4.102.091 | 591.666 | 892.189 | 2.401.834 | 216.402 | 513.379 | 6.318.62 |

Το μέγεθος αυτό της ανάπτυξης σε σχέση με τη λοιπή παραγωγική δυναμική του νησιού και η αδυναμία οργανικής σύνδεσης της τουριστικής κατανάλωσης με τη τοπική αγροτική παραγωγή, φαινόμενα δηλαδή μονοκαλλιέργειας τουρισμού είναι που δημιουργεί τις σχετικές αποκλίσεις στην τομεακή σύνθεση της απασχόλησης της Μυκόνου σε σχέση με την ποσοστιαία κατανομή του εργατικού δυναμικού στο σύνολο του νομού.

Ο παραπάνω πίνακας μας δίνει μια πιο σαφή εικόνα τόσο ως προς τη τομεακή σύνθεση του εργατικού δυναμικού της νήσου, όσο και του ενεργού σε σχέση με το μη ενεργό τμήμα του πληθυσμού. Το φαινόμενο αυτό οφείλεται στη γενικότερη αύξηση τον αριθμού των απασχολούμενων σε σχέση με το 1991 κατά 71,4%, η οποία προφανώς συνδέεται και με την αύξηση του μόνιμου πληθυσμού, στο νησί (50,8). Αν τελικά πραγματοποιηθεί και η νομιμοποίηση των 3000 μεταναστών ο δείκτης αυτός θα διαφοροποιηθεί θετικά. Με διαφορετική ανάγνωση θα λέγαμε ότι το ποσοστό τον ενεργού πληθυσμού σε σχέση με το πραγματικό συνολικό πληθυσμό από 43,2 % το 1991 ανήλθε στο 49,1 % το 2001. Το στοιχείο αυτό σε συνδιασμό με το γεγονός ότι αποτελεί ένα από τα υψηλότερα ποσοστά πανελλήνια και υψηλότερο από το μέσο όρο των Κυκλάδων (39,3%), της περιφέρειας (41,6%) αλλά και της χώρας (42,1%), δείχνει το δημογραφικό δυναμισμό της Μυκόνου ως αποτέλεσμα της τουριστικής της ανάπτυξης.

Πίνακας 1-2 Οικονομικά Ενεργός πληθυσμός προς Πραγματικό Πληθυσμό

| | Πραγματικός Πληθυσμός 2001 | % Ενεργού Πληθυσμού επί του Πραγματικού |
|-----------------------|----------------------------|---|
| ΝΗΣΟΣ ΜΥΚΟΝΟΣ | 9.320 | 49,1% |
| ΝΟΜΟΣ ΚΥΚΛΑΔΩΝ | 112.615 | 39,3 % |
| ΠΕΡΙΦ. ΝΟΤΙΟΥ ΑΙΓΑΙΟΥ | 302.686 | 41,6 % |
| ΣΥΝΟΛΟ ΕΛΛΑΔΟΣ | 10.964.020 | 42,1 % |

Η εν λόγω αύξηση τον εργατικού δυναμικού συνοδεύτηκε και από τον διπλασιασμό σχεδόν της ανεργίας (από 4% σε 7,4%) που όμως παραμένει σε επίπεδα εμφανώς καλύτερα σε σχέση με το νομό (10%), τη περιφέρεια (15,1 %) και τη χώρα (11,1 %). Η σύνθεση της ανεργίας ως προς το φύλο είναι μοιρασμένη και δεν διαφοροποιείται γεωγραφικά. Διαφορετική όμως είναι η εικόνα ως προς τους πρωτοεμφανιζόμενους άνεργους, όπου στις Κυκλάδες το ποσοστό είναι μεγαλύτερο από ότι στο Νότιο Αιγαίο αλλά εμφανώς μικρότερο σε σχέση με τη χώρα, ενώ διαφοροποίηση ως προς το φύλο υπάρχει μονάχα με τη Περιφέρεια, όπου το φαινόμενο επηρεάζει περισσότερο τις γυναίκες. Το ποσοστό των «Νέων Ανέργων» - που αφορά τους νεοεισερχόμενους στην αγορά εργασίας - δεν επιδέχεται θετική ή αρνητική αξιολόγηση παρά μονάχα διαφορετική ανάγνωση του κοινωνικού προβλήματος. Μεγαλύτερα ποσοστά σημαίνουν ραγδαία αύξηση ανεργίας, ενώ μικρότερα υποδηλώνουν τη σταθερή παρουσία μακροχρόνιων ανέργων στην αγορά εργασίας.

Πίνακας 1-3 Ανεργία κατά φύλο και γεωγραφική περιοχή

| | Σύνολο | % | Νέοι από το σύνολο | το % |
|----------------|--------|------|--------------------|------|
| ΝΟΜΟΣ ΚΥΚΛΑΔΩΝ | 4.432 | 100 | 1471 | 33,2 |
| Άρρενες | 2.274 | 51,3 | 810 | 55,1 |

| | | | | |
|----------------|---------|------|---------|------|
| Θήλεις | 2.158 | 48,7 | 661 | 44,9 |
| ΝΟΤΙΟ ΑΙΓΑΙΟ | 18.948 | 100 | 5.432 | 28,7 |
| Άρρενες | 10.241 | 54,0 | 3.353 | 61,7 |
| Θήλεις | 8.707 | 46,0 | 2.079 | 38,3 |
| ΣΥΝΟΛΟ ΕΛΛΑΔΟΣ | 513.379 | 100 | 247.395 | 48,2 |
| Άρρενες | 280.409 | 54,6 | 137.930 | 55,8 |
| Θήλεις | 232.970 | 45,4 | 109.465 | 44,2 |

Βάσει των στοιχείων της απογραφής του 2001, η κατανομή των απασχολούμενων στο δημόσιο και ιδιωτικό τομέα είναι 221 και 4017 αντίστοιχα Όσων αφορά τη κλαδική κατανομή, σε επίπεδο Ν.Κυκλάδων ο κλάδος των κατασκευών (που συνδέεται άμεσα με τον τουρισμό) απασχολεί το μεγαλύτερο αριθμό ατόμων (17,0%), ενώ το εμπόριο και ο κλάδος «Ξενοδοχεία-Εστιατόρια» παρέχουν εργασία στο 12,5% και 13% αντίστοιχα. Ο τελευταίος απορροφά μικρότερο ποσοστό σε σχέση με τη περιφέρεια του Νοτίου Αιγαίου συνολικά, αλλά έναν εμφανώς μεγαλύτερο σε σχέση με τον εθνικό μέσο όρο, όπως και ο κλάδος των κατασκευών. Το παραπάνω υποδεικνύει ότι ο τουρισμός αποτελεί βασική συνιστώσα της τοπικής οικονομίας που ενεργοποιεί πολλαπλασιαστικές επιδράσεις στην απασχόληση, ιδιαίτερα όταν ενσωματώνεται οργανικά σε ευάλωτα -λόγω περιορισμένων προς εκμετάλλευση πόρων- οικονομικά συστήματα, όπως είναι αυτά των νησιών. Στους υπόλοιπους σημαντικούς για την τουριστική κατανάλωση κλάδους παρατηρούνται μικρές αποκλίσεις μεταξύ των γεωγραφικών ενοτήτων, με εξαίρεση τις δραστηριότητες που αφορούν το πρωτογενή τομέα

2.2 Γενικά κοινωνικά στοιχεία (κοινωνικές υποδομές, απασχόληση, δημογραφικά στοιχεία κτλ. – εξέλιξη – τάσεις)

Η Μύκονος σήμερα μαζί με τη Δήλο, τη Ρήνεια και τις πέριξ βραχονησίδες αποτελούν μία Διοικητική ενότητα (ένα Δήμο): Προ του σχεδίου 'ΚΑΠΟΔΙΣΤΡΙΑΣ' υπήρχε ένας Δήμος με την πόλη και το μισό νησί και μια Κοινότητα το άλλο μισό νησί με τον προ του 1923 Οικισμό της Άνω Μεράς. Εκτός από την Πόλη και τον 'πρό του 1923' οικισμό της Άνω Μεράς έχουμε τους παραλιακούς οικισμούς (2106/27.3.86 απόφαση Νομάρχης) Αγ. Ιωάννου, Ορνού, Πλατύ Γυαλού, Τούρλου, Αγ. Στεφάνου. Η Δήλος κατοικείται από τους φύλακες του Αρχαιολογικού χώρου και δέχεται πλήθος επισκεπτών. Η Ρήνεια μοιράζεται από το Δήμο στους αγρότες που την επισκέπτονται εκ περιτροπής.

Από το 1950 η Μύκονος έγινε γνωστή σε Έλληνες και ξένους ως ενδιαμέσος σταθμός για τη Δήλο. Κύριες ως τότε ασχολίες ήταν η γεωργία, η κτηνοτροφία, η αλιεία και τα ναυτικά επαγγέλματα. Με την πάροδο του χρόνου εξελίχθηκε σε διεθνή τουριστικό πόλο με πρώτη θέση μεταξύ των νησιών του Νομού στην εισροή τουριστικού συναλλάγματος. Ο πληθυσμός παρουσιάζει συνεχή αυξητική τάση. Ήτοι 1981: 5.730 κατ., 1991: 6.300 κατ., 2001: 9.660 κατ.

Οι επιπτώσεις της τελευταίας δεκαετίας που επηρεάζουν καθοριστικά τη σημερινή εικόνα του Δήμου έχουν ως κύριο στοιχείο τον Τουρισμό και κυρίαρχα προβλήματα το κυκλοφοριακό και την άναρχη δόμηση.

Ο πίνακας παρουσιάζει την εξέλιξη τον πληθυσμού της Μυκόνου από το 1940 έως και την τελευταία και πιο πρόσφατη απογραφή τον 2001. Παρατηρούμε ότι ο μόνιμος πληθυσμός του νησιού έχει αυξηθεί κατά 50,8% το 2001 σε σχέση με το 1991. Συνεπώς, η Μύκονος αποτελεί ένα παράδειγμα νησιού το οποίο μεταπολεμικά δεν έπαψε να προσελκύει κόσμο, σε αντίθεση με τα περισσότερα μικρά νησιά της Ελλάδας που για πολλά χρόνια εγκαταλείπονταν από τους κατοίκους τους οι οποίοι μετανάστευαν προς άλλες περιοχές και κυρίως προς τα αστικά κέντρα.

Σύμφωνα και με μαρτυρίες ντόπιων κατοίκων τα τελευταία χρόνια είναι μεγάλος ο αριθμός των οικονομικών μεταναστών που έχουν έρθει, οι οποίοι όλο και περισσότερο αυξάνονται καθώς εργάζονται όλο το χρόνο στο νησί. Άλλωστε, σύμφωνα με επίσημα στοιχεία του Ληξιαρχείου τον Δήμου Μυκόνου, το 2003 έγιναν 1262 αιτήσεις για άδεια παραμονής που αντιστοιχούν σε 3000 άτομα περίπου. Εκτιμάται ότι τελικά δόθηκαν 1200 άδειες παραμονής, γεγονός που θα συμβάλλει σε πληθυσμιακή αύξηση κατά 32%.

Πίνακας 1-5 Πληθυσμιακή εξέλιξη Μυκόνου 1940 – 2001

| | ΧΩΡΑ ΜΥΚΟΝΟΥ | ΑΝΩ ΜΕΡΑ | ΟΙΚΙΣΜΟΙ Δ. ΜΥΚΟΝΟΥ | Σύνολο |
|------|-----------------|-------------|------------------------|--------|
| 1940 | 1949 | 547 | 54 | 2150 |
| 1951 | 2535 | 256 | 155 | 3546 |
| 1961 | 2797 | 836 | 85 | 3718 |
| 1971 | 3009 | 225 | 225 | 3863 |
| 1981 | 4469 | 680 | 381 | 5530 |
| 1991 | 3935 | 814 | 1430 | 6179 |
| 2001 | 6467 | 1391 | 1462 | 9320 |

Πηγή : Παρπαίρης (1993) - ΕΣΥΕ (2001)

Παρά τη μικρή αύξηση πληθυσμού που παρατηρήθηκε στο νομό Κυκλάδων, η Μύκονος γνωρίζει την μεγαλύτερη αύξηση πληθυσμού μεταξύ όλων των νησιών της περιφέρειας. Σήμερα παρατηρείται μία τάση άμβλυνσης των αντιθέσεων των πληθυσμιακών μεταβολών που ερμηνεύονται κυρίως από την πορεία του τουρισμού, καθώς εμφανίζεται κορεσμός και σταθεροποίηση του τουριστικού ρεύματος στα τουριστικά νησιά και αύξηση της τουριστικής ζήτησης στα λιγότερο αναπτυγμένα, που διαθέτουν ακόμη συγκριτικό πλεονέκτημα λόγω διατήρησης των φυσικών και τουριστικών τους πόρων.

Στη Μύκονο, τα τελευταία χρόνια κυρίαρχος είναι ο ρόλος του οικισμού της Χώρας σε όλους τους τομείς της οικονομικής δραστηριότητας, ο οποίος λειτουργεί σαν "μητροπολιτικό" κέντρο μιας ευρύτατης "προαστιακού" τύπου οικιστικής ανάπτυξης. Ο οικισμός της Άνω Μεράς που διατηρεί διοικητική αυτοτέλεια λειτουργεί σαν αγροτικό κέντρο της γεωργικής ενδοχώρας.

Επίπεδο εκπαίδευσης

Όπως φαίνεται στο πίνακα η μορφωτική εξέλιξη των κατοίκων της Μυκόνου, παρόλο που σε απόλυτα μεγέθη παρατηρείται κάποια θετική διαφορά μεταξύ 1991 και 2001 κυρίως λόγω της πληθυσμιακής αύξησης, με όρους ποιοτικούς δεν παρουσιάζει σημαντικές μεταβολές. Μάλιστα οι πλέον ανεπαισθητες % μεταβολές σημειώνονται στις επιμέρους βαθμίδες της τριτοβάθμιας εκπαίδευσης (Διδακτορικό-Μεταπτυχιακό, Πτυχιούχοι Πανεπιστημίων και ΤΕΙ), οι οποίες μπορούν να θεωρηθούν ως δεξαμενές άντλησης εξειδικευμένου προσωπικού. Αθροιστικά, το συνολικό % των κατόχων διπλωμάτων και αποφοίτων από ιδρύματα ανώτατης και ανωτέρας που οφείλουν να παρέχουν εξειδικευμένη γνώση για μια απαιτητική αγορά, αγγίζει το 14,6% του πληθυσμού άνω των 6 ετών, ελαφρώς χαμηλότερο του μέσου εθνικού (15,8%) αλλά σαφώς υψηλότερο σε σχέση με αυτό σε επίπεδο Νομού (10,7%). Η βελτίωση αυτή σε σχέση με το 1991 είναι σημαντική (6,8 ποσοστιαίες μονάδες), αλλά οφείλεται καθαρά στην άνοδο που παρουσιάζουν οι Πτυχιούχοι Ανωτέρων Σχολών. Η έρευνα εξάλλου υπέδειξε όσων αφορά τους απασχολούμενους στα

ξενοδοχεία που συμμετείχαν στο δείγμα, ότι ένα μικρό ποσοστό (δεν ξεπερνά το 20%) διαθέτουν πτυχίο τουριστικών επιχειρήσεων ή κάποιας ανάλογης σχολής. Μπορούμε συμπερασματικά να χαρακτηρίσουμε την αγορά εργασίας της Μυκόνου, τόσο γενικά όσο και ειδικά για τον τουρισμό, ως ανειδίκευτη αλλά παρόμοια με εκείνη της χώρας.

Πίνακας 1-8 Σύγκριση επιπέδου εκπαίδευσης

| | Μύκονος 1991 | | | 2001 | | | Σύνολο | |
|---|-----------------|--------|----------|------|--------|----------|--------|------|
| | % | Άνδρες | Γυναίκες | % | Άνδρες | Γυναίκες | | |
| Απόφοιτοι / Κάτοχοι πτυχίου Μεταπτυχιακό Διδακτορικό | | 19 | 15 | 34 | | 27 | 13 | 40 |
| ΑΕΙ | 7,7% | 149 | 104 | 253 | 14,6% | 262 | 199 | 461 |
| ΤΕΙ | | 53 | 21 | 74 | | 89 | 80 | 169 |
| Ανώτερες Σχολές | | 43 | 24 | 67 | | 304 | 233 | 537 |
| Μέσης | 23% | 680 | 583 | 1263 | 27,7% | 1239 | 1056 | 2295 |
| Γ' Γυμνασίου | | 369 | 327 | 696 | | 808 | 544 | 1352 |
| Στοιχειώδους | | 1136 | 1069 | 2205 | | 1412 | 1213 | 2625 |
| Δημοτικό | 69,2% | 252 | 291 | 543 | 57,7% | 300 | 325 | 625 |
| Δεν γνωρίζουν γραφή και ανάγνωση | | 143 | 206 | 349 | | 69 | 101 | 170 |
| Σύνολο | 100% | 2844 | 2640 | 5484 | 100% | 4510 | 3764 | 8274 |

Σημειώνουμε ότι τα εν λόγω στοιχεία αφορούν τον μόνιμο πληθυσμό του νησιού, όπως καταγράφεται στις απογραφές, και δεν περιλαμβάνουν τους εποχιακά απασχολούμενους στον τουριστικό τομέα και μη μόνιμους κατοίκους του νησιού.

Μυκονιάτικα παραδοσιακά προϊόντα

Η Μύκονος, όπως και τα περισσότερα άλλωστε Κυκλαδονήσια, έχει έδαφος μάλλον άγονο, με κλίμα εύκρατο και ξηρό. Τα χαρακτηριστικά αυτά δεν ευνοούν παραδοσιακά παρά την ανάπτυξη συγκεκριμένων γεωργικών καλλιεργειών, όπως τα δημητριακά, το αμπέλι και τα οπωροκηπευτικά. Το αποτέλεσμα είναι μια μικρή παραγωγή με εξαιρετικής ποιότητας προϊόντα, που απορροφά η τοπική αγορά.

Το κριθάρι και το αμπέλι φαίνεται ότι καλλιεργούνταν εδώ από την αρχαιότητα και απεικονίζονται χαρακτηριστικά σε αρχαία νομίσματα του νησιού.

Η κτηνοτροφία που διατηρείται οριακά σήμερα στο νησί, δίνει τη γνωστή "κοπανιστή", είδος μαλακού πικάντικου (ύστερα από επαναλαμβανόμενη ζύμωση) τυριού, και μυρωδάτα "ξυνότυρα" σε περιορισμένες ποσότητες. Τα αλλαντικά της Μυκόνου, λουκάνικα, "λούτζες", "παίδες" κτλ. είναι πάντα περιζήτητα από τους Έλληνες και ξένους "gourmets".

Θα πρέπει, τέλος, να γίνει ιδιαίτερη αναφορά στα ονομαστά άλλοτε και πολυβραβευμένα "αμυγδαλωτά" της Μυκόνου, είδος παραδοσιακών γλυκισμάτων ανατολίτικου τύπου με εξάισιο άρωμα και γεύση και στη "σουμάδα", (είδος παραδοσιακού μη αλκοολούχου δροσιστικού ποτού) με βάση το αμύγδαλο επίσης.

Η μυκονιάτικη λούτζα είναι ένας πολύ χαρακτηριστικός όσο και νόστιμος μεζές που συναγωνίζεται σε προτίμηση, για όσους ξέρουν από ελληνικές λιχουδιές, τα περίφημα επίσης- λουκάνικα της Μυκόνου. Πρόκειται για ένα παραδοσιακό αλλαντικό που γίνεται από ντόπιο χοιρινό και περιλαμβάνει ολόκληρο το φιλέτο από τη ράχη του ζώου με το λίγο λίπος που το περιβάλλει. Αυτό, στεγνώνει και "ψήνεται" στο βοριά των αρχών του χειμώνα και τον ήλιο, ετοιμασμένο με αρκετό αλάτι, πιπέρι και άλλα μυρωδικά (θρούμπη). Αφού ωριμάσει η

λούζα έτσι, διατηρείται για όσον καιρό θέλουμε στην κατάψυξη, για να μη χάσει τη δροσιά της στεγνώνοντας. Σερβίρεται ως εκλεκτός μεζές, κομμένη σε λεπτές φέτες που παίρνουν χρώμα σκούρο ροδοκόκκινο και αφήνουν στο στόμα όλη τη νοστιμιά και το πλούσιο άρωμά της. Πρόκειται για το 'ντελικατέσεν' της μυκονιάτικης γαστρονομίας. Η μικρή λούζα που φτιάχνεται από τον άλλο ραχιαίο μύ του χοίρου -το "ψαρονέφρι"-, είναι ακόμα πιο τρυφερή και λέγεται "μούμπουλο". Lonza, στον ιταλικό νότο. Στην Κύπρο, γνωστή ως "λούντζα".



Εικόνα 2-2. Η μυκονιάτικη λούζα

Η κοπανιστή της Μυκόνου είναι ένα τυπικό, πολύ πικάντικο τυρί, που οι γευσιγνώστες εκτιμούν για την ξεχωριστή πιπεράτη νοστιμιά του. Συνοδεύει θαυμάσια το ούζο και κάθε δυνατό ελληνικό aperitif, επάνω σε ψωμί ή -σύμφωνα με το μυκονιάτικο τρόπο- σε μουσκεμένο κρίθινο παξιμάδι, μαζί με ντομάτα ή αγγούρι. Μπορεί να αναμιχθεί και με βούτυρο ή άλλο άσπρο τυρί, προκειμένου να δώσει μια ελαφρύτερη γεύση, αλλά τότε το μείγμα δεν διατηρείται. Η κοπανιστή είναι το αποτέλεσμα μιάς ελεγχόμενης και επαναλαμβανόμενης ζύμωσης που γίνεται με τη φροντίδα του παραδοσιακού τυροκόμου, σε βάση ντόπιου ανάμικτου τυριού (αιγοπρόβειου), το οποίο αφού ωριμάσει, διατηρείται εύκολα μέσα σε πήλινο ή γυάλινο βάζο. Η παρασκευή της είναι γνωστή και στα άλλα κυκλαδονήσια, αλλά διαφέρει αισθητά από την κοπανιστή της Μυκόνου που θεωρείται μακράν ως η πλέον δυνατή και αρωματική.

Ένα από τα εκλεκτά φαγητά που παρασκευάζονται και σήμερα στη Μύκονο είναι οι «κρεμμυδόπιτες». Πρόκειται για πίτες που περιέχουν τροβολιά, φρέσκα κρεμμυδάκια, αβγά και άνηθο, ενώ μερικές φορές έχουν και χοιρινό λαρδί. Είναι πίτες που συνοδεύουν πολλά γιορτινά γεύματα και συνηθίζονται πολύ από τα Χριστούγεννα μέχρι τις αποκριές, όταν υπάρχουν και γαλακτοκομικά προϊόντα στα σπίτια, που εκτρέφουν οικόσιτα ζώα. Την ίδια περίοδο παρασκευάζονται μελόπιτες από τροβολιά και μέλι πάνω στο ψημένο φύλλο.

Τα λουκάνικα της Μυκόνου καρκεύονται με θρούμπι, μπαχάρι, αλάτι, ρίγανη, πιπέρι, Ξεραίνονται στον αέρα και σε γενικές γραμμές έχουν μεγαλύτερη περιεκτικότητα καθαρού κρέατος από λίπος, γι' αυτό και θεωρούνται από τα καλύτερα.

Μόστρα με Κοπανιστή Σπυδαίος μυκονιάτικος μεζές για ούζο και ρακί. Η ντόπια κοπανιστή Μυκόνου - είναι ένα μαλακό τυρί από ζύμωση με έντονα πιπεράτη και καυτερή γεύση- δίνει ένα καταπληκτικό αποτέλεσμα.

Αμυγδαλωτά Πρόκειται για ζαχαρωτά με τριμμένο αμύγδαλο. Τα συναντάμε σε όλο το Αιγαίο, αλλά συνδέονται στενότερα με τις Κυκλάδες. Παρασκευάζονται με διάφορους τρόπους ανάλογα με τις παραδόσεις του νησιού. Στη Μύκονο πλάθονται σε στενόμακρο σχήμα ψήνονται και τέλος καλύπτονται με ζάχαρη.

Το Μυκονιάτικο ιδίωμα

Ο καλύτερος τρόπος για να ανακαλύψει κανείς την ιστορία ενός ιδιώματος είναι η μελέτη της σύνθεσης του λεξιλογίου του. Η προέλευση των λέξεων που το αποτελούν αντικατοπτρίζει την ιστορία του τόπου όπου αυτές χρησιμοποιούνται.

Το μυκονιάτικο ιδίωμα όπως όλα τα ελληνικά ιδιώματα αποτελεί μέρος της νέας ελληνικής, αλλά συγχρόνως και συνέχεια της ελληνικής των αρχαίων και βυζαντινών

χρόνων. Αυτή η συνέχεια μαρτυριέται από λέξεις όπως κοίτη στην αρχαία σημασία «συζυγικό κρεβάτι» ή «φωλιά», κουκούμι από το ελληνιστικό κουκούμιον, εμπουρδέχτης απ' τον ομβροδέκτη, το ρήμα κρυγαίνω απ' το βυζαντινό κρυαίνω, το ρήμα διπλάζω που επέζησε αμετάβλητο φωνητικά και μορφολογικά από τα αρχαία χρόνια ή το ουσιαστικό δόλος στην αρχαία σημασία «δόλωμα» κ.ά.

Ποικίλοι ιστορικοί και γεωγραφικοί παράγοντες καθόρισαν τη σύνθεση και του μυκονιάτικου λεξιλογίου. Έτσι δε λείπουν οι τούρκικες, οι σλάβικες και οι ιταλικές επιδράσεις στο ιδίωμα. Π.χ. από στα τούρκικα έχουμε λέξεις όπως κλίφα (από το kilif), κολάι (από το kolay), ζαερές (από το zahire), ζεβλές (από το cilve), ενώ η κλεβανή (κλαβανή) προέρχεται από το σλάβικο glava. Ακόμα η Φραγκοκρατία στο Αιγαίο άφησε πολλά ίχνη στο ιδίωμα με λέξεις ιταλικής προέλευσης όπως είναι το κεντενάρι (centenario), το επίθετο κιάρο (chiaro), τα ζένια (genio), το ιντερέσο - νιτερέσο (interesse), το κουσέγιο (consiglio) κ.ά.

Όπως και τα άλλα νησιά των Κυκλάδων, έτσι και η Μύκονος δέχτηκε ισχυρές επιρροές από την κρητική διάλεκτο στο λεξιλογικό επίπεδο (πβ. λέξεις όπως χαλκιάς - χαλτσάς).

Κατά τον Σταύρο Μάνεση τις εορταστικές συγκεντρώσεις στο νησί τροφοδοτούσαν κυρίως κρητικές μαντινάδες. Προς επιβεβαίωση της γνώμης του επισημαίνει ακόμη την παρουσία κρητικών επωνύμων στη Μύκονο όπως τα: Καρναλάκης, Θεοχαράκης, Ζερβουδάκης, επώνυμα που μαρτυρούν τη μετοίκηση πολλών Κρητικών στις Κυκλάδες κατά τη διάρκεια των πολλών κρητικών επαναστάσεων. Άλλοι εποικισμοί που πιθανόν να επηρέασαν την εξέλιξη του ιδιώματος είναι αυτοί των Φολεγάνδριων και των Σαντορινιών. Η εξάπλωση του επώνυμου Πολυκαδριώτης και το τοπωνύμιο Βαρούχας στην Άνω Μερά, γνωστό επώνυμο από τη Φολεγάνδρο, πιστοποιεί την παρουσία των πρώτων στο νησί, ενώ το επώνυμο Σαντοριναίος αυτή των Σαντορινιών. Επώνυμα όπως Αξιώτης, Σικινιώτης μιλούν υπέρ άλλων εποικισμών. Το ότι οι «μέτοικοι» αυτοί κατάφεραν να ριζώσουν στο νησί οφείλεται στο ότι οι Μυκονιάτες ασχολήθηκαν κυρίως με το ναυτικό εμπόριο και όχι με τη γεωργία και την κτηνοτροφία. Κατά τον Σταύρο Μάνεση αυτές οι εργασίες διεκπεραιώνονταν από «ξένους» που δούλευαν ήδη από το 18ο αιώνα στη μυκονιάτικη γη, αρχικά ως κολλήγοι, κατόπιν δε ως ιδιοκτήτες κτημάτων.

Συγχρόνως το μυκονιάτικο ιδίωμα είναι και νότιο δηλαδή ανήκει στα κυκλαδίτικα ιδιώματα όπου οι επιρροές από την Κρήτη είναι σαφείς και παρουσιάζει ως κύρια χαρακτηριστικά νότια φωνητικά φαινόμενα. Αξιοσημείωτο είναι επίσης πως οι Μυκονιάτες έχουν την τάση να αντιστρέφουν το φαινόμενο του τσιτακισμού, δηλαδή μεταβάλλουν τα τσ και τζ σε κ και γγ ή g (άρρινο) αντίστοιχα, π.χ. αλατζάς > αλαγιάς, τσίτι > κίτι, Αγελίτσα > Αγελίκια. Ο μυκονιάτικος τσιτακισμός είναι λιγότερο δασύς από τον κρητικό και προφέρεται μεταξύ του τσ και του κ ή του γγ και g και του τζ, δηλαδή η φωνητική υπόσταση των κ και γγ ή g δε χάνεται τελείως. Γενικά παρουσιάζεται το φαινόμενο όταν ακολουθούν οι φθόγγοι i (ι, η, οι, ει, υ) και e (ε, ατ).

Η πολιτιστική κληρονομιά ενός τόπου αποτυπώνει την κοινωνική και ιστορική συνείδησή του, διαποτίζει τις ανθρώπινες συμπεριφορές και αξίες, αντανακλάται σε κάθε πτυχή της δημιουργίας και έκφρασης. Ο πολιτισμός είναι ανάγκη, βασικό κίνητρο και περιεχόμενο ζωής, αναπόσπαστο στοιχείο της εξέλιξης, είναι η ίδια η ζωή. Εμφανίζεται και διακρίνει τις πιο απλές ανθρώπινες λειτουργίες της καθημερινότητας, καταλήγει να χαρακτηρίζει τις πιο σύνθετες και πνευματικές εκφράσεις της ανθρώπινης νόησης.

Ο πολιτισμός είναι αυτός που προσδίδει την ιδιαίτερη και χαρακτηριστική εκείνη ποιότητα που ξεχωρίζει τους ανθρώπους και τους διαφοροποιεί τόσο από τα άλλα όντα όσο και μεταξύ τους. Είναι αυτός που διαμορφώνει συλλογικές συνειδήσεις, κοινές ιδέες και αναφορές, κοινές στάσεις και συμπεριφορές. Η ιστορική και πολιτιστική συνέχεια εξασφαλίζεται μέσα από ιδέες και πρακτικές, που προσεγγίζουν και αναβιώνουν τα έθιμα και τις παραδόσεις, ενισχύουν και προάγουν την πολιτιστική έκφραση και δημιουργία. Οφείλουμε να περιφρουρήσουμε στο ακέραιο την πολιτιστική κληρονομιά μας, να την προστατεύσουμε και να τη διαφυλάξουμε. Ο πολιτισμός απαιτεί συνεργασία, κατανόηση και ευαισθησία, απαιτεί αγάπη, ευθύνη και μεράκι, απαιτεί ζωντάνια, έκφραση και δημιουργία, απαιτεί τέλος, ομορφιά και φαντασία.

Πρόσωπα και οι φιγούρες, γωνίες και τοποθεσίες, σπίτια και δρομάκια, σε κάθε τόπο, σε κάθε μέρος, διεγείρουν μνήμες, φορτωμένες με παραδόσεις, αθωότητα και συναισθήματα, μας υποδεικνύουν το χρέος, που οφείλουμε να έχουμε οι νεότερες γενιές, να περισώσουμε και να διατηρήσουμε τον πολιτισμό μας. Χρέος που μεγαλώνει, ιδιαίτερα γι αυτούς που ζουν και εργάζονται σε τουριστικές περιοχές της πατρίδας μας όπως είναι και το νησί της Μυκόνου, που γίνονται αποδεκτές, παρά τη λεγόμενη παγκοσμιοποίηση, της διαφορετικότητας στα ήθη, στα έθιμα, αλλά και στην κουλτούρα των ξένων επισκεπτών, στοιχεία που καθορίζουν και τη διαφορετικότητα στη νοοτροπία, στην έκφραση και τη συμπεριφορά.

Υπάρχει, γι αυτό, η ανάγκη, προκειμένου να αποφευχθεί η πολιτιστική αλλοτρίωση και ο πολιτιστικός αποπροσανατολισμός, να διατηρήσουμε ζωντανή την παράδοση του κάθε τόπου, όχι μόνο ως άμυνα απέναντι σε κάτι άγνωστο και διαφορετικό, αλλά το κυριότερο, για να υπάρξει μια άμεση επαφή και προσέγγιση μεταξύ των λαών στη βάση της ισοτιμίας, ώστε μέσα από τη διαφορετικότητα κουλτούρας και πολιτισμών, να ανιχνεύονται και να προσδιορίζονται τα κοινά στοιχεία και οι κοινές αναφορές..

Η θάλασσα, ο αέρας, ο ήλιος, αυτή η ίδια η φυσική ομορφιά της πατρίδας μας, δεν θα πρέπει να είναι τα μόνα στοιχεία που συνδέουν τον ξένο τουρίστα με τη χώρα μας και τον κάθε τόπο ξεχωριστά, αλλά συνάμα, η γνωριμία με το λαό μας μέσω της κουλτούρας, των εθίμων και των παραδόσεων, έτσι ώστε να αναπτυχθεί και να ενδυναμώσει μια σχέση, που θα πατά σε πραγματικά στέρεες και διαχρονικές βάσεις.

Η Μύκονος, κουβαλάει πάνω της σημαντική ιστορία, πλούσιες παραδόσεις, μια ιδιαίτερη ομορφιά και γοητεία ανθρώπων και τοπίων. Παρά το γεγονός ότι, τα τελευταία χρόνια, προβάλλεται, από μια μεγάλη μερίδα του κοινού και των ΜΜΕ, αποκλειστικά ως τόπος ξέφρενης διασκέδασης και εσκεμμένα ή - αν μη τι άλλο - αφελώς αγνοείται ότι η Μύκονος είναι ένας τόπος με πολλές και πλούσιες παραδόσεις, που ξεκινάνε από τα βάθη των αιώνων και φτάνουν μέχρι τις ημέρες μας.

Όλες οι παραδοσιακές γιορτές, τα πανηγύρια, τα ήθη, τα έθιμα και οι παραδόσεις που δεν χάνουν την αίγλη τους, μετουσιώνονται και λειτουργούν σε ένα αξιοθαύμαστο αρχιτεκτονικό περιβάλλον, όπου η περίφημη Κυκλαδική Αρχιτεκτονική διατηρήθηκε, προστατεύθηκε και περισώθηκε σχεδόν αναλλοίωτη για εκατοντάδες χρόνια. Η Μύκονος ήταν κάποτε το λίκνο της γαλήνης, της φυσικής ομορφιάς και προπάντων της φιλοξενίας. Τώρα τα πράγματα έχουν αλλάξει εξαιτίας της ανελέητης ανάπτυξης του τουρισμού, χωρίς ένα ολοκληρωμένο σχεδιασμό που να στηρίζεται στις αρχές της αειφορίας.

Η στροφή λοιπόν από το μαζικό τουρισμό προς το πολιτισμικό τουρισμό θα οδηγήσει σε μία ολοκληρωμένη και βιώσιμη ανάπτυξη του νησιού, όπου θα φιλοξενεί του ντόπιους αλλά και του επισκέπτες σε ένα καλύτερο και πιο ποιοτικό περιβάλλον, διατηρώντας τη Μύκονο με το αυθεντικό της χρώμα –όσο της έχει απομείνει- στο χρόνο και για τις επόμενες γενεές.

4.1 Γεωγραφικά δεδομένα / χρήσεις γης

Διαθεσιμότητα κατάλληλων χαρτών

Η Μύκονος έχει χαρακτηριστεί ως οργανωμένος αρχαιολογικός χώρος (με την Φ.20/33945/3402/20.9.74 απόφαση του Υπουργού Πολιτισμού, ΦΕΚ 913Β) τόπος ιδιαίτερου φυσικού κάλλους (ΦΕΚ 329Β, 1980), χρήζουσα ειδικής προστασίας (ΦΕΚ 1212Β) και διέπεται από τα ειδικά διατάγματα ΦΕΚ 336Δ/76, ΦΕΚ 721Δ/95 και 701Δ/98. Επίσης, με το Π.Δ. 389-ΦΕΚ 165Α/93 έχουν μεταφερθεί οι αρμοδιότητες του ΥΠΕΧΩΔΕ και του Υπουργείου Αιγαίου στο ΥΠΠΟ, καθόσον αφορά τον τέως Δήμο Μυκονίων. Σήμερα ολόκληρη η νήσος Μύκονος αποτελείται από ένα Δήμο και παρουσιάζεται η ανακολουθία το μισό νησί να ελέγχεται από την 1η Εφορεία Νεωτέρων Μνημείων και το υπόλοιπο από την ΕΠΑΕ Ν. Κυκλάδων.

Η πρώτη Χωροταξική Μελέτη (Καλλιγιάς-Ρωμανός κ.α. 1972) πρότεινε πρωτοποριακές για την εποχή της προτάσεις, έτυχε μεγάλων αντιδράσεων και δεν υλοποιήθηκε παρά μόνον με το Προεδρικό Διάταγμα περί ειδικών όρων δόμησης. Στις αρχές του 1981 η νέα τότε Δημοτική Αρχή σε συνεργασία με την ΕΤΒΑ ανέθεσε και εκπονήθηκε μελέτη 'Αναπτυξιακών δυνατοτήτων νήσου Μυκόνου' ενώ την ίδια εποχή εκπονήθηκε το προγραμματικό σχέδιο ευρύτερης περιοχής λιμένος Μυκόνου καθώς και η μελέτη σκοπιμότητας μαρίνας Μυκόνου. Παράλληλα εντατικοποιήθηκε η προσπάθεια για αποπεράτωση της μελέτης «Αναθεώρηση ρυμοτομικού σχεδίου οικισμού Χώρας καθώς και επέκταση σχεδίου πόλεως Μυκόνου » εκ της οποίας προέκυψαν τα διατάγματα 721Δ/95 και 701Δ/98.

Επίσης το 1992 ξεκίνησαν από το ΥΠΕΧΩΔΕ οι ειδικές χωροταξικές μελέτες των νησιών και συγκεκριμένα η Ε.Χ.Μ. Άνδρου - Τήνου - Μυκόνου για καθορισμό ζωνών χρήσεων γης και όρων δόμησης μέσω του προγράμματος ENVIREG (προστασία περιβάλλοντος), η οποία θεσμοθετήθηκε τον Δεκέμβριο του 1998.

Οι τελευταίες μελέτες είχαν ως αντικείμενο την διόρθωση χαρτών και κειμένων προηγούμενων φάσεων και περιλαμβάνει γενικούς όρους και περιορισμούς δόμησης, που θα ισχύουν πλέον για το σύνολο των εκτός σχεδίου και οικισμών περιοχών του νησιού, καθώς και τον καθορισμό επιμέρους τομέων για καθένα των οποίων διατυπώνονται οι επιτρεπόμενες στο εξής χρήσεις, ειδικοί όροι και περιορισμοί δόμησης.

Σύμφωνα με την τελευταία φάση της Ειδικής Χωροταξικής Μελέτης, η οποία είναι υπό έγκριση, προτείνονται οι εξής περιοχές:

- ανάπτυξης τουρισμού- παραθερισμού-αναψυχής
- κατασκευής αποθηκευτικών εγκαταστάσεων και μονάδων μεταποίησης χαμηλής όχλησης
- προστασίας της γεωργικής γης
- περιοχές μη προστατευόμενες και χωρίς τάση ανάπτυξης
- αυστηρής προστασίας του φυσικού και ανθρωπογενούς περιβάλλοντος
- εξασφάλισης ελέγχου σε ζώνη που περιβάλλει θέσεις όπου έχουν εντοπιστεί αρχαιολογικά ευρήματα
- οικοανάπτυξης

- απόλυτης προστασίας
- διαφύλαξης της φυσικής υπόστασης και του δημόσιου χαρακτήρα των αξιόλογων παραλιών και των ακτών κολύμβησης
- ήπιας προστασίας εκτεταμένων περιοχών αγροτικού τοπίου που περιβάλλουν τη ΝΔ τουριστική ζώνη του νησιού
- ελέγχου των έντονων πιέσεων για ανάπτυξη β' κατοικίας
- προστασίας του περιαστικού χώρου του Όρμου Κορθίου.

Στις περιοχές απόλυτης προστασίας όπως και στους αρχαιολογικούς χώρους δεν προβλέπεται καμία δραστηριότητα.

Το Χωροταξικό είναι ένα από τα σοβαρότερα θέματα που απασχολούν την κοινωνία της Μυκόνου τα τελευταία χρόνια. Αποτελεί αντικείμενο μόνιμης απασχόλησης και προβληματισμού για τον Δήμαρχο και το Δημοτικό Συμβούλιο και προκαλεί την αντίδραση και δυσαρέσκεια των κατοίκων των θιγόμενων περιοχών.

Η μελέτη του χωροταξικού ξεκίνησε το 1992-1993 από το ΥΠΕΧΩΔΕ, για πολλά μέρη της Ελλάδας, μεταξύ των οποίων και η Μύκονος, προκειμένου να καθοριστούν Ζώνες Χρήσεων Γης και όροι δόμησης στις εκτός σχεδίου περιοχές. Μετά από πολλές γνωμοδοτήσεις, τροποποιήσεις αλλά και καθυστερήσεις από πλευράς ΥΠΕΧΩΔΕ, το καλοκαίρι του 2002, εστάλη το τελικό κείμενο του ΥΠΕΧΩΔΕ για το νησί της Μυκόνου, προς το Συμβούλιο Επικρατείας προκειμένου μετά την τελική επεξεργασία και γνωμοδότηση να οριστικοποιηθεί με Προεδρικό Διάταγμα. Τότε ήταν μια πραγματικά δύσκολη στιγμή για τη Μύκονο, διότι το Συμβούλιο Της Επικρατείας έβαλε τόσο αυστηρούς όρους, που προκλήθηκε μεγάλη αναστάτωση στο νησί μας. Και ενώ το χωροταξικό της Τήνου προχώρησε και θεσμοθετήθηκε τότε με αυστηρούς όρους, δε συνέβη το ίδιο για τη Μύκονο, για την οποία, η υπογραφή του Προεδρικού Διατάγματος αναβλήθηκε την τελευταία στιγμή, μετά από προσπάθειες του Δημάρχου και του Δημοτικού Συμβουλίου. Στη συνέχεια με την κυβέρνηση της Νέας Δημοκρατίας, δόθηκε μάχη ώστε να δεχτεί το ΥΠΕΧΩΔΕ και το ΣτΕ να τροποποιηθούν προς το ευνοϊκότερο κάποιες διατάξεις, προκειμένου το τελικό διάταγμα να είναι ηπιότερο για το νησί. Τότε υπήρχε αναστολή οικοδομικών αδειών κι αυτό σήμαινε ότι έπρεπε με κάθε τρόπο, να δοθεί τέλος σ' αυτή την ιστορία. Τελικά η μελέτη επανεξετάστηκε από το ΣΤΕ τον Ιανουάριο του 2005 και εκδόθηκε η ευμενέστερη απόφαση, ενώ το Μάρτιο του 2005 δημοσιεύτηκε πλέον, το γνωστό διάταγμα που αφορά τη Μύκονο. Παρά το γεγονός ότι το διάταγμα αυτό, δεν έχει σχεδόν καμία σχέση με αυτό που επρόκειτο να εκδοθεί από την αρχή, και παρότι βελτιώθηκαν πολλοί από τους αυστηρούς όρους, όχι μόνο η Μυκονιάτικη κοινωνία δεν πείστηκε, αλλά αποτέλεσε τελικά και αντικείμενο προεκλογικής διαμάχης. Ο Δήμος βέβαια, είχε στείλει από το Μάρτιο του 2006, τροποποιητική μελέτη προκειμένου να πειστεί το Υπουργείο να επανεξετάσει το ζήτημα.

Από τα ανωτέρω αλλά και από τη μελέτη του Εθνικού Αστεροσκοπείου Αθηνών (Πρόγραμμα ISOLE) που αναπτύσσει μοντέλα αλλαγής για τα επόμενα είκοσι χρόνια του φυσικού και ανθρωπογενούς εξωαστικού χώρου από την άναρχη οικιστική ανάπτυξη, με πιθανές επεκτάσεις στην υποβάθμιση των νερών αλλά και στο τοπίο, το οποίο αν αλλοιωθεί περαιτέρω με οικιστική εξάπλωση θα δράσει αρνητικά στο μέλλον της Μυκόνου, προκύπτουν βασικές κατευθύνσεις και πολιτικές που πρέπει να ακολουθηθούν τα επόμενα χρόνια, όπως αυτές άλλωστε εκφράζονται και από τη Δημοτική αρχή.

4.2 Ενημέρωση χαρτών (χρήσεις γης, δόμηση εκτός σχεδίου, αυθαίρετη)

Το μεγαλύτερο μέρος του νησιού αποτελούν οι ιδιωτικές εκτάσεις με εξαίρεση τη ζώνη ακτογραμμής και ορισμένες ορεινές και βραχώδεις περιοχές. Με την Υπουργική Απόφαση 28783/1406/11-5-87 (ΦΕΚ 656 Δ/13-7-1987) εγκρίθηκε το Γ.Π.Σ. της Χώρας Μυκόνου, που προβλέπει ένταξη στο σχέδιο πόλης πυκνοδομημένων και αραιοδομημένων περιοχών

συνολικής επιφάνειας 800 στρεμμάτων. Επίσης καθορίζονται ζώνες προστασίας ακτών και ζώνες ειδικής προστασίας στον Πάνορμο για την προστασία της θαλάσσιας φώκιας. Στην περιοχή της Άνω Μεράς προτείνεται Ζώνη Απαγόρευσης Κατάτμησης κατά μήκος των παραλιών στους όρμους Καλαφάτη και Καλό Λιβάδι.

Με την υπ. αριθμ. 2106/27-3-86 Απόφαση του Νομάρχη Κυκλάδων σε εφαρμογή του Π.Δ. 24/3-5-85 καθορίστηκαν τα όρια του οικισμού της Άνω Μεράς και συμπεριλήφθησαν μέσα σε αυτά όλες οι σχετικά πυκνοδομημένες περιοχές, ενώ παράλληλα καθορίστηκαν όροι και περιορισμοί δόμησης.

Τέλος σύμφωνα με την πρόσφατα θεσμοθετημένη Ζ.Ο.Ε. καθορίστηκαν ζώνες με ρυθμίσεις και περιορισμούς δόμησης για τις εκτός εγκεκριμένου ρυμοτομικού σχεδίου και ορίων οικισμών περιοχές του Δήμου Μυκόνου.

Αν εξαιρέσουμε τους μικρούς παραλιακούς οικισμούς που με απόφαση Νομάρχη και δίχως σχέδιο πυκνοδομούνται τα τελευταία χρόνια, το νησί παρουσιάζει σε πιο πυκνή και έντονη μορφή την εξέλιξη και τις χρήσεις που είχε από την αρχαιότητα, δηλαδή την πόλη της Μυκόνου που οριοθετείται από τον παλιό περιφερειακό του 1935, τον αγροτικό οικισμό της Άνω Μεράς και την εκτός σχεδίου περιοχή της οποίας η διαχρονική εξέλιξη των διάσπαρτων αγροικιών, στο μεγαλύτερο μέρος του νησιού περιβάλλεται και αντικαθίσταται σήμερα από βίλες παραθεριστών.

Η μορφολογία των κτισμάτων σε όλο το νησί είναι ομοιόμορφη όπως υπαγορεύεται από τα ειδικά διατάγματα.

- Η πόλη της Μυκόνου όπως αυτή έχει οριοθετηθεί από τον παλιό περιφερειακό του 1935 περιγράφεται εκτενώς στην χωροταξική μελέτη Καλλιγά Ρωμανού, με το Μεσαιωνικό πυρήνα του Κάστρου και των γύρω συνοικιών με τους ακανόνιστους στενούς δρομίσκους και τις νεότερες συνοικίες γραμμικής διάταξης όχι ακριβώς γεωμετρικής, λειτουργικής όμως μορφής που ιεραρχούν το οδικό δίκτυο και τα οικοδομικά τετράγωνα. Όλο το νησί και κυρίως η πόλη προστατεύονται από ειδικά διατάγματα με κύρια το ΦΕΚ 336Δ/76 και 721Δ/95 που συμπλήρωσε το πρώτο και αναθεωρεί τους περιορισμούς και όρους δόμησης αυτού. Γύρω από την πόλη υπάρχει πυκνή σχετικά δόμηση, έχει εκπονηθεί η μελέτη επέκτασης του σχεδίου πόλεως, έχει εκδοθεί το ΦΕΚ 701Δ/98 και εκπονείται τώρα η πράξη εφαρμογής. Η καθυστέρηση αυτή αποτελεί πρόσθετο λόγο αύξησης της εκτός σχεδίου δόμησης. Η πόλη της Μυκόνου δεν μπορεί να ενταχθεί σε κάποιο οργανωμένο σχέδιο τύπου Βρετανικών πόλεων, η γραμμική της όμως ανάπτυξη όπου ο κάτοικος μπορεί να εξυπηρετηθεί από πολλά κέντρα 'κατ' ευφημισμόν'' θα θύμιζε ανάπτυξη τρίτης γενιάς. Στην πόλη απαγορεύονται τα αυτοκίνητα πλην των ωρών τροφοδοσίας, υπάρχει ανάμειξη των χρήσεων, κυρίως στην παραλία και το κέντρο της πόλεως, ενώ προστατεύεται η κατοικία.
- Ο οικισμός της Άνω Μεράς είναι μονοκεντρικός αραιοδομημένος με αγροτική μορφή, προστατεύεται από τα ειδικά διατάγματα της Μυκόνου, αλλά και τα διατάγματα 'παραδοσιακών οικισμών'', αναπτύσσεται με κέντρο το Μοναστήρι της 'Παναγίας Τουρλιανής', εξαπλώνεται σε μεγάλη έκταση με αραιή δόμηση (1.000 κάτοικοι) δίχως να παρουσιάζει μεγάλες τάσεις εξάπλωσης ή αλλοίωσης τα τελευταία χρόνια.
- Οι παραλιακοί οικισμοί έχουν οικοδομηθεί άναρχα από ξενοδοχεία, δωμάτια και κυρίως παραθεριστική κατοικία, με κέντρο την αμμουδιά και τη θάλασσα έμπροσθεν αυτών. Η μορφολογία των κτισμάτων είναι η ίδια που υπαγορεύεται από τα ειδικά διατάγματα και αποτελεί το μόνο ίσως θετικό στοιχείο προστασίας του νησιού εξαιτίας της μεγάλης δόμησης που αναπτύσσεται μέσα από τις οικονομικές και αναπτυξιακές τάσεις και δυναμικές των τελευταίων χρόνων.
- Η εκτός σχεδίου περιοχή αποτελείται από αγροκατοικίες, μόνιμες κατοικίες στον περιαστικό χώρο, διάσπαρτη β' κατοικία και σε μεγάλο βαθμό παραθεριστική κατοικία, όπως αυτή εξελίχθηκε τα τελευταία χρόνια και κατέκτησε παρθένες περιοχές και όλα

σχεδόν τα σημεία του νησιού. Η αυστηρή μορφολογία των κτισμάτων και ο παραδοσιακός τρόπος κατασκευής διατηρούνται έως σήμερα.

Η κατανομή των εκτάσεων, κατά βασικές κατηγορίες χρήσης γης, στα Δ.Δ. Μυκονίων και Άνω Μεράς καθώς και συνολικά στο νησί παρουσιάζεται στον Πίνακα (ΕΣΥΕ, 1991). Από το σύνολο της έκτασης του νησιού (105.200 στρέμματα), οι ιδιωτικοί βοσκότοποι καλύπτουν το 32,3% (34.000 στρ.), ενώ σημαντική είναι η έκταση που καλύπτουν οι οικισμοί με ποσοστό 23,9% (25.200 στρ). Η γεωργική γη αντιπροσωπεύει ποσοστό της τάξης του 15% (15.800 στρ.), οι εκτάσεις που καλύπτονται με νερά (αποκλειστικά στο Δ.Δ. Άνω Μεράς) ποσοστό 1,9% (2.000 στρ.), ενώ σημαντικό είναι το ποσοστό των λοιπών εκτάσεων (παραλίες, βραχότοποι κλπ) στο 20,2% (21.200 στρ.). Στο Δ.Δ. Μυκόνου ανήκουν 7.000 στρέμματα δημοτικών βοσκοτόπων. Σε ολόκληρο το νησί της Μυκόνου δεν έχουν καταγραφεί δάση ή δασικές εκτάσεις.

Στο Δ.Δ. Άνω Μεράς, οι καλλιεργούμενες εκτάσεις αποτελούν μικρό ποσοστό της συνολικής γεωργικής γης του νησιού αλλά και της συνολικής έκτασης της περιοχής (14% και 5,3% αντίστοιχα). Χαρακτηριστικό αποτελεί η μεγάλη έκταση που καλύπτουν οι οικισμοί, με ποσοστό 56,2% της συνολικής έκτασης της περιοχής (23.300 στρ.). Αυτό οφείλεται στο ότι η περιοχή της Άνω Μεράς είναι αραιοκατοικημένη με τις κατοικίες να απλώνονται σε μεγάλη έκταση και εντός εγκαταλελειμμένων γεωργικών εκτάσεων που κατά την απογραφή των χρήσεων γης παρουσιάστηκαν ως οικισμοί αντί ως καλλιεργούμενες εκτάσεις.

Κατά την δεκαετία 1981-1991 δεν παρατηρούνται αξιόλογες μεταβολές στις χρήσεις γης, ενώ μικρές είναι οι μεταβολές την δεκαετία 1971-1981.

Πίνακας 2-1 Κατανομή της έκτασης στις βασικές κατηγορίες χρήσεων γης (στρέμματα)

| Δημοτικό Διαμ. | Μορφή ανάγλυφου | Σύνολο εκτάσεων | Καλλιεργούμενες & αγραναπαύσεις | Βοσκότοποι | | Εκτάσεις που Καλύπτονται από νερά | Εκτάσεις που καλύπτουν οικισμοί | Άλλες εκτάσεις |
|----------------|-----------------|-----------------|---------------------------------|------------|-----------|-----------------------------------|---------------------------------|----------------|
| | | | | Δημοτικοί | Ιδιωτικοί | | | |
| 1971 | | | | | | | | |
| Μύκονος | Πεδινό | 64000 | 13600 | 7000 | 23500 | - | 1900 | 18000 |
| Άνω Μερά | Πεδινό | 41000 | 2000 | - | 7900 | 2000 | 25500 | 3600 |
| Σύνολο | Πεδινό | 105000 | 15600 | 7000 | 31400 | 2000 | 27400 | 21600 |
| 1981 | | | | | | | | |
| Μύκονος | Πεδινό | 63700 | 13600 | 7000 | 23500 | - | 1900 | 17700 |
| Άνω Μερά | Πεδινό | 41500 | 2200 | - | 10500 | 2000 | 23300 | 3500 |
| Σύνολο | Πεδινό | 105200 | 15800 | 7000 | 34000 | 2000 | 25200 | 21200 |
| 1991 | | | | | | | | |
| Μύκονος | Πεδινό | 63700 | 13600 | 7000 | 23500 | - | 1900 | 17700 |
| Άνω Μερά | Πεδινό | 41500 | 2200 | - | 10500 | 2000 | 23300 | 3500 |
| Σύνολο | Πεδινό | 105200 | 15800 | 7000 | 34000 | 2000 | 25200 | 21200 |

Η Χώρα είναι ο κύριος -ιστορικός- οικισμός της Μυκόνου. Στην ενδοχώρα του νησιού υπάρχουν παραδοσιακά διάσπαρτες αγροικίες, τα επονομαζόμενα "χωριά", που ομαδοποιούνται στις φυσικές λεκάνες της γης, όπου εξασφαλίζεται υπόγειο νερό και καλλιεργήσιμη γη. Μια μεγάλη πύκνωση των "χωριών" στο σχετικά γόνιμο οροπέδιο στα ανατολικά του νησιού αποτελούν την πάντα γραφική Άνω Μερά.

Η Χώρα της Μυκόνου βρίσκεται στη δυτική ακτή του νησιού, επάνω στη θάλασσα, μεταξύ των όρμων Κόρφου και Τούρλου και έχει αναπτυχθεί στην προσχωσιγενή επίπεδη έκταση, που απλώνεται στα δυτικά του ημιορεινού όγκου της Μυκόνου ως το χαμηλότερο βράχο του μεσαιωνικού Κάστρου της. Τα χαρακτηριστικά αυτά, την κάνουν να ξεχωρίζει από τους περισσότερους αιγαιοπελαγίτικους οικισμούς, οι οποίοι συνήθως είναι σκαρφαλωμένοι αμφιθεατρικά σε πλαγιές και κορφές σε ασφαλή απόσταση από την θάλασσα.

Εδώ στη Χώρα της Μυκόνου αντίθετα, η ανάπτυξη του οικισμού σε ένα επίπεδο ενισχύει κυρίως την αίσθηση ενός δαιδαλώδους αλλά ενιαίου πολεοδομικού εσωτερικού χώρου, που έχει σχηματιστεί από τους λευκούς όγκους και κενά μιας ομοιογενούς και εντυπωσιακής ρυμοτομίας. Σε αυτό συντελεί το ενιαίο ύψος των κτιρίων - που στην μεγάλη τους πλειοψηφία είναι διώροφα - και η ρυθμική επανάληψη υλικών εξωτερικών ομοιόμορφων στοιχείων (όπως τα ανοίγματα, οι εξώστες, οι σκάλες, οι πεζούλες) και χρωμάτων. Αυτά όλα τα χαρακτηριστικά δίνουν την εντύπωση στον περιπατητή της Χώρας ότι βρίσκεται σε φιλικό υπαίθριο χώρο, αλλά μόνο η οπτική επαφή με την θάλασσα, όπου αυτή είναι δυνατή, τον προσανατολίζει. Παρά το γεγονός ότι, η εξέλιξη της Χώρας διήρκεσε αρκετούς αιώνες, εν τούτοις οι σταδιακές διαμορφώσεις και προσαρμογές νέων τμημάτων σ' αυτήν κατέληγαν πάντα σε ενιαίο λειτουργικό και αισθητικό αποτέλεσμα.

Όπως και στους περισσότερους αιγαιοπελαγίτικους οικισμούς, τα σπίτια στη Χώρα μπορούν να διακριθούν ανάλογα με το πλάτος της πρόσοψής τους και την οργάνωση στο εσωτερικό τους σε "στενομέτωπα" και "ευρυμέτωπα". Ιδιαίτερο χαρακτηριστικό των κατασκευών αυτών, είναι το ότι, ο ιδιοκτήτης του ισόγειου και του ανώγειου μιας διώροφης οικοδομής δεν ήταν υποχρεωτικά ο ίδιος και μπορούσε κάποιος να κατέχει ανεξάρτητα από το ισόγειο, το δώμα του (τον "αέρα"), ως οικόπεδο και να το οικοδομεί.

Κάθε οικοδομικό τετράγωνο του οικισμού αποτελείται συνήθως από σπίτια του ίδιου τύπου που έχουν μεταξύ τους πλήθος κοινών χαρακτηριστικών. Η πρόσβαση στον πάνω όροφο (ανώγειο) γίνεται πάντοτε από εξωτερική σκάλα, η οποία προβάλλεται στον δρόμο. Οι ξύλινες κουπαστές της σκάλας ("μάλιοι"), τα ξύλινα κλειστά μπαλκόνια ("μπουντιά"), τα στηθαία, οι επιχρισμένες υδρορροές ("κάναλοι") και οι περίτεχνα πολλές φορές, διακοσμημένοι καπνοδόχοι ("κάπασοι"), ομαδοποιούνται σύμφωνα με την εποχή τους και την κοινωνική τάξη των ενοίκων, στο κοινό πλαίσιο πάντοτε της ομοιομορφίας που επέβαλαν τα διαθέσιμα μέσα και υλικά. Η εσωτερική διαρρύθμιση, ειδικότερα των στενομέτωπων σπιτιών, είναι απλή και λειτουργική. Τόσο στο ισόγειο όσο και στον όροφο, ο μακρόστενος αρχικός χώρος χωρίζεται από ελαφρύ χώρισμα σε δύο κύρια τμήματα. Τα σπίτια αυτά, έχουν συνήθως από ένα παράθυρο και μια πόρτα σε κάθε όροφο. Αντίθετα, τα ευρυμέτωπα σπίτια, είναι αυτά που παρέχουν την δυνατότητα κάποιας μεγαλύτερης ποικιλίας στη διαίρεσή τους.



Εικόνα 5-3.Μπαλκόνια και σκάλες στα στενά της Χώρας.

Κατασκευές

Όπως φαίνεται από τα υπέρθυρα και τις παραστάδες των ναών και των αρχοντικών, τους φεγγίτες, τις επιτύμβιες πλάκες, τις κρήνες, τα πηγάδια και τα λίθινα οικιακά σκεύη (γουδιά, χερόμυλοι) η Μύκονος ευρισκόμενη ανάμεσα σε δύο γνωστά από την αρχαιότητα κέντρα λιθογλυπτικής και μαρμαρογλυπτικής, την Τήνο και την Πάρο δέχτηκε τις επιδράσεις και των δύο και έπαιξε σημαντικό ρόλο στη διακίνηση και εμπορία των προϊόντων τους.

Το καμπαναριό της Παναγίας της Τουρλιανής αποτελεί το χαρακτηριστικότερο δείγμα της τέχνης των Τηνιακών μαστόρων του μαρμάρου. Κυπαρίσσια, πουλιά, κλήματα ελισσόμενα με συμβολική και θρησκευτική συνήθως σημασία αποτελούν τα πιο συνηθισμένα διακοσμητικά θέματα. Θέματα διαχρονικά από τους παλαιοχριστιανικούς χρόνους που πέρασαν στη βυζαντινή και μεταβυζαντινή διακόσμηση και διαμόρφωσαν με επιδράσεις από την καθολική Δύση τον χαρακτήρα της νεοελληνικής λαϊκής τέχνης των Κυκλάδων.

Έντονη είναι η παρουσία των Τηνιακών μαστόρων στους φεγγίτες που διασώζονται στο νησί. Πρόκειται για διάτρητα παράθυρα από σχιστολιθική πλάκα γκριζωπή με ρηχή και επίπεδη διακόσμηση τα παλιότερα και μάρμαρο με σχηματική απλουστευμένη διακόσμηση τα νεότερα.

Μυκονιάτικο σπίτι (αγροικία)

Τα περισσότερα σπίτια είναι δώροφα, εκτός από τα καπεταναίικα που είναι τριώροφα. Το μυκονιάτικο σπίτι διακρίνεται σε δύο τύπους, το στενομέτωπο, που το συναντάμε πιο συχνά, και το ευρυμέτωπο. Στο στενομέτωπο σπίτι, ο επιμήκης χώρος υποδιαιρείται σε δύο τμήματα: το πρώτο τμήμα χρησιμοποιούταν σαν σάλα, καθημερινό, μαγειρείο ή και σαν χώρος εργασίας για τις γυναίκες, ενώ το πίσω τμήμα ήταν χώρος ύπνου και καμιά φορά και μαγειρείο.

Πολλά στενομέτωπα φωτίζονται μόνο από την πρόσοψη που κοιτά στο δρόμο. Τα περισσότερα έχουν δύο ανοίγματα ανά όροφο, μία πόρτα κι ένα παράθυρο. Οι πόρτες των ισογείων ανοίγουν κατ' ευθείαν στο δρόμο, ενώ των ορόφων στα ξύλινα μπουντιά. Πάντα υπάρχει πετρόσκαλα εξωτερική που οδηγεί στον όροφο αλλά και εσωτερική σύνδεση με ξύλινη «καραβόσκαλα». Αυτό δίνει την ευελιξία να διαχωρίζονται οι όροφοι μεταξύ τους (διαφορετικοί ιδιοκτήτες) ή να αποτελούν ενιαίο σπίτι. Στα ευρυμέτωπα η διαμόρφωση είναι περισσότερο σύνθετη. Χωρίζεται σε δύο άνισα μέρη, εκ των οποίων το μεγαλύτερο είναι η σάλα, από όπου γίνεται και η πρόσβαση στο σπίτι. Το υπόλοιπο διαμορφώνεται σε μικρότερα υπνοδωμάτια. Τα σπίτια στα χωριά είναι μονόσπιτα σε παράθεση, συχνά κτισμένα σε διαφορετικές εποχές. Άλλοτε σχηματίζουν επιμήκη όγκο και άλλοτε σχήμα Γ ή Π, δημιουργώντας έτσι και μια μικρή αυλή. Μοιάζουν πολύ με τα σπίτια της Χώρας, όσον αφορά την κατασκευή και τα ανοίγματα. Σίγουρα όμως εδώ διακρίνουμε μία διάθεση για πιο ελεύθερη γεωμετρία και λιγότερα διακοσμητικά στοιχεία ή λεπτομέρειες. Πιο ειδικά, η εικόνα των χωριών της Μυκόνου χαρακτηρίζεται από το στεγνό και λιτό βραχώδες τοπίο σε

συνδυασμό με τις έντεχνες ξερολιθιές - συγκρατούν χώματα, ορίζουν αμπέλια και κτήματα, και συνοδεύουν τις αγροτικές οδούς – και τα κατάλευκα σπίτια και ξωκλήσια. Οι αγροκίες αποτελούνται από πλήθος μικρά κτίσματα με διαφορετικές λειτουργίες : το σπίτι (δύο ή τρία δωμάτια με μικρή υπαίθρια στεγασμένη αυλή), ο αχερώνας, η αποθήκη, ο φούρνος, τα σταύλα, ο περιστεριώνας, η λάκκα (για το πότισμα των ζώων), καμιά φορά το πατητήρι και το αλώνι, και σίγουρα η εκκλησία.

6.1 Γενικά

6.2 Η Αρχιτεκτονική του χωριού.

Οφείλουμε αρχικά να κάνουμε κάποιες διευκρινήσεις σχετικά με τον τίτλο της εργασίας μας όσον αναφορά τον όρο χωριό. Ο όρος χωριό στη Μύκονο δεν έχει την εννοιολογικά την κοινή ερμηνεία, αλλά αναφέρεται σε μία αγροικία που αποτελείται από ένα σύμπλεγμα κτισμάτων στα οποία ζούσε μία μόνο οικογένεια σε πλήρη αυτονομία. Γύρω από το κυρίως «χωριό» και τους βοηθητικούς χώρους υπήρχαν κτήματα προς καλλιέργεια.

Το χωριό αποτελείται από ένα σύνολο μικρών, επαπτόμενων δωματίων κτισμένα ακόμη και σε διαφορετικές χρονικές περιόδους. Ο κάθε χώρος καλύπτει εξειδικευμένες λειτουργίες και ανάγκες τις οικογένειας. Σε ορθογώνιο κυρίως σχήμα, κοιτάζουν προς το νότο για να αποφεύγουν τους δυνατούς βόρειους ανέμους. Το λευκό χρώμα των ασβεστωμένων χωριών, οι λιτές γραμμές και οι αδρές λεπτομέρειες των σοβάδων είναι αυτά που τα κάνουν να ξεχωρίζουν στο βραχώδες τοπίο. Τα έντονα χρώματα των μικρών παραθύρων τους δίνουν μια ευχάριστη αίσθηση. Τα χωριά αποτελούν ένα εξαιρετο δείγμα λαϊκής αρχιτεκτονικής και «χωνεύονται» αρμονικά μέσα στο περιβάλλον, ενσωματώνοντας πολλές φορές στοιχεία από αυτό.

Στις στέγες τους ξεχωρίζουν οι καμινάδες τους με τους χαρακτηριστικούς κάπασους και τα στρογγυλεμένα σαμάρια.

Τα χωριά, βρίσκονται διάσπαρτα, σε μεγάλη απόσταση το ένα από το άλλο. Οι φραγκοσυκιές και οι συκιές συμπληρώνουν το τοπίο γύρω από το χωριό, ξεφυτρωμένες μέσα στα κλείσματα (περιφραγμένα χωράφια) και τις παραγγελιές (άγωνα χωράφια για βοσκή).

Για την κατασκευή του δώματος, κοινή σε όλα τα κτίρια, απαιτούνται καλάμια ή σανίδια, τα οποία υποβαστάζουν οι "τράβες", από καστανιά συνήθως, που κι αυτές υποστηρίζει το τραβεζόνι ή το πέτρινο τόξο («καμάρα»). Επάνω στο πλέγμα αυτό στρώνονται τα φύκια -για μόνωση- και πάνω από αυτά απλώνεται λάσπη που ασβεστώνεται τακτικά, ώστε να δημιουργηθεί μια αδιαπέραστη κρούστα. Στην τοιχοποιία χρησιμοποιείται κυρίως, ο εγχώριος γρανίτης, κομμένος σε λίθους ακανόνιστου σχήματος. Το επίχρισμα (σοβάντισμα), γίνεται από χοντρή άμμο αναμεμιγμένη με ασβέστη και επιστρώνεται μία μόνο φορά (ένα χέρι). Η εφαρμογή του γίνεται μόνο με μυστρί, χωρίς πήχη και χωρίς να τον «ξεχοντρίζουν». Στον τρόπο αυτό οφείλεται, η τόσο χαρακτηριστική πλαστικότητα των επιφανειών και των όγκων της κυκλαδίτικης οικοδομικής παράδοσης.

Τα «χωριά» (αγροικίες) της Μυκόνου, ενώ χρησιμοποιούν τα ίδια δομικά υλικά με τα σπίτια του οικισμού, εντούτοις αντικατοπτρίζουν μια ιδιαίτερη αισθητική αντίληψη, καθώς, κατάλευκα, έρχονται σε εντυπωσιακή αντίθεση με τους γκριζούς γρανιτώδεις βράχους, τις ατελείωτες ξερολιθιές, τις φραγκοσυκιές και τους καλαμιώνες. Η βασική διάταξη του κάθε "χωριού" είναι το κυρίως σπίτι, που συνήθως αποτελείται από δύο ή τρία δωμάτια (τη σάλα, την κουζίνα, την κάμαρα -όπως και στη Χώρα- πάντοτε μικρή) και την ασβεστωμένη αυλή, αναπόσπαστο οργανικό μέρος του. Η κάτοψη του «χωριού», με μεσημβρινό συνήθως προσανατολισμό, έχει τη μορφή «Γ», με την αυλή στη θέση του κενού. Τα «χωριά» της Μυκόνου, είναι απέρριπτα και αρμονικά ενταγμένα μέσα σε ένα βραχώδες και με περιορισμένους πόρους περιβάλλον, πετυχαίνοντας την κάλυψη οικιστικών αλλά και βιοποριστικών αναγκών των αγροτών του νησιού. Αποτελούν δε τα αντιπροσωπευτικότερα δημιουργήματα ανθρώπων, που καλλιέργησαν την τέχνη να επιζούν στις άγρονες και βραχώδεις Κυκλάδες και που, εκτός της επινοητικότητάς τους, διέθεταν ως μοναδικούς πόρους, τον ήλιο, τον αέρα και τη θάλασσα.

6.3 Διατήρηση παραδοσιακών αναβαθμών, πέτρινων κατασκευών κ.λπ.

Στο νησί παρατηρούνται ξερολιθικές κατασκευές οι οποίες εξυπηρετούν ποικίλες λειτουργικές χρήσεις. Χρησιμοποιούνται ως διαχωριστικά τοιχία που περικλείουν ευρύτερες περιφέρειες, κλήρους, περιφράξεις με αναβαθμίδες. Διαδοχικές ξερολιθικές σκάλες και πεζούλες συναντώνται σε σημεία του νησιού με απότομες κλίσεις προκειμένου να διαμορφώνουν πλαγιές. Οι ηλικιωμένοι κτηνοτρόφοι και γεωργοί μετακινούνται ακόμα στις μέρες μας με μουλάρια ή γαϊδούρια χρησιμοποιώντας για την κυκλοφορία τους μονοπάτια και περάσματα τα οποία οριοθετούνται με ξερολιθιές.

Βοηθητικοί χώροι και εγκαταστάσεις συμπληρώνουν στη συνέχεια την αγροτική παραδοσιακή κατοικία που είναι και αυτή ξερολιθικά κατασκευασμένη. Αυτοί μπορεί να είναι, ο «αχεριώνας», ο φούρνος, ο στάβλος (βουϊδοκέλια), το χοιροκέλι, ο περιστεριώνας κι ακόμα το πατητήρι, το αλώνι, ο μάγκανος (αν υπάρχει λαχανόκηπος) και η στέρνα, με μικρότερα «στερνάκια» για το πλύσιμο κοντά στο πηγάδι.

6.4 Τα μέρη του χωριού.

Το χωριό διακρίνεται από διάφορα μέρη τα οποία κάθε ένα είχε τη σημασία του και την χρησιμότητά του. Αυτά τα μέρη αναλυτικότερα είναι:

Το κυρίως δωμάτιο-σάλα όπου εκεί ζούσε η οικογένεια, η απλότητα και η φρεσκάδα του ασβεστώματος είναι διάχυτη. Στους τοίχους πάντα οι οικογενειακές φωτογραφίες, δείγμα του δεσμού της οικογένειας. Ο εξοπλισμός είναι ο πιο στοιχειώδης, ενδεικτικά αναφέρουμε το φανάρι που κρέμεται ψηλά για να προφυλάξει τα τρόφιμα και να τα διατηρήσει, το μαγκάλι και τη λάμπα πετρελαίου ως μέσα θέρμανσης και φωτισμού.

Η κουζίνα έχει στη μία γωνία μαεργειό, για να μαγειρεύεται το καθημερινό φαγητό.

Η αυλή, ασπρισμένη με γύρω τις πεζούλες δίνοντας την αίσθηση ενός υπαίθριου καθιστικού και χώρου εργασίας.

Ο φούρνος για το ψήσιμο του ψωμιού, με βασική καύσιμη ύλη τα φρύανα και τις κληματόβεργες.

Το τυροκομείο για την Παρασκευή των τυριών.

Το αλώνι για το αλώνισμα του σιταριού και του κριθαριού, διαδικασία χωρισμού του καρπού από το άχυρο με τη μεσολάβηση γαϊδουριών και αλόγων και το «αλίχισμα» με τη βοήθεια του «δεκτριανιού»

Το βοϊδοκέλι και το χοιροκέλι για τα βόδια και τα γουρούνια αντίστοιχα.

Ο απόπατος ή αλλιώς το «μέρος» ως χώρος υγιεινής.

Το πηγάδι με το μάγγανο για τη χρήση του νερού.

Οι αποθήκες και ο αχεριώνας για τις προμήθειες και τις ζωοτροφές.

Το στερνάκι για το πλύσιμο των ρούχων.

Η λάκκα, ένα μικρό επιφανειακό άνοιγμα στη γη για τη συγκέντρωση νερού για να πίνουν τα ζώα.

Το πατητήρι για το πάτημα των σταφυλιών και το ποδοχάρι για τη συγκέντρωση του μούστου.

Ο περιστεριώνας με τα ιδιαίτερα αρχιτεκτονικά του μοτίβα σε τρίγωνα και κύκλους που τον κάνουν να ξεχωρίζει για την κομψότητά του, φιλοξενεί τους πτερωτούς του ενοίκους.

Η στέρνα για τη συγκέντρωση του βρόχινου νερού από τη στέγη του χωριού.

Η εκκλησία ως τόπος λατρείας αλλά και ως οικογενειακό οστεοφυλάκιο.

6.4.1 Αναφορά στο σπίτι.

Το σπίτι το οποίο θα μελετήσουμε, βρίσκεται στο χωριό της Άνω Μεράς στη Μύκονο στην περιοχή Στενό που βρίσκεται περίπου 9 χλμ. από το λιμάνι της Χώρας. Βρίσκεται στην ιδιοκτησία του Κωνσταντίνου Χανιώτη και είναι ακατοίκητο εδώ και χρόνια.

Είναι σε καλή κατάσταση εξωτερικά και εσωτερικά εκτός από κάποιες αποκολλήσεις σοβάδων και ορισμένες ραγισμένες τράβες στο εσωτερικό της οροφής λόγω των καιρικών συνθηκών και των ετών που έχουν περάσει χωρίς να συντηρηθεί. Ακόμη χρειάζεται μια ανακαίνιση των κουφωμάτων διότι είναι ξύλινα και έχουν σαπίσει από την υγρασία. Στον εξωτερικό περιβάλλοντα χώρο του σπιτιού χρειάζεται χτίσιμο των ξερολιθιών σε ορισμένα σημεία και καθαρισμός από τα αγριόχορτα.

Σύμφωνα με τα μέρη που αναφέραμε προηγουμένως, το χωριό το οποίο μελετάμε αποτελείται από:

- δύο χώρους που είχαν το ρόλο δωμάτιο – σάλα
- τη κουζίνα με το μαεργειό
- την αυλή
- το φούρνο
- το τυροκομείο
- την αποθήκη και τον αχειριώνα
- το βοϊδοκέλι και το χοιροκέλι
- τον απόπατο
- το αλώνι και
- το πηγάδι

6.4.2 Εργαλεία τα οποία χρησιμοποίησα για την αποτύπωση.

Για την αποτύπωση της αγροικίας, χρησιμοποίησα εργαλεία για να πάρω ύψη και μήκοι τοίχων, μεταφέροντας τις μετρήσεις σε χαρτί και κάνοντας κροκί επί τόπου.

Γι' αυτό χρησιμοποίησα μετροταινία και μέτρο για να παίρνω τις ακριβείς αποστάσεις, σκάλα για να μετράω τα ύψη, φωτογραφική μηχανή για να αποτυπώνω κάθε πλευρά του σπιτιού, πυξίδα για να βρίσκω ακριβώς τον βορρά, αλφαδολάστιχο για να παρακολουθώ τα ύψη των γύρω κτισμάτων διότι το έδαφος είναι βραχώδες, επίσης διαφανές χαρτί, μολύβι και γομολάστιχα.

Με αυτά τα αποτελέσματα έγινε η αποτύπωση της αγροικίας σε διαφανές χαρτί με ακριβείς μετρήσεις. Τα σχέδια έχουν γίνει με το χέρι διότι η οικία που εργαζόμαστε έχει μία παραδοσιακή πλαστικότητα η οποία δεν γινόταν να σχεδιαστεί σε πρόγραμμα ηλεκτρονικού υπολογιστή η σε πινακίδα με τη χρήση ταφ.

Έχουν αποτυπωθεί οι τέσσερις όψεις του σπιτιού και τα γύρω κτίσματα τα οποία το περιβάλλουν.

Υπάρχει επίσης τοπογραφικός χάρτης της Άνω Μεράς με το οικόπεδο στο οποίο εργαζόμαστε να είναι περιμετρικά διαγραμμισμένο.

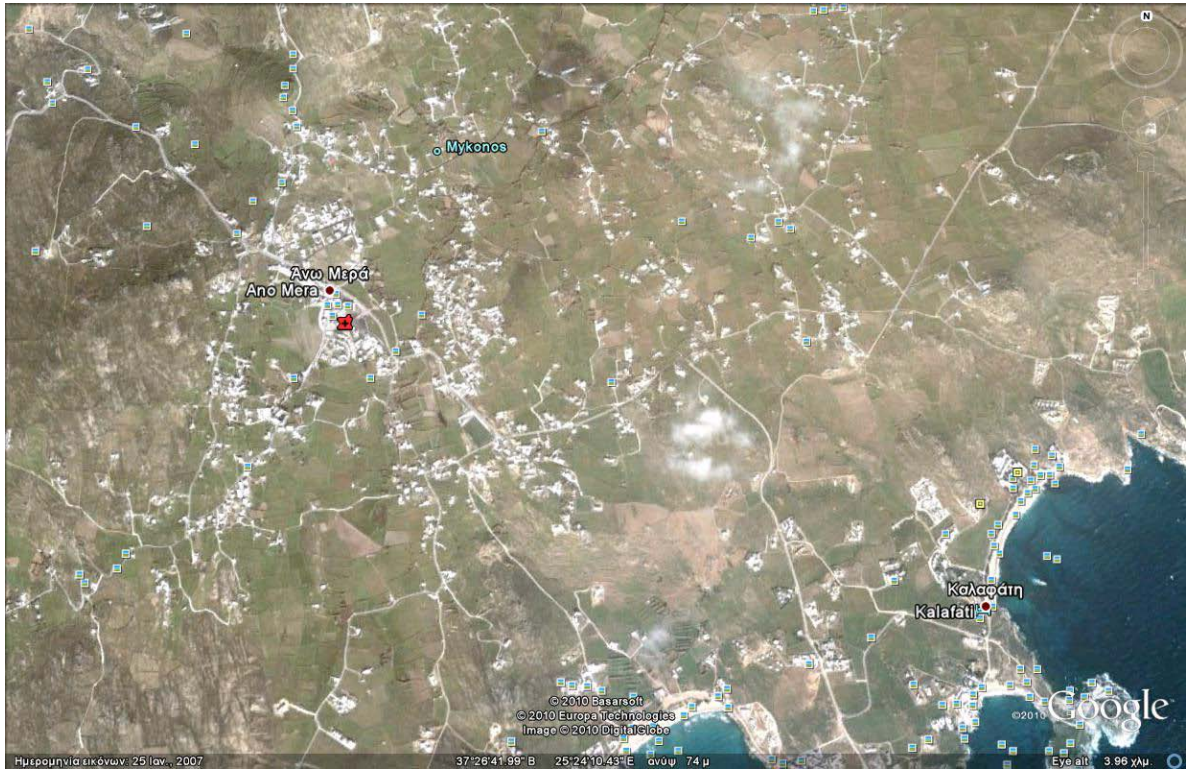

ΣΧΗΜΑ 1. Φωτογραφία από δορυφόρο και συγκεκριμένα από την ιστοσελίδα του google earth.Κεντρική Ανω Μέρα.



ΣΧΗΜΑ 2. Φωτογραφία από δορυφόρο και συγκεκριμένα από την ιστοσελίδα του google earth.Το οικόπεδο με την κίτρινη περιμετρική διαγράμμιση είναι το οικόπεδο της μελέτης μας.



ΣΧΗΜΑ 3. Φωτογραφία από δορυφόρο και συγκεκριμένα από την ιστοσελίδα του google earth. Πιο κοντινή φωτογραφία στο οικόπεδο που μας ενδιαφέρει.

6.4.3 Πως είναι κατασκευασμένο το σπίτι. (τεχνική και υλικά κατασκευής)

Όλα τα παλιά σπίτια στη Μύκονο που η χρήση τους ήταν ως αγροικίες τα επονομαζόμενα «χωριά», ήταν κατασκευασμένα από φυσικά υλικά εξασφαλίζοντας προστασία στους ενοίκους από τα καιρικά φαινόμενα, και ασφάλεια μέσα σε αυτά αφού σίγουρα υπήρχε σωστή επιλογή υλικών και ακριβείς τοποθέτησή τους για το χτίσιμο του σπιτιού.

Πριν αρχίσει το χτίσιμο του σπιτιού, γινόταν αγιασμός. Έβαζαν απάνω στο σημάδι των θεμελίων μια πλάκα και της χαράζανε ένα σταυρό. Απάνω στο σταυρό, έβαζαν το λαιμό ενός κόκορα (πετεινού) και τον έσφαζαν. Απάνω στην πλάκα που έτρεχε το αίμα, έβαζαν ένα βάγιο από την Κυριακή των Βαίων και τα σκέπαζαν όλα μαζί με μία άλλη πλάκα. Μόνο τότε ξεκινούσαν το χτίσιμο του σπιτιού.



Εικόνα 6-4. Κατεστραμμένη στέγη και τοιχοποιία

Η τοιχοποιία

Στη συγκεκριμένη εικόνα παρατηρούμε την τοποθέτηση της κάθε πέτρας μέσα στο σπίτι για την κατασκευή του τοίχου. Όλοι οι τοίχοι που περιβάλλουν το σπίτι και διαχωρίζουν του εσωτερικούς χώρους, έχουν την ίδια διάσταση, περίπου 0,40 ε.κ.-0,50 ε.κ. γιατί οι πέτρες που τοποθετούνταν είχαν ακανόνιστες διαστάσεις και χτίζονταν συνήθως με τρόπο μπατικό για να υπάρχει μεγαλύτερη ευστάθεια και μόνωση, αφού φημολογείται πως ανάμεσα από τους τοίχους, τοποθετούσαν χόρτα και φρύγανα. Η συγκολλητή ύλη που χρησιμοποιούσαν ήταν κυρίως λάσπη από χώμα και νερό. Τέλος το σοβάντισμα γινόταν από ένα πολύ παχύ στρώμα ασβέστη το οποίο προσέφερε μια επιπλέον θερμομόνωση στο σπίτι. Στο συγκεκριμένο σπίτι στο χώρο της κουζίνας και της μιας κρεβατοκάμαρας όπου υπάρχει εξωτερικός τοίχος που βλέπει την ανατολική μεριά, είναι χτισμένος αριστερά και δεξιά ενός μεγάλου βράχου. Και αυτό, διότι δ υπήρχε άλλη θερμομαντική πηγή εκτός από την φωτιά και τον ήλιο. Έτσι ο ήλιος εξέπεμπε θερμότητα όλη τη μέρα επάνω στον βράχο και εκείνος την απορροφούσε και την διένειμε στο χώρο όλη τη διάρκεια της ημέρας και της νύχτας.

Η οροφή

Μετά τον αγιασμό που γινόταν, ξεκινούσε το χτίσιμο και αφού έφταναν στο επιθυμητό ύψος, τότε τοποθετούσαν τις τράβες της οροφής του σπιτιού, τα λεγόμενα καδρόνια (περίπου 15 εκ X 15 εκ) από τη μια μεριά που τελείωνε ο τοίχος στην άλλη και μάλιστα στη μικρή πλευρά του δωματίου που κατασκευαζόταν η οροφή. Πάνω από τα καδρόνια, κάθετα σε αυτά, τοποθετούσαν στρώσεις από καλάμια σαν πέτσωμα, ενώ πάνω από αυτά τοποθετούσαν ένα παχύ στρώμα από φύκια της θάλασσας για να πέσουν πάνω

από αυτά στρώσεις από λάσπη. Όλα αυτά τα πατούσαν με τα πόδια δυνατά και στο τέλος έριχναν αρκετό ασβέστη και τον έστρωναν με το μυστρί. Όλο αυτό το μείγμα χρησίμευε σαν θερμομονωτικό υλικό. Ο ασβέστης στην εξωτερική όψη του, έχει την ιδιότητα να απωθεί τις ακτίνες του ηλίου ώστε το σπίτι να είναι κρύο τους ζεστούς μήνες και να απορροφάει νερό τους κρύους μήνες, έτσι ο ήλιος πέφτοντας απάνω στον ασβέστη που έχει απορροφήσει νερό, θερμαίνει το νερό και εκπέμπει θερμότητα στο σπίτι. Το πάχος περίπου της οροφής είναι 30 ε.κ.

Ο φούρνος

Ο φούρνος είναι κατασκευασμένος σε άλλο χώρο του σπιτιού γιατί ήταν μεγάλος επειδή η χρήση του ήταν για το ψήσιμο του ψωμιού και μεγάλων σκευών για μαγείρεμα. Χρειάζονταν στεγνά ξύλα για την φωτιά και η εξωτερική του καμπυλότητα ήταν μεγάλη λόγω του βάθους του.



Εικόνα 6-5. Ο φούρνος μέσα στο σπίτι

Είναι κατασκευασμένος στο εσωτερικό του από πυρότουβλα και η συγκολλητή ύλη από ένα μείγμα άμμου και ρινισμάτων από μέταλλα και λάσπη ώστε να αντέχει τις υψηλές θερμοκρασίες που αναπτύσσονται. Εξωτερικά ο φούρνος είναι επενδεδιμένος με πέτρα και παχύ στρώμα ασβέστη.

Ο χαρακτηριστικός σταυρός που παρατηρούμε στην δεξιά εικόνα υπήρχε για την ευλογία του ψωμιού και των φαγητών που μαγείρευαν για τις μέρες των εορτών.



Εικόνα 6-6. Η εξωτερική μορφή του φούρνου

Το σπίτι έχει μικρά ανοίγματα στη βορινή του πλευρά και αυτό για ν' αερίζεται ο χώρος και να ανακυκλώνεται ο αέρας μέσα στο σπίτι. Επειδή στη Μύκονο οι δυνατοί άνεμοι είναι κυρίως βόρειοι την περισσότερη διάρκεια του έτους. Έτσι προστατευόταν το σπίτι από τους δυνατούς ανέμους που έπλητταν το νησί. Τα κουφώματα είναι ξύλινα και όλα από τη νότια πλευρά του σπιτιού.



Εικόνα 6-7. Εσωτερικό ξύλινο κούφωμα χωρίς τζαμι.

Η κουζίνα - μαεργειό



Εικόνα 6-8. Ο χώρος της κουζίνας.

Στην κουζίνα όπως βλέπουμε στη φωτογραφία υπάρχει το μαεργειό στο οποίο έφτιαχναν το φαγητό της ημέρας, ο νιπτήρας που είναι πέτρινος και από πάνω του αποθηκευτικοί χώροι για διάφορα σκεύη. Πάνω από το παράθυρο υπάρχει μια παραθύρα στην οποία τοποθετούσαν το ψωμί για να διατηρείται όσο το δυνατόν πιο φρέσκο. Ακόμη υπάρχουν ράφια που τοποθετούνταν τα σερβίτσια και τα μπαχαρικά. Τέλος το ορθογώνιο κουτί που βρίσκεται καρφωμένο στον τοίχο είναι το επονομαζόμενο «φανάρι», το οποίο ήταν κατασκευασμένο από λεπτά ξυλαράκια και σήτα γύρω-γύρω ώστε να προστατεύονται τα γαλακτοκομικά και τα περισευόμενα φαγητά της ημέρας από τη σκόνη και τα έντομα.



Εικόνα 6-9. Αριστερά ντουλάπι αποθήκευσης προϊόντων, δεξιά νιπτήρας και μαεργειό



Εικόνα 6-10. Χώρος αποθήκευσης ευπαθών τροφίμων. «φανάρι»

6.4.4 Αναφορά ζημιών στο σπίτι και προτάσεις αποκατάστασής τους.



Εικόνα 6-11. Ο βράχος που προαναφέραμε και οι εκρήξεις που έχουν προκληθεί με συνέπεια την αποκόλληση του σοβά.

Το σπίτι χρονολογείται το 1840 και μετά από τις γενεές που πέρασαν και έζησαν μέσα σε αυτό, παραμελήθηκε. Έτσι έχει αρκετές μικροζημιές που όμως μπορούν να το κρίνουν επικίνδυνο για κατοικία.

Σκοπός μας είναι να αποκαταστήσουμε αυτές τις ζημιές και να επαναχρησιμοποιηθεί η οικία με τις ανάλογες ανέσεις που θα παρείχε ένα σπίτι της εποχής μας.

Τα κυριότερα προβλήματα που συναντάμε στο σπίτι είναι τα κατεστραμμένα καδρόνια που συγκρατούν την οροφή, τα φουσκώματα του σοβά στους εσωτερικούς και εξωτερικούς τοίχους του σπιτιού λόγω της υγρασίας η οποία έρχεται από το έδαφος και την οροφή και τέλος η κατασκευή καινούριων κουφωμάτων ώστε να εξασφαλίζεται καλύτερη θερμομόνωση και υγρασιμότητα στο εσωτερικό του σπιτιού, αλλά και η ασφάλεια των ενοίκων.

Αποκατάσταση οροφής



Εικόνα 6-12. Καδρόνια τα οποία έχουν σαπίσει και έχουν κάνει καμπυλότητα.

Για την αποκατάσταση των κατεστραμμένων στεγών θα πρότεινα τη λύση να ξηλωθούν οι παλιοί σοβάδες και τα πετσώματα και να ελεγχθούν προσεκτικά τα παλιά καδρόνια για τυχών επανάχρησή τους αφού πρώτα εμποτιστούν σε πετρέλαιο, για την καταστροφή πιθανών βλαβερών για το ξύλο εντόμων, και στη συνέχεια να περαστούν ειδικά βερνίκια εμποτισμού για τη μελλοντική τους ασφάλεια. Πάνω από το τελείωμα των τοίχων περιμετρικά, σηκώνουμε τσιμεντένια δοκάρια 20 εκ. και απάνω σε αυτά στρώνουμε ανά 40 εκ τα καδρόνια παλιά και καινούρια, 15 Χ 15 εκ. και στη συνέχεια το ραμποτέ. Θα ήταν καλύτερο να χρησιμοποιηθεί το σχέδιο της παρακάτω εικόνας, το οποίο φέρει κυματισμούς και παραπέμπει στο αρχικό πέτσωμα με καλάμι που είχε η στέγη.

| | | | |
|-----------------------|---------|-----------|--|
| Κυματιστή Επένδυση | 95 * 15 | 1200-5700 | |
| | 95 * 12 | 1200-5700 | |

Στη συνέχεια, αφού τελειώσει το κάρφωμα του πετσώματος στα καδρόνια, καρφώνουμε επάνω σε αυτό, επιφάνειες ξύλου από κόντρα πλακέ θαλάσσης το οποίο είναι ανθεκτικό σε θερμοκρασίες και το νερό. Έπειτα, στρώνουμε την επιφάνεια του κόντρα πλακέ θαλάσσης με φελιζολ 5 εκ. και πάνω από αυτό συρματόπλεγμα και ρίχνουμε μπετον 15εκ. Για καλύτερη μόνωση της οροφής, ή στρώνουμε ασφαλτοτάπητες, ή περνάμε την

οροφή με ειδικό ελαστικό ρευστό υλικό που κυκλοφορεί στην αγορά για τέλεια στεγανοποίηση και ανθεκτικότητα.

Έτσι διασφαλίζουμε την ασφάλεια των ενοίκων της οικίας και σε θέμα αντοχής της πλάκας αλλά και σε θέμα θερμομόνωσης.

Αποκατάσταση δαπέδου



Εικόνα 6-13. Η μορφή του δαπέδου και η υγρασία που βγάζει στο χώρο.

Για την αποκατάσταση των δαπέδων, θα χρειαστεί να στρώσουμε ξερό χαλίκι 5 εκ. περίπου και στη συνέχεια να στρώσουμε νάιλον ώστε να αποκλείσουμε το ενδεχόμενο να διαπεράσει η υγρασία του εδάφους και να εμφανιστεί στο σπίτι. Έπειτα θα στρώσουμε συρματοπλέγμα και επάνω από αυτό πριν στρωθεί γαρμπιλομετόν 10 εκ. , τοποθετούμε τις σωληνώσεις του καλοριφέρ και της παροχής νερού, και τέλος αφού πέσει και στεγνώσει η στρώση του γαρμπιλομετόν, κάνουμε τσιμεντοκονία και στρώνουμε όλο το δάπεδο. Η τσιμεντοκονία μπορεί να αναμειχθεί με διάφορα ειδικά τσιμεντοχρώματα και να δώσει μια ξεχωριστή όψη στο δάπεδο.





Εικόνα 6-14. Συνθέσεις τσιμεντοκονίας.

Αποκατάσταση σοβάδων



Εικόνα 6-15. Κατεστραμμένοι σοβάς και οροφή στο εσωτερικό του σπιτιού.

Η αποκατάσταση των εσωτερικών σοβάδων στο σπίτι θα πρέπει να γίνει αφού έχει τελειώσει η οροφή και έχει πέσει το γαρμπιλομπετόν στα δάπεδα. Στη συνέχεια χτυπάμε όλους τους τοίχους με μικρά εργαλεία κρούσεις (κομπρεσερ) ή με άλλα εργαλεία όπως σκεπάρνια και κόπανους, έτσι ώστε να απομακρύνουμε το παλιό και σαθρό υλικό που υπήρχε και να το αντικαταστήσουμε με άλλο πιο ανθεκτικό.

Για να μην αλλοιώσουμε την πλαστικότητα που έχουν οι τοίχοι φροντίζουμε να λασπώσουμε τους τοίχους με μια παχιά και δυνατή στρώση «χοντρού» τσιμεντοκονιάματος και στη συνέχεια, αφού τραβήξει με μια στρώση από «ψιλό» τσιμεντοκονίαμα το οποίο θα περιέχει μάρμαρο.

Την ίδια εργασία θα ακολουθήσουμε και για όλη την εξωτερική επιφάνεια του σπιτιού.

Και στο εσωτερικό της οικίας αλλά και στο εξωτερικό κατά τη διάρκεια των σοβαντισμάτων δεν θα γίνει χρήση πήχης, αλφαδιού, ή ράμματος. Το σπίτι πρέπει να διατηρήσει την πλαστικότητά του και μετά την αποκατάστασή του από τις ζημιές που είχε υποστεί.

Πριν από κάθε εργασία σοβαντίσματος θα τοποθετηθούν όλες οι απαραίτητες ηλεκτρολογικές εγκαταστάσεις εσωτερικά και εξωτερικά της οικίας για παροχή ηλεκτρικού ρεύματος και για φωτισμό.

Αποκατάσταση των κουφωμάτων



Εικόνα 6-16. Εξωτερικό κούφωμα από την εσωτερική όψη.

Τα κουφώματα πρέπει να αντικατασταθούν με άλλα νεότερα πιο σύγχρονα ώστε να εξασφαλίζουν ασφάλεια και σωστή θερμοκρασία μέσα στο σπίτι.

Εσωτερικά και εξωτερικά κουφώματα πρέπει να ξηλωθούν και να αντικατασταθούν. Κυρίως τα εξωτερικά κουφώματα πρέπει να είναι όμοια με τα παλαιότερα ώστε να μην αλλάξει η παραδοσιακή αρχιτεκτονική του κτιρίου.

Μια πρόταση για τα εξωτερικά κουφώματα απεικονίζεται στις παρακάτω φωτογραφίες.



Εικόνα 6-17. Εξωτερικά κουφώματα, πατζούρια.



Εικόνα 6-18. Εξωτερικές πόρτες.

Είναι απαραίτητο να τοποθετηθεί σύστημα ύδρευσης στο σπίτι και πολλοί χώροι του σπιτιού να αλλάξουν χρησιμότητα.

Οι κατόψεις η οποίες έγιναν στο πρόγραμμα του autocad μας παρουσιάζουν την τωρινή μορφή του σπιτιού και ακριβώς από κάτω την πρόταση μου, πως θα μπορούσε να γίνει πιο λειτουργικό και άνετο, για μια οικογένεια τριών ή τεσσάρων ατόμων.

Στην εξωτερική όψη του σπιτιού, δεν θα αλλάξει τίποτα έτσι ώστε να παραμείνει η αυθεντικότητα της παραδοσιακής αγροικίας- χωριού. Το μόνο που προτείνω να αλλάξει στην εξωτερική όψη, είναι η μία πόρτα της αποθήκης και η άλλη που οδηγεί στην σάλα- κρεβατοκάμαρα, των οποίων τα ανοίγματα θα παραμείνουν και θα μπορούσαν να γίνουν απλά παράθυρα, ή μπαλκονόπορτες.

Στο εσωτερικό της οικίας, όλοι οι πέτρινοι εσωτερικοί τοίχοι θα κατεδαφιστούν, και θα αντικατασταθούν με τοίχους από τούβλα έτσι ώστε να διαμορφωθεί ο εσωτερικός χώρος όπως φαίνεται και στο προτεινόμενο σχέδιο. Με την κατεδάφιση των παλαιών πέτρινων τοίχων, έχουμε ως αποτέλεσμα την διαμόρφωση του σπιτιού έτσι ώστε να μπορεί να φιλοξενήσει άνετα μια οικογένεια, με όλες τις ανέσεις, αφού εξοικονομούμε πολύ χώρο. Και αυτό, διότι οι εσωτερικοί τοίχοι έχουν πάχος 0,40 εκ. με το επίχρισμα και οι τοίχοι από τούβλο 0,10 εκ με το επίχρισμα. Επίσης με τους τοίχους από τούβλα, έχουμε πιο εύκολα «σπασίματα» στο χώρο.

Ο φούρνος θα παραμείνει στη θέση στην οποία ήταν και θα χρησιμοποιηθεί σαν τζάκι, γι αυτό και ο χώρος αυτός θα γίνει το καθιστικό του σπιτιού.

Στη θέση που ήταν η αποθήκη, αφού κατεδαφιστεί ο τοίχος, τη θέση της θα πάρει η τραπεζαρία.

Η κουζίνα θα παραμείνει εκεί που ήταν και θα λειτουργεί με «πάσο».

Οι υπόλοιποι χώροι της οικίας παραμένουν με τη χρησιμότητα που είχαν αλλά με άλλη διαμόρφωση. Ανάμεσα στα δύο υπνοδωμάτια, θα δημιουργηθεί το μπάνιο που θα είναι κοινό και στο ένα από τα δύο υπνοδωμάτια όπως παρατηρούμε θα υπάρξει WC μέσα σε αυτό. Η πόρτα που προϋπήρχε θα αντικατασταθεί με μπαλκονόπορτα.

Στον εξωτερικό χώρο πριν από τα εξωτερικά σοβαντίσματα, θα τοποθετήσουμε υδρορόδες από την οροφή, που στη συνέχεια θα σοβαντιστούν, έτσι ώστε τα νερά της βροχής, να μην «γλείφουν» τους τοίχους και τους λερώνουν, αλλά να καταλήγουν στο έδαφος.

Επίσης θα πρέπει να γίνει χτίσιμο των ξερολιθιών σε ορισμένα σημεία, και απομάκρυνση των αγριόχορτων σε πολλά σημεία γύρω από το σπίτι. Ακόμη θα πρότεινα να στρωθεί καινούρια τσιμεντοκονία στην αυλή του σπιτιού, ώστε να καλυφθούν οι παλιές ριγματώσεις και να γίνουν καινούριες ρύσεις ώστε να αποφύγουμε το γεγονός να συγκρατούνται νερά σε πολλά σημεία της επιφάνειάς της.

Το παλιό μικρό κτίσμα που βρίσκεται σε απόσταση από το σπίτι το οποίο ήταν η τουαλέτα της οικογένειας, το επονομαζόμενο «μέρος», αφού του αποκαταστήσουμε τις ζημιές, θα μπορούσε να πάρει το ρόλο αποθήκευσης εργαλείων,

Τα υπόλοιπα κτίσματα από ξερολιθιά που είχαν το ρόλο να ζουν και να τρέφονται τα ζώα, αφού αναστηλωθούν οι ξερολιθιές από τις οποίες είναι κτισμένα, αυτή τη φορά με τη χρήση τσιμεντοκονιάματος, αλλά και την εργασία του αρμολοίσματος για καλαισθησία, θα μπορούσαν να χρησιμεύσουν ο ένας χώρος για λεβητοστάσιο και ο άλλος για την τοποθέτηση της δεξαμενής του πετρελαίου εφ' όσον το σπίτι θα έχει σύστημα θέρμανσης.

ΥΠΑΡΧΩΝ

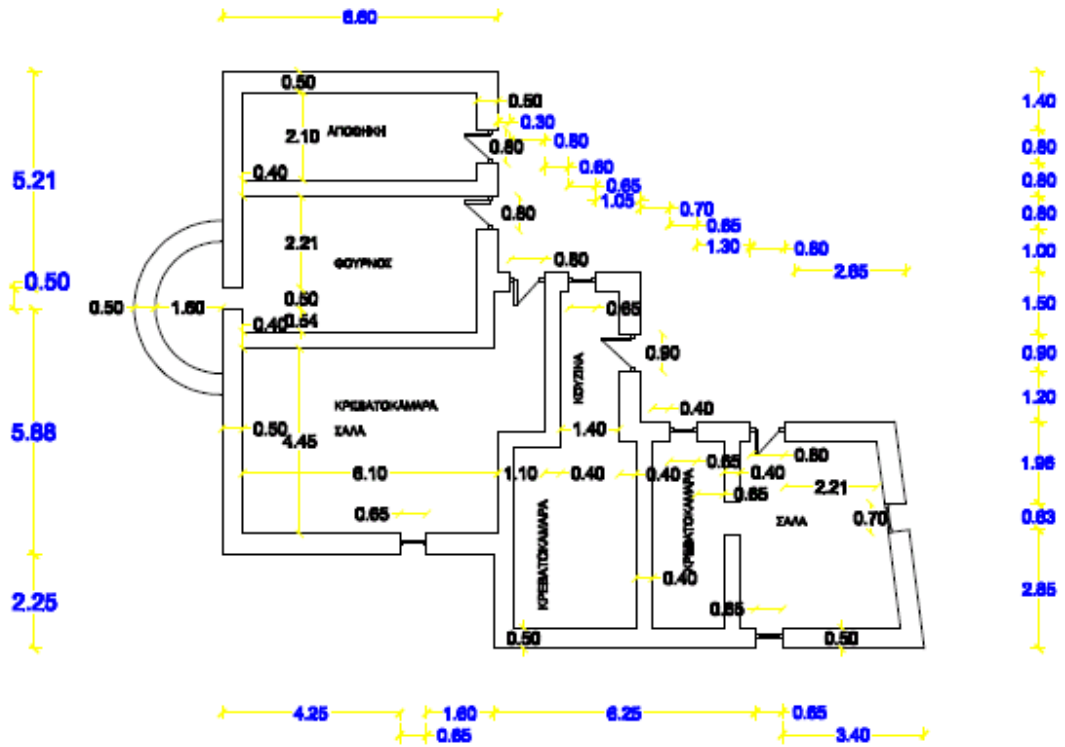

ΣΧΗΜΑ 4. Η κάτοψη του είδη υπάρχοντος κτιρίου αναλυτικά με τις πραγματικές του διαστάσεις.

ΠΡΟΤΑΣΗ

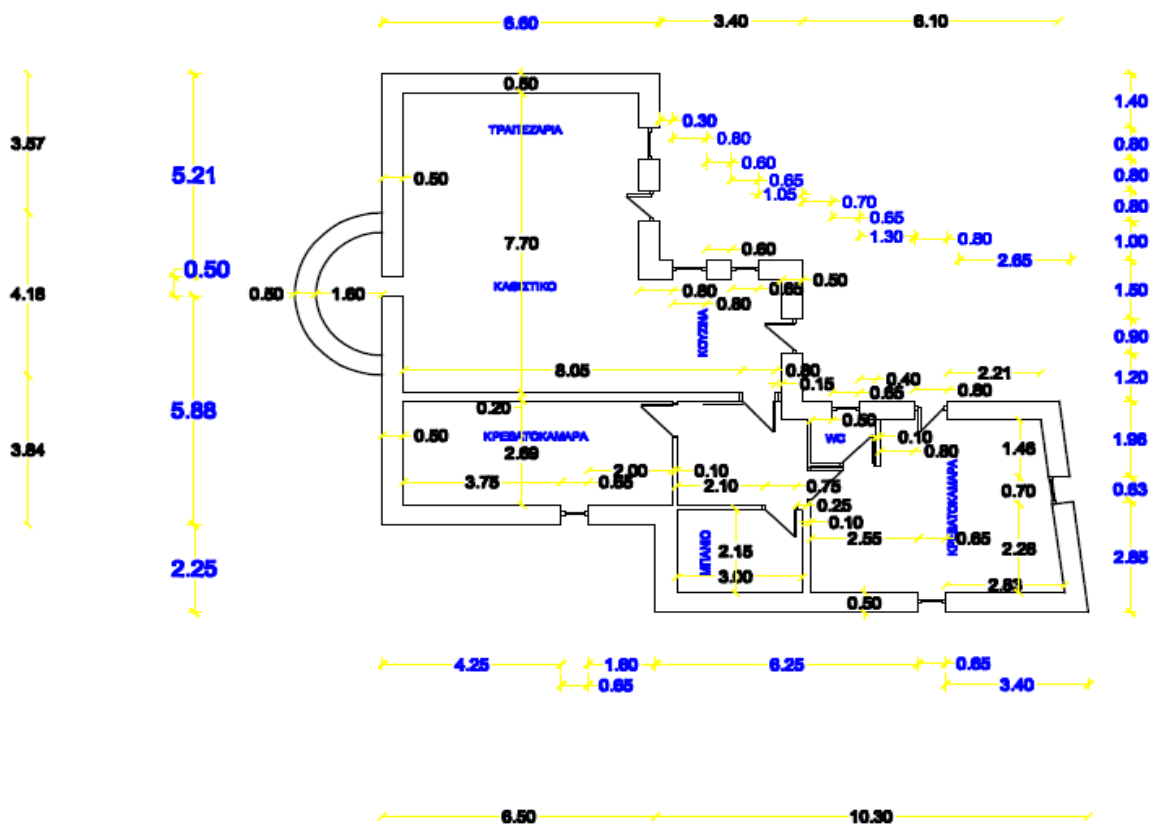

ΣΧΗΜΑ 5. Η κάτοψη της πρότασης ανακαίνισης του κτιρίου με τις ακριβώς ίδιες εξωτερικές διαστάσεις και την αναδιαμόρφωση του εσωτερικού χώρου.

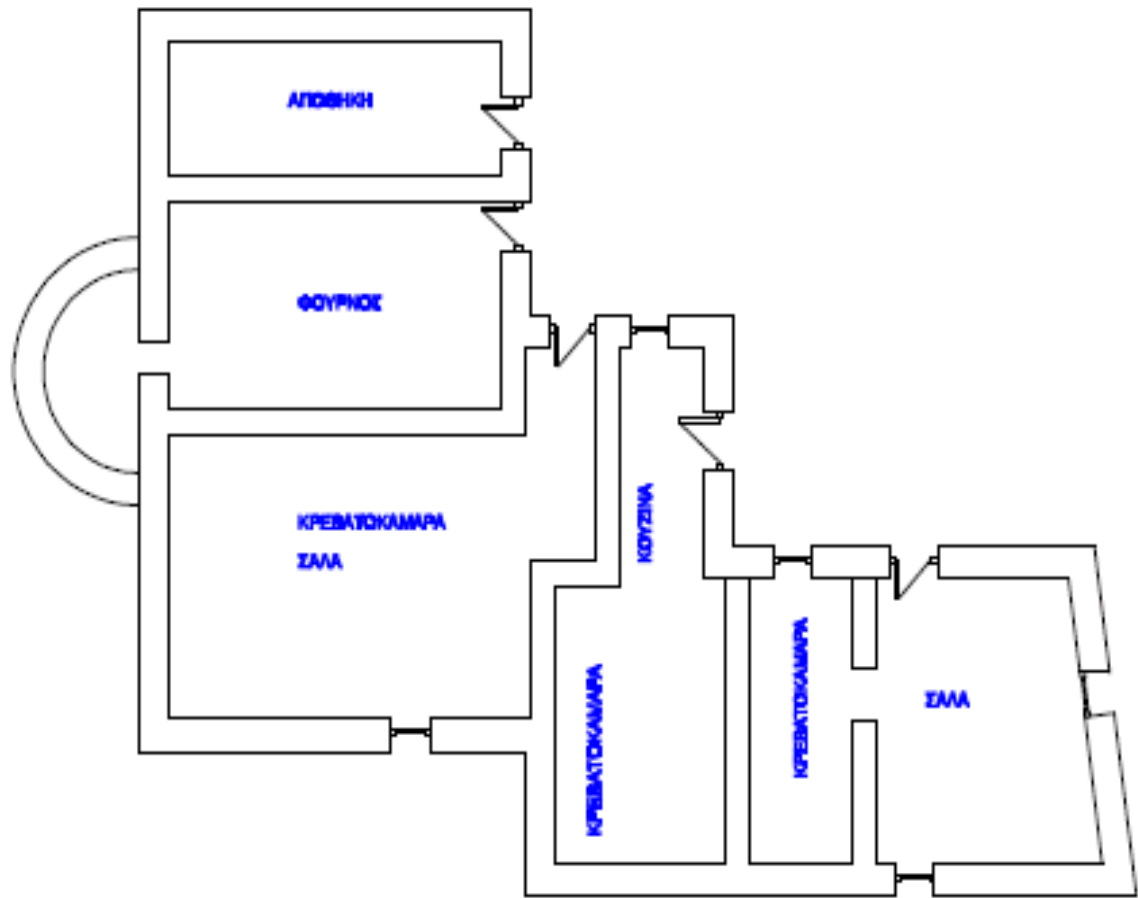

ΣΧΗΜΑ 6. Η κάτοψη του υπάρχοντος κτιρίου χωρίς διαστάσεις.

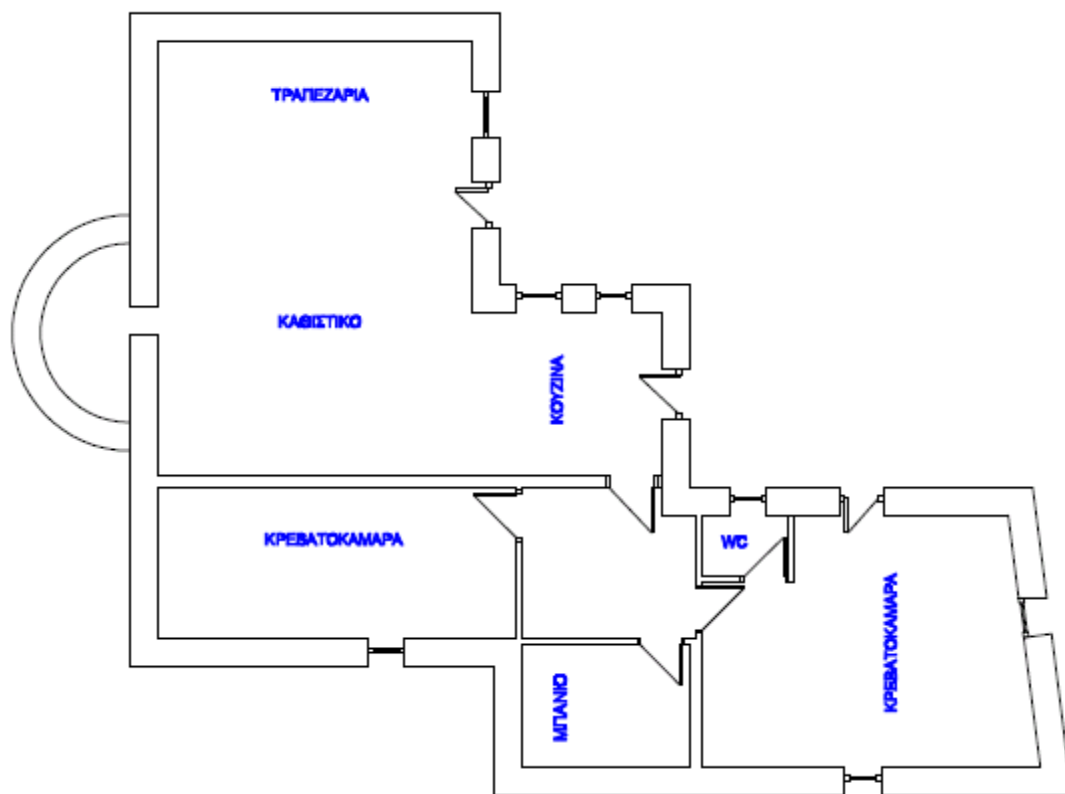

ΣΧΗΜΑ 7. Η κάτοψη της πρότασης ανακαινίσεως του κτιρίου με την εσωτερική αναδιαμόρφωση του χώρου χωρίς διαστάσεις.

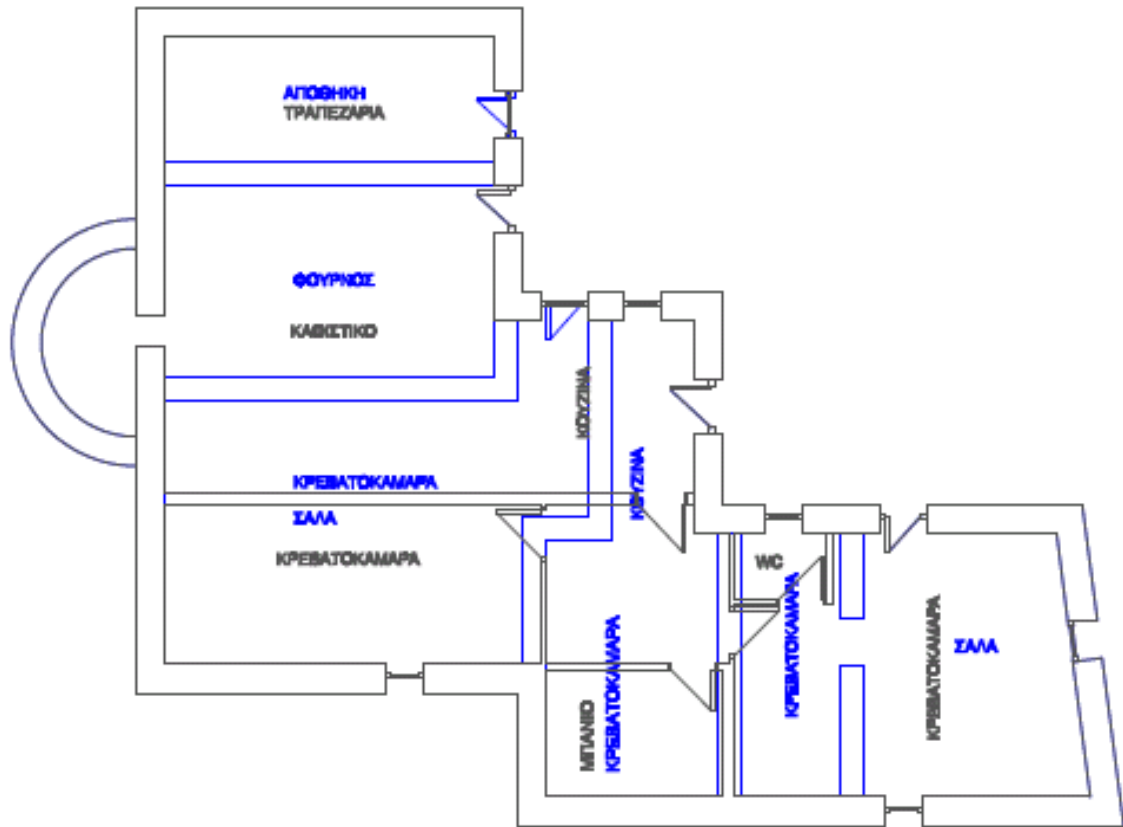

ΣΧΗΜΑ 8. Οι κατόψεις του κτιρίου η μία μέσα στην άλλη. Με την μπλε διαγράμμιση διακρίνουμε την τωρινή εσωτερική κάτοψη του κτιρίου και με την μαύρη την πρόταση της εσωτερικής ανακαίνισης.

Συμπεράσματα.

Η αγροικία η οποία για πολλά χρόνια ήταν παραμελημένη και δεν είχε καμία χρήση, απλά υπήρχε ώστε να θυμίζει την Μύκονο εκείνης της εποχής, με τις προτάσεις μας για την ανακαίνιση και την αποκατάστασή της, δεν θα περνάει πλέον απαρατήρητη από τους περαστικούς, αλλά θα είναι αντικείμενο θαυμασμού και υπερηφάνειας για το χωριό της Άνω Μεράς. Ακόμη, μετά από τις ριζικές αλλαγές για την αποκατάσταση των ζημιών στους εσωτερικούς και εξωτερικούς τοίχους του σπιτιού, από τους κατεστραμμένους σοβάδες, την ενίσχυση των δομικών στοιχείων με περιμετρικά δοκάρια στους «χοντρούς» εξωτερικούς πέτρινους τοίχους, την αντικατάσταση της οροφής με καινούρια ξυλεία αλλά και καλύτερη μόνωση, την ανακατασκευή του δαπέδου, με τον καλύτερο δυνατό τρόπο ώστε να αποφευχθεί το ενδεχόμενο εμφάνισης της υγρασίας από το έδαφος, και την επίστρωση τσιμεντοκονίας, χρωματιστής ή μη, επίσης, την αντικατάσταση κουφωμάτων για καλύτερη θερμομόνωση και ηχομόνωση, και τέλος την τοποθέτηση σωληνώσεων για παροχή νερού από το δίκτυο, εγκατάσταση καλοριφέρ και ηλεκτρολογική εγκατάσταση, η διαμονή μέσα στο σπίτι γίνεται ασφαλέστερη, με πιο άνετους χώρους, ζεστό το χειμώνα και δροσερό το καλοκαίρι, χωρίς το ενδεχόμενο υγρασίας στους τοίχους ή το δάπεδο και η αρχιτεκτονική του σπιτιού στους εσωτερικούς του και εξωτερικούς του χώρους, θα παραμένει η ίδια χωρίς να αλλοιώνονται οι όγκοι του, ή η χαρακτηριστική πλαστικότητα στους τοίχους. Έτσι, δεν θα χαθεί η ιστορία που κουβαλάει μέσα του και θα συνεχίζει να υπάρχει στα νεότερα χρόνια για να θυμίζει τα παλιά.

ΒΙΒΛΙΟΓΡΑΦΙΑ - ΠΗΓΕΣ

- ❖ Γρυπάρη Άννα ΜΥΚΟΝΟΣ 2007
«ΜΥΚΟΝΟΣ ΟΙΚΕΙΕΣ ΙΣΤΟΡΙΕΣ» μικρό οδοιπορικό στη μυκονιάτικη αγροικία το χωριό.
- ❖ Εξάρχου Αικατερίνη , ΜΥΚΟΝΟΣ 1960 – 2000
Με το φακό της ψυχής, ΠΡΟΤΥΠΕΣ ΘΕΣΣΑΛΙΚΕΣ ΕΚΔΟΣΕΙΣ, ΑΘΗΝΑ 2002
- ❖ Ευαγγελίδης Τρύφ. 1912 Η Μύκονος.
Ιστορία της νήσου από των αρχαιοτάτων χρόνων μέχρι των καθ' ημάς. Αθήναι 1912.
Ανατύπωση ΒΙΒΛΙΟΦΙΛΙΑ 1996.
- ❖ Μάνεσης Σταύρος 1997
Ιστορικό Λεξικό του Μυκονιάτικου Ιδιώματος, Δήμος Μυκονίων, Αθήνα.
- ❖ Ο Μυκονιάτης
Μηνιαία εφημερίδα, 1972 μέχρι σήμερα. Ιδρυτής Τάσος Μ. Λοΐζος, ιδιοκτήτης Δήμος Μυκόνου.
- ❖ Ρωμανός Αριστείδης, 1983
Ελληνική Παραδοσιακή Αρχιτεκτονική, Αθήνα 1983, Εκδοτικός Οίκος «Μέλισσα»
- ❖ Πηγή
Ελευθερίου Αντώνιος
«Έρευνα για την αειφόρο ανάπτυξη στη νήσο Μύκονο»

ΠΑΡΑΡΤΗΜΑ

| | |
|---|--|
| ΚΟΙΝΩΝΙΚΑ, ΠΟΛΙΤΙΣΤΙΚΑ, ΕΡΓΑ ΥΠΟΔΟΜΗΣ, ΧΛΩΡΙΔΑ ΚΑΙ ΠΑΝΙΔΑ ΚΑΙ ΣΗΜΑΝΤΙΚΑ ΑΞΙΟΘΕΑΤΑ ΤΗΣ ΝΗΣΟΥ.....σελ 53 | |
| Κατάσταση παράκτιου περιβάλλοντος (ακτές κολύμβησης, λιμενικά έργα, αλιευτικά καταφύγια, εγκαταστάσεις υποδοχής σκαφών, περιοχές προστασίας).....σελ 53 | |
| Ποιότητα νερών κολύμβησης.....σελ 57 | |
| Προστατευόμενες περιοχές.....σελ 59 | |
| Ενέργεια.....σελ 59 | |
| Πρωτογενής ενέργεια (ποσότητα, είδος).....σελ 59 | |
| Ανάπτυξη ΑΠΕ (ηλιακή, αιολική).....σελ 59 | |
| Παραγωγή - κατανάλωση νερού, άρδευση, ύδρευση, τουριστικές ανάγκες κατάσταση δικτύων, ποιότητα νερού στην κατανάλωση.....σελ 60 | |
| Εξοικονόμηση νερού.....σελ 61 | |
| Θαλάσσιες μεταφορές, αεροπορικές μεταφορές, διεθνείς μεταφορές.....σελ.62 | |
| Τουρισμός.....σελ 63 | |
| Καταγραφή- παρακολούθηση τουριστικών υποδομών.....σελ 63 | |
| Πρωτογενής παραγωγή.....σελ 63 | |
| Κατάσταση ορεινών περιοχών.....σελ.63 | |
| Καταγραφή γεωργικών, αλιευτικών, κτηνοτροφικών, δασικών, μεταποιητικών εκμεταλλεύσεων και μονάδωνσελ 64 | |
| Εκπαιδευτικές υποδομές.....σελ 66 | |
| Φυσικό περιβάλλον.....σελ 67 | |
| Καταγραφές / εκτιμήσεις: τοπίων ιδιαίτερης αξίας, γενικού τοπίου, μνημείων, παραδοσιακών οικισμών, παλιών εγκαταλελειμμένων οικισμών, βιοτόπων και άλλων.....σελ 67 | |
| Χλωρίδα- Πανίδα.....σελ 67 | |
| Ιστορικά πολιτιστικά στοιχεία.....σελ70 | |
| Σημαντικά μοναστήρια και εκκλησίες.....σελ 71 | |
| Σημαντικά αξιοθέατα.....σελ 73 | |
| Παραδοσιακές πολιτιστικές δραστηριότητες (κουζίνα, χοροί, σελ τραγούδια, έθιμα, κατασκευές κ.λπ.)σελ 78 | |
| Τα μουσεία του νησιού είναι τα εξής.....σελ.79 | |

ΠΑΡΑΡΤΗΜΑ

Κοινωνικά, πολιτιστικά, έργα υποδομής, χλωρίδα και πανίδα και σημαντικά αξιοθέατα της νήσου.

Κατάσταση παράκτιου περιβάλλοντος (ακτές κολύμβησης, λιμενικά έργα, αλιευτικά καταφύγια, εγκαταστάσεις υποδοχής σκαφών, περιοχές προστασίας)

Το μήκος των ακτών της Μυκόνου φτάνει τα 81 χλμ. Οι απότομες και βραχώδεις ακτές διακόπτονται πολύ συχνά από όμορφες παραλίες γρανιτικής άμμου, ενώ σκόπελοι και βραχονησίδες διακοσμούν την θάλασσα κοντά στις ακτές.

Οι πιο γνωστές και πολυσύχναστες τους καλοκαιρινούς μήνες είναι οι παραλίες στη νότια πλευρά του νησιού. Πιο δυσπρόσιτες και ίσως πιο ήρεμες είναι η παραλία Μερσίνη, ο Άγιος Σώστης, και η παραλία Τηγάνι. Οι περισσότερες είναι προσβάσιμες οδικά, αλλά και ακτοπλοϊκά αν το επιθυμείτε. Επίσης οι περισσότερες έχουν έντονη τουριστική υποδομή, κι έτσι εύκολα θα βρείτε ταβέρνες, εστιατόρια και καφετέριες στην άμμο.

Ξεκινώντας από τη Χώρα της Μυκόνου και κατευθυνόμενοι με την αντίθετη πλευρά του ρολογιού, θα συναντήσουμε με τη σειρά τις εξής παραλίες:

Πίνακας 2-2 Χαρακτηριστικά των ακτών της Ν.Μυκόνου.

| A/A | Θέση | Είδος Α. Αμμώδης Β. Βότσαλο | Μήκος ακτής σε μέτρα | Προσανατολισμός της ακτής |
|-----|--------------------------------|--------------------------------------|----------------------------|------------------------------|
| 1. | Χουλάκια | B | 400 | Δυτικός |
| 2. | Αγ.Στέφανος | A | 270 | Δυτικός |
| 3. | Τούρλος | A | 600 | Δυτικός |
| 4 | Μεγάλη Άμμος | A | 330 | Δυτικός |
| 5. | Κόρφος | A | 400 | Βόρειος |
| 6. | Κάπαρη | A | 80 | Δυτικός |
| 7. | Αγ. Ιωάννης | A | 210 | Δυτικός |
| 8. | Γλυφάδι | A | 50 | Δυτικός |
| 9. | Όρνός | A | 300 | Νότιος |
| 10. | Ψαρρού | A | 240 | Νότιος |
| 11. | Πλατύ-Γιαλός | A | 280 | Νότιος |
| 12. | Παράγκα | A | 240 | Νότιος |
| 13. | Αγ. Άννα Παράγκα | A | 50 | Βορειοδυτικός |
| 14. | Καλαμοπόδι (Paradise) | A | 340 | Νότιος |
| 15. | Πλιντρί (Super Paradise) | A | 200 | Νότιος |
| 16. | Αγράρι | A | 240 | Νότιος |
| 17. | Ελιά | A | 620 | Νότιος |
| 18. | Καραπέτης | A | 85 | Νοτιοανατολικός |
| 19. | Καλό Λιβάδι | A | 410 | Νότιος |
| 20. | Λούλος | B | 55 | Νότιος |

| | | | | |
|-----|------------|---|-----|-----------------|
| 21. | Αγ. Άννα | A | 180 | Νότιος |
| 22. | Καλαφάτης | A | 560 | Νοτιοανατολικός |
| 23. | Καράλης | A | 25 | Νότιος |
| 24. | Λιά | A | 150 | Νότιος |
| 25. | Τσαγκάρης | A | 60 | Νότιος |
| 26. | Φραγγιά | A | 270 | Νότιος |
| 27. | Αυλέμωνας | B | 75 | Ανατολικός |
| 28. | Τηγάνι | A | 80 | Ανατολικός |
| 29. | Πλυντήρια | A | 40 | Βόρειος |
| 30. | Μερχιά | B | 60 | Βόρειος |
| 31. | Μερσίνη | A | 150 | Βόρειος |
| 32. | Φτελιά | A | 640 | Βόρειος |
| 33. | Πάνορμος | A | 600 | Ανατολικός |
| 34. | Αγ, Σώστης | A | 355 | Ανατολικός |

Αγ. Άννα (Καμνάκι) Η μόνη παραλία που βρίσκεται στη Χώρα της Μυκόνου. Βρίσκεται εντός του παλαιού λιμένα στον οποίο όμως προσεγγίζουν τα πλοία της γραμμής ιστιοφόρα, αλιευτικά. Ο θόρυβος είναι αυξημένος κατά τις πρωινές ώρες ενώ τα τροχοφόρα περνούν σε απόσταση 5m από τον λουόμενο. Τα όμβρια ύδατα της ενός τμήματος Χώρας καταλήγουν στον εσωτερικό του λιμένα. Οι επισκέπτες που έχουν παρατηρηθεί εκεί είναι συνήθως αλλοδαπής καταγωγής και η επισκεψιμότητά της μικρή.

Μεγάλη Άμμος Αμμώδης παραλία 500 m από τη Χώρα. Όχι ιδιαίτερα πολυσύχναστη εξαιτίας της ύπαρξης παραλιακών ψαμιτών στο υποθαλάσσιο τμήμα της ,αλλά και του παραλιακού δρόμου που συνδέει την Χώρα με τις περιοχές του Ορνού και Αη Γιάννη ο οποίος είναι θορυβώδης. Ο προσανατολισμός της, την προφυλάσσει σε μικρό βαθμό από τους επικρατούντες Βόρειους ανέμους.

Κόρφος Παραλία με Βόρειο προσανατολισμό, πλησίον στο εργοστάσιο αφαλάτωσης του νησιού και στον αυτόνομο σταθμό παραγωγής ενέργειας της ΔΕΗ. Καθ' όλη την διάρκεια του έτους συγκεντρώνει μεγάλες ποσότητες απορριμμάτων.

Αη Γιάννης Κοσμική σχετικά παραλία με θέα στη Δήλο. Έχει δυτικό προσανατολισμό και προφυλάσσεται από τους Βόρειους ανέμους. Διαθέτει καφε-εστιατόρια και έχει συγκοινωνία ανα μία ώρα. Στο Βόρειο άκρο της υπάρχει μώλος που χρησιμεύει ως αλιευτικό καταφύγιο.

Ορνός Αμμώδης και απάνεμη παραλία στα νότια του Κόρφου, με τακτική συγκοινωνία, σημαντικό αριθμό ξενοδοχείων, εστιατορίων. Μικρό ψαρολίμανο και ιδανικό αγκυροβόλιο για σκάφη αναψυχής. Διαθέτει σχολή κατάδυσης. Η πρώτη στη σειρά από τις νότιες παραλίες που ακολουθούν. Τακτικά δρομολόγια με καΐκια προς τις υπόλοιπες παραλίας του νησιού με νότιο προσανατολισμό.

Ψαρού Κοσμική, οργανωμένη παραλία με θαλάσσια σπορ (σχολή καταδύσεων) και λεπτόκοκκο ιζημα.. Διαθέτει καφε-εστιατόρια.

Πλατύς Γιαλός Αποτελεί ίσως την πιο πολυσύχναστη παραλία της Μυκόνου. Διαθέτει όμορφη αμμουδιά, ξενοδοχεία καλής κατηγορίας και πληθώρα εστιατορίων και καφέ.

Παράγκα Όμορφη μικρή παραλία με ωραίο τοπίο (ακρωτήρι Δράπανος). Στα νότια της, η παραλία της Αγίας Άννας .

Καλαμοπόδι ('Paradise') Πολυσύχναστη οργανωμένη παραλία, διάσημη από την εποχή των "χιπίς". Διαθέτει μεγάλο camping, θαλάσσια σπορ, 5 καφε-bar, και εστιατόρια. Η συγκοινωνία είναι αρκετά συχνή με λεωφορείο όλο το 24ωρο.

Πλιντρί ('Super Paradise') Βρίσκεται στο νότιο τμήμα του και απέχει 7 χλμ από την χώρα. Πόλος έλξης του νεανικού κοινού. Η μεγάλη αμμώδης παραλία εξακολουθεί να είναι πανέμορφη με δρόσερα διάφανα νερά. Εκτός από το διάσημο beach bar, σε κοντινή απόσταση λειτουργούν μπαρ και εστιατόρια. Δεν υπάρχει συγκοινωνία με λεωφορεία εξαιτίας της μεγάλης κλίσης του δρόμου σε κάποια σημεία αλλά και του οδοστρώματος (μπετόν). Υπάρχουν επικίνδυνες στροφές χωρίς ορατότητα Η παραλία είναι οργανωμένη με ομπρέλες και ντουζ. Στην παραλία μπορείτε να φτάσετε και με τουριστικά καΐκια από τον Πλατύ Γιαλό.

Αγράρι Όμορφη παραλία με χρυσαφιά άμμο, πιο απομονωμένη και ήσυχη σε σχέση με τις κοσμικές παραλίες της Μυκόνου. Προφυλαγμένη από τους βόρειους ανέμους. Απέχει 8 χμ. από την Χώρα ενώ από την Άνω Μερά υπάρχει δευτερεύων οδικό δίκτυο με άσφαλτο κακής ποιότητας. Πλησιάζοντας στην παραλία ο δρόμος γίνεται πιο στενός και με πολλές στροφές. Κατά μήκος του δρόμου ενδιαφέρον έχουν οι γνωστές ξερολιθιές, ενώ παράλληλα συναντούμε μικρά οικιστικά σύνολα και εκκλησάκια.

Ελιά Απέχει 9,3 Km. από την Χώρα, ενώ από την Άνω Μερά ο δρόμος είναι άσφαλτος σε καλή κατάσταση. Η παραλία έχει έντονη τουριστική ανάπτυξη καθώς είναι από τις πιο γνωστές και πολυσύχναστες το καλοκαίρι. Δίπλα στην άμμο και τα λίγα βραχάκια του κόλπου θα βρείτε καφετέριες - beach bars, εστιατορία, και θαλάσσια σπορ.

Καλαφάτης Βρίσκεται στο Ανατολικό τμήμα του νησιού απόσταση 3,5 Km. από Χώρα. Ο δρόμος είναι ασφαλτοστρωμένος σε αρκετά καλή κατάσταση με 2 λωρίδες κυκλοφορίας. Από το δρόμο και ενώ πλησιάζουμε στην παραλία έχουμε θέα στα Διβούνια (γραφικός ψαρότοπος). Μία από τις πιο γνωστές παραλίες της Μυκόνου με τουριστικές υποδομές και πολλά θαλάσσια σπορ. Η μπλε σημαία της παραλίας αποδεικνύει ότι πρόκειται για πολύ καθαρή θάλασσα. Η παραλία Καλαφάτη είναι επίσης γνωστή για το κέντρο κατάδυσης και το κέντρο ιστιοσανίδας μπροστά από την παραλία.

Λιά Η τελευταία από τις νότιες παραλίες, που μπορείς να πας με αυτοκίνητο. Απέχει 9,5 Km. από Χώρα, από τον κεντρικό ο δρόμος είναι άσφαλτος

Τηγάνι . Μέχρι τη διασταύρωση για προφήτη Ηλία ο δρόμος είναι άσφαλτος, ενώ συνεχίζει χωματόδρομος και σε κάποια σημεία έντονη κατάβαση. Βρίσκεται 15,5 Km. Ανατολικά της Χώρας. Στο δρόμο συναντάμε σύγχρονες ιδιωτικές κατοικίες, ενώ το τοπίο είναι έρημο και άγριο. Πρόκειται για μικρό κόλπο με αμμουδιά χωρίς καμία τουριστική ανάπτυξη.

Μερχιά Απέχει 12 Km. από την Χώρα. Μέχρι την διασταύρωση της Λιας – Μαού ο δρόμος είναι άσφαλτος με 2 λωρίδες κυκλοφορίας. Από εκεί και μετά όμως τα πράγματα δυσκολεύουν. Δύσβατος χωματόδρομος και σε κάποια σημεία με μπετόν. Σχετικά έρημη παραλία χωρίς ιδιαίτερη τουριστική ανάπτυξη, με βότσαλα και άμμο. Λίγα σπίτια και βίλες πάνω από την παραλία.

Φωκός - Μυρσίνη Απέχουν 9 Km. από την Χώρα. Από την Άνω Μερά με κατεύθυνση προς τα Κάτω Λιβάδια ο δρόμος είναι άσφαλτος και με 2 λωρίδες κυκλοφορίας. Από τη διασταύρωση όμως με κατεύθυνση προς Μάου – Φωκός, ο δρόμος δεν είναι καλός, αρχικά με τσιμέντο και μετά χωματόδρομος. Στο δρόμο συναντάμε ιδιωτικά σπίτια και κτήματα με αμπελώνες. Πρώτα συναντάμε την παραλία Φωκός, ένα μικρό κόλπο με άμμο και καταγάλανα νερά. Δεν υπάρχει καμία τουριστική υποδομή, παρά μόνο μία ταβέρνα. Ο αμέσως επόμενος κόλπος είναι αυτός της Μερσίνης. Ο δρόμος είναι σε άσχημη κατάσταση χωματόδρομος, αλλά μπορείτε να πάτε από τον ένα κόλπο στον άλλο με τα πόδια. Εδώ

υπάρχουν μονάχα ελάχιστες ιδιωτικές σύγχρονες κατοικίες, ενώ το τοπίο της παραλίας συμπληρώνεται με βραχάκια. Πίσω από την παραλία και στο βάθος μπορείτε να επισκεφθείτε το εκκλησάκι της Αγίας Άννας

Φτελιά Όμορφη και άνετη παραλία 5,5 Km. από Χώρα, με βόρειο προσανατολισμό, τραβάει το ενδιαφέρον εδώ και αρκετά χρόνια των windsurfer. Η πιο φημισμένη αριστερίνημη παραλία για πραγματικές συνθήκες κύματος, με αέρα από τα 7 μποφόρ και πάνω. Μοναδικές στιγμές για τους νέους σερφίστες που ξεκινούν την «καριέρα» τους στα μεγάλα κύματα 3 έως 5 μέτρα και πραγματική απόλαυση γι' αυτούς που ψάχνουν το πολύ καλό κύμα. Τον Ιούλιο και τον Αύγουστο διοργανώνονται αγώνες με τους καλύτερους Έλληνες αθλητές, αλλά κι ξένους windsurfers . Στο ύψωμα του λόφου πάνω από την παραλία υπάρχουν απομεινάρια από νεολιθικό οικισμό.

Πάνορμος Καταπληκτική χρυσή αμμουδιά, χωρίς ιδιαίτερη τουριστική ανάπτυξη. Απέχει 4,6 Km από την Χώρα. Ο δρόμος είναι με άσφαλο και αρκετές στροφές. Η διαδρομή είναι από τις πιο ενδιαφέρουσες στο νησί, παράλληλα στη θάλασσα και με θέα τον όρμο του Πανόρμου. Η περιοχή έχει έντονη τουριστική ανάπτυξη. Κάτω από την στέψη του φράγματος του Μαραθίου διακρίνεται ο κόλπος και η παραλία του Πανόρμου.

Άγιος Σώστης Ήσυχη οικογενειακή παραλία, 5 Km. από την Χώρα στην άκρη του κόλπου του Πανόρμου. Η διαδρομή αλλά και η τοποθεσία που βρίσκεται το εκκλησάκι είναι όμορφη, ενώ μπορείτε να συνδυάσετε μπάνιο στην παραλία, και πικ νικ στην αυλή της εκκλησίας.

Χουλάκια . Βορείως της Χώρας, και σε απόσταση 6 Km υπάρχει μία από τις σπανιότερες παραλίες του Κόσμου. Η παραλία αποτελεί φυσικό μνημείο ιδιαίτερης σημασίας γιατί αποτελείται από μεγάλα χοντρά βότσαλα που της δίνουν μια ιδιαίτερη φυσιογνωμία. Ο δρόμος είναι ασφαλτοστρωμένος Δεν υπάρχει τουριστική υποδομή, παρά μόνο μερικά ιδιόκτητα σπίτια με πισίνες ψηλά στο λόφο. Μετά τα Χουλάκια ο δρόμος χαλάει, γίνεται ανηφορικός και δύσβατος. Η άσφαλτος δεν είναι καλής ποιότητας αλλά σας αποζημιώνει η θέα της παραλίας από ψηλά.



Εικόνα 19. Ακτή Χουλάκια Φυσικό Μνημείο Ιδιαίτερης σημασίας (Πάνω) Σε απόσταση 20m από την ακτή Χουλάκια μαντρότοιχος και πολυτελείς βίλα 100 m2 κτισμένο μόνο από χουλάκια (κάτω)

Άγιος Στέφανος- Τούρλος. Από τις πρώτες περιοχές εκτός Χώρας που δέχονταν τακτικούς καλοκαιρινούς επισκέπτες, οι οικισμοί του Τούρλου και του Αγίου Στεφάνου, εκτείνονται γύρω από τις ομώνυμες αμμουδιές (2,3 & 3 Km. βόρεια από την πόλη της Μυκόνου) βλέποντας δυτικά, ενώ βρίσκονται κοντά στο σύγχρονο λιμάνι του Τούρλου όπου προσεγγίζουν πλέον όλα τα κρουαζιερόπλοια και αρκετά από τα πλοία της γραμμής. Ο Οικισμός του Αγίου Στεφάνου σκαρφαλώνει κυρίως στην πλαγιά πάνω από την παραλία – στα ανατολικά της, από όπου απολαμβάνει κανείς μια θαυμάσια θέα στα γύρω νησιά, Τήνο, Σύρο, Ρήνεια κ.λπ.. Ο Τούρλος, αναπτύσσεται χαμηλότερα και παράλληλα με την ακτή, κατά μήκος του δρόμου που αποτελεί έναν από τους πιο δημοφιλείς περιπάτους στο νησί. Η περιοχή διαθέτει γενικά ικανοποιητικές υποδομές και τακτική συγκοινωνία, ενώ συνδέεται από Βόρεια με την εντυπωσιακή για τις μοναδικές μεγάλες κροκάλες της ακτή Χουλάκια.

Ποιότητα νερών κολύμβησης

Η ποιότητα των νερών των ακτών έχει καταγραφεί σε ικανοποιητικό βαθμό όσον αφορά τη μικροβιακή κυρίως ρύπανση, ενώ δεν υπάρχουν στοιχεία χημικής ωκεανογραφίας.. Απο το 1991 διεξάγεται με ευθύνη του Υπουργείου Περιβάλλοντος συστηματικό πρόγραμμα παρακολούθησης της ποιότητας των ακτών κολύμβησης στο νησί. Από τη στατιστική επεξεργασία των αποτελεσμάτων αυτών συνάγεται ότι η ποιότητα των νερών στις παρακολουθούμενες θέσεις είναι άριστη (Κατηγορία GI, όπως αναλύεται παρακάτω). Η κατηγοριοποίηση των ακτών γίνεται κάθε χρόνο σύμφωνα με τις οδηγίες της ΕΟΚ και δημοσιεύεται σε ετήσιες εκθέσεις από το ΥΠΕΧΩΔΕ. Εφαρμόζεται, η οδηγία 16/160/ΕΟΚ, όσον αφορά τις παραμέτρους που πρέπει να παρακολουθούνται και τις οριακές τιμές ποιότητας. Στις εκθέσεις εμφανίζονται οι κατηγορίες GI, EI, OC, NC και IS όσον αφορά τη μικροβιολογική ποιότητα και A, B και IS όσον αφορά τη φυσικοχημική ποιότητα των νερών τους. Σύμφωνα με τη στατιστική επεξεργασία των αποτελεσμάτων όλες οι ακτές της Μυκόνου κατατάσσονται στην κατηγορία GI. Στην κατηγορία GI ανήκουν όλες οι ακτές για τις οποίες, από το σύνολο των ληφθέντων δειγμάτων, το 80% τουλάχιστον ικανοποιεί τις επιθυμητές τιμές (G) της Οδηγίας 76/160/ΕΟΤ και το 95% τις επιτρεπτές τιμές (I) της ίδιας Οδηγίας.



Εικόνα 20. Παλαιό λιμάνι Μυκόνου



Εικόνα 21. Νέο λιμάνι και μαρίνα

Τα κρουαζιερόπλοια, τα ταχύπλοα οχηματαγωγά πλοία και τα πλοία που συνδέουν την Μύκονο με τα νησιά του Βόρειου Αιγαίου, του Ανατολικού και τα Δωδεκάνησα καταπλέουν στον νέο λιμένα "Μαρίνας Τούρλου". Βρίσκεται 2 Ν.Μ βορείως της πόλεως και του παλαιού λιμένα Μυκόνου ,στον μυχό του όρμου Τούρλου, πρόκειται για προκυμαία 1km μήκος και 150m πλάτος, η οποία είναι κατασκευασμένη παράλληλα με την ακτή. Στο εξωτερικό κρηπίδωμα αράζουν τα κρουαζιερόπλοια και τα οχηματαγωγά, ενώ στο εσωτερικό πλαγιοδετούν ή πρυμνοδετούν τα θαλαμηγά σκάφη.

Τα οικοδομικά υλικά μεταφέρονται στο νησί με motorship τα οποία προσεγγίζουν υποτυπώδη προβλήτα μικρού μεγέθους στην περιοχή του Λούλου στον κόλπο Καλό Λιβάδι (Νοτιοανατολική πλευρά της Μυκόνου) με απ' ευθείας μεταφορά τους από το πλοίο στα φορτηγά, με αρπάγη για χύμα υλικά ή γερανό για υλικά συσκευασμένα σε παλέτα. Μια από

τις τρεις εταιρίες καυσίμων που έχουν πρατήρια στο νησί μεταφέρουν τα υγρά καύσιμα τους με πλοίο προσεγγίζοντας την ίδια προβλήτα. Περίπου 40m από την προβλήτα σχηματίζεται μια αξιόλογη παραλία που είναι ιδιαίτερα αγαπητή στους ντόπιους κάτοικους της περιοχής αφού παραμένει ανέπαφη από τουριστικές δραστηριότητες και αυθεντική.



Εικόνα 22. Προβλήτα εκφόρτωσης οικοδομικών υλικών και καυσίμων στην περιοχή Λούλος.



Εικόνα 23. Η παραλία του Καλαφάτη (2005)



Εικόνα 24. Παράκτιες κατασκευές υποδοχής μικρών σκαφών αναψυχής και αλιευτικών στην περιοχή Διβούνια (Ταρσανάς πάνω αριστερά) Αγ. Άννα (κάτω αριστερά), Όρνός, Πλατύ Γιαλός.(πάνω και κάτω δεξιά αντίστοιχα)

Προστατευόμενες περιοχές

Η θαλάσσια περιοχή γύρω από τα νησιά της Μυκόνου είναι πλούσια σε αλιεύματα και εξακολουθεί να αποτελεί ενδιαίτημα για τη Μεσογειακή φώκια. Σύμφωνα με βιβλιογραφικές πηγές (Cebrian et. Al., 1995), στις ακτές της Μυκόνου και των γύρω νησίδων έχουν καταγραφεί 12 σπηλιές που, σύμφωνα με τα μορφολογικά τους χαρακτηριστικά, θεωρούνται κατάλληλα καταφύγια για τη Μεσογειακή φώκια (*Monachus-monachus*), ενώ άλλα τέσσερα καταφύγια αξιολογούνται από τους ίδιους ερευνητές ως δυνητικά κατάλληλα για αναπαραγωγή, με βάση τα μορφολογικά τους χαρακτηριστικά. Συγκεκριμένα στη νήσο Τραγονήσι, όπου το επισκέπτονται συχνά ψαράδες και κυνηγοί, παρατηρούνται πολύ συχνά. Δυστυχώς εξαιτίας των ζημιών που μπορεί το θηλαστικό να δημιουργήσει στα αλιευτικά εργαλεία, πολλές φορές η κατάληξη είναι άσχημη και απάνθρωπη.

Οι Κυκλάδες αποτελούν προνομιακό τόπο για παραθερισμό, αναψυχή του πληθυσμού των αστικών κέντρων όχι μόνο της Ελλάδος αλλά και ολόκληρης της Ευρώπης. Ως εκ τούτου είναι προφανές ότι οι χρήσεις στο θαλάσσιο μέτωπο των νησιών αυτών πρέπει να περιοριστούν σε αυτές που εξυπηρετούν το σκοπό αυτό.

Ο ρόλος των Κυκλάδων, σαν τουριστικά κέντρα διεθνούς ακτινοβολίας, επιτάσσει την κατά προτεραιότητα προστασία όχι μόνο των αμμουδιών αλλά και της ευρύτερης παραλιακής ζώνης ώστε αυτή να προσφέρεται για την αναψυχή των επισκεπτών ανεξαρτήτως αν οι επιμέρους περιοχές είναι ιδιαίτερα αξιόλογες ή όχι, αν περιλαμβάνονται σε ζώνες ανάπτυξης συναφών δραστηριοτήτων (τουριστικές ζώνες) ή όχι κ.λ.π Η ολοένα και αυξανόμενη κινητικότητα των επισκεπτών προς αναζήτηση - ανακάλυψη παραλιακών περιοχών απομόνωσης επιβάλλει την διατήρηση του μεγίστου ποσοστού της παράκτιας ζώνης ως ελεύθερου χώρου.

Ενέργεια

Πρωτογενής ενέργεια (ποσότητα, είδος)

Οι ανάγκες του νησιού σε ενέργεια, καλύπτονται με κατανάλωση πετρελαίου, ηλεκτρικής ενέργειας καθώς και μέσω της παραγόμενης από τις ανεμογεννήτριες του νησιού, αιολικής ενέργειας. Χρησιμοποιούνται επίσης ηλιακοί συσσωρευτές για την παραγωγή ζεστού νερού, τόσο στον οικιακό όσο και στον ξενοδοχειακό τομέα. Υπάρχουν ακόμη παραδοσιακές τεχνικές που χρησιμοποιούνται στην κατασκευή των κτιρίων όπως ο προσανατολισμός των κτιρίων και η τοποθέτηση μικρών παραθύρων στο βορρά. Σχετικά με την κάλυψη των αναγκών θέρμανσης χρησιμοποιούνται κυρίως καλοριφέρ, τα οποία καταναλώνουν πετρέλαιο. Επίσης χρησιμοποιούνται συστήματα ηλεκτρικής θέρμανσης, όπως κλιματιστικά και λιγότερο τζάκια.

Ανάπτυξη ΑΠΕ (ηλιακή, αιολική)

Το νησί της Μυκόνου είναι από τα πλέον ανεμόπληκτα μέρη του Αιγαίου και ολόκληρης της Ελλάδας. Δεν είναι τυχαίο ότι η ΔΕΗ το επέλεξε για να εγκαταστήσει την πρώτη πειραματική της ανεμογεννήτρια, πριν από 20 περίπου χρόνια. Η ανεμογεννήτρια αυτή καταστράφηκε, όταν σε συνθήκες θύελλας έχασε το ηλεκτρικό της φορτίο και δεν ενεργοποιήθηκαν τα αεροδυναμικά φρένα για να κρατήσουν τις στροφές της. Το φθινόπωρο του 1996, ο Δήμος της Μυκόνου αποδέχθηκε την πρόταση του Κέντρου Ανανεώσιμων Πηγών Ενέργειας να αναλάβει την υλοποίηση ενός επιδεικτικού έργου στα πλαίσια του Προγράμματος THERMIE της 17ης Γενικής Διεύθυνσης (Ενέργειας) της Ευρωπαϊκής Επιτροπής, έχοντας και την υποστήριξη της Νομαρχιακής Αυτοδιοίκησης Κυκλάδων. Το έργο αυτό με κωδικό WE187/90-HE έφερε τον τίτλο "Ανεμογεννήτρια Μεσαίου Μεγέθους

Συνδεδεμένη με την Αφαλάτωση της Δ.Ε.Υ.Α Μυκόνου ενώ σε αυτό συμμετείχε και το ΚΑΠΕ.

Στο νησί είναι ήδη εγκατεστημένος ένας σταθμός ηλεκτροπαραγωγής μιας ανεμογεννήτριας με ισχύ 300kW, στην θέση Μαού (περιοχή Ανώνυμο) στην Άνω Μερά. Βρίσκεται σε απόσταση 2 km από το κέντρο της Άνω Μεράς και περίπου 500m από γειτονικές κατοικίες. Φορέας υλοποίησης του έργου και δικαιούχος είναι η Δ.Ε.Υ.Α Μυκόνου, η οποία πωλεί την παραγόμενη ενέργεια αποκλειστικά στην ΔΕΗ. Σκοπός της κατασκευής της είναι ο συμψηφισμός των ηλεκτρικών καταναλώσεων του εργοστασίου της αφαλάτωσης και της παραγόμενης ενέργειας από την λειτουργία της. Έχει ύψος 33m και διάμετρο έλικα 31m. Παράγει ηλεκτρικό ρεύμα χαμηλής τάσεως 400 Volt , το οποίο με κατάλληλη ανύψωση , διοχετεύεται στο δίκτυο μέσης τάσης της ΔΕΗ. Η ετήσια παραγόμενη ενέργεια από τον αιολικό σταθμό εκτιμάται σε 1.100.000kWh.



Εικόνα 25. Ανεμογεννήτρια στην Άνω Μερά.

Παραγωγή κατανάλωση νερού, άρδευση, ύδρευση, τουριστικές ανάγκες, κατάσταση δικτύων, ποιότητα νερού στην κατανάλωση

Στη Μύκονο οι καθημερινές ανάγκες ύδρευσης το καλοκαίρι για το Δήμο ξεπερνούν τα 8.000m³, ενώ η υπάρχουσα δημοτική Αφαλάτωση μπορεί να προσφέρει μόλις 2.300m³ ημερησίως, στο μέγιστο της απόδοσής της. Οι βιοτικές ανάγκες, για την κάλυψη, των αναγκών καθαριότητας και κατοικίας, υπολογίζονται το λιγότερο σε 150 lit\ατ\ημ και μπορούν να καλυφθούν οι ανάγκες 26.000 ατόμων. Δεδομένου πως ο αριθμός των καταναλωτών κατά τη διάρκεια της τουριστικής περιόδου αγγίζει τους 40.000, οι υπόλοιποι 24.000 μπορούν να εξυπηρετηθούν από την αφαλάτωση (Λουκίσας,1997).Με συντηρητική εκτίμηση, τα ελάχιστα όρια μέσης ημερήσιας καταναλώσεως νερού μπορεί να ληφθούν:

- Κατοικίες 125 lit\ατ\ημ
- Ξενοδοχεία 200 " "
- Νοσοκομεία 250 " "
- Κατασκηνώσεις 100 " "
- Οι πισίνες δαπανούν πολλά κυβικά μέτρα νερού και δυστυχώς το νερό αυτό λαμβάνεται από το δίκτυο ύδρευσης της πόλης. Πρόχειρες μετρήσεις δίνουν μέση κατανάλωση για τις πισίνες νερού ενός καλοκαιρινού μηνός, πάνω από 150.000 m³!!!

Σημειώνεται ότι η μέγιστη ημερήσια κατανάλωση το καλοκαίρι είναι συνήθως 2 φορές μεγαλύτερη της μέσης. Έτσι ενώ κατά τους χειμερινούς μήνες η ζήτηση είναι περίπου 2.000-2.500 m³ τους καλοκαιρινούς μήνες η ζήτηση ανέρχεται στα 6.500 m³ .

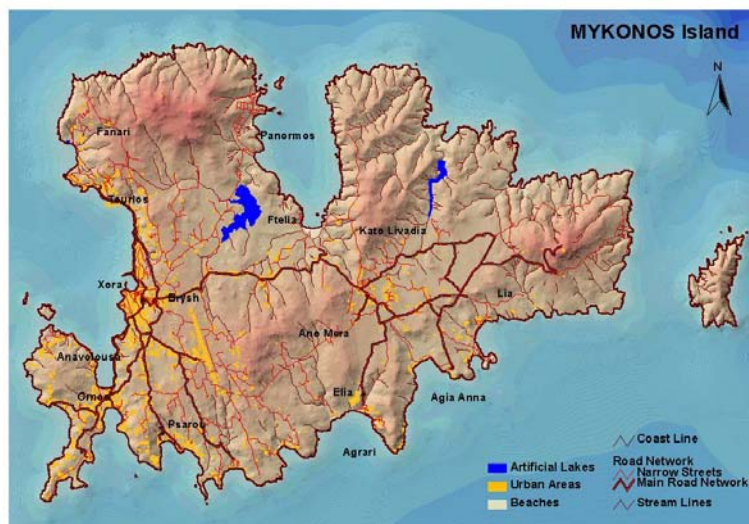

Εικόνα 26. Απεικόνιση των περιοχών που είναι κατασκευασμένες οι δύο λιμνοδεξαμενές του νησιού (National Observatory of Athens)

Με βάση την κατανάλωση νερού, και δεχόμενοι μια ημερήσια ατομική κατανάλωση νερού 150 λίτρα προβλέπεται ότι οι δυο λιμνοδεξαμενες έχουν την δυνατότητα να καλύψουν τις ανάγκες για νερό για 24700 άτομα. Το έλλειμμα μέχρι τα 32000 άτομα μπορεί οριακά να καλυφθεί είτε με γεωτρήσεις είτε από αφαλάτωση, με την προϋπόθεση ότι θα διαφυλαχθεί η ποιότητα του νερού από βόθρους και υπεραντληση. Για έκτακτες περιπτώσεις θα μπορούσε πιθανώς να μεταφερθεί νερό και από γειτονικά νησιά.

Εξοικονόμηση νερού

Για την αντιμετώπιση της ζήτησης κατά την αιχμή της τουριστικής περιόδου, ο Δήμος Μυκόνου προχώρησε στην κατασκευή του εργοστασίου αφαλάτωσης στην περιοχή “Κόρφος”(δυναμικότητα 1200m³ και 2.000 m³ ημερησίως) καθώς και δύο τεχνητών φραγμάτων στην περιοχή “Μαράθι”(δυναμικότητα 3.000.000 m³ ημερησίως, δυναμικότητα διυλιστηρίου 5.000 m³) και στην περιοχή “Φωκό”(δυναμικότητα 1.000.000 m³ ημερησίως, δυναμικότητα διυλιστηρίου 1.750m³) στην Άνω Μερά.

Το εργοστάσιο αφαλάτωσης της Δημοτικής Επιχείρησης Ύδρευσης και Αποχέτευσης του Δήμου Μυκόνου λειτουργεί από τον Ιούνιο του 1989. Οι παλιές εγκαταστάσεις (2 μονάδες) παράγαν 1.200 m³ καθαρό νερό την ημέρα ενώ με τον καινούριο εξοπλισμό (3 μονάδες) παράγουν έως και 2.300 m³/24h. Το νερό που παράγεται από το εργοστάσιο χρησιμοποιείται για την υδροδότηση της Χώρα της Μυκόνου. Η τεχνική αφαλάτωσης που χρησιμοποιείται στο εργοστάσιο είναι η αντίστροφη όσμωση.

Χρησιμοποιεί τεράστιες ποσότητες ηλεκτρισμού και συνεπώς, το νερό που παράγεται έχει τριπλάσιο κόστος απ' ό,τι το νερό των συμβατικών φυσικών πόρων. Η διανομή νερού από τις παράκτιες εγκαταστάσεις αφαλάτωσης κοστίζει ακόμη περισσότερο στα πλαίσια της ενέργειας που είναι απαραίτητη για την προώθηση του νερού ανηφορικά και προς την ενδοχώρα. Το κόστος αυτό αντισταθμίζεται από την ενέργεια που παράγει ανεμογεννήτρια στην περιοχή Μαού και η οποία ανήκει στη ΔΕΥΑΜ.

Το φράγμα στο Μαράθι, κατασκευάστηκε στη βορειοδυτική πλευρά του νησιού, σε ευθεία απόσταση από τη Χώρα της Μυκόνου 4 Km περίπου, επί του χειμάρρου Μαραθιά σε απόσταση 500 m περίπου από τη θάλασσα.

Σκοπός του έργου είναι η αξιοποίηση των επιφανειακών απορροών για την αντιμετώπιση των αναγκών σε νερό άρδευσης αλλά και ύδρευσης λόγω των αυξημένων αναγκών που δημιουργούν η υψηλή τουριστική κίνηση (50.000 άτομα την περίοδο αιχμής)

και η λειψυδρία (ετήσια βροχόπτωση ίση με 7 mm). Το φράγμα είναι υπερπηδητό από ισχνό κυλινδρούμενο σκυρόδεμα με ανάντη επένδυση από οπλισμένο σκυρόδεμα, που συνδέεται με στοά τσιμεντενέσεων στον ανάντη πόδα του φράγματος.
Τα κύρια τεχνικά χαρακτηριστικά του φράγματος είναι:

Μέγιστο ύψος περίπου 25 m

Μήκος στέψης περίπου 265 m

Πλάτος στέψης 5,0 m (στο μη υπερπηδητό τμήμα).

Υψόμετρο στέψης (στο μη υπερχειλίζον τμήμα) + 34,0 m

Στέψη υπερχειλιστή, σε στάθμη + 32,50 m, επί μήκους 35 m

Χωρητικότητα στο + 34,0 : 3.760.000 m³

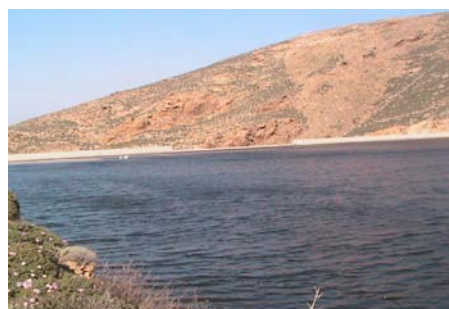

Εικόνα 27. Λιμνοδεξαμενές Μαράθι (αριστερά) και Φωκός (δεξιά),

Το φράγμα της Άνω Μεράς βρίσκεται στη βορειοανατολική πλευρά του νησιού σε ευθεία απόσταση από τη χώρα της Μυκόνου 10 km περίπου, επί του χειμάρρου Μαού Λαγκάδα σε απόσταση 600 m περίπου από τη θάλασσα.

Σκοπός του έργου είναι η αξιοποίηση των επιφανειακών απορροών για την αντιμετώπιση των αναγκών σε νερό άρδευσης αλλά και ύδρευσης.

Ο ταμιευτήρας του φράγματος έχει χωρητικότητα 1.000.000m³.

Η μεταφορά νερού με υδροφόρο πλοίο στη Μύκονο έχει σταματήσει από τις αρχές της δεκαετίας του '90. (Χρειάστηκε να γίνει μεταφορά με πλοίο του Π.Ν., μία μόνη φορά μετά το 1990)

Η ΔΕΥΑΜ σήμερα διαχειρίζεται ένα αρκετά μεγάλο σύστημα δικτύων και κεντρικών εγκαταστάσεων επεξεργασίας, αποθήκευσης κλπ. σε ένα νησί το πραγματικό μέγεθος του οποίου δεν ξεπερνά το χειμώνα τους 11.000 κατοίκους.

Εκτός από τις αφαλατώσεις και τα δύο φράγματα, ένα μεγάλο μέρος του νησιού καλύπτεται με τα κατάλληλα δίκτυα μεταφοράς, ενώ δεξαμενές και διυλιστήρια υπάρχουν σε διάφορες περιοχές. Το διυλιστήριο στην Αγία Σοφία μπορεί να παράγει έως 5.000 m³ νερού ημερησίως, για την εξυπηρέτηση όλης της δυτικής Μυκόνου, ενώ το διυλιστήριο της Άνω Μεράς κοντά στο Φωκό εξυπηρετεί την ανατολική πλευρά του νησιού, προσφέροντας 1.700 m³ την ημέρα.

Θαλάσσιες μεταφορές, αεροπορικές μεταφορές, διεθνείς μεταφορές

Η θαλάσσια εξυπηρέτηση του νησιού γίνεται από τα δύο λιμάνια της Μυκόνου και αφορά τόσο την διακίνηση του επιβατικού κοινού όσο και τη μεταφορά των προϊόντων. Η πρόσβαση γίνεται ακτοπλοϊκά από τη Ραφήνα (με καράβι 4 ½ ώρες και με ταχύπλοο 2 1/4 ώρες) τον Πειραιά (με καράβι 6 ώρες και με ταχύπλοο 3 ½ ώρες) και το Λαύριο με δρομολόγια που έχουν ως ενδιάμεσο σταθμό την Μύκονο. Ειδικά τους καλοκαιρινούς μήνες τα δρομολόγια των πλοίων είναι καθημερινά και τακτικά, και εκτελούνται από πολλές ακτοπλοϊκές εταιρείες. Πριν το ταξίδι σας επικοινωνήστε με τα σχετικά γραφεία και ενημερωθείτε για όλα τα δρομολόγια. Επιπλέον πρέπει να γνωρίζετε ότι τα ωράρια των

δρομολογίων δεν είναι σταθερά και μπορεί να αλλάζουν από βδομάδα σε βδομάδα. Ακτοπλοϊκώς, η Μύκονος συνδέεται με τα υπόλοιπα γειτονικά νησιά, όπως με τη Σύρο, την Τήνο, την Άνδρο και την Πάρο. Ναυτικά πρακτορεία και τουριστικά γραφεία υπάρχουν διάσπαρτα στη Χώρα της Μυκόνου. Τέλος, τα ιδιωτικά σκάφη μπορούν να δέσουν στο νέο λιμάνι του Τούρλου στο οποίο όμως δεν παρέχονται υπηρεσίες υποστήριξης μαρίνας (νερό, καύσιμα, ρεύμα, κτλ.). Τα ιδιωτικά σκάφη μπορούν ακόμα να αγκυροβολήσουν αρόδου σε κάθε κόλπο του νησιού σύμφωνα πάντα με τους ισχύοντες κανόνες ναυσιπλοΐας (απόσταση από ακτή, κτλ.). Η Ν. Δήλος και η Ν. Ρήνεια βρίσκονται υπό την προστασία του Υπουργείου Πολιτισμού και απαγορεύονται ο ελλιμενισμός σκαφών και η διανυκτέρευση χωρίς ειδική άδεια.

Η Μύκονος είναι το μοναδικό νησί της περιοχής των ΒΑ Κυκλάδων που διαθέτει διεθνές αεροδρόμιο. Συνδέεται με την Αθήνα με τακτικά δρομολόγια, ενώ δέχεται πτήσεις charter από το εξωτερικό κατά την τουριστική περίοδο. Με βάση την επιβατική κίνηση είναι το 13^ο αεροδρόμιο της χώρας, η οποία ανέρχεται σε 297.000 αφίξεις και αναχωρήσεις επιβατών (στοιχεία 1997), εκ των οποίων οι 165.000 επιβάτες είναι εσωτερικού και οι υπόλοιποι εξωτερικού. Το μήκος του διαδρόμου κρίνεται ανεπαρκές για αεροσκάφη άνω των 150 θέσεων και για το λόγο αυτό έχει προταθεί η επέκταση του αεροδρομίου.

Τουρισμός

Καταγραφή- παρακολούθηση τουριστικών υποδομών

Το μεγαλύτερο μερίδιο της τουριστικής αγοράς των Κυκλάδων το δέχεται η Μύκονος και ακολουθεί Τήνος, Πάρος και Σαντορίνη. Η εξέλιξη των τουριστικών μεγεθών (π.χ. αφίξεις, διανυκτερεύσεις, ρυθμοί αύξησης καταλυμάτων) δείχνουν ότι τα τελευταία χρόνια υπάρχουν νησιά που αποτελούν αντικείμενο έντονου ενδιαφέροντος. Ειδικότερα για το μέσο όρο παραμονής σημειώνεται ότι η Τήνος από 2,9 ημέρες το 1983 φτάνει τις 3 το 1986, ενώ αντίστοιχα η Άνδρος από 3,9 φθάνει τις 4,2 και η Μύκονος από 4,7 φθάνει τις 5,1, ενώ συνολικά η μέση παραμονή στις Κυκλάδες από 3,9 αυξήθηκε στις 4,3 ημέρες. Στα ξενοδοχειακά καταλύματα του νομού Κυκλάδων υπάρχουν 18.127 κλίνες (στοιχεία 1996), ενώ την ίδια χρονιά ο αριθμός διανυκτερεύσεων στο νομό ήταν 168.182 ημιδαποί και 196.492 αλλοδαποί τουρίστες.

Η Μύκονος, ήδη από την δεκαετία του '50, έχει καθιερωθεί ως διεθνές τουριστικό κέντρο διαθέτοντας ιδιαίτερα αξιόλογους τουριστικούς πόρους όπως το φυσικό περιβάλλον με τις εξαιρετικές ακτές κολύμβησης, τον παραδοσιακό οικισμό της Χώρας καθώς και τη κυκλαδίτικη αρχιτεκτονική με τα ασπροβαμμένα μονόροφα σπίτια, τις Θολωτές πόρτες και τις στρογγυλές ταράτσες. Ο τουρισμός αποτελεί την κύρια πηγή εισοδήματος, με την τουριστική σεζόν να διαρκεί 7 μήνες το χρόνο (Απρίλιος-Οκτώβριος). Ενδεικτικά αναφέρουμε ότι σύμφωνα με στοιχεία του σωματείου ξενοδόχων τουλάχιστον 1.300 άτομα απασχολούνται μόνο στα ξενοδοχεία του νησιού την περίοδο αιχμής (Ιούνιος-Σεπτέμβριος).

Πρωτογενής παραγωγή

Κατάσταση ορεινών περιοχών

Τα τελευταία χρόνια εγκαταλείπονται συνεχώς τα εδάφη που καλλιεργούνται με αποτέλεσμα την μείωση της παραγωγικότητας τους λόγω συνεχούς διάβρωσης του μικρού βάθους καλλιεργούμενου εδάφους. Ιστορικά κατά τη Βυζαντινή εποχή (Φραγκοκρατία) φαίνεται να έχει ξεκινήσει η μεθοδική κατασκευή των αναβαθμιδών ως τρόπος συγκράτησης και αξιοποίησης του εδάφους σε σχέση με τη διάβρωση που επήλθε μετά τη μείωση της δενδρώδους βλάστησης, μια και δεν αναφέρονται ούτε αναγνωρίζονται τέτοιες προσπάθειες νωρίτερα, (η βλάστηση κατά την Αρχαιότητα θα πρέπει να ήταν ακόμα αρκετά πυκνή). Τα γεωργικά εδάφη είχαν κατ' επανάληψη αναβαθμιδωθεί πριν από το 1940 με ξερολιθιές, εργασία που ήταν δυνατόν να πραγματοποιηθεί αφού τουρισμός δεν υπήρχε. Οι ξερολιθιές είναι λιγότερες από ότι παλιότερα με αποτέλεσμα να προκαλείται καταστροφή αυτών και να επιταχύνεται ο ρυθμός διάβρωσης του εδάφους με αποτέλεσμα την εγκατάλειψή τους. Η

διάβρωση του εδάφους σε μεγάλο βαθμό ελέγχεται παραδοσιακά από τον άνθρωπο (αναβαθμίδες που αντιπροσωπεύουν το 11,5% της καλλιεργούμενης γης). Αποτέλεσμα της διάβρωσης και έκπλυσης των εδαφών, ήταν και είναι ο σχηματισμός των αμμωδών ακτών περιμετρικά της Μυκόνου, αφού πλέον δεν συντηρούνται οι αναβαθμοί για την συγκράτηση των ιζημάτων.



Εικόνα 28. Ξερολιθικές κατασκευές στη Μύκονο (αριστερά αναβαθμίδες, δεξιά τοιχίο οριοθέτησης)

Καταγραφή γεωργικών, αλιευτικών, κτηνοτροφικών, δασικών, μεταποιητικών εκμεταλλεύσεων και μονάδων

Ο πρωτογενής τομέας, παρά την υποχώρηση της σημασίας του στην διαμόρφωση του εισοδήματος τα τελευταία χρόνια, εξακολουθεί να συμβάλει ουσιαστικά στην οικονομία του νομού Κυκλάδων. Αυτό συμβαίνει καθώς οι κυριότερες γεωργικές περιοχές του νομού, όπως η Νάξος, η Άνδρος, η Τήνος και εν μέρει η Πάρος, δεν ήταν αυτές που εμφάνισαν την μεγαλύτερη τουριστική ανάπτυξη. Για το λόγο ότι η ζωϊκή παραγωγή υπερέχει της φυτικής, ένα μεγάλο μέρος των καλλιεργειών προορίζεται για τις ανάγκες διατροφής των ζώων. Οι καλλιεργούμενες εκτάσεις του νησιού καταλαμβάνουν έκταση 20.100 στρ. (19,1% της συνολικής έκτασης) και βρίσκονται στην περιοχή από τον Πλατύ Γιαλό έως τον Όρμο -Πανόρμου καθώς και γύρω από την κοινότητα της Άνω Μεράς. Σμαντική έκταση καταλαμβάνουν τα σιτηρά και ακολουθούν οι πατάτες, τα σανοδοτικά φυτά, τα μπιστόνια και τα αμπέλια. Μικρότερες εκτάσεις καταλαμβάνουν τα όσπρια, οι ελιές, τα κηπευτικά, οι ξηροί καρποί και τα γρασιδία. Παρά την μείωση της πρωτογενούς παραγωγικότητας, υπάρχει η τάση κάλυψης των αναγκών της διατροφής των κατοίκων, αν και κατά τους θερινούς μήνες για την κάλυψη της τουριστικής αγοράς, η εξάρτηση από το κέντρο σε γεωργικά προϊόντα είναι μεγάλη.

Οι αρδευόμενες εκτάσεις της Μυκόνου καλύπτουν έκταση 3.715 στρέμματα δηλαδή ποσοστό 23,5% της καλλιεργούμενης γεωργικής γης. Η χρησιμοποιούμενη ποσότητα αρδευτικού νερού προέρχεται αποκλειστικά από γεωτρήσεις και εκτιμάται σε 1.500.000 m³/έτος.

Με την κατασκευή των δύο ταμιευτηρίων νερού (Μαράθι και Άνω Μερά) και την πρόσφατη κατασκευή αρδευτικών δικτύων στις υπόψη περιοχές δίνεται πλέον η δυνατότητα άρδευσης των καλλιεργειών, εφόσον υπάρχει φυσικά επάρκεια νερού για την ικανοποίηση των αναγκών ύδρευσης.



Εικόνα 29. Αγροτικές εργασίες στο Μαράθι.

Στο νησί λειτουργούν τέσσερα θερμοκήπια, δύο στην περιοχή Μαράθι, ένα στην Λαγκάδα και ένα στην περιοχή Καντούνια. Σ'αυτά καλλιεργούνται συνήθως οπωροκηπευτικά (ντομάτα και αγγούρι λιγότερο μελιτζάνες και κολοκύθια). Η παραγωγή δεν εξάγεται, απορροφάται από ιδιοκτήτες εστιατορίων και από ντόπιους κατοίκους.

Τα κύρια εκτρεφόμενα ζώα στο νησί της Μυκόνου είναι τα προβατοειδή (8.230 ζώα), τα πουλερικά (7.800 ζώα), τα αιγοειδή (4.500 ζώα), ενώ υπάρχουν αγελάδες (1.195 ζώα) και μελίτσια (180 κυψέλες).

Ιδιαίτερη δυναμικότητα παρουσιάζει η εκτατική κτηνοτροφία, ιδίως τα αιγοπρόβατα, καθώς υπάρχουν άριστες καιρικές συνθήκες και βοσκότοποι που εξασφαλίζουν ελεύθερη βοσκή 9 μήνες το χρόνο. Η βοσκή των αιγοπροβάτων γίνεται και στην Δήλο και την Ρήνεια, όπου τα ζώα μεταφέρονται και φυλάσσονται από έμμισθους βοσκούς.

Με την κτηνοτροφία ασχολούνται 350 άτομα και εκτρέφονται 13.000 περίπου αιγοπρόβατα με τα οποία καλύπτεται το 65% των αναγκών της τοπικής αγοράς.



Εικόνα 30. Μέσα μεταφοράς των ντόπιων ηλικιωμένων κατοίκων, στην ύπαιθρο της Μυκόνου.

Η αλιεία απασχολεί περίπου 250 άτομα από τα οποία 110 είναι μέλη του Σωματίου Επαγγελματιών Αλιέων Μυκόνου (ΣΕΑΜ), που ιδρύθηκε το 1988. Από τα στοιχεία της ΕΣΥΕ διαπιστώνονται ότι η παράκτια αλιεία βασίζεται κατά 90 % περίπου σε ερασιτέχνες που κατέχουν το μεγαλύτερο αριθμό λέμβων, ενώ η αλιεία ανοικτής θάλασσας πραγματοποιείται αποκλειστικά από επαγγελματίες ψαράδες που χρησιμοποιούν επαγγελματικά αλιευτικά σκάφη και προμηθεύουν μόλις το 26% της ολικής ποσότητας που αλιεύεται στην Μύκονο. Υπολογίζεται σύμφωνα με τα στοιχεία της ΕΣΥΕ για το 1990 ότι αλιεύονται 150 τόνοι. Κατά το 1993 υπολογίσθηκαν περίπου 200 τόνοι ετησίως συνολικής αξίας 400 εκ. δρχ. που διοχετεύονται αποκλειστικά στην ντόπια αγορά. Τα αλιευτικά ενλμενίζονται στο λιμάνι της Χώρας ή του Ορνού, όπου γίνονται και οι επισκευές (κόλλπος Κόρφου, εργοστάσιο ΔΕΗ) από τους ίδιους τους ιδιοκτήτες. Στη Μύκονο περί τους 556.000

τόνοι αλιευμάτων διοχετεύονται στην τοπική αγορά από τα 170 αλιευτικά σκάφη, στα οποία ασχολούνται 260 άτομα.



Εικόνα 31.Ο αμπελώνας του Νίκου Ασημομύτη στη θέση Μαού.

Εκπαιδευτικές υποδομές

Οι εκπαιδευτικές υποδομές του νησιού όπως φαίνεται και από τον πίνακα 2-27 είναι :ένα Γυμνάσιο, ένα Λύκειο, ένα Τεχνικό Επαγγελματικό Λύκειο, τρία Δημοτικά και τέσσερα Νηπιαγωγεία.

Πίνακας 2-27 Σχολεία Δ/σης Α/θμιας Εκπ/σης Μυκόνου

| Γυμνάσιο /Λύκειο | |
|-----------------------|------------------|
| Γυμνάσιο Μυκόνου | Δραφάκι ,Χώρα |
| Ένιαίο Λύκειο Μυκόνου | Πετεινάρος, Χώρα |
| ΤΕΕ Μυκόνου | Πετεινάρος, Χώρα |
| Δημοτικά σχολεία | |
| 1ο Δ.Σ Μυκόνου | Λάκκα Χώρα |
| 2οΔ.Σ Μυκόνου | Λάκκα Χώρα |
| Δ.Σ Άνω Μεράς | Άνω Μερά |
| Νηπιαγωγεία | |
| Νηπ. 1ο Μυκόνου | Λάκκα Χώρα |
| Νηπ. 2ο Μυκόνου | Πετεινάρος Χώρα |
| Νηπ. Άνω Μεράς | Άνω Μερά |
| Νηπ. Μαραθίου | Μαράθι |

Για τους απόφοιτους Λυκείου στο νησί λειτουργούν Δημόσια ΙΕΚ αλλά και προγράμματα ιδιωτικών. Το Δημόσια ΙΕΚ αποτελούν μια σπουδαία ευκαιρία μόρφωσης και επαγγελματικής αποκατάστασης, όχι μόνο για τους τελειόφοιτους Λυκείων και ΤΕΕ που δεν θέλουν να φύγουν από τον τόπο τους, αλλά και για όσους ενήλικες επιθυμούν να διευρύνουν τις γνώσεις τους και να αναβαθμίσουν την επαγγελματική τους θέση. Μετά το πέρας της διετούς φοίτησης, οι απόφοιτοι παίρνουν την πιστοποίηση σπουδών, που τους εξασφαλίζει επαγγελματική αποκατάσταση στον τόπο διαμονής τους.

Άλλο Δημόσιο ΙΕΚ που λειτουργήσει στη Μύκονο, με ειδικότητα «Υπεύθυνος Υποδοχής και Φιλοξενίας».

Το Επαγγελματικό Λύκειο Μυκόνου (πρώην ΤΕΕ) από τη σχολική χρονιά 2007-08. λειτουργεί με τους παρακάτω τομείς και ειδικότητες:

ΤΟΜΕΑΣ ΜΗΧΑΝΟΛΟΓΙΑΣ: 1. Ψυκτικών εγκαταστάσεων και κλιματισμού.

ΤΟΜΕΑΣ ΟΧΗΜΑΤΩΝ: 1. Μηχανικών και ηλεκτρολογικών συστημάτων αυτοκινήτου.

ΤΟΜΕΑΣ ΗΛΕΚΤΡΟΛΟΓΙΑΣ: 1. Ηλεκτρολογικών εγκαταστάσεων.

ΤΟΜΕΑΣ ΔΟΜΙΚΩΝ ΕΡΓΩΝ: 1. Σχεδίαση των δομικών έργων.

ΤΟΜΕΑΣ ΠΛΗΡΟΦΟΡΙΚΗΣ: 1. Υποστήριξη συστημάτων, εφαρμογών και δικτύων Η/Υ

ΤΟΜΕΑΣ ΟΙΚΟΝΟΜΙΚΩΝ ΚΑΙ ΔΙΟΙΚΗΤΙΚΩΝ ΥΠΗΡΕΣΙΩΝ: 1. Υπαλλήλων Διοίκησης και Οικονομικών Υπηρεσιών. 2. Υπαλλήλων τουριστικών επιχειρήσεων.

Φροντιστήρια και λοιπές σχολές που λειτουργούν στη Μύκονο είναι: Μία Σχολή κλασικού και σύγχρονου χορού στη περιοχή Ρόχαρη Μία Μουσική Σχολή στο Δραφάκι. Τέσσερα Κέντρα Ξένων Γλωσσών εκ των οποίων το ένα στην Άνω Μερά. Δύο Κέντρα Εκμάθησης Πληροφορικής και Τεχνολογίας εκ των οποίων το ένα στην Άνω Μερά

Το 2009 λειτουργήσει το πρώτο ιδιωτικό εκπαιδευτήριο στη περιοχή Μαράθι.

Φυσικό περιβάλλον

Καταγραφές / εκτιμήσεις: τοπίων ιδιαίτερης αξίας, γενικού τοπίου, μνημείων, παραδοσιακών οικισμών, παλιών εγκαταλελειμμένων οικισμών, βιοτόπων και άλλων.

Χλωρίδα- Πανίδα

Η περιοχή της Μυκόνου χαρακτηρίζεται από τις βασικές φυτικές διαπλάσεις του χώρου των Κυκλάδων (πλουσιότερη από οποιαδήποτε περιοχή ίσης έκτασης στην Ευρώπη) και την πανίδα του Μεσογειακού χώρου.

Στη Μύκονο κυριαρχεί η φρυγανική βλάστηση (κυρίαρχο είδος η αστοιβή - *Sarcopoterium spinosum*), ενώ η χλωρίδα των πεδινών ακαλλιέργητων εκτάσεων δεν παρουσιάζει ιδιαίτερα χαρακτηριστικά, αλλά αποτελείται κυρίως από στοιχεία πετρόφιλα, αμμόφιλα και ζιζάνια. Δεν παρατηρείται συνήθως σημαντικός υψομετρικός διαχωρισμός της χλωρίδας, διότι τα ίδια περίπου στοιχεία βρίσκονται διεσπαρμένα από τα χαμηλά έως τα υψηλότερα υψόμετρα.

Στους βραχώδεις παραλιακούς σχηματισμούς υπάρχει πολύ αραιή βλάστηση με είδη που τείνουν να είναι παχύφυλλα με μακρύ καλά ανεπτυγμένο ριζικό σύστημα. Στο βάθος των όρμων που βρίσκονται οι αμμώδεις παραλίες, συναντώνται αμμοθίνες, που αποτελούν οικοσυστήματα ιδιαίτερου ενδιαφέροντος.



Εικόνα 32. Χαρακτηριστικά είδη ξερικής βλάστησης που συναντώνται στη Μύκονο. Φρύγανα του είδους *Sarcopogon sibiricus*, Φραγκοσυκιές, Αγριοσυκιές. (Από αριστερά προς τα δεξιά)

Το "σεληνιακό τοπίο" της Μυκόνου κρύβει πολλή περισσότερη ζωή απ' όσο θα συμπεραίνε κάποιος κρίνοντας από την πρώτη ματιά: οι γυμνοί λόφοι κρατούν πολλούς μικρούς "θησαυρούς" μακριά απ' τα μάτια του μέσου επισκέπτη.

Στους σκόρπιους, ουρανοκατέβατους βράχους και στις ξερολιθιές, μια μεγάλη σαύρα μ'αγκαθωτή εμφάνιση είναι το "σήμα κατατεθέν" της Μυκόνου -περισσότερο απ' οποιοδήποτε πελεκάνο. Από αυτή τη "μυκονιάτικη σαύρα", ευρύτατα διαδεδομένη στη γη της Ιωνίας, πήρε το όνομά του ο κροκόδειλος του Νείλου. Όταν οι Ίωνες έφτασαν στην Αίγυπτο, συνέκριναν τη μορφή των αληθινών κροκοδείλων (που ως τότε ονομάζονταν "χάμψαι") με εκείνη των σαυρών της πατρίδας τους και τους έδωσαν το ίδιο όνομα όπως αναφέρει ο Ηρόδοτος: "καλέονται δε ού κροκόδειλοι αλλά χάμψαι, κροκοδείλους δε Ίωνες ωνόμασαν, εικάζοντες αυτών τα είδεα τοίσι παρά σφίσι γινομένοισι κροκοδείλοισι τοίσι εν τήσι αιμαστήσι". Η ονομασία "κροκόδειλος χερσαίος" είναι προγενέστερη της απόδοσης της ονομασίας "κροκόδειλος" στα μεγαλόσωμα ερπετά του Νείλου.

Στη Μύκονο, ο "χερσαίος κροκόδειλος" ονομάζεται, ακόμα και σήμερα, "κροκοδειλάκι" ή "κορκόδειλας" κι η παρουσία του είναι εμφανέστατη στο νησί, όπως και την εποχή που ο Tournefort τον παρατήρησε και τον παρουσίασε στο κλασικό έργο του *Relation d' un Voyage* (1ος τόμος σελ.120.)

Σε αντίθεση με τα παραπάνω, η εναπομένουσα πανίδα της Μυκόνου δεν είναι πλούσια και αρκετά από τα εναπομείναντα είδη απειλούνται με εξαφάνιση. Αυτό συμβαίνει λόγω του ξηροθερμικού κλίματος του νησιού σε συνδυασμό με τα γεωλογικά, υδρογεωλογικά, εδαφολογικά, υδρολογικά χαρακτηριστικά και την επίδραση του ανθρώπου. Η ταχεία ανάπτυξη του τουρισμού είχε σαν αποτέλεσμα την επέκταση και την εντατικοποίηση των ανθρώπινων δραστηριοτήτων εις βάρος της πανίδας, οδηγώντας σε κάμψη τους πληθυσμούς πολλών ειδών.

Οι κυριότερες από τις απειλές αυτές είναι:

- Αλλοιώσεις και καταστροφές των βιοτόπων - Λαθροθηρία
- Πυρκαγιές
- Σύλληψη, εμπόριο ή συλλογή σπανίων ειδών
- Αύξηση του τουρισμού και των τουριστικών-ψυχαγωγικών δραστηριοτήτων, ιδιαίτερα σε βιότοπους σημαντικούς, π.χ. για τα πουλιά ή κατά τη διάρκεια της αναπαραγωγικής περιόδου.
- Επέκταση πόλεων, οικισμών κ.α., όταν αυτή γίνεται σε βάρος φυσικών βιοτόπων.

Στις βραχώδεις ακτές της Μυκόνου και στις αμμώδεις παραλίες συναντώνται πολλά είδη ερπετών και αμφιβίων εκ των οποίων τα κυριότερα είναι:

Πίνακας 2-24 Ερπετών και αμφιβίων

| Επιστημονική ονομασία | Κοινή ονομασία |
|--|-----------------------------|
| <i>Rana ridibunda</i> | Βάτραχος |
| <i>Cyrtopodion kotschy kotschy</i> | Σαμιαμίδι |
| <i>Cyrtopodion kotschy tinensis</i> | Σαμιαμίδι |
| * <i>Hemidactylus turcicus</i> | Μολυντήρι |
| <i>Agama stellio mykonensis</i> | Κροκοδειλάκι |
| * <i>Lacerta trilineata citrovittata</i> | Κολοσαύραδος |
| <i>Ablepharus kitaibellí</i> | Αβλέφαρος, Κλειδί Αη Γιάννη |
| * <i>Elaphe quatuorlineata</i> | Λαφίτης |
| * <i>Natrix natrix</i> | Νερόφιδο |
| * <i>Telescopus fallax</i> | Αγιόφιδο |
| <i>Vipera ammodytes meridionalis</i> | Οχιά |
| * <i>Mauremys caspica rivulata</i> | Νεροχελώνα |

**Cyrtodactylus kotschyí saronicus*
**Podarcis erhardii mykonensis*

Κυρτοδάκτυλος ,Κασιρίδα
Αιγαιόσαυρα



Εικόνα 33. Ένα από τα είδη Σαύρας που συχνά συναντούμε στη Μύκονο.

Τα είδη της πανίδας που σημειώνονται με αστερίσκο στον πίνακα 2-25 προστατεύονται από το Προεδρικό Διάταγμα 67/1981 «Περί προστασίας της αυτοφυούς χλωρίδας και άγριας πανίδας και καθορισμού διαδικασίας συντονισμού και ελέγχου της έρευνας επ' αυτών».

Από τα χερσαία θηλαστικά συχνά συναντώνται οι σταχτοποντικοί στους βράχους και τις βραχώδεις ακτές της Μυκόνου, ενώ στις αμμοθίνες φωλιάζουν και τρέφονται κυρίως μαυροποντικοί και πιθανόν κουνάβια. Στις βραχώδεις ακτές φωλιάζει σε σπήλαια η μεσογειακή φώκια (*Monachus monachus*) που απειλείται με εξαφάνιση. Στη Θάλασσα περιοχή του Πανόρμου, καθώς και στο Τραγονήσι (Gerbian and Anagnostopoulou, 1992), το οποίο βρίσκεται ανατολικά της Μυκόνου, έχουν παρατηρηθεί κατά καιρούς άτομα μεσογειακής φώκιας. Στις φρυγανικές εκτάσεις και στις κυκλαδίτικες πεζούλες συναντώνται σκαντζόχοιροι, μαυροποντικοί και κουνάβια.

Τα κυριότερα θηλαστικά της Μυκόνου παρουσιάζονται στην συνέχεια (Vlachoutsikou & Lazaridis 1990, Cebrian & Anagnostopoulou 1992):

Πίνακας 2-25 Θηλαστικά της Μυκόνου

| Επιστημονική ονομασία | Κοινή ονομασία |
|----------------------------|------------------|
| <i>Erinaceus concolor</i> | Σκαντζόχοιρος |
| <i>Rattus rattus</i> | Μαυροποντικός |
| <i>Mus musculus</i> | Σταχτοποντικός |
| <i>Martes foina</i> | Κουνάβι |
| * <i>Monachus monachus</i> | Μεσογειακή φώκια |

Η Μεσογειακή φώκια, *Monachus monachus* (Hermann 1779), είναι το σπανιότερο είδος φώκιας και ένα από τα έξι περισσότερο απειλούμενα θηλαστικά στον κόσμο. Ως νούμερο ένα απειλούμενο θηλαστικό της Ευρώπης, η Μεσογειακή φώκια είναι είδος με κοινοτικό ενδιαφέρον για την Ευρωπαϊκή Ένωση. Ο σημερινός παγκόσμιος πληθυσμός του είδους δεν ξεπερνά τις μερικές εκατοντάδες άτομα (κατά προσέγγιση 500 περίπου άτομα). Περνά το μεγαλύτερο μέρος της ζωής του στη θάλασσα και όταν βρίσκεται στην ξηρά χρησιμοποιεί καλά προφυλαγμένες θαλάσσιες σπηλιές σε απομακρυσμένες βραχώδεις ακτές και νησιά. Η Ελλάδα, διαθέτοντας ακτές που εκτείνονται σε μήκος περίπου 15000 χιλιομέτρων και έναν αριθμό 4000 περίπου νησιών και νησίδων, φιλοξενεί σήμερα τους μεγαλύτερους εναπομείναντες πληθυσμούς του είδους. Ο συνολικός αριθμός των ατόμων του είδους που ζουν και αναπαράγονται στις ελληνικές θάλασσες υπολογίζεται κατά προσέγγιση σε 250 - 300, αντιπροσωπεύοντας το μισό και πλέον του παγκόσμιου πληθυσμού. Έτσι στην Ελλάδα έχουν αναληφθεί σημαντικές πρωτοβουλίες για τη διατήρηση του σπάνιου και μοναδικού αυτού είδους πτερυγιόποδου στη Μεσόγειο. Το είδος παραμένει ευρέως καταναμημένο σε όλη περίπου τη θάλασσα έκταση της χώρας με εντονότερη όμως παρουσία

στην νησιωτική Ελλάδα. Οι σημαντικότερες περιοχές αναπαραγωγής του είδους έχουν εντοπιστεί στα νησιωτικά συμπλέγματα των Βορείων Σποράδων και των Κυκλάδων.

Η θαλάσσια περιοχή γύρω από τα νησιά της Μυκόνου είναι πλούσια σε αλιεύματα και εξακολουθεί να αποτελεί ενδιαίτημα για τη Μεσογειακή φώκια. Σύμφωνα με βιβλιογραφικές πηγές (Cebrian et. Al., 1995), στις ακτές της Μυκόνου και των γύρω νησίδων έχουν καταγραφεί 12 σπηλιές που, σύμφωνα με τα μορφολογικά τους χαρακτηριστικά, θεωρούνται κατάλληλα καταφύγια για τη Μεσογειακή φώκια (*Monachus-monachus*), ενώ άλλα τέσσερα καταφύγια αξιολογούνται από τους ίδιους ερευνητές ως δυνητικά κατάλληλα για αναπαραγωγή, με βάση τα μορφολογικά τους χαρακτηριστικά. Συγκεκριμένα στη νήσο Τραγονήσι, όπου το επισκέπτονται συχνά ψαράδες και κυνηγοί, παρατηρούνται πολύ συχνά. Δυστυχώς εξαιτίας των ζημιών που μπορεί το θηλαστικό να δημιουργήσει στα αλιευτικά εργαλεία, πολλές φορές η κατάληξη είναι άσχημη και απάνθρωπη.

Ιστορικά πολιτιστικά στοιχεία

Αρχαιολογικοί χώροι: Στις Κυκλάδες, η ανθρώπινη δραστηριότητα έχει αφήσει τα ίχνη της κατά την διάρκεια όλων των ιστορικών περιόδων, με αποτέλεσμα να είναι από τις σημαντικότερες αρχαιολογικές περιοχές της χώρας, με πληθώρα αρχαιολογικών χώρων και ιστορικών τόπων που μπορούν να καταταχθούν σε:

- α. Προϊστορικές και κλασσικές αρχαιότητες
- β. Βυζαντινές και μεταβυζαντινές αρχαιότητες
- γ. Νεότερα μνημεία και στοιχεία λαϊκού πολιτισμού

Κηρυγμένοι αρχαιολογικοί χώροι:

- Ζώνη Α' και Β' προστασίας αρχαιολογικού χώρου λόφου Διβουνίων (ΥΠΠΟ/ΑΡΧΑ1/(D21/53162/2515/1991 και ΥΠΠΟ/ΑΡΧ/Α1/Φ21/3478U1731/1994)
- Δήμος Μυκόνου: αρχαιολογικός χώρος καθώς συγκεντρώνει τις νομικές προϋποθέσεις και υπάγεται σε αυτόν η Δήλος (ΦΕΚ 913/20.9.74 & ΦΕΚ 329/31.3.80)
- Παλαιόκαστρο: ύψωμα Παλαιόκαστρου με ζώνη προστασίας 500μ γύρω από την βάση του - Λείψανα αρχαίας πόλης Υ.Α Α/Φ20/8481/24.4.73 & ΦΕΚ 550/11.5.73
- Αγία Ελεούσα- Παναγία "Λοζάρια" δυτική Μύκονος - Εκκλησία δυτική Μύκονος - Παναγία Μύκονος - Παραπορτιανή Κάστρου Μύκονος - Πυργιανή Κάστρου Μύκονος - Αγ. Νικόλαος Μύκονος - Αγ. Παντελεήμων - Αγ. Πέτρος, Παύλος, Γεώργιος Μύκονος (ΒΔ 24.7.36 & ΦΕΚ 33U6.8.36)
- Ναός Αγ. Βασιλείου του Χειλά - Αγ. Δημητρίου του Χειλά - Αγ. Ιωάου του Χειλά - Αγ. Ιωάννου του Καρύδη - Αγ. Παντελεήμων - Κοίμησης Θεοτόκου (του Χειλά) - Εισόδια της Θεοτόκου - Ναός Μεταμορφώσεως - Παναγία του Καμπάνη - Παντάνασσα (κοντά στην Μητρόπολη) - Υπαπαντή (Υ.Α. 4701/3.3.67 & ΦΕΚ 183/16.3.67)
- Συγκρότημα Ιεράς Μονής Παλαιόκαστρου (ΥΑ ΑΟ 20/5637/534/24.4.73 & ΦΕΚ 526/8.5.73)
- Ιερά Μονή Τουρλιανής Άνω Μεράς (ΥΑ 81476/2364/4.10.47 & ΦΕΚ 166/3.11.47)

Οι παραδοσιακοί οικισμοί που απαντώνται στη Μύκονο είναι οι ακόλουθοι:

- Οικισμός Άνω Μεράς (ΦΕΚ 504/Δ/14.7.88 και 336/Δ/1988)
- Οικισμός Μυκόνου: εμφανίζει ιδιαίτερη σημασία από άποψης λαϊκής αρχιτεκτονικής και φυσικού κάλλους (Υ.Α. 7122/14.6.63 & ΦΕΚ 286/28.6.63 & 594/Δ/13.11.78)
- Πόλη Μυκόνου: επέκταση και προς τον ανατολικό λόφο (Υ.Α Α/Φ31/34381/2777/4.10.73 & ΦΕΚ 1212/5.10.73)
- Μύλος του Μπόνη: για την παλαιότητα και την Θέση του (ΥΑ 8063115.4.68 & ΦΕΚ

- 210/2.5.68)
- Έντεκα ανεμόμυλοι της Μυκόνου (ΥΑ Γ/561/13290 & ΦΕΚ 837/30.8.80)
- Ανεμόμυλοι (ΦΕΚ 475/Β/3.9.87)

Σημαντικά μοναστήρια, εκκλησίες και αξιοθέατα.

Μόνο στην περιοχή της Χώρας και σε έκταση ενός τ. χλμ. περίπου, υπάρχουν περισσότερες από εξήντα (70) παλαιές εκκλησίες με ξεχωριστό αισθητικό-μνημειακό ενδιαφέρον ενώ, σε ολόκληρη τη Μύκονο, τα μικρότερα ξωκλήσια πρέπει να ξεπερνούν κατά πολύ το δεκαπλάσιο !! Αρκετοί από τους σεμνούς αυτούς τόπους λατρείας έχουν κηρυχθεί από το Υπουργείο Πολιτισμού σε προστατευόμενα ιστορικά μνημεία. Χωρίς καμιά αμφιβολία, χαρακτηρισμένα ή όχι, και τα πιο απλοϊκά ή απόμερα ξωκλήσια δέχονται πάντοτε την περιποίηση των ιδιοκτητών τους κι αξίζουν την προσοχή και το σεβασμό του επισκέπτη.

Λέγεται πως βρίσκονταν τόσα ξωκλήσια στο νησί "όσες κι οι μέρες του χρόνου" ήδη πριν από τον Β' Παγκόσμιο Πόλεμο. Σήμερα, εξακολουθούν να αποτελούν ένα από τα ισχυρότερα σημεία πολιτισμικής αναφοράς της περιοχής και αναπόσπαστο στοιχείο της καθημερινής ζωής των ντόπιων, αφού αναλογεί πλέον μία περίπου εκκλησία σε κάθε οκτώ Μυκονιάτες, γεγονός που αποτυπώνει το υψηλό θρησκευτικό τους συναίσθημα. Πίσω από την φροντίδα μίας προϋπάρχουσας ή από την ανέγερση μιάς καινούργιας εκκλησίας, διαφαίνεται η προσήλωση στην παράδοση και η εκπλήρωση κάποιου προσωπικού τάματος.



Εικόνα 34. Ξωκλήσια στην ύπαιθρο της Μυκόνου.

Οι περισσότερες εκκλησίες της Μυκόνου είναι τυπικές, μικρών διαστάσεων και λιτές κατασκευές, μονόκλιτες και καμαροσκεπείς όπως και στα άλλα νησιά του νότιου Αιγαίου, με χαρακτηριστικό κόκκινο-κεραμιδί χρώμα στο εξωτερικό της καμπύλης στέγης τους. Μερικές είναι παλαιότερες (πρωτοβυζαντινές / μεσοβυζαντινές), όμως η πλειοψηφία τους ανήκει στον 17ο, 18ο και 19ο αιώνα. Περιέχουν αντιπροσωπευτικά και κάποτε πολύ ενδιαφέροντα έργα της νεώτερης λαϊκής -και όχι μόνο- αγιογραφίας και εκκλησιαστικής κοσμητικής (εικόνες, ξυλόγλυπτα τέμπλα κ. ά. αφιερώματα).

Η Μύκονος έχει επίσης και αρκετά για το μέγεθός της Μοναστήρια, με πολύ ενδιαφέρουσα αρχιτεκτονική και αξιόλογα έργα θρησκευτικής τέχνης, όπως: Το μονύδριο του Αγίου Παντελεήμονος (17ος αιώνας) στο Μαράθι, στην Άνω Μερά το λαμπρό μοναστήρι της Παναγίας Τουρλιανής (16ος-18ος αι.) κι εκείνο του Παλαιοκάστρου (18ος αι.), καθώς και το μονύδριο του Αγ. Γεωργίου στον Αμπελόκηπο.

Παλιόκαστρο: Πέρα από την αρχαία πόλη στη Χώρα, έχει εντοπισθεί μία επί πλέον πόλη κοντά στην Άνω Μερά όπου αποκαλύφθηκαν τμήματα του αρχαίου τείχους κάτω από το μεσαιωνικό οχυρό αρχοντικό των Βενετών το "Κάστρο του Γκίζη" (όπου σήμερα βρίσκεται η ομώνυμη γυναικεία μονή), θεμέλια κτιρίων, υπολείμματα ταφικών πυρών και δείγματα κεραμικής των γεωμετρικών, αρχαϊκών και ελληνοιστικών χρόνων. Εδώ υπάρχουν υπολείμματα που ανήκουν σε βυζαντινό κάστρο του οποίου η ηλικία πιθανολογείται από τον 7ο αιώνα. Αυτά τα υπολείμματα μαζί με άλλα οχυρωματικών έργων στην κορυφή και στις

δυτικές υπώρειες του Αϊ-Λιά του Βορνιώτη ήταν οι οχυρώσεις των Βυζαντινών εναντίον των επιδρομών του στόλου των Αράβων στο Αιγαίο.



Εικόνα 35. Το Παλιόκαστρο στην Άνω Μερά.

Καθολική Εκκλησία: Αφιερωμένη στην Παναγία, γνωστή ως Παναγιά Λαζάρια (del Rosario). Κτίστηκε το 1668, ανακαινίσθηκε ριζικά το 1677 από τον Δον Λεονάρδο Ξανθάκη, όπως μας πληροφορεί μια λατινική επιγραφή στην πρόσοψη και ξανά τον 17ο και τον 18ο αιώνα όταν και εμπλουτίστηκε με εικόνες φερμένες από τη Βενετία. Η εικόνα της Παναγίας ανάμεσα στον Άγιο Δομήνικο και την Αγία Αικατερίνη της Σιέννας, που καταστράφηκε από φωτιά, ήταν φερμένη το 1715 από τη Βενετία. Στην εκκλησία πραγματοποιούνται λειτουργίες μόνο από τον Απρίλιο μέχρι τον Οκτώβριο.

Παναγία Θεοτόκος η Πηγαδιώτισσα: Αποτελεί την πλουσιότερη εκκλησία του νησιού με ωραίες εικόνες και διάκοσμο στο εσωτερικό της διότι είναι η Ορθόδοξη Μητρόπολη. Είναι δίπλα στην Καθολική εκκλησία. Αγία Ελένη του Κάστρου Μεγάλη δίκλιτη καμαροσκεπάστη βασιλική με ωραίο ξυλόγλυπτο τέμπλο και βυζαντινές εικόνες του 17ου / 18ου αιώνα και που μέχρι το 1878 ήταν η Μητρόπολη της Μυκόνου. Δίπλα στην Αγία Ελένη είναι το εκκλησάκι του Αγίου Δημητρίου που για πολλούς είναι η παλαιότερη εκκλησία του Κάστρου. Αγία Σωτήρα Το μικρό εκκλησάκι δίπλα στη θάλασσα που έχει στο δάπεδο του τον τάφο του τελευταίου πειρατή του Μανόλη Μερμελέχα που πέθανε το 1854. Άγιος Γιάννης του Βάθους Και αυτή η εκκλησία δίπλα στη θάλασσα έχει δύο πανέμορφες εικόνες του 1668 του Μιχαήλ Ραφίου.

Παναγία η Παραπορτιανή: είναι ένα από τα πιο χαρακτηριστικά κυκλαδίτικα αρχιτεκτονικά μνημεία. Είναι η πιο φωτογραφημένη εκκλησία των Κυκλάδων και αποτελεί σύμβολο για όλο το Αιγαίο και όχι μόνο για τη Μύκονο. Το γραφικό επίθετο «Παραπορτιανή» δηλώνει τη θέση της εκκλησίας στον οικισμό, κοντά στη μικρή πύλη το «Παραπόρτι» του αλλοτινού τείχους ή του μεσαιωνικού φρουρίου, που δε σώζεται πια. Πρόκειται για σύμπλεγμα πέντε ναϊσκων. Η ιδέα των συμπλεγμάτων ναών και παρεκκλησιών είναι γνώριμη και οικεία στην εκκλησιαστική αρχιτεκτονική, τόσο τη βυζαντινή όσο και τη δυτική μεσαιωνική που ήταν πάντοτε παρούσες στο Αιγαίο, το σύμπλεγμα όμως της Παραπορτιανής βρίσκεται στην παράδοση ανατολικής και δυτικής χριστιανικής τέχνης το οποίο πλάθει μια σύνθεση υπερβατική, πραγματικά αχειροποίητη.

Το σύμπλεγμα περιλαμβάνει τέσσερις εκκλησίες στο ισόγειο και μία, την κυριότερη στον όροφο, που ήταν και η αρχική. Ο Σημερινός κλειστός νάρθηκας του Αγίου Ευσταθίου στο ισόγειο αποτελούσε το παραπόρτι του κάστρου. Πολύ αργότερα γύρω στα 1920 διαμορφώθηκαν από λαϊκούς τεχνίτες τα σημερινά εκκλησάκια του Αι Στάθη προς ανατολάς, σε επαφή με τρεις ακόμα κατά παράταξη τοποθετημένες μικρές εκκλησίες, τους Αγίους Αναργύρους στη μέση, τον Άγιο Σώζο προς Βορρά και την Αγία Αναστασία προς Νότο.



Εικόνα 36. Η παναγία η παραπορτιανή

Σημαντικά αξιοθέατα

Διβούνια: Στο ομώνυμο ακρωτήριο αποκαλύφθηκε μια σειρά από οικιστικά λείψανα που ξεκινούν από τους προϊστορικούς χρόνους με συνέχεια ως την ρωμαϊκή περίοδο. Στη χερσόνησο Δίμαστο που χωρίζει τον όρμο Καλαφάτη από το Καλό Λιβάδι έχουμε ενδείξεις της πιθανής ύπαρξης άλλης μιας προϊστορικής πόλης. Άξια επίσκεψης είναι η Μαυροσπηλιά όπου βρέθηκαν πολλά εργαλεία και αντικείμενα της νεολιθικής εποχής. Μια μικρή εγκατάσταση στο λόφο πάνω από τα Καμπαναριά μάλλον ανήκει στις αρχές της 5ης χιλιετίας π.Χ. Στην Αναβολούσα και στο Παλιόκαστρο υπάρχουν οικισμοί των Πρωτοκυκλαδικών και Μεσοκυκλαδικών χρόνων αντιστοίχως.



Εικόνα 37. Ο αρχαιολογικός χώρος στα Διβούνια

Μυκηναϊκός Θολωτός Τάφος: Στα Αγγελικά έγινε εντυπωσιακή αποκάλυψη μυκηναϊκού θολωτού τάφου του τέλους 15ου π.Χ. αιώνα., στην κορυφή του λόφου κοντά στο ξενοδοχείο Λύτρα.

Αλευκάντρα: Μία από τις γραφικότερες γωνιές του νησιού είναι η Αλευκάντρα ή μικρή "Βενετία", μία συνοικία με τις κατοικίες μέσα στη θάλασσα που άρχισε να κτίζεται από τα μέσα του 18ου αι. και ήταν οι οικίες πλουσίων εμπόρων και καπεταναίων. Θαυμάσια αρχιτεκτονική με πολύχρωμα χαγιάτια, παράθυρα, πόρτες, σκάλες, ξύλινους εξώστες που κυριολεκτικά βρέχονται από το κύμα και δίνουν στη συνοικία μια μυρωδιά από τη γνωστή Ιταλική πόλη. Μια καλή ιδέα είναι να επισκεφθείτε τη Μύκονο λίγο πριν ή λίγο μετά από το

μεγάλο πλήθος των τουριστών. Ο Μάιος, οι πρώτες μέρες του Ιουνίου, ο Σεπτέμβριος, ακόμα κι ο Οκτώβριος είναι πολύ καλές περίοδοι για να έρθετε. Όλα λειτουργούν και πουθενά δεν έχει πολυκοσμία. Θα κινηθείτε με άνεση, θα απολαύσετε με την ησυχία σας μερικές από τις πιο διάσημες παραλίες της Ευρώπης αλλά και του πλανήτη ολόκληρου. Βέβαια, ενδιαφέρον έχει να δείτε τη Μύκονο και με κακοκαιρία. Είναι πολύ εντυπωσιακό το θέαμα που παρουσιάζει η Αλευκάντρα όταν τα κύματα σκάνε με ορμή στα βράχια και το νερό βρέχει τα κτίρια. Μια εικόνα, τελείως διαφορετική από το συνηθισμένο.



Εικόνα 38. Αλευκάντρα ή μικρή «Βενετία»

Δημαρχείο: Λαμπρό κτίριο του 18ου αιώνα, με κόκκινη κεραμοσκεπή, που είναι σπάνιο πράγμα για τη Μύκονο και μια ενδιαφέρουσα τοξοστοιχία της πρόσοψης, δημιούργημα του Ρώσου πρόξενου κόμητος Ιωάννου Βοϊνοβιτς κατά τη Ρωσοκρατία στις Κυκλάδες (1770-1774). Προηγουμένως ονομαζόταν Καντζελαρία. Το κτίριο ενώνονταν με το χώρο του μικρού ναού του Αγίου Νικολάου της Καδένας που βρισκόταν πάνω σε νησάκι με μια τοξωτή γέφυρα. Ο ναός του Αγίου Νικολάου της Καδένας βρισκόταν στη θέση αυτή τουλάχιστον από το 1700, ενώ το νησάκι προστάτης του λιμανιού από τους ανέμους υπάρχει σε όλους τους ναυτικούς χάρτες από τον 15ο αιώνα. Στην παραλία βρίσκεται η Καζάρμα με τις καμάρες στις οποίες στεγάζονταν οι στρατιώτες της Μαντώ Μαυρογένους ενώ ο επάνω όροφος της απετέλεσε την οικία της. Εδώ επίσης υπάρχει και το παλιό σχολείο του Μαύρου που κτίστηκε το 1857 σχεδιασμένο από τον Βαυαρό μηχανικό Weiler με δαπάνη του Αιγυπτιώτη Μάρκου Μαύρου. Αυτά τα δύο κτίρια είναι πολύ σημαντικά



Εικόνα 39. Το Δημαρχείο

Ληνό: Σε διάφορα σημεία του νησιού σώζονται πύργοι, τετράγωνοι ή στρογγυλοί μη τεκμηριωμένης ηλικίας και σκοπού ακόμη και πηγάδια. Οι πύργοι ίσως να αποτελούν κάποια αμυντική διάταξη. Στο Ληνό στα νοτιοανατολικά της Χώρας υπάρχουν υπολείμματα οικισμού με πύργο κτισμένο πάνω στα βράχια με διάμετρο 10-11μ. και σώζεται σε ύψος τεσσάρων επιπέδων. Στον περίβολο υπάρχουν ερειπωμένα βυζαντινά εκκλησάκια και το 1873 βρέθηκε μια μεγάλη μαρμάρινη στήλη με την επιγραφή του Συνοικισμού των δύο περιοχών του νησιού. Αυτή σήμερα φυλάσσεται στο Εθνικό μουσείο Αθηνών.

Νεολιθικός οικισμός Φτελιάς: Σπουδαίο πολιτισμό ήδη από τους νεολιθικούς χρόνους φαίνεται πως είχε αναπτύξει η Μύκονος όπως αποκαλύπτεται από την ανασκαφή στον οικισμό της Φτελιάς. Η έκδοση «Μύκονος: ο νεολιθικός οικισμός της Φτελιάς και η προϊστορική κατοίκηση στο νησί» από την ΚΑ Εφορεία Αρχαιοτήτων Κυκλάδων (1997) φανερώνει τα ίχνη του κυκλαδικού πολιτισμού στο νησί της Μυκόνου. Ο χαμηλός λόφος της Φτελιάς βρίσκεται στο μυχό του μεγάλου κόλπου του Πανόρμου στη βόρεια πλευρά της Μυκόνου. Από τον Οκτώβρη του 1995 ξεκίνησε μια μεγάλη αρχαιολογική έρευνα στο χώρο που αποκάλυψε ερείπια ενός εκτεταμένου οικισμού της νεολιθικής περιόδου, συγκεκριμένα στην 5η και 4η χιλιετία π.Χ. Στον οικισμό της Φτελιάς συναντώνται για πρώτη φορά στις Κυκλάδες σημαντικά αρχιτεκτονικά λείψανα. Πρόκειται για κτίρια με παχιούς τοίχους χτισμένα πάνω στο φυσικό βράχο, τα οποία ήταν ορθογώνια και διέθεταν μικρούς αποθηκευτικούς χώρους. Μέσα στα κτίρια βρέθηκε μεγάλη ποσότητα απανθρακωμένων σπόρων οσπρίων, καθώς και πολλά θραύσματα κεραμικών αγγείων με μεγάλη ποικιλία σχημάτων. Κόκαλα ζώων (αιγοπρόβατα, βόδια, πουλιά, ελάφια) καθώς και αιχμές βελών από οψιανό είναι μερικά από τα ευρήματα που ήρθαν στο φως από την ανασκαφή, γεγονός που αποδεικνύει ότι οι κάτοικοι ασχολούνταν περισσότερο με την βόσκηση της γης και το κυνήγι. Με την ανασκαφή στον οικισμό της Φτελιάς έρχονται στην επιφάνεια στοιχεία για το πώς ζούσαν οι κάτοικοι του νησιού τα νεολιθικά χρόνια. Όπως διαφαίνεται, η Μύκονος τότε διατηρούσε επικοινωνία και εμπορικές ανταλλαγές με άλλες περιοχές του Αιγαίου και της Ηπειρωτικής Ελλάδας, ενώ συγχρόνως προμηθευόταν οψιανό από τη Μήλο και μέταλλα από το Λαύριο. Βάση της διατροφής αποτελούσαν τότε το κριθάρι και τα σιτηρά, ωστόσο βέβαια παρά το γεγονός ότι ο οικισμός ήταν κοντά στη θάλασσα τα ψάρια δεν αποτελούσαν βασικό παράγοντα της διατροφής.

Τα πηγάδια: Στην περιοχή που κείνται οι Πόρτες, πίσω από την Βυζαντινή εκκλησία της Παναγίας του Κουζή, υπάρχει το πιο ενδιαφέρον από τα πηγάδια που ονομάζεται Πηγάδι του Γιάνναρου. Αυτό είναι μια υπόγεια κατασκευή από πελεκημένους γρανιτόλιθους με άνοιγμα για την άντληση του νερού και σκάλα για την επικοινωνία ανόδου και καθόδου. Η κατασκευή αυτή πιθανολογείται ότι σχετίζεται με αγροικία στη θέση Κόρακας σε υψηλότερο σημείο του λόφου. Εδώ υπάρχουν υπολείμματα θεμελίων και πλάκα από παλιό λιοτρίβι. Παρόμοιο πηγάδι με άνοιγμα για την άντληση του νερού και σκάλα επικοινωνίας είναι ο Πουάδος, πίσω από τον Αϊ-Γιώργη στον παλιό δρόμο από τη Χώρα προς Τούρλο. Τα πηγάδια αυτά έχουν ακόμα νερό και χρησιμοποιούνται ακόμα και σήμερα

Πελεκάνοι: Ένα ιδιαίτερα αγαπητό και μάλιστα πολυφωτογραφημένο θέμα της Μύκονου, είναι ασφαλώς οι πελεκάνοι, τους οποίους μπορεί ο επισκέπτης να συναντήσει καθώς περιφέρεται αμέριμος στη Χώρα, ανάμεσα στους χιλιάδες τουρίστες. Το 1958, έπεσε στη θάλασσα, κοντά σε ένα καΐκι από το νησί, ένας νεαρός πελεκάνος που για άγνωστο λόγο αναγκάστηκε να αποχωριστεί από το κοπάδι του. Ένας ψαράς τον μάζεψε κι αφού τον φρόντισε, τον έφερε στο λιμάνι. Αφού ξεκουράστηκε, έφαγε καλά και δυνάμωσε ο πελεκάνος αυτός, προσαρμόστηκε τόσο που έμεινε μόνιμα πια στη Μύκονο, όπου οι ψαράδες κάτοικοι του πρόσφεραν τροφή και φροντίδα. Του έδωσαν μάλιστα κι όνομα ανθρώπινο, τόσο το άγριο αυτό πουλί τους είχε γίνει αγαπητό: ήταν πια για όλους ο Πέτρος. Ο πρώτος αυτός πελεκάνος έγινε γρήγορα η 'μασκότ' του νησιού, ρόλο που κράτησε μέχρι το θάνατό του το 1986. Συγκινημένη από τη συμπαθητική αλλά μοναχική αίσθηση που δημιουργούσε η παρουσία του πουλιού, η Τζάκυ Κέννεντυ, που είχε στο μεταξύ επισκεφθεί τη Μύκονο, αποφάσισε να δωρίσει στο νησί έναν άλλο, θηλυκό πελεκάνο που του έδωσαν σε λίγο το όνομα Ειρήνη. Μετά το θάνατο του πρώτου Πέτρου, έγινε προσφορά στο νησί από το ζωολογικό κήπο του Αμβούργου, ένας ακόμα αρσενικός πελεκάνος, ο οποίος πήρε το όνομα του προηγούμενου, κι ονομάστηκε κι αυτός "Πέτρος". Στις αρχές του 1995 ένας άλλος νεαρός πελεκάνος, που ονομάστηκε Νικόλας, έπεσε πληγωμένος στο νησί, όπου και γρήγορα γιατρεύτηκε και προσαρμόστηκε στη ζωή του οικισμού, αφού υπήρχαν ήδη εκεί οι δύο προηγούμενοι Έτσι σήμερα, υπάρχουν στην Μύκονο τρεις πελεκάνοι, η παρουσία των οποίων προκαλεί μια ευχάριστη έκπληξη, ιδιαίτερα στους ζωόφιλους επισκέπτες του νησιού.



Εικόνα 40. Πέτρος ο πελεκάνος

Ο ανεμόμυλος και η αιολική ενέργεια: Σύμφωνα με την αρχαία ελληνική μυθολογία ο Αίολος, ο θεός των ανέμων, καθόταν απέναντι από τη Μύκονο στο βουνό Τσικνιάς της Τήνου και εξαπόλυε τους ανέμους των ασκών του κατά τη νοτιότερη Μύκονο. Κάπως έτσι δικαιολογούσαν οι αρχαίοι την παρουσία τόσο δυνατών ανέμων στο νησί. Κατά την τουρκοκρατία αλλά και το 19ο αι. λειτουργούσαν στη Μύκονο περίπου 38 ανεμόμυλοι, μεγάλος αριθμός για το πληθυσμό του νησιού, που χρησιμοποιούνταν για την μεταποιητική αλυσίδα σιτάρι – αλεύρι – ψωμί σε βιοτεχνικό επίπεδο. Το αλεύρι που παραγόταν είτε εξαγόταν, είτε μεταποιούνταν σε εξαγωγίμο παξιμάδι στους μεγάλους φούρνους της Χώρας. Το προϊόν ήταν περιζήτητο στα διερχόμενα καράβια. Σε γενικές γραμμές η εκμετάλλευση της

αιολικής ενέργειας και η αρτοποιεία αποτελούσε βασική πηγή εισοδήματος για τους Μυκονιάτες.

Σύμφωνα με έναν ανώνυμο χάρτη του 15ου αι. (το υπ'αρ. 15 χειρόγραφο του Civico Copier, της Βενετίας) πιστοποιείται η κατασκευή του πρώτου ανεμόμυλου στη Μύκονο. Στο χάρτη απεικονίζεται ανεμόμυλος μπροστά από το Κάστρο της Μυκόνου και πρόκειται για τον Καστριανό Μύλο, που τα θεμέλιά του ήταν ορατά έως τις αρχές του αιώνα, στα βράχια βόρεια από το Λαογραφικό Μουσείο Μυκόνου. Φαίνεται ότι αυτή η μαρτυρία είναι και η πιο παλιά, σχετικά με τη λειτουργία ανεμόμυλων στην περιοχή του Αιγαίου. Από τις αρχές του 18ου αι. η Μύκονος αρχίζει να απεικονίζεται από τους περιηγητές με πολλούς ανεμόμυλους.

Ο ανεμόμυλος είναι μια βαριά τριώροφη κατασκευή, κυλινδρικής μορφής. Στο ισόγειο, που είναι υπερυψωμένο, συγκεντρώνεται και ζυγίζεται το σιτοκρίθαρo. Στο μεσαίο όροφο, το πατάρι, συγκεντρώνεται το αλεύρι που καταρρέει από τις μύλοπετρες, και στο δεύτερο όροφο λειτουργεί το αλεστικό μηχάνημα. Ο ανεμοτροχός, που αποτελείται από αντένες με τριγωνικά πανιά, τρέφει τον ογκώδη ξύλινο άξονα, αλώνι, και αυτός με τη σειρά του περιστρέφει τη μεγάλη οδοντωτή ρόδα. Ολόκληρο το βαρύ σύστημα ανεμοτροχού – άξονα – ρόδας, μαζί με τη στέγη του μύλου, είναι δυνατό να στραφεί περί κατακόρυφο άξονα, ώστε κάθε φορά να προσανατολίζεται στην πνοή του ανέμου. Κάθε ανεμόμυλος έχει 4 ανοίγματα, μια βαριά εξώθυρα στο ισόγειο, δύο παραθυράκια στο δεύτερο όροφο. Τη στέγη καλύπτουν φούντες από ξερά βούρλα. Η υψηλής στάθμης τεχνική των ανεμόμυλων του Αιγαίου αποτελεί θαυμαστό δείγμα λαϊκής μηχανολογικής σοφίας.



Εικόνα 41. παλιά φωτογραφία ανεμόμυλου

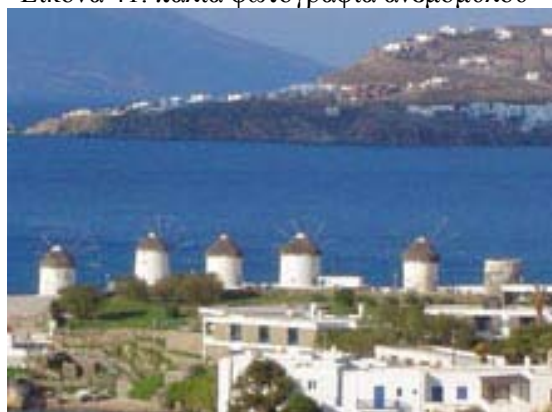

Εικόνα 42. Οι Κάτω μύλοι

Συγκρότημα των Κάτω Μύλων: Βρίσκονται στα νότια της Χώρας, μεταξύ της γραφικής Αλευκάντρας και της συνοικίας του Νιοχωριού και εντυπωσιάζουν κάθε επισκέπτη με τους ολόλευκους επιβλητικούς όγκους τους στη σειρά, προσανατολισμένοι στο πέλαγος. Σήμερα,

διατηρούνται οι επτά από τους δέκα (στο σύνολο του νησιού ξεπερνούσαν άλλοτε τους είκοσι), που υπήρχαν ως τις αρχές του 20ου αιώνα και άλεθαν με την αστείρευτη δύναμη του βοριά τα ντόπια σιτηρά.

Φάρος Αρμενιστής: Η κατασκευή του φάρου «Αρμενιστή», στο ομώνυμο ακρωτήριο της Μύκονου το 1890, αποφασίστηκε από τον τότε πρωθυπουργό Χαρίλαο Τρικούπη, μετά το ναυάγιο του καλωδιακού ατμόπλοιου «VOLTA» το 1887 στα Βόρεια παράλια του νησιού. Ο μηχανισμός που τοποθετήθηκε είναι κατασκευής Sautter Lemonier και είχε βραβευθεί στην διεθνή έκθεση Παρισίων το 1887. Ο φάρος «Αρμενιστής», που θεωρείται ένας από τους μεγαλύτερους φάρους του Αιγαίου, λειτούργησε για 100 περίπου χρόνια, μέχρι το 1983 που αποφασίστηκε η αντικατάστασή του με μηχανισμό νεότερης τεχνολογίας: Το 1987, ο παλιός μηχανισμός παραχωρήθηκε στο Ναυτικό Μουσείο Αιγαίου από το Γενικό Επιτελείο Ναυτικού και, μετά τις πολύμηνες εργασίες αποκατάστασής του, λειτουργεί και πάλι στον κήπο του Μουσείου.

Παραδοσιακές πολιτιστικές δραστηριότητες (κουζίνα, χοροί, τραγούδια, έθιμα, κατασκευές κ.λπ.)

Η Μύκονος, κουβαλάει πάνω της σημαντική ιστορία, πλούσιες παραδόσεις, μια ιδιαίτερη ομορφιά και γοητεία ανθρώπων και τοπίων. Παρά το γεγονός ότι, τα τελευταία χρόνια, προβάλλεται, από μια μεγάλη μερίδα του κοινού και των ΜΜΕ, αποκλειστικά ως τόπος ξέφρενης διασκέδασης και εσκεμμένα ή αφελώς, αγνοείται ότι η Μύκονος είναι ένας τόπος με πολλές και πλούσιες παραδόσεις, που ξεκινάνε από τα βάθη των αιώνων και φτάνουν μέχρι τις ημέρες μας. τα χοιροσφάγια, τα πολυάριθμα πανηγύρια, η γιορτή του τρύγου, τα μπαλόσια και άλλες Θρησκευτικές εορτές όπως τα Βάγια, του Σταυρού, το κατέβασμα της Παναγίας και άλλα, αποτελούν μερικές εκφράσεις της Μυκονιάτικης παράδοσης, που χαρακτηρίζει το σύγχρονο τρόπο ζωής των κατοίκων του νησιού. Νέοι άνθρωποι, αγόρια και κορίτσια, αλλά και μεγαλύτεροι σε ηλικία, διασκεδάζουν με τους ήχους της "σαμπούνας και του τουμπακιού", με σκοπούς βγαλμένους μέσα από το χρόνο και τη λαϊκή μουσική παράδοση.

Και όλα αυτά μετουσιώνονται και λειτουργούν σε ένα αξιοθαύμαστο αρχιτεκτονικό περιβάλλον, όπου η περίφημη Κυκλαδική Αρχιτεκτονική διατηρήθηκε, προστατεύθηκε και περιώθηκε σχεδόν αναλλοίωτη για εκατοντάδες χρόνια. Η βαθιά θρησκευτικότητα των ντόπιων, την οποία άλλωστε προδίδουν και οι αναρίθμητες εκκλησίες του νησιού, ο σεβασμός στις παραδόσεις και τα έθιμα του τόπου, αποτελούν μία ακόμη σαγηνευτική όψη του κοσμοπολίτικου νησιού. Αποζητώντας κανείς αυτό το κομμάτι της Μυκόνου, θα ακούσει τα Χριστούγεννα στις γειτονιές τα παραδοσιακά κάλαντα που τραγουδούν από γειτονιά σε γειτονιά παιδικές φωνές, ενώ την περίοδο του Τριωδίου θα δει τους ντόπιους να γιορτάζουν το έθιμο της μεταμφίσεσης και να ντύνονται, κατά το τοπικό ιδίωμα, «κουκουγέροι», δηλαδή μασκαράδες. Θα δει τότε στους δρόμους της Μυκόνου να στήνεται ένα παραδοσιακό γλέντι με τοπικούς χορούς όπως ο συρτός, ο μπαλαριστός, η σούστα και ο μπάλος, υπό τη συνοδεία λαϊκών οργάνων όπως το βιολί, το σαντούρι, η σαμπούνα και το τουμπακι. Ανάλογο γλέντι βέβαια γίνεται προς τιμή του εορτασμού των αγίων του νησιού και μάλιστα πολλά πανηγύρια διοργανώνονται συχνά στη μέση του καλοκαιριού.

Με μία γρήγορη ανάγνωση στις τοπικές εφημερίδες με τα νέα της Μυκόνου, εύκολα γίνεται αντιληπτό ότι οι Μυκονιάτες οργανώνουν πολλές εκδηλώσεις και γιορτές, αναβιώνοντας παλιά έθιμα ή τιμώντας αγίους και εκκλησιάκια. Σημαντική είναι η παρουσία της ΔΕΠΠΑΜ, των Συλλόγων Γυναικών και των μαθητικών σχολικών οργανώσεων. Από τα σημαντικότερα πανηγύρια του νησιού είναι αυτά προς τιμήν των Αγίων Αναργύρων, της Αγίας Μαρίας, της Αγίας Παρασκευής, του Αγίου Παντελεήμονος, του Σωτήρος, και το Δεκαπενταύγουστο το μεγάλο πανηγύρι προς τιμή της Παναγίας Τουρλιανής. Το Σεπτέμβριο εξάλλου, όταν το μεγαλύτερο τουριστικό κύμα υποχωρεί, οι Μυκονιάτες ανασυντάσσουν τις δυνάμεις τους για να υποδεχτούν το χειμώνα κι ετοιμάζουν τη γιορτή του τρύγου, από την

οποία θα προκύψει το λιαστό κρασί. Λίγο αργότερα θα ακολουθήσουν τα χοιροσφάγια, από τα οποία θα προκύψουν εκλεκτοί μεζέδες.

Πιο ειδικά :

Πανηγύρι της Ύψωσης του Τιμίου Σταυρού : 14 Σεπτεμβρίου. Στο εκκλησάκι του Σταυρού στο αεροδρόμιο και στο Λαογραφικό Μουσείο στη Μύκονο γίνεται θεία λειτουργία για την ευλογία των χωραφιών.

Η γιορτή του τρύγου : Στο Αγροτομουσείο, τμήμα του Λαογραφικού μουσείου της Μυκόνου, αναβιώνει κάθε χρόνο, τη δεύτερη Κυριακή του Σεπτεμβρίου, η γιορτή του τρύγου. Πρόκειται για ένα γλεντοκόπι των οικογενειών της Μυκόνου ανοιχτό σε όλους τους επισκέπτες που μπορούν να γευτούν φαγώσιμα και κρασιά. Η γιορτή διαρκεί όλη τη μέρα.

Χοιροσφάγια : Οκτώβριος. Χαρακτηριστική είναι η εκτροφή των χοίρων για τους νησιώτες, καθώς τους εξασφάλιζε συντηρημένα παράγωγα κρέατος κατά τη διάρκεια του χειμώνα. Κάθε αγροτική οικογένεια έκτρεφε χοίρους και κάθε Οκτώβρη έσφαζε τα ζώα και ετοίμαζε αλλαντικά και παστά από χοιρινό που τα διατηρούσε για τους δύσκολους μήνες του χειμώνα. Τα χοιροσφάγια είναι τοπική οικογενειακή γιορτή που σχετίζεται με τη διαδικασία σφαγής και ετοιμασίας ποικιλίας παρασκευασμάτων με βάση το χοιρινό κρέας και λίπος, σε διάφορα σημεία του νησιού. Ο νοικοκύρης καλεί τα μέλη της οικογένειας του και μαζί με συγγενείς και φίλους η διαδικασία μετατρέπεται σε γλέντι και φαγοπότι. Την ίδια μέρα το χοιρινό μαγειρεύεται σαν στιφάδο βραστό με χόρτα, ενώ άλλα κομμάτια φτιάχνονται λουκάνικα, λούτζες, παϊδες, σίσερα, κτλ. Πληροφορίες : Σύλλογος Γυναικών τηλ. 22890 27710.

Τα Μπαλόσια : Γιορτή για το άνοιγμα της ναυτικής περιόδου. Την ημέρα των Φώτων μετά τον αγιασμό των Υδάτων ο Σύλλογος Γυναικών αναβιώνει το έθιμο των Μπαλοσιών σε κάποιο κέντρο με τραγούδια και φαγητό. Στα Μπαλόσια γίνονται το γλέντι των ναυτικών για το ξεκίνημα των πλοίων για την καινούρια ναυτική περίοδο. Σύλλογος Γυναικών τηλ. 22890 27710.

Το πανηγύρι της Παναγίας : 15 Αυγούστου. Στην πλατεία της Άνω Μεράς γίνεται πανηγύρι μπροστά από το μοναστήρι. Το ίδιο συμβαίνει και στις 24 Αυγούστου στα Εννιάμερα της Θεοτόκου. 121

Η κατάβαση της εικόνας της Παναγίας : Το πρώτο Σάββατο της Σαρακοστής μετά τη λειτουργία στο Μοναστήρι της Παναγίας Τουρλιανής κατεβαίνει η εικόνα της Παναγίας με πομπή πιστών και στρατιωτικό άγημα στη Χώρα μέχρι το Σάββατο του Λαζάρου όπου μεταφέρεται πίσω με τον ίδιο τρόπο.

Τα Βάγια : Κυριακή των Βαΐων. Οι πιστοί πηγαίνουν στις εκκλησίες λουλούδια και οι ιερείς ετοιμάζουν τα βάγια. Μετά τη λειτουργία οι ιερείς μοιράζουν τα βάγια.

Οι Κουκούγεροι : τελευταία Κυριακή της Αποκριάς στη Λάκκα ο Δήμος Μυκόνου και ο Σύλλογος Γυναικών διοργανώνουν παρέλαση μασκαράδων (κουκούγερων), δίνουν βραβεία και ακολουθεί γιορτή με μουσική και χορό. Σημείωση : Ευχαριστούμε θερμά τη ΔΕΠΠΑΜ για τις πολύτιμες πληροφορίες που μας παρείχαν σχετικά με τις τοπικές γιορτές που είναι ανοικτές σε όλους τους επισκέπτες του νησιού.

Τα μουσεία του νησιού είναι τα εξής:

Αρχαιολογικό Μουσείο Μυκόνου: Το κτίριο του Αρχαιολογικού Μουσείου Μυκόνου κτίστηκε το 1900-02 στο Καμνάκι, σε δεσπόζουσα θέση επάνω από το λιμάνι, για να στεγάσει αρχικά τα πλούσια ευρήματα του «Βάθρου της Καθάρσεως» του 5ου π.Χ. που αποκαλύφθηκε στη Ρήνεια το 1898 και των άλλων ταφών του νησιού.

Λαογραφικό Μουσείο Μυκόνου: Βρίσκεται στη θέση Κάστρο, λίγα μέτρα μακριά από την περιφέρμη Παραπορτιανή και στεγάζεται σε παλιό δώροφο караβοκυραϊκό σπίτι.

Το Αγροτομυσείο - Μύλος του Μπόνη: Βρίσκεται στη θέση Ανω Μύλοι, είναι ένα υπαίθριο μουσείο που παρουσιάζει τις παραδοσιακές αγροτικές εγκαταστάσεις που χρησιμοποιούσαν στη Μύκονο για την παραγωγή και μεταποίηση των αγροτικών προϊόντων (αλώνι, φούρνος, πηγάδι, πατητήρι κ.λ.π.), με επίκεντρο τον παλιό Μύλο του Μπόνη σε κατάσταση πλήρους λειτουργίας

Το Σπίτι της Λένας: Είναι το τρίτο παράρτημα του Λαογραφικού Μουσείου Μυκόνου, και πρόκειται για ένα αντιπροσωπευτικό μεσοαστικό ισόγειο σπίτι του περασμένου αιώνα.

Ναυτικό Μυσείο Αιγαίου: Το Ναυτικό Μυσείο Αιγαίου είναι κοινοφελές, μη κερδοσκοπικό ίδρυμα και λειτουργεί από το 1985 στη Μύκονο. Ο ιδρυτής και Πρόεδρος του Δ.Σ του Μυσείου, ο Μυκονιάτης Γιώργος Δρακόπουλος, έχει βραβευθεί για το έργο του, από την Ακαδημία Αθηνών και από τον διεθνή οργανισμό World Ship Trust. Η ίδρυση του Μυσείου στη Μύκονο δεν έγινε μόνο για συναισθηματικούς, αλλά και για ιστορικούς λόγους. Η Μύκονος γειτονεύει με τη Δήλο, που Βρίσκεται στο κέντρο του Αιγαίου και στην αρχαιότητα ήταν ο συνδετικός κρίκος για τις θαλάσσιες μεταφορές μεταξύ Ανατολής και Δύσης. Το Ναυτικό Μυσείο Αιγαίου στεγάζεται σε ένα παραδοσιακό κυκλαδίτικο κτίριο του 19ου αιώνα, στο κέντρο της Μυκόνου, στη θέση Τρία Πηγάδια.

Φάρος Αρμενιστής: Η κατασκευή του φάρου «Αρμενιστή», στο ομώνυμο ακρωτήριο της Μυκόνου το 1890, αποφασίστηκε από τον τότε πρωθυπουργό Χαρίλαο Τρικούπη, μετά το ναυάγιο του καλωδιακού ατμόπλοιου «VOLTA» το 1887 στα Βόρεια παράλια του νησιού. Ο μηχανισμός που τοποθετήθηκε είναι κατασκευής Sautter Lemonier και είχε βραβευθεί στην διεθνή έκθεση Παρισίων το 1887. Ο φάρος «Αρμενιστής», που θεωρείται ένας από τους μεγαλύτερους φάρους του Αιγαίου, λειτούργησε για 100 περίπου χρόνια, μέχρι το 1983 που αποφασίστηκε η αντικατάστασή του με μηχανισμό νεότερης τεχνολογίας. Το 1987, ο παλιός μηχανισμός παραχωρήθηκε στο Ναυτικό Μυσείο Αιγαίου από το Γενικό Επιτελείο Ναυτικού και, μετά τις πολύμηνες εργασίες αποκατάστασής του, λειτουργεί και πάλι στον κήπο του Μυσείου.



Εικόνα 43. Ο φάρος στο ακρωτήριο Αρμενιστής.

Αρχαιολογικό Μυσείο Δήλου: Μοναδική έκθεση γλυπτικής που καλύπτει όλο το φάσμα από την αρχαϊκή έως την ρωμαϊκή περίοδο, θαυμάσια μωσαϊκά, κεραμικά, χρηστικά αντικείμενα του ιδιωτικού βίου, έργα μικροτεχνίας και κοσμήματα κ.α. αποτελούν μερικές από τις ενότητες των πλούσιων εκθεμάτων του.

8 Περιεχόμενα εικόνων

| | |
|---|---------|
| Εικόνα 1. Η μικρή Βενετία..... | σελ. 7 |
| Εικόνα 2-2. Η μυκονιάτικη λούζα..... | σελ.18 |
| Εικόνα 5-3.Μπαλκόνια και σκάλες στα στενά της Χώρας..... | σελ.27 |
| Εικόνα 6-4. Κατεστραμμένη στέγη και τοιχοποιία..... | σελ.34 |
| Εικόνα 6-5. Ο φούρνος μέσα στο σπίτι..... | σελ. 35 |
| Εικόνα 6-6. Η εξωτερική μορφή του φούρνου..... | σελ. 36 |
| Εικόνα 6-7. Εσωτερικό ξύλινο κούφωμα χωρίς τζάμι..... | σελ. 36 |
| Εικόνα 6-8. Ο χώρος της κουζίνας..... | σελ. 37 |
| Εικόνα 6-9. Αριστερά ντουλάπι αποθήκευσης προϊόντων, δεξιά νιπτήρας και μαεργιό..... | σελ.37 |
| Εικόνα 6-10. Χώρος αποθήκευσης ευπαθών τροφίμων. «φανάρι»..... | σελ. 38 |
| Εικόνα 6-11. Ο βράχος που προαναφέραμε και οι εκρήξεις που έχουν προκληθεί με συνέπεια την αποκόλληση του σοβά..... | σελ. 38 |
| Εικόνα 6-12. Καδρόνια τα οποία έχουν σαπίσει και έχουν κάνει καμπυλότητα..... | σελ. 39 |
| Εικόνα 6-13. Η μορφή του δαπέδου και η υγρασία που βγάζει στο χώρο..... | σελ. 40 |
| Εικόνα 6-14. Συνθέσεις τσιμεντοκονίας..... | σελ.41 |
| Εικόνα 6-15. Κατεστραμμένος σοβάς και οροφή στο εσωτερικό του σπιτιού..... | σελ. 41 |
| Εικόνα 6-16. Εξωτερικό κούφωμα από την εσωτερική όψη..... | σελ. 42 |
| Εικόνα 6-17. Εξωτερικά κουφώματα, πατζούρια..... | σελ. 43 |
| Εικόνα 6-18. Εξωτερικές πόρτες..... | σελ. 43 |
| Εικόνα 19. Ακτή Χουλάκια Φυσικό Μνημείο Ιδιαίτερης σημασίας (Πάνω) Σε απόσταση 20m από την ακτή Χουλάκια μαντρότοιχος και πολυτελείς βίλα 100 m2 κτισμένο μόνο από χουλάκια (κάτω)..... | σελ. 55 |
| Εικόνα 20. Παλαιό λιμάνι Μυκόνου..... | σελ. 56 |
| Εικόνα 21. Νέο λιμάνι και μαρίνα..... | σελ. 56 |
| Εικόνα 22. Προβλήτα εκφόρτωσης οικοδομικών υλικών και καυσίμων στην περιοχή Λούλος..... | σελ. 57 |
| Εικόνα 23. Η παραλία του Καλαφάτη (2005)..... | σελ. 57 |
| Εικόνα 24. Παράκτιες κατασκευές υποδοχής μικρών σκαφών αναψυχής και αλιευτικών στην περιοχή Διβούνια (Ταρσανάς πάνω αριστερά) Αγ. Άννα (κάτω αριστερά), Όρνός, Πλατύ Γιαλός.(πάνω και κάτω δεξιά αντίστοιχα)..... | σελ. 57 |
| Εικόνα 25. Ανεμογεννήτρια στην Άνω Μερά..... | σελ. 59 |
| Εικόνα 26. Απεικόνιση των περιοχών που είναι κατασκευασμένες οι δύο λιμνοδεξαμενές του νησιού (National Observatory of Athens)..... | σελ.60 |
| Εικόνα 27. Λιμνοδεξαμενές Μαράθι (αριστερά) και Φωκός (δεξιά)..... | σελ. 61 |
| Εικόνα 28. Ξερολιθικές κατασκευές στη Μύκονο (αριστερά αναβαθμίδες, δεξιά τοιχίο οριοθέτησης)..... | σελ. 63 |
| Εικόνα 29. Αγροτικές εργασίες στο Μαράθι..... | σελ.64 |
| Εικόνα 30. Μέσα μεταφοράς των ντόπιων ηλικιωμένων κατοίκων, στην ύπαιθρο της Μυκόνου..... | σελ. 64 |
| Εικόνα 31.Ο αμπελώνας του Νίκου Ασημομύτη στη θέση Μαού..... | σελ. 65 |
| Εικόνα 32. Χαρακτηριστικά είδη ξερικής βλάστησης που συναντώνται στη Μύκονο. Φρύγανα του είδους <i>Sarcopoterium spinosum</i> , Φραγκοσυκιές, Αγριοσυκιές. (Από αριστερά προς τα δεξιά)..... | σελ. 66 |
| Εικόνα 33. Ένα από τα είδη Σαύρας που συχνά συναντούμε στη Μύκονο..... | σελ. 68 |
| Εικόνα 34. Ξωκλήσια στην ύπαιθρο της Μυκόνου..... | σελ. 70 |
| Εικόνα 35. Το Παλιόκαστρο στην Άνω Μερά..... | σελ. 71 |
| Εικόνα 36. Η παναγία η παραπορτιανή..... | σελ. 72 |
| Εικόνα 37. Ο αρχαιολογικός χώρος στα Διβούνια..... | σελ. 72 |

| | |
|--|----|
| Εικόνα 38. Άλευκάντρα ή μικρή «Βενετία».....σελ. | 73 |
| Εικόνα 39. Το Δημαρχείο.....σελ. | 74 |
| Εικόνα 40. Πέτρος ο πελεκάνος.....σελ. | 75 |
| Εικόνα 41. παλιά φωτογραφία ανεμόμυλου.....σελ. | 76 |
| Εικόνα 42. Οι Κάτω μύλοι.....σελ. | 76 |
| Εικόνα 43. Ο φάρος στο ακρωτήριο Αρμενιστής.....σελ. | 79 |

| | |
|--|----|
| ΣΧΗΜΑ 1. Φωτογραφία από δορυφόρο και συγκεκριμένα από την ιστοσελίδα του google earth.Κεντρική Άνω Μερά.....σελ. | 32 |
| ΣΧΗΜΑ 2. Φωτογραφία από δορυφόρο και συγκεκριμένα από την ιστοσελίδα του google earth.Το οικόπεδο με την κίτρινη περιμετρική διαγράμμιση είναι το οικόπεδο της μελέτης μας.....σελ. | 32 |
| ΣΧΗΜΑ 3. Φωτογραφία από δορυφόρο και συγκεκριμένα από την ιστοσελίδα του google earth. Πιο κοντινή φωτογραφία στο οικόπεδο που μας ενδιαφέρει.....σελ. | 33 |
| ΣΧΗΜΑ 4. Η κάτοψη του είδη υπάρχοντος κτιρίου αναλυτικά με τις πραγματικές του διαστάσεις.....σελ. | 45 |
| ΣΧΗΜΑ 5. Η κάτοψη της πρότασης ανακαινίσεως του κτιρίου με τις ακριβώς ίδιες εξωτερικές διαστάσεις και την αναδιαμόρφωση του εσωτερικού χώρου.....σελ. | 46 |
| ΣΧΗΜΑ 6. Η κάτοψη του υπάρχοντος κτιρίου χωρίς διαστάσεις.....σελ. | 47 |
| ΣΧΗΜΑ 7. Η κάτοψη της πρότασης ανακαινίσεως του κτιρίου με την εσωτερική αναδιαμόρφωση του χώρου χωρίς διαστάσεις.....σελ. | 48 |
| ΣΧΗΜΑ 8. Οι κατόψεις του κτιρίου η μία μέσα στην άλλη. Με την μπλέ διαγράμμιση διακρίνουμε την τωρινή εσωτερική κάτοψη του κτιρίου και με την μαύρη την πρόταση της εσωτερικής ανακαινίσεως.....σελ. | 49 |