

ΔΗΛΩΣΗ ΣΥΓΓΡΑΦΕΑ ΔΙΠΛΩΜΑΤΙΚΗΣ ΕΡΓΑΣΙΑΣ

Ο κάτωθι υπογεγραμμένος , Ανεβλαβής Ελευθέριος του Γαβριήλ, φοιτητής του Τμήματος Πολιτικών Μηχανικών

Του Πανεπιστημίου Δυτικής Αττικής, πριν αναλάβω την εκπόνηση της Διπλωματικής Εργασίας μου, δηλώνω ότι ενημερώθηκα για τα παρακάτω:

«Η Διπλωματική Εργασία (Δ.Ε) αποτελεί προϊόν πνευματικής ιδιοκτησίας τόσο του συγγραφέα, όσο και του Ιδρύματος και θα πρέπει να έχει μοναδικό χαρακτήρα και πρωτότυπο περιεχόμενο.

Απαγορεύεται αυστηρά οποιοδήποτε κομμάτι κειμένου της να εμφανίζεται αυτούσιο ή μεταφρασμένο από κάποια άλλη δημοσιευμένη πηγή. Κάθε τέτοια πράξη αποτελεί προϊόν λογοκλοπής και εγείρει θέμα Ηθικής Τάξης για τα πνευματικά δικαιώματα του άλλου συγγραφέα. Αποκλειστικός υπεύθυνος είναι ο συγγραφέας της Δ.Ε, ο οποίος φέρει και την ευθύνη των συνεπειών, ποινικών και άλλων, αυτής της πράξης.

Πέραν των όποιων ποινικών ευθυνών του συγγραφέα, σε περίπτωση που το Ίδρυμα του έχει απονεμίσει Πτυχίο, αυτό ανακαλείται με απόφαση της Συνέλευσης του Τμήματος. Η Συνέλευση του Τμήματος με νέα απόφασή της, μετά από αίτηση του ενδιαφερόμενου, του αναθέτει εκ νέου την εκπόνηση Δ.Ε με άλλο θέμα και διαφορετικό επιβλέποντα καθηγητή. Η εκπόνηση της εν λόγω Δ.Ε πρέπει να ολοκληρωθεί εντός τουλάχιστον ενός ημερολογιακού 6μήνου από την ημερομηνία ανάθεσής της. Κατά τα λοιπά εφαρμόζονται τα προβλεπόμενα στο άρθρο 18. παρ.5 του ισχύοντος Εσωτερικού Κανονισμού».

Ο Δηλών

Ανεβλαβής Ελευθέριος

Ημερομηνία

16/7/2020



ΔΙΠΛΩΜΑΤΙΚΗ ΕΡΓΑΣΙΑ
ΤΑ ΣΜΥΡΙΑΩΡΥΧΕΙΑ ΤΗΣ ΝΑΞΟΥ
ΑΝΕΒΛΑΒΗΣ ΕΛΕΥΘΕΡΙΟΣ
ΤΜΗΜΑ ΠΟΛΙΤΙΚΩΝ ΜΗΧΑΝΙΚΩΝ
ΠΑΝΕΠΙΣΤΗΜΙΟ ΔΥΤΙΚΗΣ ΑΤΤΙΚΗΣ
Α.Μ : 44185



Εισήγηση-Επίβλεψη : Κ Γεώργιος Κ. Βαρελίδης Δρ. Αρχιτέκτων-Μηχανικός-Πολεοδόμος και καθηγητής του Πανεπιστημίου Δυτικής Αττικής (πρώην ΑΕΙ Πειραιά Τ.Τ).

ΠΕΡΙΕΧΟΜΕΝΑ

ΠΕΡΙΛΗΨΗ.....	7
SUMMARY.....	10
ΕΙΣΑΓΩΓΗ.....	12
ΠΡΟΛΟΓΟΣ.....	16
ΚΕΦΑΛΑΙΟ 1 : ΓΕΝΙΚΑ ΠΕΡΙ ΣΜΥΡΙΔΑΣ-ΠΕΤΡΩΜΑΤΑ	
1.1 πετρώματα.....	17
1.1.1 Ορισμός πετρωμάτων.....	17
1.1.2 Κατηγορίες πετρωμάτων.....	17
1.1.3 Θραύσματα πετρωμάτων.....	19
1.1.4 Κύκλος μετασχηματισμού πετρωμάτων.....	20
1.1.5 Ποσοτικά (%) μεγέθη εμφάνισης πετρωμάτων.....	20
1.2 η σύσταση της σμύριδας.....	20
1.3 χαρακτηριστικά-ιδιότητες της σμύριδας.....	21
1.4 Ετυμολογία της σμύριδας.....	22
1.5 χρήση της σμύριδας.....	22
1.6 προϊόντα εξίσου μεγάλης σκληρότητας με τη σμύριδα.....	23
1.6.1 Κορούνδιο.....	23
1.6.2 Γρανάτης.....	24
1.6.3 διαμάντι.....	26
1.7 άλλα πετρώματα Νάξου.....	27
1.7.1 μάρμαρα Νάξου.....	27
1.7.1.1 μαρμάρينو τέμπλο Αγίου Γεωργίου του Κατηφοριανού στην Απείρανθο της Νάξου.....	32
1.7.1.2 οι κούροι της Νάξου.....	33
1.7.1.3 ο ναός του Θεού Απόλλωνα στη Νάξο.....	38
1.7.2 γρανίτης Νάξου.....	39
1.7.2.1 Ο "ΛΥΧΝΟΣ" από γρανίτη Νάξου.....	39
1.7.3 σχιστόλιθος Νάξου.....	41
1.7.3.1 Η εξοχική έπαυλη των Ιησουιτών στα Καλαμίτσια της Νάξου...41	
1.8 παλιές διαφημίσεις με προϊόντα από σμύριδα.....	49
1.9 μηχανές λείανσης με σμύριδα το 1860.....	54
1.10 η σμύριδα σε αξεσουάρ των κυριών της αυλής κατά τη Βικτωριανή εποχή.....	60
1.11 Εξαγωγές σμύριδας τα ετη 1926 εως 1938.....	61
1.11.1 Οι εξαγωγές σμύριδας το 1907 και ο προβληματισμός του Σουλτάνου για τη σμύριδα.....	63
1.12 Η σμύριδα Νάξου στον προϋπολογισμό του Ελληνικού κράτους το 1836.....	64

ΚΕΦΑΛΑΙΟ 2 : Η κοσμογονία της Νήσου Νάξου	
2.1 η Παλαιοντολογία.....	68
2.2 η Γεωλογία της Νάξου.....	71
2.3 η Γεωμορφολογία της Νάξου.....	73
2.4 το Κλίμα της Νάξου.....	75
2.5 το χωριό Κόρωνος.....	76
2.5.1 Γενικά για την Κόρωνο.....	76
2.5.2 η ιστορία του χωριού της Κορώνου.....	77
2.5.3 Η ανάπτυξη και η τραγωδία της κατοχής.....	78
2.5.4 η ζωή και οι ασχολίες των κατοίκων της Κορώνου τα παλαιότερα χρόνια.....	80
2.5.5 η Αρχιτεκτονική της Κορώνου.....	82
2.5.6 Η ενδυνασία της γυναίκας στην Κόρωνο της Νάξου τα παλιά χρόνια.....	83
2.5.7 Επίσκεψη Υπουργού Βιομηχανίας στην Κόρωνο της Νάξου....	86
2.6 το χωριό της Απειράνθου.....	87
2.6.1 Γενικά για την Απείρανθο.....	87
2.6.2 η ιστορία του χωριού της Απείρανθου.....	88
2.6.3 η Αρχιτεκτονική του χωριού της Απείρανθου.....	89
2.6.4 Η ενδυμασία της γυναίκας παλιά στην Απείρανθο της Νάξου...95	
2.6.5 Η τροφή των κατοίκων της Απείρανθου πρίν 100 χρόνια.....96	
2.7 η Νάξος σε χάρτες από το 1420μ.Χ μέχρι το 1975.....	97
ΚΕΦΑΛΑΙΟ 3 : Σμύριδα άλλων χωρών	
3.1 Μικρασιατική Σμύριδα.....	107
3.2 Αμερικανική Σμύριδα.....	108
3.2.1 Σμύριδα και Κορούνδιο της Αμερικής.....	108
3.2.2 Τεχνιτή Σμύριδα της Αμερικής.....	110
ΚΕΦΑΛΑΙΟ 4 : Ιστορική εξέλιξη διαχείρισης της Ναξίας Σμύριδας...111	
4.1 Εμπορία Ναξίας Σμύριδας.....	120
4.2 μεταφορά σμύριδας από τη Νάξο στη Σμύρνη το 1683.....	121
ΚΕΦΑΛΑΙΟ 5 : Εναέριος σιδηρόδρομος	
5.1 Η μεταφορά της Ναξίας Σμύριδας απο τα ορυχεία ως κυρίαρχο δικαίωμα των σμυριδωρυκτών.....	123
5.2 περιγραφή εναέριου σιδηρόδρομου.....	127
5.3 τα βαγόνια ROBERT HUDSON των ορυχείων σμύριδας της Νάξου	130
5.4 Καταγγελία για την κατασκευή του Εναερίου Σιδηροδρόμου μεταφοράς σμύριδας Νάξου	131

5.5 το σύστημα επικοινωνίας του Εναερίου Σιδηροδρόμου Μεταφοράς Σμύριδας.....	134
5.6 απαλλοτριώσεις για τον Εναέριο σιδηρόδρομο μεταφοράς Σμύριδας το 1922.....	137
5.7 Εγκατάλειψη Εναερίου Σιδηρόδρομου μεταφοράς Σμύριδας.....	139
5.8 Επισκευή Εναερίου Σιδηροδρόμου-Δημοπρασία Επισκευής.....	142
ΚΕΦΑΛΑΙΟ 6 : Εργοστάσια επεξεργασίας σμύριδας	
6.1 Naxos Union, η κορυφαία εταιρεία στον κόσμο της λείανσης.....	144
6.2 εργοστάσιο επεξεργασίας σμύριδας VSM.....	147
6.3 Εργοστάσιο σμύριδας AB SVENSKA NAXOS στην πόλη Lomma της Σουηδίας.....	148
6.4 εργοστάσιο σμύριδας Naxos Schmirgelwerke KLINGSPOR and Co	149
6.5 το ιταλικά εργοστάσιο επεξεργασίας σμύριδας Ermoli.....	151
6.6 το Σμυριδουργείο της Σύρου και το βαμβακάρι σμυρίγλι της Νάξου	152
ΚΕΦΑΛΑΙΟ 7 : Σμυριδεργάτες	
7.1 Απεργίες Σμυριδεργατών.....	153
7.1.1 οι απεργίες των σμυριδεργατών και οι μεγάλες πορείες τα έτη 1977, 1987.....	153
7.1.2 η μεγάλη απεργία των σμυριδεργατών τα έτη 1911, 1913.....	156
7.1.3 ένοπλη απεργία στον Λυώνα το 1911.....	160
7.1.4 πορεία 40 χιλιομέτρων των σμυριδεργατών προς την πόλη της Νάξου το 1975.....	162
7.1.5 εξορία και φυλάκιση σμυριδεργατών της Κορώνου Νάξου το 1917.....	163
7.2 οι άγαμοι σμυριδεργάτες.....	164
7.3 περί αναγκαστικών συνεταιρισμών των σμυριδωρυκτών Νάξου το 1964.....	165
7.4 απαλλαγή των σμυριδεργατών απο τις εφεδρείες του στρατού το έτος 1918.....	166
7.5 καταστατικά σμυριδεργατών.....	169
7.5.1 Καταστατικό του συλλόγου των σμυριδωρυκτών όρμου Μουτσούνας Νάξου.....	169
7.5.2 Καταστατικό Αδελφότητας των σμυριδωρυκτών της Απειράνθου Νάξου το 1898.....	173
7.5.3 Καταστατικό Σωματείου Σμυριδωρυκτών του όρμου Λυώνα Νάξου το 1916.....	173

7.6	απόπειρα ορειχείου – όρκος σμυριδεργατών.....	179
7.7	αρμοδιότητες σμυριδεργατών.....	180
7.7.1	αρμοδιότητες του αρχηγού μιας ομάδας σμυριδεργατών.....	180
7.7.2	αρμοδιότητες του "πυροδότη" στα σμυριδωρυχεία.....	180
7.7.3	οι "ποσταδόροι" στα σμυριδωρυχεία.....	180
7.7.4	τα "Μεταγωγικά" στα σμυριδωρυχεία.....	181
7.7.5	οι "βαγιονάτορες" στα σμυριδωρυχεία.....	181
7.7.6	η αρμοδιότητα του "Μαντρολόου" στα σμυριδωρυχεία.....	181
7.7.7	ο "ΑΣΜΥΡΙΓΛΑΣ" και τα μέτρα ασφαλείας στα σμυριδωρυχεία της Νάξου.....	182
7.8	Το ιδιόρρυθμο καθεστώς των μεριδιούχων των σμυριδωρυχείων της Νάξου.....	184
7.9	Παραδοτέα ποσότητα σμύριδας απο τους σμυριδεργάτες Κορώνου και Απειράνθου το Μάρτη του 1849.....	186
ΚΕΦΑΛΑΙΟ 8 : Τα σμυριδωρυχεία της Νάξου		
8.1	Στραβολαγκάδα, η ιστορία ενός σμυριδωρυχείου στην Κόρωνο της Νάξου.....	188
8.2	1965/ περιορίζεται ο αριθμός των σμυριδωρυχείων Νάξου.....	190
8.3	1923 έκθεση του κράτους σχετικά με τους λόγους τους οποίους θα έπρεπε τα σμυριδωρυχεία να παραμείνουν στο Δημόσιο ταμείο.....	193
8.4	Ένα τρομερό δυστύχημα στα σμυριδωρυχεία Κορώνου το 1930.....	194
8.5	Η ιστορία του ορυχείου "ΦΤΩΧΕΙΑ" και "ΑΛΛΗΛΕΓΓΥΗ".....	194
8.6	Πώς δόθηκαν τα ονόματα των σμυριδωρυχείων της Νάξου.....	195
8.7	Τα ονόματα των ενεργών ορυχείων (Κορώνου και Απειράνθου) της Νάξου το 1936.....	197
8.8	Θ. Ουφνέρ Έκθεσις του Ούγγρου μεταλλευτικού Συμβούλου επί των Σμυριδωρυχείων Νάξου το 1892.....	199
8.9	Επιστολές όσον αφορά τα σμυριδωρυχεία της Νάξου.....	203
8.9.1	Επιστολή έγκρισης κατασκευής βαγονογραμμής Ντεκώβιλ στο ορυχείο "Άνω Ρούχουνας".....	203
8.9.2	Επιστολή προς την ομάδα της ερευνητικής στοάς "Αργοκοιλιώτισσα" ή "Εικοσάρα", και στην ομάδα του ορυχείου "Τζουμαγιά".....	204
8.9.3	Αίτηση και απάντηση για τη συνέχιση των εργασιών στο ορυχείο "Νέος Φωτισμός"	205

8.9.4 Αίτηση και απάντηση για χορήγηση περιστροφικού δίσκου για την κάλυψη των αναγκών εξόρυξης του ορυχείου "Τζουμαγιάς".....	207
8.9.5 Επιστολή προς τον φύλακα του ορυχείου "Καλλίπολις" του Σταθμού Πηγής.....	209
8.9.6 Επιστολή προς τον διαλογέα Δ. Π. στο Σταθμό Πεζουλών...	210
8.9.7 Επιστολή της ομάδας του ορυχείου "Φώτα" προς τη Διεύθυνση Σμυριδωρυχείων Νάξου.....	211
8.9.8 Επιστολή προς τους διαλογείς σμύριδας Π. Ι. Μ. και Ε. Α...	212
ΚΕΦΑΛΑΙΟ 9 : Αρχιτεκτονικά σχέδια Σμυριδωρυχείων Νάξου	
9.1 Εγκαταστάσεις σμυριδωρυχείων Νάξου, χοροσταθμικά διαγράμματα	216
9.2 Εγκαταστάσεις σμυριδωρυχείων Νάξου, κατά μήκος τομή των σμυριδωρυχείων των σταθμών ΛΥΩΝΑΣ-ΠΗΓΗ.....	217
9.3 Εγκαταστάσεις σμυριδωρυχείων Νάξου, κατά μήκος τομή των σμυριδωρυχείων των σταθμών ΠΗΓΗ-ΜΑΛΙΑ, ΠΗΓΗ-ΠΕΖΟΥΛΕΣ, ΠΗΓΗ-ΚΑΜΠΙ.....	218
9.4 Εγκαταστάσεις σμυριδωρυχείων Νάξου, οριζοντιογραφία αρτηριών	219
9.5 Εγκαταστάσεις σμυριδωρυχείων Νάξου, οικισμοί εποπτών.....	220
9.6 Τοπογραφικό Διάγραμμα ορυχείων "Άνω Ρούχουνας", "Κάτω Ρούχουνας" και "Μπερείδων"	221
9.7 "Plan of Moutsouna Station".....	222
9.8 "Unloading Station S at Moutsouna".....	223
9.9 Διάγραμμα υψομετρικών καμπυλών ορυχείων.....	224
9.10 Οικία Δ/σεως Σμυριδωρυχείων εν Μουτσούνη.....	225
9.11 Σκαρίφημα Ορυχείων.....	226
Πηγές internet.....	227
Βιβλιογραφία.....	241

ΠΕΡΙΛΗΨΗ

Η παρούσα διπλωματική εργασία αναφέρεται αρχικά γενικά περι σμύριδας, όπως είναι η σύσταση της σμύριδας, χαρακτηριστικά-ιδιότητες της σμύριδας, ετυμολογία της σμύριδας, χρήση της σμύριδας, προϊόντα εξίσου μεγάλης σκληρότητας με τη σμύριδα (κορούνδιο, γρανάτης, διαμάντι), καθώς επίσης και αρκετές πληροφορίες όσον αφορά γενικά τα πετρώματα, όπως είναι κατηγορίες πετρωμάτων, ορισμός πετρωμάτων, θραύσματα πετρωμάτων, κύκλος μετασχηματισμού πετρωμάτων, ποσοτικά (%) μεγέθη εμφάνισης πετρωμάτων, γενικά για τα πετρώματα της Νάξου, μάρμαρα Νάξου, απο τα οποία είναι φτιαγμένοι οι κούροι της Νάξου, το μαρμάρινο τέμπλο του Αγίου Γεωργίου του Κατηφοριανού στην Απείρανθο της Νάξου, ο ναός του Θεού Απόλλωνα (πορτάρα) στη Νάξο. Επίσης γίνεται αναφορά στον γρανίτη Νάξου καθώς επίσης και στο σχιστόλιθο Νάξου, από τον οποίο είναι χτισμένη η εξοχική έπαυλη των Ιησουιτών στα Καλαμίτσια της Νάξου. Γίνεται αναφορά σε παλιές διαφημίσεις με προϊόντα από σμύριδα, σε μηχανές λείανσης με σμύριδα ως αξεσουάρ των κυριών της αυλής κατά τη Βικτωριανή εποχή. Επιπλέον αναφέρεται στις εξαγωγές σμύριδας τα έτη 1926 εως 1938, καθώς επίσης και τις εξαγωγές σμύριδας το έτος 1907 και τον προβληματισμό του Σουλτάνου για τη σμύριδα. Ακόμη αναφέρει ότι η σμύριδα Νάξου βρίσκεται στον προϊπολογισμό του Ελληνικού κράτους το έτος 1836.

Επιτακτική ήταν η ανάγκη για αναφορά στην κοσμογονία της νήσου Νάξου, το κλίμα της Νάξου, γενικές πληροφορίες για τα σμυριδωχώρια της Νάξου, Κόρωνος και Απείρανθος. Όσον αφορά την Κόρωνο γίνεται αναφορά γενικά για το χωριό, την ιστορία του χωριού, η ανάπτυξη και η τραγωδία της κατοχής, η ζωή και οι ασχολίες των κατοίκων της Κορώνου τα παλαιότερα χρόνια, η αρχιτεκτονική της Κορώνου, η ενδυμασία της γυναίκας στην Κόρωνο της Νάξου τα παλαιά χρόνια. Σημαντικό γεγονός αποτελεί η επίσκεψη του υπουργού βιομηχανίας στην Κόρωνο της Νάξου. Στη συνέχεια, όσον αφορά το σμυριδωχώρι της Απειράνθου, γίνεται αναφορά γενικά για το χωριό, την ιστορία της Απειράνθου, την αρχιτεκτονική του χωριού της Απειράνθου, την ενδυμασία της γυναίκας παλιά στην Απείρανθο της Νάξου, την τροφή των κατοίκων της Απειράνθου πριν από 100 χρόνια. Επιπλέον απεικονίζονται με φωτογραφίες οι χάρτες της Νάξου από το έτος 1420 μ.Χ μέχρι το έτος 1975.

Επίσης σημαντική αποτελεί η αναφορά στη σμύριδα άλλων χωρών, όπως είναι η Μικρασιατική σμύριδα και η Αμερικανική σμύριδα. Γίνεται αναφορά για τη σμύριδα και κορούνδιο της Αμερικής καθώς επίσης και την τεχνητή Αμερικανική σμύριδα. Επιπροσθέτως, αναφέρεται στην ιστορική εξέλιξη διαχείρισης της Ναξίας σμύριδας, στην εμπορία της Ναξίας σμύριδας καθώς επίσης και στη μεταφορά σμύριδας από τη Νάξο στη Σμύρνη το έτος 1683.

Στη συνέχεια περιλαμβάνει ένα τεράστιο και σημαντικό κομμάτι της ιστορίας της σμύριδας, την κατασκευή του εναερίου σιδηροδρόμου μεταφοράς σμύριδας. Σε αυτό το σημείο γίνεται αναφορά στη μεταφορά της σμύριδας από τα ορυχεία, η οποία αποτελεί κυρίαρχο δικαίωμα των σμυριδωρυκτών. Γίνεται περιγραφή του εναερίου σιδηροδρόμου και αναφορά στην καταγγελία για την κατασκευή του, καθώς επίσης αναφέρεται και στα βαγόνια Robert Hudson των ορυχείων σμύριδας της Νάξου. Επιπλέον περιέχει πληροφορίες όσον αφορά το σύστημα επικοινωνίας του εναερίου σιδηροδρόμου μεταφοράς σμύριδας, και για τις απαλλοτριώσεις οι οποίες πραγματοποιήθηκαν για την κατασκευή του εναερίου.

Το μεγάλο αυτό κεφάλαιο του εναερίου κλείνει με την εγκατάλειψή του καθώς επίσης και με τις προσπάθειες για την επισκευή του.

Επιπλέον η αξία της σμύριδας Νάξου ήταν τεράστια και στο διεθνή χώρο. Ως εκ τούτου υπήρχαν εργοστάσια επεξεργασίας σμύριδας σε Ελλάδα και εξωτερικό όπως ήταν το Naxos Union, η κορυφαία εταιρεία στον κόσμο της λείανσης, το εργοστάσιο επεξεργασίας σμύριδας VSM, το εργοστάσιο σμύριδας AB SVENSKA NAXOS στην πόλη LOMMA της Σουηδίας, το εργοστάσιο σμύριδας Naxos Schmirgelwerke KLIWGSPOR and Co, το ιταλικό εργοστάσιο επεξεργασίας σμύριδας Ermoli και το σμυριδουργείο της Σύρου.

Στη συνέχεια γίνεται αναφορά στους σμυριδεργάτες οι οποίοι εργάζονται στα σμυριδωχώρα της Νάξου, στην απεργία των σμυριδεργατών και στις μεγάλες πορείες τα έτη 1977, 1987, στις απεργίες του 1911 και 1913, στην ένοπλη απεργία στον Λυώνα το 1911, στην πορεία 40 χιλιομέτρων η οποία διεξάχθηκε από τους σμυριδεργάτες από τα ορεινά χωριά προς την πόλη της Νάξου το 1975, την εξορία και φυλάκιση σμυριδεργατών της Κορώνου Νάξου το 1917. Ως εκ τούτου αναφέρεται και στο τι ισχύει για τους άγαμους σμυριδεργάτες, αναφορά περι αναγκαστικών συνεταιρισμών των σμυριδωρυκτών Νάξου το 1964, απαλλαγή των σμυριδεργατών από τις εφεδρείες του στρατού το έτος 1918, στο καταστατικό του συλλόγου των σμυριδωρυκτών όρμου Μουτσούνας Νάξου, στο καταστατικό αδελφότητας των σμυριδωρυκτών της Απειράνθου Νάξου το 1898, στο καταστατικό Σωματείου σμυριδωρυκτών του όρμου Λυώνα Νάξου το 1916. Στη συνέχεια αναφέρεται στον όρκο που έδιναν οι σμυριδεργάτες και τι ονομάζεται ως απόπειρα ορυχείου, στις αρμοδιότητες των σμυριδεργατών, όπως είναι η αρμοδιότητα του αρχηγού μιας ομάδας σμυριδεργατών, αρμοδιότητες του "πυροδότη" στα σμυριδωρυχεία, οι "ποσταδόροι", τα "μεταγωγικά", οι "βαγιονάτορες", η αρμοδιότητα του "μαντρολόου", ο "ασμυρυγλάς" και τα μέτρα ασφαλείας στα σμυριδωρυχεία της Νάξου. Στη συνέχεια διαβάζουμε για το ιδιόρρυθμο καθεστώς των μεριδιούχων των σμυριδωρυχείων της Νάξου, καθώς επίσης και για την παραδοτέα ποσότητα σμύριδας από τους σμυριδεργάτες της Κορώνου και Απειράνθου το Μάρτη του 1849.

Στη συνέχεια ακολουθεί ένα αρκετά μεγάλο και σημαντικό κεφάλαιο το οποίο αφορά τα σμυριδωρυχεία της Νάξου. Η ιστορία ενός σμυριδωρυχείου της Στραβολαγκάδας στην Κόρωνο της Νάξου, ο περιορισμός του αριθμού των σμυριδωρυχείων Νάξου το έτος 1965, έκθεση του κράτους το 1923 σχετικά με τους λόγους τους οποίους θα έπρεπε τα σμυριδωρυχεία να παραμείνουν στο δημόσιο ταμείο, αναφορά σε ένα τρομερό δυστύχημα στα σμυριδωρυχεία της Κορώνου το 1930, η ιστορία του ορυχείου "Φτώχεια" και "Αλληλεγγύη". Ως εκ τούτου, αναφέρεται στα ονόματα των ενεργών ορυχείων (Κορώνου και Απειράνθου) της Νάξου το 1936 καθώς επίσης και πως δόθηκαν τα ονόματα στα σμυριδωρυχεία της Νάξου. Επίσης διαβάζουμε την έκθεση του Θ. Ουφνέρ του Ούγγρου μεταλλευτικού συμβούλου επι των σμυριδωρυχείων της Νάξου το 1892, επιστολές όσον αφορά τα σμυριδωρυχεία της Νάξου, επιστολή έγκριση κατασκευής βαγονογραμμής Ντεκόβιλ στο ορυχείο "Άνω Ρούχουνας", επιστολή προς την ομάδα ερευνητικής στοάς "Αργοκοιλιάτισσα" ή "Εικοσάρα", και στην ομάδα του ορυχείου "Τζουμαγιάς". Επίσης περιλαμβάνει αίτηση και απάντηση για τη συνέχιση των εργασιών στο ορυχείο "Νέος Φωτισμός", αίτηση και απάντηση για χορήγηση περιστροφικού δίσκου για την κάλυψη των αναγκών εξόρυξης του ορυχείου "Τζουμαγιάς", επιστολή προς τον φίλακα του ορυχείου "Καλλίπολις" του σταθμού Πηγής, επιστολή προς τον διαλογέα Δ.Π στο Σταθμό Πεζουλών, επιστολή της ομάδας του ορυχείου "Φώτα" προς τη διεύθυνση σμυριδωρυχείων Νάξου και επιστολή προς τους διαλογείς σμύριδας Π.Ι.Μ και Ε.Α.

Τέλος, η διπλωματική αυτή εργασία περιλαμβάνει αρχιτεκτονικά σχέδια των σμυριδωρυχείων Νάξου. Αυτά είναι: εγκαταστάσεις σμυριδωρυχείων Νάξου, χοροσταθμικά διαγράμματα, κατά μήκος τομή των σμυριδωρυχείων των σταθμών ΛΥΩΝΑΣ-ΠΗΓΗ, κατά μήκος τομή των σμυριδωρυχείων των σταθμών ΠΗΓΗ-ΜΑΛΙΑ, ΠΗΓΗ-ΠΕΖΟΥΛΕΣ, ΠΗΓΗ-ΚΑΜΠΙ, οριζοντιογραφία αρτηριών, σχέδια οικισμών εποπτών και τοπογραφικό διάγραμμα ορυχείων "Άνω Ρούχουνας", "Κάτω Ρούχουνας" και "Μπερέϊδων".

SUMMARY

This dissertation refers to the general emery, such as the emery of the emery, characteristics of the emery, etymology of the emery, the use of emery, products of the same degree of hardness as emery (corundum, garnet, diamond), as well as several information on rocks in general, such as rocks categories, rocks definition, rocks fragments, rock transformation cycle, quantitative (%) display sizes rocks of Naxos, the Naxos rocks, the marbles of Naxos, the marble iconostasis of St. George of Katoferianos in Apeiranthos of Naxos, the temple of God Apollo in Naxos. Also reference is made to the granite of Naxos as well as to the slate of Naxos, from which is built the country house of the Jesuits in Kalamitsia, Naxos. Reference is made to old ads with emery products, emery grinding machines as accessories for the ladies of the yard during the Victorian era. It also refers to emery exports in the years 1926 to 1938, as well as emery exports in 1907 and the Sultan's concern for emery. He also reports that the emery of Naxos is in the budget of the Greek state in the year 1836.

Urgent was the need to refer to the cosmogony of Naxos Island, the climate of Naxos, general information about the emery villages of Naxos, Koronos and Apeiranthos. As far as Koronos is concerned, reference is made in general to the village, the history of the village, the development and the tragedy of the occupation, the life and occupations of the inhabitants of Koroni in the past years, the architecture of Koroni, the costume of the woman in Koronos of Naxos in the old days. An important event is the visit of the Minister of Industry to Koronos, Naxos. Then, with regard to the emery of Apeiranthos, reference is made in general to the village, the history of Apeiranthos, the architecture of the village of Apeiranthos, the costume of the old woman in Apeiranthos of Naxos, the food of the inhabitants of Apeiranthos 100 years ago. In addition, the maps of Naxos from the year 1420 AD until the year 1975 are pictured.

Also significant is the reference to the emery of other countries, such as the Emery of Asia Minor and the American Emery. Reference is made to America's emery and corundum as well as to the crafty American emery. Additionally, it refers to the historical management of the Names of Emery, the marketing of Naxian emery as well as the transfer of emery from Naxos to Smyrna in 1683.

Then it includes a huge and important piece of the history of the emery, the construction of the air transport of the emery. At this point reference is made to the transfer of emery from the mines, which is a sovereign right of the smithydorators. A description of the air train is made and a reference to the complaint for its construction, as well as the Robert Hudson wagons of the Nams emery mines. In addition, it contains information on the Emsmittel Air Transport Communication System and the expropriations carried out for the construction of the airspace. This large capital of the air closes with its abandonment as well as with the efforts for its repair.

Moreover, the value of the emery of Naxos was enormous in the international sphere. As a result, there were emery processing plants in Greece and abroad, such as Naxos Union, the world's leading polishing company, the VSM emery processing plant, AB SVENSKA NAXOS emery factory in LOMMA, Sweden, the Naxos Schmirgelwerke KLIWGSPOR and Co, the Italian Ermoli Emery Processing Plant and the Syrus Symphony Orchestra.

Then there is a reference to the emery workers who work in the emery strikes of Naxos, the strike of the emery workers and the great marches in 1977, 1987, in the strikes of 1911 and 1913, in the armed strike in Lyon in 1911, on the course of 40 km conducted from the emigrants from the mountainous villages to the city of Naxos in 1975, the exile and imprisonment of the emperors of Koronos Naxos in 1917. Therefore, it also refers to what applies to the unmarried emirs, a reference to forced co-operatives of the Smyridoroy of Naxos in 1964, the discharge of the emery workers from the military reserves in the year 1918,

in the statutes of the Association of the Smyridorite Canyon of Moutsouna Naxos, in the Statute of the Smyridorites of Aippranthos Naxos in 1898, in the Statutes of the Symiriodryks of the Lyon Naxos Canyon in 1916. It then refers to the oath given by the Smyrdergates and what is called as an attempt of a mine, such as the power of the leader of a team of mercenaries, the powers of the "firmer" in the smithy mines, the "stoppers", the "transportators", the "shipwrights", the responsibility of the "mantelloo", the "asmyrglass" and the security measures in the smokey mines of Naxos. We then read about the peculiarity of the Naxos merchants of the smithy mines, as well as the quantity of emery delivered by the emirs of Koronos and Apeiranthos in March 1849.

Then follows a large and important chapter that concerns the smoky mines of Naxos. The history of a Stroboland in the Koronos of Naxos, the limitation of the number of the Naxos mines in 1965, the state report in 1923 on the reasons why the smithy mines should remain in the public treasury, a reference to a terrible accident in the smithy mines the Coronus in 1930, the history of the Poverty and Solidarity mines. Therefore, it refers to the names of the active mines (Koronos and Aperanthos) of Naxos in 1936 as well as the names given in the smithy mines of Naxos. We also read the report of Th. Ufner of the Hungarian mining consultant on the smithy mines of Naxos in 1892, letters concerning the smithy mines of Naxos, letter of approval for the construction of Dekoveil Warehouse at the Upper Rouhus mine, letter to the research stoa team Argokioliotissa " or " Eicosaras ", and in the group of 'Tzoumagias' mine. It also includes a request and a response for the continuation of the works at the "New Lightning" mine, request and response for the use of a rotary disk to cover the mining needs of the "Tzoumagias" mine, a letter to the friend of the mine called "Kallipolis" 'of the Pigi station, letter to the PWD sorter at Pazouli Station, letter from the group of mine 'Lights' to the direction of the smithy mines of Naxos and a letter to the PIM and EA emery sorters.

Finally, this diploma thesis includes architectural drawings of the Naxos mines. These are: Naxos mines installations, dance diagrams, along the intersection of the smithy mines of the LYONAS-SOIL stations, along the intersection of the smithy mines of the SOUTH-MALIA, SOIL-PESOULES, SOIL-CAMPIER stations, horizons of artillery, plans of the settlements of supervisors and topographical map of mines " Ano Ruouna ", " Kato Ruouna " and " Bereidon ".

ΕΙΣΑΓΩΓΗ

Το αντικείμενο της παρούσας διπλωματικής εργασίας είναι τα σμυριδωρυχεία της Νάξου όπου βρίσκονται στην καρδιά του βουνού Αμμόμαξη το οποίο βρίσκεται βόρεια της νήσου Νάξου και ανάμεσα στα χωριά Απείρανθος και Κόρωνος. Η περιοχή των σμυριδωρυχείων τ' Απεράθου και της Κορώνου, το βουνό της Αμμόμαξης, τα φαράγγια του Κακόρυακα και της Στραβολαγκάδας, οι όρμοι του Λυώνα και της Μουτσούνας αποτελούν σήμερα ένα ιστορικό τοπίο της Νάξου και τον πιο αξιόπιστο μάρτυρα, μαζί με τους σμυριδεργάτες, της νεότερης ιστορίας της σμύριδας. Οι βαθιές και σκοτεινές σπηλιές των ορυχείων στις πλαγιές των βουνών, οι κατεστραμμένες γραμμές και τα εκτροχιασμένα βαγόνια, οι εγκαταστάσεις του εναερίου με ερειπωμένους σταθμούς, τους πυλώνες και τα ακίνητα βαγονέτα πάνω στο συρματόσχοινο ορισμένα εκ των οποίων είναι ακόμη γεμάτα σμύριδα, το <<προαύλιο>> και η αποβάθρα στον όρμο της Μουτσούνας αποτελούν τα <<εκθέματα>> ενός <<υπαίθριου μουσείου>> παραδοσιακής τεχνολογίας και βιομηχανικής ιστορίας των μεταλλευτικών δραστηριοτήτων της σμύριδας. Δυστυχώς σήμερα είναι έντονο το φαινόμενο της φθοράς και της εγκατάλειψης καθώς και της παρακμής ταυτόχρονα όμως μέσα απο αυτή την εγκατάλειψη μαρτυρούν ότι στους χώρους αυτούς πριν απο λίγες δεκαετίες, έδιναν ζωή οι απασχολούμενοι στις εργασίες του σμυριγλιού.

Αυτή η τόσο σημαντική για την πατρίδα μας παραγωγική δραστηριότητα απασχολούσε το μεγαλύτερο ποσοστό του ανδρικού πληθυσμού των ορεινών χωριών της Νάξου. Η εκμετάλλευση του σμυριγλιού δεν συνεισέφερε μόνο στην εθνική οικονομία, αλλά ενίσχυσε σημαντικά την οικονομία της Νάξου, επιταχύνοντας στις αρχές του 20ού αιώνα τον εκχρηματισμό της τοπικής οικονομίας. Δημιούργησε θέσεις εργασίας και ενίσχυσε -και ενισχύει έως σήμερα (με τις συντάξεις, τις αποζημιώσεις, το ιδιωτικό εμπόριο κ.ά)- το εισόδημα των κατοίκων των ορεινών χωριών.

Σημείο – σταθμός στην ιστορική διαδρομή του σμυριγλιού δεν μπορεί να είναι άλλο παρά η χρονική στιγμή που το νεοσύστατο ελληνικό κράτος (1824), κρατικοποιώντας τις προσόδους από την εξαγωγή του σμυριγλιού, ανέλαβε (αγνοώντας τη θέληση των κατοίκων των χωριών και το προηγούμενο καθεστώς της εμπορίας του) τη διαχείριση και την εμπορία του. Με αυτό τον τρόπο η διαδικασία της εκμετάλλευσης του εισέρχεται σε μια νέα ιστορική φάση.

Θα επιχειρήσουμε στη συνέχεια να αναφερθούμε σε ορισμένα ζητήματα που προέκυψαν και αφορούν στον τρόπο με τον οποίο το ελληνικό Δημόσιο διαχειρίστηκε το σμυρίγλι και αντιμετώπισε τους σμυριδεργάτες, τους ανθρώπους εκείνους που αγωνίστηκαν κάτω απο τις πιο δύσκολες συνθήκες για την εξόρυξη του, και σε θέματα που σχετίζονται με τη σημασία της ενασχόλησης των τοπικών κοινωνιών με το σμυρίγλι, τον τρόπο εργασίας στις διάφορες φάσεις της διαδικασίας του σμυριγλιού, το ρόλο της τοπικής κοινωνίας και της τοπικής κουλτούρας.

Το σμυρίγλι δεν απασχολούσε μόνο τους σμυριδεργάτες την ώρα της δουλειάς στο ορυχείο, αποτελούσε για πολλές δεκαετίες το κυριότερο πρόβλημα των κατοίκων της ορεινής Νάξου. Λόγω της μεγάλης σημασίας του για τους κατοίκους των χωριών, συνδέθηκε με τη ζωή τους, τις συνήθειές τους, την καθημερινότητά τους, τα τραγούδια τους και γενικότερα με τον πολιτισμό τους. Ο τρόπος ενασχόλησης με το σμυρίγλι δεν καθορίστηκε μόνο από τις νομοθετικές ρυθμίσεις και διατάξεις ή από τη βούληση των εκάστοτε διευθυντών των σμυριδωρυχείων, αλλά συνδέθηκε με τις δομές των τοπικών κοινωνιών. Γιατί τόσο οι σμυριδεργάτες όσο και οι εκπρόσωποι της τοπικής εξουσίας (κοινοτάρχες, οικονομικοί παράγοντες, πολιτευτές, τοπικοί βουλευτές, κομματάρχες κ.ά), ο καθένας με διαφορετικό τρόπο βέβαια, ασχολήθηκαν με το σμυρίγλι.

(Μανόλης Ν. Αρχοντάκης-Γιαννούλης Γ. Γιαννούλης Δάσκαλοι)

ΣΥΝΤΟΜΗ ΙΣΤΟΡΙΚΗ ΑΝΑΦΟΡΑ

Κρίνουμε σκόπιμο να δώσουμε μερικές πληροφορίες για το σμυρίγλι, το οποίο ήταν γνωστό και στην αρχαιότητα. Ως *καλκοδάμαντ' ακόναν* το αναφέρει ο Πίνδαρος και ο Διοσκουρίδης μας αναφέρει ότι: *η σμύρις λίθος εστίν, η τας ψήφους οι λιθογλύφοι σμήκουσι, δηλαδή η σμύριδα είναι η πέτρα με την οποία οι γλύπτες ζύνουν τις ψηφίδες*. Επίσης απο την 5η χιλιετία π.Χ. Φαίνεται να <<εξάγεται>> απο τη Νάξο και γύρω στην 3η χιλιετία π.Χ. Χρησιμοποιήθηκε, με τη μορφή των ακονιών, ως εργαλείο τριβής στα γλυπτά της πρωτοκυκλαδικής τέχνης καθώς και στην κατασκευή των κυκλαδικών ειδωλίων.

Ως εκ τούτου υπάρχουν μαρτυρίες για την εμπορία του σμυριγλιού ήδη απο τις αρχές του 17ου αιώνα. Ιδιαίτερα το 18ο αιώνα το σμυρίγλι μεταφέρεται στα λιμάνια της Σμύρνης, της Κωνσταντινούπολης, της Βενετίας και της Μασσαλίας τα οποία ήταν σημαντικά εμπορικά κέντρα εκείνης της εποχής. Η σμύριδα πουλιέται σε Άγγλους, Γάλλους και Ιταλούς εμπόρους. Κατά την περίοδο της Τουρκοκρατίας οι κάτοικοι του <<κοινού>> των Χωριών άρχισαν να διεκδικούν με σχετική αναφορά τους και πέτυχαν αποκλειστικότητα του δικαιώματος της εμπορίας του σμυριγλιού από τον Καπετάν Πασά (5 Ιουλίου 1780) και να μην έχουν κάποιο δικαίωμα σε αυτό τα άλλα <<κοινά>> της Νάξου, δηλαδή το <<κοινό>> του κάστρου και το <<κοινό>> του Μπούργου. Έτσι ο καπετάν Πασάς πήρε απόφαση με την οποία αναγνώριζε το δικαίωμα στους Χωριανούς για ελευθερία πώλησης της σμύριδας, και μάλιστα όποιος θα επιχειρούσε να τους εμποδίσει θα τιμωρόνταν με αποκεφαλισμό. Οι κάτοικοι του <<κοινού>> των Χωριών κατέφυγαν με την παραπάνω αναφορά τους στον Καπετάν Πασά μετά την αθέτηση της συμφωνίας, από την πλευρά του <<κοινού>> του Κάστρου και του Μπούργου (τα οποία ήθελαν να πουλήσουν τη σμύριδα για δικό τους λογαριασμό), που είχαν κάνει το 1736 τα τρία <<κοινά>> της Νάξου (Κάστρου, Μπούργου και Χωριών) και η οποία όριζε, ανάμεσα στα άλλα, οτι η σμύριδα θα είναι *εις την παντοτεινήν εξουσίαν και κυριότητα των Χωριανών*.

Σε αυτό το σημείο πρέπει να αναφέρουμε οτι οι κάτοικοι των χωριών άρχισαν να εμπορεύονται τη σμύριδα, καθώς ενοικίασαν το δικαίωμα της εξαγωγής της σε διάφορους ενοικιαστές, οι οποίοι με τη σειρά τους πλήρωναν στις κοινότητες ενοίκιο ορυχείων και στους σμυριδεργάτες δικαίωμα εξόρυξης και μεταφοράς καθώς επίσης και σκαλιάρηδες της Νάξου.

Με τη σύσταση του νεοελληνικού κράτους η Προσωρινή Διοίκηση της Ελλάδας (1824) ενοικίασε για λογαριασμό της το δικαίωμα εξαγωγής της σμύριδας. Οικατοικοι των χωριών, κατανόησαν τη σημασία αλλά και τις δυσκολίες της ιστορικής εκείνης στιγμής, και δεν διαμαρτυρήθηκαν γι' αυτό το γεγονός. Το 1830, με ψήφισμα του κυβερνήτη Καποδίστρια, τα σμυριδορυχεία χαρακτηρίζονται *εθνικά κτήματα* και το 1835 η Οικονομική Γραμματεία της Επικράτειας προκήρυξε διαγωνισμό με σκοπό την δωδεκαετή ενοικίαση της διάθεσης της σμύριδας.

Σε αυτή την περίπτωση οι κάτοικοι των χωριών διαμαρτυρήθηκαν έντονα καθώς έστειλαν τον Αύγουστο του 1835 δύο εκπροσώπους τους: τον Απεραθίτη Πέτρο Πρωτοπαπαδάκη (παππού του πρωθυπουργού Πέτρου Πρωτοπαπαδάκη) και τον Κορωνιδιάτη Κωνσταντίνο Κουφόπουλο να καταθέσουν αναφορά στον ίδιο το βασιλιά Όθωνα και του ζήτησαν να *ανακαλεσθώσιν αι κατά της ιδιοκτησίας των πράξεις* και να διατηρήσουν *απεριόριστον* το δικαίωμα της διαχείρισης της σμύριδας.

Στην απόφαση της Οικονομικής Γραμματείας (28/8/1835) δεν θα ληφθούν υπόψη τα αιτήματα των κατοίκων των χωριών. Επίσης πρέπει να αναφερθεί ότι ο επιστάτης που θα διοριστεί να μεταχειρισθή εις την εξόρυξιν, κατά προτίμησιν, τους κατοίκους των ειρημένων δύο χωριών. Αργότερα θα νομοθετηθεί το καθ' όλην την Νάξον παραγόμενον ορυκτόν η σμύρις, εξορύτεται και διατίθεται αποκλειστικώς διά λογαριασμόν του Δημοσίου...και το Δημόσιο οφείλει να παραδίδει εις τον αγοραστή το συμπεφωνημένο ποσόν της σμύριδος καλής ποιότητος [...] εις τα παράλια της νήσου Νάξου. Δικαίωμα εξόρυξης έχουν μόνο οι κάτοικοι του Δήμου Απειρανθίας και του Δήμου Κορωνίδος, σε όποιους έχουν τα προσόντα του εργάτου, τουτέστιν ευρωστίαν, δεκαεξαετή τουλάχιστον ηλικίαν και όντων εφοδιασμένων με ίδιον ζώνον και με τα αναγκαία προς εξόρυξιν της σμύριδος εργαλεία και ουδενί ετεροκωρίτη επιτρέπεται να εφοδιασθεί με άδειαν εξορύξεως και παραδόσεως σμύριδος. Όλα αυτά που αναφέρθηκαν υπάρχουν και στους κανονισμούς που υπήρξαν στη συνέχεια και ονομάστηκαν απο τους ίδιους τους σμυριδεργάτες ως **προνόμιο**, το οποίο ισχύει εως σήμερα και μέχρι ένα σημείο καθόρισε την πορεία της σμύριδας.

Κατά το 19ο αιώνα μεγάλος αριθμός νομοθετημάτων καταβάλουν προσπάθειες για την επίλυση των θεμάτων αυτών που αφορούσαν τη σμύριδα, όπως αναφέραμε παραπάνω για τις μακροχρόνιες ενοικιάσεις των δικαιωμάτων εξόρυξης στους εμπόρους, για να την προστατέψουν απο παρόμοιες εξορύξεις μικρασιατικής σμύριδας καθώς επίσης και τον ανταγωνισμό με αυτή, τη διάθεσή της στις χώρες του εξωτερικού κ.ά. Το 1877, μεταξύ άλλων εγγράφων (οι υποχρεώσεις του επιστάτη καθώς επίσης των διαλογέων, των φυλάκων κ.ά.) τοποθετείται και ο πρώτος κανονισμός **Περί της εν Νάξω υπηρεσίας της Σμύριδος** ο οποίος κάνει αναφορά και σε άλλα θέματα όπως την εξόρυξη, τη μεταφορά και τη φόρτωση της σμύριδας απο τους **σμυριδωρύκτες**. Την περίοδο εκείνη έγιναν κάποιες αξιοσημείωτες προτάσεις απο μέρους του Χαριλάου Τρικούπη (1876) στη Βουλή των Ελλήνων για δημιουργία μεγάλων αποθηκών για τη σμύριδα στις περιοχές όπου καταναλώνονταν (Πειραιάς, Λονδίνο), το οποίο σχέδιο δεν υλοποιήθηκε ποτέ.

Η Ελλάδα υπόκεινται σε διεθνή οικονομικό έλεγχο στο τέλος του 19ου αιώνα μετά απο την ήττα της στον ελληνοτουρκικό πόλεμο το (1897). Το γεγονός αυτό είχε ως αποτέλεσμα όλα τα έσοδα απο τη σμύριδα να δίνονται για την κάλυψη των δανείων της χώρας μας. Τα Ελληνικά μονοπώλεια παίρνουν στα χέρια τους τη διαχείριση της σμύριδας το 1895 και πωλούνταν μεγάλες ποσότητες σμύριδας, απο 600 περίπου τόνους το 1825 έφτασαν και ξεπέρασαν τον υπέρογκο αριθμό των 4000 τόνων κάθε χρόνο στο τέλος του 19ου αιώνα. Περνώντας όμως στον 20ο αιώνα παρατηρούμε πως η σμύριδα αρχίζει να παρακμάζει, βέβαια παρατηρείται μεγάλη ζήτηση της σμύριδας απο τη διεθνή αγορά έως τον δεύτερο παγκόσμιο πόλεμο όπου υπάρχουν σημαντικές προτάσεις, νομοθετήματα καθώς και πρωτοβουλίες ώστε να επιτευχτεί η αξιοποίηση της πολύτιμης σμύριδας και το καλύτερο βιοτικό επίπεδο των σμυριδεργατών.

Λόγω της μεγάλης αυτής ζήτησης της σμύριδας σε διεθνή επίπεδο κρίνεται επιτακτική η ανάγκη να παρθούν μέτρα για την εξόρυξη και την εξαγωγή μεγάλων ποσοτήτων της. Έτσι κατασκευάζεται ο εναέριος (1926-1929), διαχωρίστηκε η σμύριδα σε διάφορες ποιότητες αφού πρώτα προηγήθηκε η πίεση της μεγαλύτερης απεργίας των σμυριδεργατών το 1912.

Τα χρήματα που συγκεντρώθηκαν συνέβαλαν σε μεγάλο βαθμό στη διεξαγωγή σημαντικών έργων στο νησί της Νάξου όπου τα σημαντικότερα από αυτά ήταν η κατασκευή του εναερίου, των σιδηρογραμμών με βαγόνια, κεκλυμένων επιπέδων, οικημάτων και δρόμων καθώς επίσης ενισχύθηκε το Ταμείο Ασφάλισης των Σμυριδεργατών και άλλα πολλά εξίσου σημαντικά έργα με αποτέλεσμα στις αρχές του 20ου αιώνα να πωλούνται τεράστιες ποσότητες σμύριδας, η οποία χρησιμοποιούνταν πολύ εκτεταμένα στην πολεμική βιομηχανία και αυτό έχει ως αποτέλεσμα την ανάγκη εξόρυξης όλο και μεγαλύτερης ποσότητας σμύριδας. Σε αυτό το σημείο κρίνεται απαραίτητο να αναφερθούμε σε στοιχεία από τις πωλήσεις της σμύριδας αυτή την περίοδο: στο διάστημα 1900-1909 κατά μέσο όρο πωλούνται 7.152 τόνοι, την επόμενη δεκαετία 1910-1919, κατά μέσο όρο 11.503 τόνοι, το 1920-1929 πωλούνται 16.856 τόνοι ενώ το 1930-1939 κατά μέσο όρο πωλήθηκαν 10.444 τόνοι.

Σε αυτή την περίοδο παρατηρούμε ότι η σμύριδα συμβάλει σε πολύ μεγάλο βαθμό στην ελληνική οικονομία αφού τα οφέλη του κράτους από τη σμύριδα ήταν τεράστια. Ως εκ τούτου οι εισπράξεις του Δημοσίου ανήλθαν σε 1.131.498 δραχμές καθώς επίσης παρατηρήθηκε αύξηση των σμυριδεργατών όπου από 800 που ήταν το 1910 γίνονται 1.500 το 1935.

Τα πράγματα όμως άλλαξαν κατά την περίοδο της κατοχής όπου τα σμυριδορυχεία παραχωρήθηκαν στην κατοχή της ιταλικής κυβέρνησης η οποία κλείνει τα ορυχεία. Μετά το πέρας του πολέμου η αγορά της σμύριδας από το ελληνικό Δημόσιο έχει μειωθεί αισθητά όπου φτάνει σε σημείο κατά τον 20ο αιώνα να μην έχει σχεδόν καθόλου ζήτηση από τη διεθνή αγορά. Λόγω της αυξημένης μετανάστευσης των σμυριδεργατών παρατηρήθηκε σημαντική μείωση του πληθυσμού των ορεινών χωριών της Νάξου.

Κατά τις μεταπολεμικές δεκαετίες άρχισε να εισχωρεί στη διεθνή αγορά, τεχνητή σμύριδα από την Τουρκία καθώς και το μειωμένο ενδιαφέρον των αγοραστών και του ελληνικού κράτους συνέβαλαν στην μείωση πώλησης της σμύριδας η οποία κυμαίνεται από 5.000 έως 8.000 τόνους περίπου, όπου έφτασε σε ένα σημείο στο τέλος του 20ου αιώνα οι πωλήσεις της σμύριδας να είναι ακόμα μικρότερες και το ελληνικό κράτος να αγοράζει σμύριδα η οποία αποθηκεύονταν σε περιοχή κοντά στα σμυριδορυχεία εξασφαλίζοντας έτσι μόνο την ασφάλιση των σμυριδεργατών. Τέλος δεν μπορούμε να βγάλουμε συμπεράσματα όσον αφορά τη διαχείριση της σμύριδας από το ελληνικό δημόσιο για δύο περίπου αιώνες.

Όλα τα παραπάνω θα πρέπει να αποτελέσουν αντικείμενο διερεύνησης για τους νέους μελετητές οι οποίοι με τη σειρά τους καλούνται να λάβουν υπόψη τους τόσο τα δεδομένα της ελληνικής πραγματικότητας για κάθε χρονική περίοδο, όσο και θέματα που αφορούν τη διεθνή αγορά, τις εκάστοτε εθνικές πολιτικές για τον ορυκτό πλούτο καθώς επίσης τον ρόλο των Ναξιωτών πολιτικών και παραγόντων, τις τοπικές συνισταμένες του θέματος κ.ά. Όλα αυτά θα φαινότουσαν χρήσιμα καθώς θα μας έδινε τα φώτα για ένα πολύ σημαντικό μέρος της ιστορίας του τόπου μας.

(Μανόλης Ν. Αρχοντάκης-Γιαννούλης Γ. Γιαννούλης Δάσκαλοι)

ΠΡΟΛΟΓΟΣ

Η παρούσα διπλωματική εργασία με θέμα τα σμυριδωρυχεία της Νάξου εκπονήθηκε από τον Ελευθέριο Γ. Ανεβλαβή, φοιτητή του τμήματος Πολιτικών Μηχανικών Πανεπιστημίου Δυτικής Αττικής στα πλαίσια της διπλωματικής εργασίας, έπειτα από εισήγηση του εν λόγω θέματος από την Κ. Γεώργιο Κ. Βαρελίδη Δρ. Αρχιτέκτων-Μηχανικός-Πολυεοδόμος και καθηγητής του Πανεπιστημίου Δυτικής Αττικής (πρώην ΑΕΙ Πειραιά Τ.Τ).

Επίσης θα ήθελα να ευχαριστήσω την Κα Πόπη Θεοδωρακάκου-Βαρελίδου Δρ. Αρχιτέκτων Ε.Μ.Π, καθηγήτρια Αρχιτεκτονικής στο τμήμα Πολιτικών Μηχανικών Πανεπιστημίου Δυτικής Αττικής (πρώην ΑΕΙ Πειραιά Τ.Τ), για την πολύτιμη βοήθεια και καθοδήγησή της κατά τη διάρκεια εκπόνησης της διπλωματικής μου εργασίας.

Ως εκ τούτου, το θέμα που αναλύεται στη διπλωματική αυτή αφορά τη συμβολή των σμυριδωρυχείων της Νάξου, ως αναπόσπαστο κομμάτι της ιστορίας της Νάξου καθώς επίσης και τη σπουδαιότητά τους σε παγκόσμιο επίπεδο. Επίσης μας βοηθάει να κατανοήσουμε την τεράστια αξία τους όσον αφορά την άριστη ποιότητα σμύριδας που διαθέτουν τα σμυριδωρυχεία της Νάξου.

Επίσης θα ήθελα να ευχαριστήσω τον Κύριο Γεώργιο Α. Μανωλά "Ορεινός Αξιώτης", τον κύριο Νικηφόρο Μανδηλαρά, την κυρία Μαργαρίτα Κουφοπούλου και την κυρία Αμαλία Παππά για την συμβολή τους στην διεκπεραίωση της διπλωματικής εργασίας.

ΚΕΦΑΛΑΙΟ 1 : ΓΕΝΙΚΑ ΠΕΡΙ ΣΜΥΡΙΑΔΑΣ - ΠΕΤΡΩΜΑΤΑ

1.1 ΠΕΤΡΩΜΑΤΑ

1.1.1 ΟΡΙΣΜΟΣ ΠΕΤΡΩΜΑΤΩΝ

Γενικά υπάρχει πληθώρα πετρωμάτων στη φύση καθένα εκ των οποίων παρουσιάζει τα δικά του χαρακτηριστικά.Ως **πετρώματα** λοιπόν χαρακτηρίζονται τα υλικά από τα οποία αποτελείται ο στερεός φλοιός της Γης, το ανώτερο δηλαδή στρώμα της λιθόσφαιρας. Μερικά απο αυτά εμφανίζονται κατά συμπαγείς μάζες όπως ο γρανίτης ή ο ασβεστόλιθος. Άλλα είναι δυνατόν ν' αποτελούνται από μαλακότερα ή ασύνδετα υλικά όπως η άμμος η άργιλος κλπ, ενώ κάποια άλλα είναι ρευστά, όπως το νερό και το πετρέλαιο.Τα πετρώματα σχηματίζονται από ένα ή περισσότερα ορυκτολογικά συστατικά.

(Πηγή www.wikipedia.gr)

1.1.2 ΚΑΤΗΓΟΡΙΕΣ ΠΕΤΡΩΜΑΤΩΝ

Ανάλογα με τον τρόπο σχηματισμού τους τα πετρώματα διακρίνονται σε τρεις κατηγορίες:
α) Τα εκρηξιγενή ή πυριγενή ή μαγματικά πετρώματα:

Τα **εκρηξιγενή**, ή **πυριγενή**, ή **μαγματογενή πετρώματα** αποτελούν και το μεγαλύτερο μέρος των πετρωμάτων. Τα πετρώματα αυτά δημιουργήθηκαν από διάπυρο υλικό (μάγμα), που στερεοποιήθηκε στο εσωτερικό ή τελικά καλύφθηκε από άλλα πετρώματα του εξωτερικού φλοιού της Γης. Μερικά από αυτά τα μάγματα περιέχουν πολύ πυρίτιο, είναι πυκνόρρευστα όπως όταν λιώνει το γυαλί. Σε άλλες περιπτώσεις το μάγμα έχει διεισδύσει σε πτυχώσεις, σχισμές βράχων σε μεγάλο μήκος. Τα μάγματα αρχίζουν να προβάλλουν στην επιφάνεια της γης μετά πολύ καιρό από τη σκλήρυνσή τους όταν πλέον η διάβρωση καταστρέψει τα υπερκείμενα πετρώματα από τα οποία καλύπτονται.

Τα μάγματα καθώς ψύχονται απελευθερώνουν αέρια που περιέχουν. Εάν αυτή η ψύξη γίνει αργά τότε η ολοκλήρωσή της θ' απαιτήσει ίσως χιλιάδες χρόνια. Οι κρύσταλλοι των ορυκτών που σχηματίζονται σ' αυτή τη περίπτωση είναι κατά πολύ μεγαλύτεροι από εκείνους της ταχείας ψύξης και, επειδή είναι εμφανείς με γυμνό μάτι χαρακτηρίζονται ως φαινοκρύσταλλοι. Συνεπώς όλα τα υαλώδη εκρηξιγενή πετρώματα ή αυτά που περιέχουν πολύ μικρούς κρυστάλλους (κρυπτοκρυστάλλους) έχουν υποστεί στερεοποίηση πολύ κοντά στην επιφάνεια της Γης και τα πετρώματα ονομάζονται κρυπτοκρυσταλλικά.

Εάν οι κρύσταλλοι στο ίδιο πέτρωμα εμφανίζουν με δύο διαφορετικά μεγέθη τότε το πέτρωμα καλείται **πορφυροειδές**.

Το μάγμα που ψύχεται σε μεγάλα βάθη δίνει γένεση στα λεγόμενα **πλουτώνεια** πετρώματα (γρανίτης,γάββρος).

Το μάγμα που ψύχεται διεισδύοντας σε ρωγμές, πτυχώσεις κτλ. δίνει γένεση σε πετρώματα που ονομάζονται **φλεβικά** (ή μέσου βάθους), (πορφυρίτες).

Τέλος, το μάγμα που ψύχεται πολύ κοντά ή στην επιφάνεια του γήινου φλοιού δίνει γένεση στα αποκαλούμενα **ηφαιστειακά** πετρώματα, (οψιδιανός).

β) Τα ιζηματογενή πετρώματα:

Τα **ιζηματογενή πετρώματα** είναι μια από τις τρεις κύριες ομάδες πετρωμάτων (οι άλλες δυο είναι τα (εκρηξιγενή ή πυριγενή και τα μεταμορφωσιγενή πετρώματα), που παρατηρούνται στους γεωλογικούς σχηματισμούς. Τα ιζηματογενή πετρώματα αποτελούνται από υλικά που έχουν συνήθως μεταφερθεί από τον τόπο προέλευσής τους στον τόπο απόθεσής τους, παρατηρούμενα συνήθως ως προσχώσεις. Οι κυριότερες κατηγορίες ιζηματογενών πετρωμάτων είναι:

Κλαστικά ή μηχανικά ιζήματα: Πολλές τέτοιες προσχώσεις παρατηρούνται στη θάλασσα και σε λίμνες, σε εκβολές ποταμών, αλλά και σε πρόποδες βουνών, σε κοιλάδες ή σε κοίτες ποταμών και λιμνών. Οι προσχώσεις αυτές προέρχονται από την αποσάθρωση πετρωμάτων που υπήρχαν προηγουμένως. Έτσι, μεγάλες βραχώδεις μάζες μετασχηματίζονται σε στρογγυλεμένους όγκους μέχρι πολύ απλούστερες μάζες όπως η άμμος και η άργιλος που μεταφέρονται εύκολα από το νερό, τη βροχή, τον πάγο και τον άνεμο (αιολικές αποθέσεις). Στο σημείο που μεταφέρονται, αποτίθενται σε στρώματα. Εκεί τα υλικά αυτά παραμένουν ευκίνητα είτε ως λάσπη ή άμμος είτε συσσωματώνονται με τη βοήθεια του χαλαζία ή άλλων ορυκτών όπως ασβεστίτη, αιματίτη, λειμωνίτη κλπ. Αυτό συμβαίνει π.χ. στους ψαμμίτες με διαδικασία που είναι γνωστή ως διαγένεση.

• **Χημικά ιζήματα:** Άλλες αποθέσεις στα ιζηματογενή πετρώματα σχηματίζονται με την εξάτμιση του νερού μέσα στο οποίο υπάρχουν διαλυμένες διάφορες χημικές ουσίες όπως είναι το ορυκτό αλάτι, ή γύψος κλπ., ενώ άλλα δημιουργούνται από χημική κατακρήμνιση, όπως ο ασβεστόλιθος.

• **Οργανογενή ή οργανικά ιζήματα:** δημιουργούνται από την εναπόθεση υπολειμμάτων ζωντανών οργανισμών, όπως π.χ. κελύφη μαλακίων, σκελετούς υδρόβιων όντων, καθώς επίσης και στην περίπτωση καταπλάκωσης μεγάλων εκτάσεων με ζωντανούς οργανισμούς από μεγάλους όγκους άλλων πετρωμάτων. Παραδείγματα τέτοιων πετρωμάτων είναι οι οργανογενείς ασβεστόλιθοι, η γη διατόμων, οι ορυκτοί άνθρακες κτλ.

Σημαντικό χαρακτηριστικό των ιζηματογενών πετρωμάτων είναι η διάταξή τους σε επάλληλα στρώματα (strata, ενικός stratum), τα οποία είναι αντικείμενα μελέτης της στρωματογραφίας. Συχνή είναι, επίσης, η παραμόρφωση αυτών των στρωμάτων, λόγω ενδογενών δυνάμεων, οπότε σχηματίζονται οι πτυχώσεις, οι οποίες δεν παρατηρούνται στις άλλες κατηγορίες πετρωμάτων, παρά μόνο στα μεταμορφωσιγενή που προέρχονται από παραμόρφωση ιζηματογενών, αλλά και πάλι σε πολύ μικρότερο βαθμό. Εφόσον τα πετρώματα δεν έχουν υποστεί ισχυρή παραμόρφωση, η αλληλουχία των επάλληλων στρωμάτων ορίζει και την (σχετική) ηλικία τους. Επειδή τα ιζηματογενή πετρώματα είναι οι κύριοι φορείς των απολιθωμάτων, ο συνδυασμός τους δίνει μια σχετικά ακριβή εικόνα της γεωλογικής ιστορίας των περιοχών στις οποίες απαντούν.

γ) Τα μεταμορφωσιγενή πετρώματα:

Στη κατηγορία των **μεταμορφωσιγενών ή κρυσταλλοσχιζωδών πετρωμάτων** ανήκουν τα πετρώματα εκείνα που έχουν ανακρυσταλλωθεί, δηλαδή έχουν μετασχηματισθεί κάτω από θερμότητα και πίεση σε βαθμό τέτοιο, ώστε να εμφανίζουν μορφή πολύ διαφορετική σε σχέση με τα αρχικά πετρώματα.

Συνεπώς και οι τρεις κατηγορίες των πετρωμάτων (ιζηματογενή, εκρηξιγενή και **μεταμορφωσιγενή**) υπόκεινται σε μετασχηματισμούς. Κατά το στάδιο των μετασχηματισμών αυτών τα εντός αυτών ορυκτά παίρνουν νέο προσανατολισμό και σχηματίζουν κάθετες σειρές προς τη διεύθυνση της ασκουμένης πίεσης. Το αποτέλεσμα είναι μια στρωματοειδής μορφή του πετρώματος, που, μερικές φορές, καταμερίζεται σε λεπτά φυλλάρια.

Ο Γνεύσιος, το πιο κοινό από τα μεταμορφωσιγενή πετρώματα παρουσιάζει χαρακτηριστική τη στρωματοειδή αυτή υφή. Οι μαρμαρυγικοί αυτοί σχιστόλιθοι είναι μεταμορφωσιγενή πετρώματα που σχηματίστηκαν από μαρμαρυγία και χαλαζία με πολύ εμφανή τη φυλλοειδή υφή. Επίσης τα ορυκτά που εμφανίζουν επίπεδους κρυστάλλους όπως ο μοσχοβίτης, ο Βιοτίτης και ο χλωρίτης βρίσκονται στα συνήθη μεταμορφωσιγενή πετρώματα, στα οποία ανήκουν τα μάρμαρα, οι χαλαζίτες και μερικοί γραφίτες.

Ανάλογα με τον βαθμό της μεταμόρφωσης, διακρίνονται σε πετρώματα ισχυρής μεταμόρφωσης και πετρώματα ήπιας μεταμόρφωσης. Συνήθως, η ισχυρή μεταμόρφωση λαμβάνει χώρα με την άμεση επίδραση μάγματος (μεταμόρφωση επαφής), ενώ η ήπια γίνεται σε μεγαλύτερες από το μάγμα αποστάσεις ή υπό την επίδραση υπέρθερμων διαλυμάτων υπόγειου νερού (υδροθερμικά διαλύματα).

Από την παραπάνω ονομαστική σειρά των κατηγοριών των πετρωμάτων καθίσταται έκδηλος και ο τρόπος δημιουργίας τους, καθώς αντικατοπτρίζουν της διεργασίες που συντελέστηκαν κατά το χρόνο σχηματισμού τους. Στατιστικές μελέτες έδειξαν ότι τα πυριγενή πετρώματα αποτελούν το 95% του γήινου φλοιού και 17% των πετρωμάτων της γήινης επιφάνειας. Οι ίδιες μελέτες υπολογίζουν περί τα 7% του φλοιού της γης τα μεταμορφωμένα, ενώ όσον αφορά τα ιζηματογενή το 76% της επιφάνειάς της.

(Πηγή www.wikipedia.gr)

1.1.3 ΘΡΑΥΣΜΑΤΑ ΠΕΤΡΩΜΑΤΩΝ

Μερικά είδη θραυσμάτων πετρωμάτων που συναντώνται στην επιφάνεια της γης είναι:

- α) **πέτρα**: Το υλικό αυτό δημιουργείται από γεωλογικές διαδικασίες και προέρχεται από πετρώματα. Επίσης πρέπει να τονίσουμε ότι η πέτρα είναι το πρώτο υλικό με το οποίο ο άνθρωπος κατασκεύασε εργαλεία στην παλαιολιθική και νεολιθική εποχή.
- β) **βράχος**: μεγάλο κομμάτι πέτρας αποσπασμένο κατά φυσικό τρόπο.
- γ) **βράχια**: συστάδα από βράχους, συνήθως συναντάται σε χαράδρες και σε άγριες βραχώδεις ακτές.
- δ) **κροκάλα**: Τμήμα πετρώματος το οποίο έχει σμυλευτεί από την επίδραση της συνεχούς κίνησης του νερού. Κροκάλες συναντάμε σε κοίτες ποταμών, Δέλτα ποταμών και στα βάθη λιμνών, απο όπου γίνεται εξόρειξη για εμπορικούς σκοπούς, σε παράκτιες περιοχές και είναι ενδιάμεσο στάδιο κατακερματισμού και διάβρωσης απότομων παράκτιων πλαγιών και σε χοντρή και ψιλή άμμο. Το πέτρωμα που προκύπτει από τη συγκόλληση κροκαλώνονομάζεται **κροκαλοπαγές** και είναι χαρακτηριστικός σχηματισμός επικλύσεως, δηλαδή κάλυψης μιας περιοχής από (συνήθως θαλάσσια) ύδατα. Είναι επίσης ευρύτερα γνωστή και ως **βότσαλο**.
- ε) **Λατύπη**: (αλλιώς χαλίκι): Πέτρωμα κατακερματισμένο με φυσικούς τρόπους σε μικρά γωνιώδη τεμάχια. Δημιουργείται και με τεχνητούς τρόπους (με σπαστήρες), οπότε ονομάζεται **χαλίκι**.

στ) σκόπελος: ο σκόπελος αποτελεί Γεωγραφικό χαρακτηρισμό κατά θέση και είναι βράχος που εξέχει από την επιφάνεια της θάλασσας ο οποίος είναι μικρότερος σε μέγεθος της βραχονησίδας.

ζ) ύφαλος: ο ύφαλος αποτελεί Γεωγραφικό χαρακτηρισμό κατά θέση και είναι βράχος η κορυφή του οποίου δεν εξέχει στην επιφάνεια της θάλασσας. Ο όρος δεν αφορά απόλυτα μόνο βράχια, π.χ. Κοραλλιογενείς ύφαλοι. (Πηγή www.wikipedia.gr)

1.1.4 ΚΥΚΛΟΣ ΜΕΤΑΣΧΗΜΑΤΙΣΜΟΥ ΠΕΤΡΩΜΑΤΩΝ

Σε βάθος γεωλογικών χρόνων, με την αντίθετη δράση δυνάμεων δημιουργίας και καταστροφής, εξωγενών (π.χ αποσάθρωση, διάβρωση) και ενδογενών διεργασιών (π.χ. *Κίνηση λιθοσφαιρικών πλακών*), παρατηρείται μια συνεχής και δυναμικά μεταβαλλόμενη κατάσταση μετάπτωσης- μετασχηματισμού των πετρωμάτων από μία κατηγορία σε μία άλλη. Κάθε ένας από τους μετασχηματισμούς μπορεί να διακοπεί σ' ένα στάδιο, γι' αυτό και πολλές φορές τα όρια της μεταξύ τους διάκρισης ενδεχομένως να μην είναι ξεκάθαρα. (Πηγή www.wikipedia.gr)

1.1.5 ΠΟΣΟΤΙΚΑ (%) ΜΕΓΕΘΗ ΕΜΦΑΝΙΣΗΣ ΠΕΤΡΩΜΑΤΩΝ

Στατιστικές μελέτες έδειξαν ότι τα πυριγενή πετρώματα αποτελούν το 95% του φλοιού της γης και 17% των πετρωμάτων της γήινης επιφάνειας. Οι ίδιες μελέτες υπολογίζουν περί τα 7% του φλοιού της γης τα μεταμορφωμένα, ενώ όσον αφορά τα ιζηματογενή το 76% της επιφάνειάς της. (Πηγή www.wikipedia.gr)

1.2 Η ΣΥΣΤΑΣΗ ΤΗΣ ΣΜΥΡΙΔΑΣ

Η σμύριδα (βλ. **εικόνα 1**) η οποία είναι γνωστή ως "Ναξία σκόνη" που υπάρχει στο εσωτερικό των βουνών της Νάξου προέρχεται από την μεταμόρφωση αργυλικού υλικού, τους παλαιούς βωξίτες η μεταμόρφωση των οποίων σε σμύριδα πραγματοποιήθηκε κατά την αλπική ορογένεση (75.000.000-25.000.000 χρόνια πριν) υπό συνθήκες πίεσης και θερμοκρασίας. Επίσης στη σμύριδα παρατηρείται πλούσια ορυκτολογική σύσταση όπου το κύριο ορυκτολογικό συστατικό της είναι το κορούνδιο (Al_2O_3) το οποίο κυμαίνεται από 55-65% για την πρώτη ποιότητα σμύριδας, 50-55% για την δεύτερη ποιότητα σμύριδας και 45% για την τρίτη ποιότητα. Επιπροσθέτως αποτελείται και από αιματίτη, μαγνητίτη καθώς και άλλα πολλά υλικά. Πρέπει να αναφερθεί ότι το κορούνδιο είναι αυτό που αναδεικνύει τη σμύριδα ως πολύτιμο προϊόν σε αυτό οφείλεται η μεγάλη του σκληρότητα και η λειαντική του ικανότητα. Το ειδικό βάρος της σμύριδας κύμνεται περίπου στο 4, ενώ η σκληρότητά του ανάμεσα στο 7 και στο 9 της κλίμακας MOHS όπου το κατέχει το διαμάντι, ανάλογα με την ποιότητά του.

(Πηγή www.wikipedia.gr)

1.3 ΧΑΡΑΚΤΗΡΙΣΤΙΚΑ-ΙΔΙΟΤΗΤΕΣ ΤΗΣ ΣΜΥΡΙΔΑΣ

Η σμύριδα (βλ.εικόνα 1) ποικίλει χρωματικά ως πέτρωμα. Το χρώμα στην πλειοψηφία της είναι κυανόμαυρο και σε ορισμένες περιπτώσεις κατάμαυρο και συναντάται κυρίως σε κρυσταλλοσχιστώδεις περιοχές συνήθως με τη μορφή κοίτης, φωλεάς ή ακόμη και φλέβας. Τα κοιτάσματά της βρίσκονται κυρίως μέσα σε στρώματα μαρμάρου και δολομίτη. Απο τα αρχαία χρόνια γνώριζαν για τις ιδιότητες της σμύριδας και τη χρησιμοποιούσαν ως λειαντικό και στιλβωτικό μέσο. Ανάλογα την ποιότητα της σμύριδας κυμαίνεται και η εμπορική της αξία καθώς επίσης και απο τη μάζα της και την περιεκτικότητα της σε κορούνδιο. Με πρώτη ύλη αυτό, κυκλοφορεί στο εμπόριο με τη μορφή σκόνης όπου χρησιμοποιείται για λείανση και στύλβωση υάλων, μαρμάρων, λίθων και μετάλλων με την οποία κατασκευάζονται σμυριδόπανα, σμυριδοτροχοί και σμυριδοακόνια.

(Πηγή www.wikipedia.gr)



Εικ. 1) κομμάτι σμύριδας πηγή internet wikipedia

1.4 Ετυμολογία της σμύριδας

Η σμύριδα ή αλλιώς σμύρις στην καθαρεύουσα, (αγγλικά emery, γαλλικά 'emeri) ή σμυρίγλι όπως προφέρεται στην τοπική διάλεκτο. (Πηγή www.wikipedia.gr)

1.5 ΧΡΗΣΗ ΤΗΣ ΣΜΥΡΙΔΑΣ

Ως πέτρωμα, τη σμύριδα τη χρησιμοποιούσαν κυρίως για την κατασκευή μυλοπετρών σε αλευρόμυλους ενώ κονιοποιημένο σε κόκκους οι οποίοι ήταν σε διαφορετικά μεγέθη χρησιμοποιούνταν εκτεταμένα ως λειαντικό μέσο, για τη στίλβωση λίθων στην περίπτωση που βρέχεται με νερό ή για τη στίλβωση μετάλλων στην περίπτωση που αναμειγνύεται με λάδι. Πρέπει να τονίσουμε ότι η κονιοποιημένη αυτή σμύριδα χρησιμοποιείται για την κατασκευή κυρίως σμυριδόπανου ή γυαλόχαρτου στην περίπτωση που χρησιμοποιείται σε επιφάνειες οι οποίες καλύπτονται με κόλλα.

Ως εκ τούτου το πολύτιμο αυτό πέτρωμα, η σμύριδα όταν είναι σε σκόνη αναμειγνύεται με κάποιο υγρό συνήθως νερό ή λαδι για την δημιουργία μίας πάστας η οποία χρησιμεύει κατά κύριο λόγο στο βούλωμα των δωχείων. Το εσωτερικό αυτού του δωχείου καθώς και το πώμα που είναι κατασκευασμένο από γυαλί, προσαρμόζονται με την πάστα αυτή της σμύριδας και η επαφή αυτή γίνεται με τέλειο τρόπο έτσι ώστε ένα δωχείο το οποίο είναι βουλωμένο με σμύριδα σφραγίζεται με τέτοιο τρόπο που δεν μπορεί να παραβιαστεί.

Κρίνεται αναγκαίο να αναφέρουμε ότι στον Ελλαδικό χώρο κυρίως στο Αιγαίο και συγκεκριμένα στις Κυκλάδες έχουν βρεθεί κυτάσματα σμύριδας καθώς και στις νοτιοδυτικές ακτές της Μικράς Ασίας και την Ιταλία. Παρόλα αυτά την πρώτη θέση κατέχει το βορειοανατολικό τμήμα της νήσου Νάξου όπου εξορύσσονται και εξάγονται οι μεγαλύτερες ποσότητες καθώς και η καλύτερη ποιότητα σμύριδας από κάθε άλλο μέρος, γνωστή ως σμύριδα Νάξου. (Πηγή www.wikipedia.gr)

1.6 Προιοντα εξίσου μεγάλης σκληρότητας με τη σμύριδα

1.6.1 κορούνδιο

Υπάρχουν στη φύση κάποια προϊόντα τα οποία διαθέτουν εξίσου μεγάλη σκληρότητα με τη σμύριδα. Αυτά είναι :

α) **το κορούνδιο** : το κορούνδιο (βλ.εικόνα 2) (αγγλ. Corundum), αποτελεί ορυκτό οξειδίο του αργυλίου το οποίο έχει χημικό τύπο Al_2O_3 . Επίσης το όνομά του προέρχεται από τη σανσκριτική λέξη kuruvinda = κόκκινο. Πρέπει να τονίσουμε ότι αποτελεί το δεύτερο όσον αφορά τη σκληρότητα υλικό που υπάρχει στη φύση καθώς την πρώτη θέση κατέχει το διαμάντι με σκληρότητα 10 της κλίμακας MOHS. Το ότι έχει αυτή την υψηλή σκληρότητα το κορούνδιο οφείλεται στο ότι διαθέτει πολύ ισχυρούς δεσμούς αργυλίου καθώς και οξυγόνου με τους οποίους παρέχεται στο υλικό σχετικά μεγάλη πυκνότητα λόγω της μικρής απόστασης που βρίσκεται μεταξύ τους.

Ως εκτούτου το κορούνδιο βρίσκεται σε μεταμορφωσιγενή πετρώματα κυρίως γνευσίους και σχιστολίθους καθώς και σε πυριγενή πετρώματα όπως οι συνηίτες τα οποία πετρώματα διαθέτουν χαμινό το διοξειδίο του πυριτίου. Σε ορισμένες περιπτώσεις αποτελεί ως πρόσμιξη ιζηματογενών πετρωμάτων. Επίσης αυτή η εμφανής άχρωμη παραλλαγή του ονομάζεται λευκοσάφειρος (αγγλ. Leucosapphire). Πρέπει να αναφερθεί ότι το κορούνδιο αποτελεί το κύριο συστατικό της σμύριδας, πετρώματος που κάνει εμφανή την παρουσία του με τις μεγάλες ποσότητες εξόρυξης στο νησί της Νάξου.

Το κορούνδιο διαθέτει ορισμένες παραλλαγές απο πολύτιμους λίθους όπως είναι το ρουμπίνι (αγγλ. Ruby, απο τη λατινική λέξη rubeus = κόκκινο) καθώς και το ζαφείρι (αγγλ. Sapphire). Το κόκκινο αυτό χρώμα που διαθέτει το ρουμπίνι οφείλεται σε προσμίξεις χρωμίου σε αντίθεση με το γαλάζιο χρώμα που διαθέτει το ζαφείρι που οφείλεται σε προσμίξεις τιτανίου και σιδήρου. Παρατηρούμε συχνά να συνδέεται με ζωισίτη, ασβεστίτη, μαρμαρυγίες, αστρίους, μαγνητίτη που βρίσκεται κυρίως στη σμύριδα, κυανίτη, συλλιμανίτη καθώς και ορυκτά της ομάδας του γρανάτη.

Επίσης πρέπει να αναφερθεί οτι η προέλευση του ορυκτού αυτού (κορούνδιο) είναι η Ζιμπάμπουε. Ως εκ τούτου οι πολύτιμες παραλλαγές του, κάνουν αισθητή την παρουσία τους σε πολλά μέρη του πλανήτη κυρίως στην Βιρμανία και στην Σρι Λάνκα. Βέβαια μπορούμε να τις εντοπίσουμε σε πολλές χώρες της Αφρικής, στην Ινδία και στις ΗΠΑ (πολιτείες Μοντάνα και βόρεια Καρολίνα) καθώς επίσης και στην Βραζιλία, την Τουρκία και την Μαδαγασκάρη. Τέλος στον Ελλαδικό χώρο το εντοπίζουμε στην πλειοψηφία του κυρίως στο νησί της Νάξου με τη μορφή σμύριδας σε πολύ καλή ποιότητα. (Πηγή www.wikipedia.gr)



Εικ. 2) Κορούνδιο: προέλευση Ζιμπάμπουε πηγή internet wikipedia

1.6.2 Γρανάτης

οι γρανάτες (βλ. εικόνα 3,4,5) (αγγλ. Garnet), αποτελεί ομάδα πυριτικών ορυκτών και έχει ως γενική χημική σύσταση : $A_3B_2(SiO_4)_3$ στο οποίο :

A= ασβέστιο, σίδηρος, μαγνήσιο, μαγγάνιο

B= αργίλιο, σίδηρος, χρώμιο, μαγγάνιο

Σε σπανιότερες παραλλαγές μπορεί να είναι βανάδιο, τιτάνιο, ζirkόνιο και πυρίτιο.

Όσο για την ονομασία του γρανάτη πρέπει να αναφέρουμε οτι προέρχεται απο τη λατινική λέξη <<grantum>>, η οποία μεταφράζεται ως <<ρόδι>> και αυτό οφείλεται στην τέλεια ταύτηση των κρυστάλλων (βλ. εικόνα 3) με τους σπόρους του καρπού αυτού, παράλληλα σε χρώμα και μορφή. Επίσης παλαιότερα, κατά τα αρχαία χρόνια η ονομασία τους ήταν <<ανθράκιον>>, όπου με τον όρο αυτό χαρακτήριζαν όλα τα ορυκτά τα οποία διέθεταν ερυθρό χρώμα. (βλ. εικόνα 4)

Παρόλη την εκτεταμένη πεποίθηση οτι όλοι οι γρανάτες είναι κόκκινου χρώματος, αυτό αναθεωρείται. Τα περισσότερα μέλη είναι όντως ερυθρού χρώματος, αν και έχουν παρατηρηθεί όλα τα χρώματα με εξαίρεση το μπλέ, ενώ ο ουβαροβίτης είναι στην πλειοψηφία του σμαραγδοπράσινος. (βλ. εικόνα 5)

Τους γρανάτες τους χωρίζουμε σε δύο μεγάλες κατηγορίες:

α) πυραλσπίτες:

- 1) πυρωπό
- 2) αλμανδίνης
- 3) σπεσσαρτίνης

β) ουγρανδίτες:

- 1) ουβαροβίτης
- 2) γροσσουλάριος
- 3) ανδραδίτης

τα ονόματα των μεγάλων αυτών κατηγοριών προέρχονται απο τα δύο πρώτα γράμματα των μελών τους.

Ως εκ τούτου, λιγότερο διαδεδομένα μέλη των γρανατών είναι τα ακόλουθα:

- .) Κνορρινγκίτης (Knorringite, $Mg_3Cr_2Si_3O_{12}$)
- .) Καλντερίτης (Calderite, $(Mn,Ca)_3(Fe^{3+},Al)_2Si_3O_{12}$)
- .) Ματζορίτης (Majorite, $Mg_3(Fe,Al,Si)_2Si_3O_{12}$)
- .) Γκολντμανίτης (Goldmanite, $Ca_3(V,Al,Fe^{3+})Si_3O_{12}$)
- .) Κιμζεϊτης (Kimzeyite, $Ca_3(Zr,Ti)_2(Si,Al,Fe^{3+})Si_3O_{12}$)
- .) Μοριμοτοϊτης (Morimotoite, $Ca_3TiFe_3Si_3O_{12}$)
- .) Σορλομίτης (Schorlomite, $Ca_3(Fe^{3+},Ti)_2(Si,Ti)_3O_{12}$)
- .) Χιμπσίτης (Hibschite, $Ca_3Al_2(SiO_4)_3 - x(OH)_4x$ (με x από 0,2 ως 1,5))
- .) Κατοϊτης (Katoite, $Ca_3Al_2(SiO_4)_3 - x(OH)_4x$ (με x από 1,5 ως 3))

Η προέλευση του γρανάτη είναι κυρίως απο μεταμορφωμένα πετρώματα π.χ γνευσίους, σχιστολίθους καθώς και μεταμορφωμένους εξ επαφής ασβεστολιθικούς σχηματισμούς (skarn), όπως επίσης και σε αρκετά μαγματογενή. Μεταλλάσσονται σε τάλκη, χλωρίτες, σερπεντίνη καθώς και ασβεστίτη.

Τους γρανάτες τους εντοπίζουμε σχεδόν παγκοσμίως. Στον Ελλαδικό χώρο τους βρίσκουμε στα νησιά Σύρο, Σέριφο, Σίκινο, Μήλο, όπως επίσης στο περίφημο πέτρωμα της Νισύρου καθώς και στο ορυχείο ονόματι <<Μαδέμ Λάκκος>> των μεταλλείων κασσάνδρας, την Αλιστράτη Σερρών όπως επίσης και τις περιοχές <<Κιμμέρια>> και <<Λευκόπετρα>> που βρίσκεται στην Ξάνθη.

Τέλος οι γρανάτες, λόγω της μεγάλης σκληρότητας που διαθέτουν χρησιμοποιούνται κατά κύριο λόγο ως μέσα λείανσης. Πρέπει να τονίσουμε ότι λόγω της έντονα διαυγής και έγχρωμης ποικιλίας που διαθέτουν χρησιμοποιήθηκαν απο αρχαιότατους χρόνους στην κοσμηματοποιία, ενώ παράλληλα έγιναν αντικείμενο συλλογής απο συλλέκτες ορυκτών. (Πηγή www.wikipedia.gr)



Εικ. 3) Γρανάτης : προέλευση Καναδάς
πηγή internet wikipedia



Εικ. 4) κυανόμαυρος γρανάτης
πηγή internet wikipedia



Εικ. 5) πράσινος γρανάτης
πηγή internet wikipedia

1.6.3 Διαμάντι

Το διαμάντι, όπου στα αρχαία ελληνικά ονομάζεται **αδάμας**, που σημαίνει ακατανίκητος, πήρε την ονομασία αυτή λόγω της μεγάλης σκληρότητας που διαθέτει. Το ορυκτό αυτό φημίζεται για την λάμψη του και τη μεγάλη σκληρότητά του η οποία βρίσκεται στο 10 της κλίμακας MOHS, και γι' αυτό το λόγο βρίσκεται στην κορυφή των πολύτιμων λίθων για την εμφάνιση και την πολύ υψηλή εμπορική του αξία. Αποτελείται από καθαρό άνθρακα και χρησιμοποιείται στη βιομηχανία, λόγω της μεγάλης σκληρότητάς του. Το βάρος του πολύτιμου αυτού ορυκτού μετράται σε καράτια, όπου το ένα καράτι = 200 χιλιοστά του γραμμαρίου.

Οι χρωματισμοί ποικίλουν στο ακατέργαστο διαμάντι, μπορεί να είναι κόκκινα, γκρίζα, μπλέ ή ακόμα διαφανή ή ημιδιαφανή. Από αυτά τα καθαρά διαφανή ή ημιδιαφανή διαμάντια(βλ.εικόνα 7), χρησιμοποιούνται για την κατασκευή κοσμημάτων ενώ τα μη επεξεργασμένα(βλ.εικόνα 6) χρησιμοποιούνται για λείανση και κοπή άλλων σκληρών υλικών. (Πηγή www.wikipedia.gr)



Εικ.6) ακατέργαστο διαμάντι πηγή internet wikipedia



Εικ.7) κατεργασμένο διαμάντι πηγή internet wikipedia

1.7 ΑΛΛΑ ΠΕΤΡΩΜΑΤΑ ΝΑΞΟΥ

1.7.1 ΜΑΡΜΑΡΑ ΝΑΞΟΥ

Απο τα αρχαία χρόνια το νησί της Νάξου φημίζεται για τον φυσικό του πλούτο και αυτό οφείλεται στην τεράστια ποικιλία απο ορυκτά που παρουσιάζει το υπέδαφός του.

Στην περιοχή του Απόλλωνα, όπου βρίσκονται τα λατομεία μαρμάρου φαίνεται να εξόρυσαν οι αρχαίοι λατόμοι τα περίφημα κομμάτια μαρμάρου όπως μαρτυρούν τα ημιτελή αγάλματα καθώς και τα υπολλείματα προϊόντων λατόμευσης τα οποία εντοπίστηκαν στη γύρω περιοχή.

Ως εκ τούτου τα μάρμαρα της Νάξου τα βρίσκουμε στο δυτικό τμήμα του νησιού(βλ.εικόνα 12,13) και συναγωνίζοταν όλα τα μάρμαρα της εποχής σε ποιότητα.

Τόσο στο νησί της Δήλου όσο και στην περιοχή των Δελφών χρησιμοποιήθηκε εκτεταμένα το μάρμαρο της Νάξου, αφού τα οικοδομήματα και τα γλυπτά των ιερών χώρων της Δήλου και των Δελφών καθώς και το περίφημο Άνδηρο των Λεόντων στη Δήλο είναι κατασκευασμένα απο το μάρμαρο της Νάξου.

Επίσης πρέπει να αναφερθούμε και στο γιγαντιαίο άγαλμα του Θεού Ήλιου(βλ.εικόνα 8) το οποίο το είχαν προσφέρει οι Νάξιοι ως δώρο στο νησί της Δήλου προς τιμήν του Θεού Απόλλωνα. Το άγαλμα αυτό γνωστό ως κολοσσός των Ναξίων είχε 9,5 μέτρα ύψος και χρονολογείται τον 6ο π.Χ αιώνα και ήταν ορατό απο τη θάλασσα. Έπειτα οι Ενετοί προσπάθησαν να το κλέψουν, έτσι πριόνισαν το πρόσωπό του και το κατέστρεψαν.(Πηγή www.mixanitouxronou.gr)(βλ.εικόνα 9,10,11)

Εικ. 8) σχέδιο του κολοσσού των Ναξίων

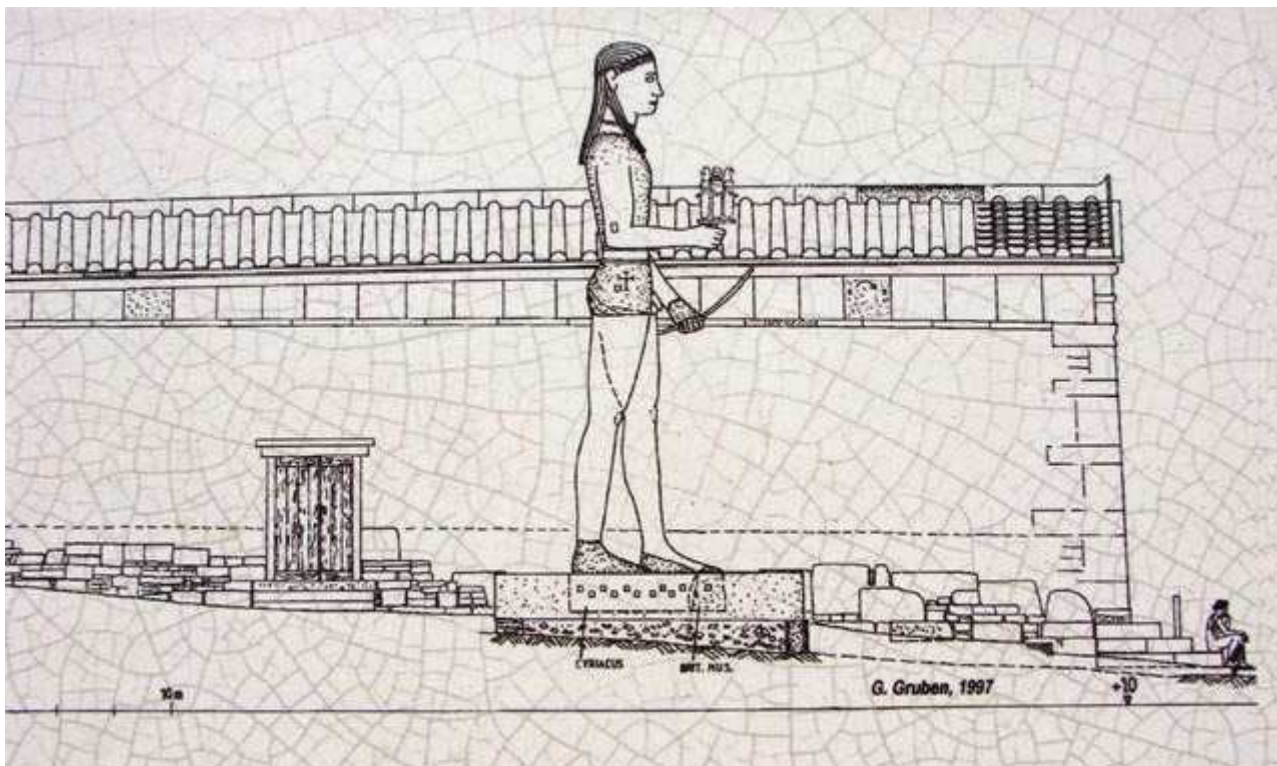

πηγή internet wikipedia



Εικ. 9) το σχέδιο του κολοσσού των Ναξίων μετά την καταστροφή του. Ένα σχέδιο του Seger de Vries, 1673. πηγή internet wikipedia



Εικ.10) τμήμα απο το αριστερό χέρι του κολοσσού των Ναξίων. πηγή internet wikipedia



Εικ.11) φωτογραφία της λεκάνης του Κολοσσού των Ναξίων. πηγή internet wikipedia

Η Νάξος χαρακτηρίζεται από πετρώματα ισχυρότερα μεταμορφωμένα από αυτά της Αττικής και της Ν. Εύβοιας. Πολλά από τα μάρμαρα αυτά είναι δολομιτικά, ενώ γνωστή στο εμπόριο είναι η CRYSTALLINA της Νάξου.

Το μάρμαρο του Απόλλωνα. Είναι λευκό με ασθενώς ανοικτότεφρο απόχρωση και με σκοτεινότερες περιοχές και ραβδώσεις. Τα ορυκτολογικά συστατικά είναι κυρίως ασβεστίτης, ενώ συχνά υπάρχουν και εγκλείσματα που λαμβάνουν μορφή κόνεως, η οποία θολώνει τον ασβεστίτη και προκαλεί την ανοικτότεφρο απόχρωση του μαρμάρου.

Τα μάρμαρα της Απειράνθου, του Φιλοτίου και του Κινιδάρου, έχουν κυρίως λευκό χρώμα με αποχρώσεις από το χιονόλευκο μέχρι το ανοικτότεφρο εναλλασσόμενες και παχιές ραβδώσεις με ασαφή όρια.

Στην περιοχή της Απειράνθου οι χιονόλευκες περιοχές του πετρώματος είναι δολομιτικές, ενώ οι ανοικτότεφρες είναι ασβεστιτικές. Περιέχει πολλούς μελανούς κόκκους από αιματίτη και λειμωνίτη, ενώ υπάρχουν επίσης και αρκετά φυλλάρια μοσχοβίτι και κόκκοι επιδότου.

Στην περιοχή Φιλοτίου οι ασβεστιτικές ενστρώσεις είναι λεπτότερες και αραιότερες από αυτές της περιοχής Απειράνθου.

Το μάρμαρο του Κινιδάρου ανήκει στη γνωστή CRYSTALLINA της Νάξου, είναι ασβεστιτικό και γειτονεύει με πτυχωμένους γενεσίους, που κατά θέσεις, έχουν υποστεί ισχυρή υδροθερμική εξαλλοίωση, την οποία έχει υποστεί και το μάρμαρο των λατομείων με αποτέλεσμα την ανακρυστάλλωση του και την εξαφάνιση της στρώσεως και της σχιστότητας. (πηγή www.orinosaxotis.blogspot.gr)



**Εικ. 12) φωτογραφία απο λατομείο εξόρυξης μαρμάρου στον Κινίδαρο Νάξου.
πηγή internet www.naxos.gr**



Εικ.13) άλλη άποψη λατομείου μαρμάρου πηγή internet www.naxos.gr

Η Νάξος, αν και δεν είναι ευρύτερα γνωστό, ήταν ο πρώτος μεγάλος εξαγωγέας μαρμάρου στον κόσμο. 26 αιώνες πριν μεταφέρθηκαν σε κάθε γωνιά της Μεσογείου, όπου υπήρχε ελληνική πόλη ή αποικία, χιλιάδες κομμάτια Ναξιακού μαρμάρου αλλά και ναξιακής τέχνης με κύριους πρεσβευτές τους Κούρους και τις Κόρες. Το μάρμαρό δεν έπαψε ποτέ να υπάρχει στην τέχνη και την αρχιτεκτονική της Νάξου αν και στις μέρες μας δεν έχει τη θέση που του αξίζει.

Ένας Γάλλος καλλιτέχνης ο Éric Alcyon το 2011 εμφανίζεται στη Νάξο και προσπαθεί να υλοποιήσει μια ιδέα του που για τους περισσότερους φαινόταν αστεία. Ήθελε σε μια ερημιά να τοποθετήσει ένα κυβόσχημο κομμάτι μαρμάρου (**βλ.εικ.14**). Τελικά ένα χρόνο μετά αυτό πραγματοποιήθηκε σε συνεργασία με την εταιρία Αφοί Καρποντίνη Ναξιακά Μάρμαρα Ο.Ε. σε μια περιοχή κοντά στην Αγιασό.(πηγή www.orinosaxotis.blogspot.gr)



Εικ.14) κυβόσχημο κομμάτι μαρμάρου πηγή internet "ορεινός Αξιώτης"

Το έργο αυτό (βλ.εικόνα 15), σύμφωνα με τον καλλιτέχνη είναι ένα παιχνίδι που παίζεται ανάμεσα σε τρία διαφορετικά επίπεδα του χρόνου : παρελθόν, παρόν, μέλλον. Συνδυάζει το παρελθόν, το παρόν και το μέλλον. Το ψηλό κομμάτι μαρμάρου, όπως πιθανόν η θέση της Νάξου στην Ελλάδα, είναι ένας υπαινιγμός στον αρχαίο μεγάλο ελληνικό πολιτισμό. Το σχήμα είναι σύγχρονο και σύγχρονη μορφή του έργου τέχνης. Το κομμάτι μάρμαρο είναι σε αναμονή για μια πιθανή νέα δουλειά πάνω σε αυτό σε ένα κατάλληλο μέλλον. Με αυτό τον τρόπο αυτό το κομμάτι του μαρμάρου μας θυμίζει το παρελθόν στο παρόν μας και ταυτόχρονα στέκεται εκεί για μια πιθανή μελλοντική καλλιτεχνική μεταμόρφωση. Το έργο αυτό παίζει με την συν- παρουσία των τριών διαφορετικών στρωμάτων του χρόνου : παρελθόν, παρόν και μέλλον. (πηγή www.orinosaxotis.blogspot.gr)



Εικ.15) τοποθέτηση κυβόσχημου κομματιού μαρμάρου
πηγή internet "ορεινός Αξιώτης"

1.7.1.1 μαρμάρινο τέμπλο Αγίου Γεωργίου του Κατηφοριανού στην Απείρανθο της Νάξου

Ένα από τα ομορφότερα και σημαντικότερα δείγματα της Ναξιώτικης Μαρμαρογλυπτικής των χριστιανικών χρόνων βρίσκεται στον ναό του Αγίου Γεωργίου(βλ.εικόνα 16,17,18) στην γειτονιά του Κατήφορου στην Απείρανθο της Νάξου.

(πηγή www.orinosaxotis.blogspot.gr)



Εικ.16) τέμπλο Αγίου Γεωργίου Κατηφοριανού στην Απείρανθο της Νάξου
πηγή internet "ορεινός Αξιώτης"



Εικ.17) τέμπλο Αγίου Γεωργίου Κατηφοριανού στην Απείρανθο της Νάξου
πηγή internet "ορεινός Αξιώτης"



**Εικ.18) τέμπλο Αγίου Γεωργίου Κατηφοριανού στην Απείρανθο της Νάξου
πηγή internet "ορεινός Αξώτης"**

Όπως μας πληροφορεί η επιγραφή στο υπέρθυρο της προθέσεως κατασκευάστηκε το 1785 δι' εξόδου της Κυρίας Θεοτόκου δια προαιρέσεως Νικόλαου Ληανοπούλι δια χειρός Παναγιώτη Γληγόρη.

Σύμφωνα με όσα μας πληροφορεί ο κ.Αλέκος Ε. Φλωράκης στο βιβλίο του Η ΜΑΡΜΑΡΟΓΛΥΠΤΙΚΗ ΣΤΗ ΝΑΞΟ ΑΠΟ ΤΟ 15^ο ΑΙΩΝΑ ΜΕΧΡΙ ΣΗΜΕΡΑ, πιθανότατα ο Παναγιώτης Γληγόρης να ήταν Απεραθίτης και ένας από τους εκφραστές της Ναξιώτικης τεχνοτροπίας στη γλυπτική του μαρμάρου. Σύμφωνα με τον κ. Φλωράκη έργα του ίδιου αποτελούν κομμάτι του μαρμάρινου τέμπλου στη μονή Φωτοδότη του Δανακού, το τέμπλο και το θύρωμα του ναού της Μεταμορφώσεως στο Κουρουνοχώρι Μελλάνων και το τέμπλο του αριστερού βορείου κλίτους της Παναγίας της Απεραθίτισσας.

(πηγή www.orinosaxotis.blogspot.gr)

1.7.1.2 Οι κούροι της Νάξου

Η Νάξος παράγει μάρμαρο σε πολύ καλή ποιότητα το οποίο εκτός από το νησί και γενικά όλο τον Ελλαδικό χώρο, εξάγεται και χρησιμοποιείται πολύ εκτεταμένα στην Ευρώπη και στην Αμερική και αποτελεί έως τις μέρες μας αντικείμενο εκμετάλλευσης, όπως επίσης συναιβενε και στα αρχαία χρόνια. Οι κάτοικοι της Νάξου υπήρξαν οι πρώτοι στην εκτεταμένη χρήση του πολύτιμου αυτού υλικού τόσο στην πλαστική όσο και στην αρχιτεκτονική, όπου οι τεχνίτες του νησιού ξεκίνησαν από τα απιφανειακά λατομεία μαρμάρου που βρίσκονται ανάμεσα στην περιοχή του Φλεριού των Μελλάνων και στην Ποταμιά. Ξεκινώντας λοιπόν αυτήν την τεράστια δημιουργική εργασία από τη Νάξο, η πορεία αυτή επεκτάθηκε και σε άλλες περιοχές όπως είναι το γνωστό ιωνικό νησιωτικό κέντρο της Δήλου, στη Βοιωτία, την Αθήνα καθώς και σε άλλες πιο μακρινές περιοχές. Υπήρξαν λοιπόν οι πρωτοπόροι στην ανάπτυξη της μνημειώδους μαρμάρινης ελληνικής αρχιτεκτονικής και πλαστικής κατά τον 7^ο και τον 6^ο αιώνα π.Χ.

Παρατηρούμε ότι στη περιοχή του Φλεριού έχουν διασωθεί και διατηρηθεί πολύτιμα αρχαιολογικά λείψανα αυτής της λατομικής δραστηριότητας η οποία φαίνεται να συνεχίστηκε αλλά με μικρότερη ένταση κατά τη διάρκεια της αρχαιότητας.

Έχουν βρεθεί ίχνη λατόμευσης στα βράχια κοντά στο άγαλμα του κούρου το οποίο δεν έχει ολοκληρωθεί. Όλα τα γλυπτά και τα αρχιτεκτονικά μέλη διαμόρφωναν το σχήμα τους στο λατομείο χωρίς όμως να προσδίδουν στο άγαλμα τα ολοκληρωμένα χαρακτηριστικά του καθώς υπήρχε περίπτωση αλλοίωσης και φθοράς κατά τη μεταφορά του στον τελικό προορισμό, όπου το άγαλμα έπαιρνε την τελική του μορφή.

Επίσης, όσον αφορά τη μεταφορά του αγάλματος στην πλαγιά, αυτή γινόταν με τη βοήθεια σχοινιών και ξύλινων ελκίθρων πάνω σε στρωμένη λατύπη δηλαδή μικρά κομμάτια απο μάρμαρο τα οποία παράγονταν κατά τη διάρκεια της κατεργασίας του. Βέβαια υπήρχε κίνδυνος ατυχήματος κατά τη μεταφορά αυτή του αγάλματος, κυρίως όταν αυτό ήταν εύθραυστο και μεγάλο, όπου στην περίπτωση αυτή μπορούσε να εγκαταλειφθεί στο λατομείο. Ως εκ τούτου ένας άλλος λόγος που θα οδηγούσε σε μια τέτοια ενέργεια εγκατάλειψης ήταν σε περίπτωση που δεν γινόταν έγκαιρη ανακάλυψη κάποιων ατελειών που διέθετε το μάρμαρο, καθώς επίσης κάποια πολιτικά δρώμενα ή μια ακύρωση παραγγελίας. Όσον αφορά το αναφερόμενο άγαλμα του κούρου στο Φλεριό των Μελάνων(βλ.εικόνα 19,20),κατά πάσα πιθανότητα έσπασαν τα πόδια του κατά τη μεταφορά του.

Το άγαλμα αυτό παρίστανε ένα νέο, γυμνό άνδρα ο οποίος ήταν υδροκεφαλαίου μεγέθους αφού φτάνει σε ύψος τα 5,5 μέτρα και βρισκόταν στην αρχαϊκή μετωπική, αδρανή στάση. Ο κούρος χρονολογείται γύρω στο 570 π.Χ, εποχή όπου οι ισχυροί ευγενείς μιας αριστοκρατικής κοινωνίας, αναζητούν μνημειώδη έργα στα οποία απαραίτητη προϋπόθεση είναι η ύπαρξη αυστηρής δομής και γιγαντιαίο μέγεθος. Το γλυπτό αυτό άγαλμα είναι σε αρκετά προχωρημένο στάδιο επεξεργασίας, παρόλα αυτά όμως δεν έχει φτάσει στο στάδιο επεξεργασίας του ημιτελούς αγάλματος της Ποταμιάς το οποίο έχει μείνει ψηλά στο βουνό. Ωστόσο υπάρχουν ορισμένα χαρακτηριστικά που μαρτυρούν την τεχνοτροπία των Ναξίων γλυπτών, όπως είναι οι λεπτές αναλογίες του αγάλματος, το τρέχον περίγραμμα καθώς και η έλλειψη της αίσθησης της σάρκας.

Ο κούρος αυτός στο Φλεριό, πήρε το όνομα Έλληνας για να υποδηλώσει τη δύναμη των Ελλήνων και να ταυτιστεί μαζί τους ως προς τη δύναμη και το μεγαλείο. Ο χώρος που φιλοξενεί τον κούρο ανήκει στην οικογένεια Κονδύλη και τελεί υπο την προστασία της.

(πηγή internet naxosguideapp.com)



Εικ.19) Κούρος στο Φλεριό των Μελάνων.

πηγή internet naxosguideapp.com



Εικ.20) Κούρος Μελάνων.
πηγή internet.naxosguideapp.com

Έπειτα ανηφορίζοντας ένα δύσβατο μονοπάτι, ξεκινώντας από τον κούρο του Φλεριού και διασχίζοντας μια διαδρομή 300-400 μέτρων προς τον δρόμο για την Ποταμιά φτάνουμε στον λεγόμενο ανώ κούρο(βλ.εικόνα 21,22), ο οποίος είναι λιγότερο γνωστός στο ευρύ κοινό και γι' αυτό τυγχάνει λιγότερης επισκεψιμότητας.

(πηγή internet.naxosguideapp.com)



Εικ.21) κούρος στην ποταμιά της Νάξου.
πηγή internet.naxosguideapp.com



**Εικ.22) κούρος στην Ποταμιά της Νάξου.
πηγή internet naxosguideapp.com**

Έπειτα απο μια διαδρομή αρκετών χιλιομέτρων, φτάνοντας στο βόρειο τμήμα του νησιού στην περιοχή του Απόλλωνα ανακαλύπτουμε άλλο ένα αρχαίο λατομείο, στην είσοδο του οποίου κείται κούρος ύψους 10,45 μέτρων, που πιθανότατα αποτελεί προσωποποίηση του Θεού Διονύσου(βλ.εικόνα 23,24,25), ο οποίος χρονολογείται στις αρχές του βου αιώνα π.Χ και δεν αποσπάστηκε ποτέ απο τη θέση του. Η επιγραφή "*όρος χωρίου ιερών Απόλλωνος*" η οποία βρίσκεται στην κορυφή του λόφου του λατομείου, δίνει την πιθανότητα οτι ανήκει σε ιερό του Θεού που υπήρχε εκεί και χρονολογείται τον 5ο προς 4ο αιώνα π.Χ. (πηγή internet naxosguideapp.com)



**Εικ.23) κούρος στο χωριό Απόλλωνας στη Νάξο.
πηγή internet naxosguideapp.com**



**Εικ.24) εμφανή χαρακτηριστικά απο τον κούρο του Απόλλωνα στη Νάξο.
πηγή internet naxosguideapp.com**



**Εικ.25) άλλη όψη απο τον κούρο του Απόλλωνα στη Νάξο.
πηγή internet naxosguideapp.com**

1.7.1.3 ο ναός του Θεού Απόλλωνα στη Νάξο.

Ο ναός του Θεού Απόλλωνα ή αλλιώς η λεγόμενη πορτάρα της νήσου Νάξου(βλ.εικόνα 26), είναι μια γιγαντιαία μαρμάρινη πύλη ενός εκατόμπεδου ναού που βρίσκεται πάνω σε ένα μικρό νησάκι με την ονομασία <<παλάτια>> στο λιμάνι της Νάξου και αποτελεί το στολίδι του νησιού. Ο ναός αυτός ο οποίος κατα πάσα πιθανότητα είναι προς τιμήν του Θεού Απόλλωνα ξεκίνησε να χτίζεται τον 6ο π.Χ αιώνα. Με βάση τη μυθολογία, λέγεται πως ο Θησέας εγκατέλειψε την Αριάδνη, την οποία και απήγαγε έπειτα ο Διόνυσος. Πρέπει να τονίσουμε ότι το νησάκι αυτό δεν συνδεόταν με τη Νάξο μέχρι το 1919, όπου και χτίστηκε ο μίσχος που το συνδέει με το νησί της Νάξου. Ο ναός αυτός του Θεού Απόλλωνα δεν ολοκληρώθηκε ποτέ, αφού ο τύραννος Λύγδαμης ο οποίος φιλοδοξούσε να κατασκευάσει ένα ναό παρόμοιο με αυτόν του ολυπίου Διός αποκαθλώνεται το 524 π.Χ με αποτέλεσμα το έργο να σταματήσει και να παραμείνει ημιτελής. Πιθανότατα δεν ολοκληρώθηκε ποτέ λόγω του πολέμου μεταξύ Σάμου και Νάξου. Η πορτάρα δεσπόζει μέχρι και σήμερα και κοσμεί το λιμάνι της Νάξου.(πηγή internet wikipedia)



Εικ.26) η Πορτάρα της Νάξου
πηγή internet wikipedia

1.7.2 Γρανίτης Νάξου

Το νησί της Νάξου διαθέτει και ένα άλλο πέτρωμα με μεγάλη σκληρότητα, τον γρανίτη. Ο Γρανίτης είναι ένα διαδεδομένο, φυσικό πυριγενές, πλουτώνιο πέτρωμα με κοκκώδη ιστό και όξινη σύσταση με μεγάλη σκληρότητα. Ανήκει στα πλουτώνια πυριγενή πετρώματα επειδή δημιουργήθηκε από την στερεοποίηση και κρυστάλλωση του μάγματος στο εσωτερικό του φλοιού σε μεγάλο βάθος, γι' αυτό διαθέτει ολοκρυσταλλικό, κοκκώδη ιστό. Ως εκ τούτου, το όνομά του προέρχεται από την λατινική λέξη granum, που σημαίνει κόκκος και οφείλεται στην κοκκώδη υφή του. Ένα πλουτώνιο πέτρωμα, για να χαρακτηριστεί ως γρανίτης, πρέπει υποχρεωτικά να περιέχει αστρίους, (αλκαλικούς αστρίους και πλαγιόκλαστα) και χαλαζία, συνήθως όμως, εκτός από τα υποχρεωτικά συστατικά, οι γρανίτες περιέχουν σιδηρομαγνησιούχα ορυκτά, (μαρμαρυγίες, αμφιβόλους, πυροξένους κ.α.) και σύνδρομα, (ζirkόνια, απατίτη, τιτανίτη κλπ.). Η σύστασή του καθορίζει και το χρώμα του. Χρησιμοποιείται κυρίως σε πέτρινες κατασκευές για περιφράξεις κτιρίων, μορφυτήρια, καμάρες κ.α.(πηγή internet wikipedia)

1.7.2.1 Ο "ΛΥΧΝΟΣ" από γρανίτη Νάξου

Ο γρανίτης της Νάξου λόγω της μεγάλης σκληρότητας και ανθεκτικότητάς του σε μεγάλες θερμοκρασίες, χρησιμοποιούνταν και για την κατασκευή "ΛΥΧΝΟΥ" ως φάρου για τα πλοία.

Ως εκ τούτου, ένας τέτοιου είδους "ΛΥΧΝΟΣ" βρίσκεται σήμερα στην περιοχή του Αγ. Αρσενίου της Νάξου, (βλ. **εικόνα 27,28,29**) ο οποίος τοποθετείται στην εποχή του Χαλκού. Βρισκόταν μαζί με δύο άλλους στην περιοχή Λύχνου (βόρεια του αεροδρομίου) και χρησίμευε ως φάρος στη διέλευση των πλοίων, όταν το λιμάνι της Νάξου βρισκόταν στο βάθος του λειβαδιού.(πηγή internet wikipedia)



Εικ.27)



Εικ.28)



Εικ.29)

Στις εικόνες 27,28,29 παρατηρούμε τον "ΛΥΧΝΟ", ο οποίος χρησίμευε ως φάρος στη διέλευση των πλοίων, όταν το λιμάνι της Νάξου βρισκόταν στο βάθος του λειβαδιού.

1.7.3 Σχιστόλιθος Νάξου

Το νησί της Νάξου, εκτός από τη σμύριδα, τα μάρμαρα και τον γρανίτη, διαθέτει και ένα άλλο πέτρωμα το σχιστόλιθο. Ως εκ τούτου, ως σχιστόλιθοι χαρακτηρίζονται τα πετρώματα τα οποία διαθέτουν μεγάλη σχιστότητα, όπως οι σχίστες, μερικοί γνεύσιοι και φυλλίτες, ορισμένοι ασβεστόλιθοι καθώς και ασβεστολιθικοί σχιστόλιθοι, χαλαζίτες και λεπτόκκοκα πυροκλαστικά πετρώματα, όπου κύριο χαρακτηριστικό τους είναι ότι σχίζονται πολύ εύκολα σε πλάκες (σχιστόπλακες) όπως ονομάζονται.

Επίσης, στη γεωλογική ορολογία, ως σχιστόλιθος χαρακτηρίζεται κάθε σχιστοφυές ισχυρά μεταμορφωμένο πέτρωμα, το οποίο σχηματίζεται από τα ορυκτά μοσχοβίτη, χαλαζία, γλωρίτη και άλλα ορυκτά τα οποία ανήκουν στην ίδια κατηγορία με αυτά λόγω της ισχυρής μεταμόρφωσης. (πηγή internet wikipedia)

1.7.3.1 Η εξοχική έπαυλη των Ιησουιτών στα Καλαμίτσια της Νάξου

Η εξοχική έπαυλη των Ιησουιτών (βλ.εικόνα 30), βρίσκεται στην περιοχή Καλαμίτσια της Νάξου, ελάχιστα νοτιότερα από το χωριό Μέλανες. Αποτελεί εξαιρετικό μνημείο της τοπικής αρχιτεκτονικής, το οποίο εντάσσεται σε ένα ευρύτερο οικοδομικό σύνολο και αποτελείται από ένα παρεκκλήσι, βοηθητικά κτίσματα όπως στάβλοι, περιστεριώνας, μαγειρεία καθώς επίσης και ένα εξαιρετικά διαμορφωμένο κήπο με πλατώματα, τοίχους αντιστήριξης, δεντροφύτευση και αρκετές κλίμακες.



Εικ.30) εξοχική έπαυλη των Ιησουιτών από σχιστόλιθο στα Καλαμίτσια της Νάξου
πηγή internet www.google.gr

Ως εκ τούτου, το κτίριο αυτό κατασκευάστηκε το έτος 1683, οι εργασίες του οποίου είχαν ξεκινήσει ήδη από την περίοδο 1679-1681. Η οικοδόμησή του πραγματοποιήθηκε από τον ηγούμενο του τάγματος των Ιησουιτών Robert Saulger, με χρήματα της οικογένειας του ίδιου του ηγούμενου, σε περιοχή όπου υπήρχαν ερείπια παλαιότερου κτιρίου, όπου λέγεται ότι ήταν μεσαιωνικό δουκικό παλάτι. Παρόλα αυτά, η οικοδόμηση της έπαυλης αυτής προκάλεσε έντονο συναίσθημα θαυμασμού αλλά ταυτόχρονα δέχτηκε αρκετές επικρίσεις που οφείλονταν στην πολυτέλειά της. Πολυάριθμα κείμενα περιηγιτών αναφέρουν για το κτίριο αυτό όπως επίσης βρίσκεται και σε αναφορές παπικών απεσταλμένων, λόγω της μεγάλης σπουδαιότητάς του.

Αρχικά το κτίριο αυτό χρησιμοποιήθηκε ως εξοχική κατοικία και ως μέρος διαμονής για τα μέλη του τάγματος ώστε να πραγματοποιούν τις περιοδικές τους στο εσωτερικό του νησιού. Με το πέρασμα των χρόνων η έπαυλη των Ιησουιτών πέρασε στην ιδιοκτησία των επόμενων καθολικών ταγμάτων, οι οποίοι διαδέχτηκαν τους Ιησουίτες. Επιπλέον, στα νεότερα χρόνια χρησιμοποιήθηκε ως κέντρο κατασκήνωσης, ενώ τα προσκτίσματα χρησίμευαν για την κάλυψη γεωργικών και κτηνοτροφικών αναγκών. Η σημερινή κατάσταση του κτιρίου είναι δαρματική καθώς έχει υποστεί τεράστιες φθορές, όπως πεσμένα δώματα, πατώματα και τμήματα τοιχοποιίας. Ως εκ τούτου, η εν λόγω καταστροφή έχει προέλθει όχι μόνο από το φαινόμενο της εγκατάλειψης, αλλά και από συνεχείς κλοπές ξυλείας, όπως πατώματα, κουφώματα κ.λπ., όπως επίσης και οι τεράστιες φθορές που προκλήθηκαν από απόπειρες ανεύρεσης πολύτιμων αντικειμένων.

Το κτήριο αποτελείται από κεντρικό διώροφο όγκο μεγάλου εσωτερικού ύψους καλυμμένο με θόλο. Σε προεξοχή από αυτόν τοποθετούνται συμμετρικά πτέρυγες αποτελούμενες από χώρους που καλύπτονται άλλοτε με θολοδομία (δυτική πλευρά) (βλ.εικόνα 31) και άλλοτε με ξύλινα πατώματα και δώματα (ανατολική πλευρά). (βλ.εικόνα 32)

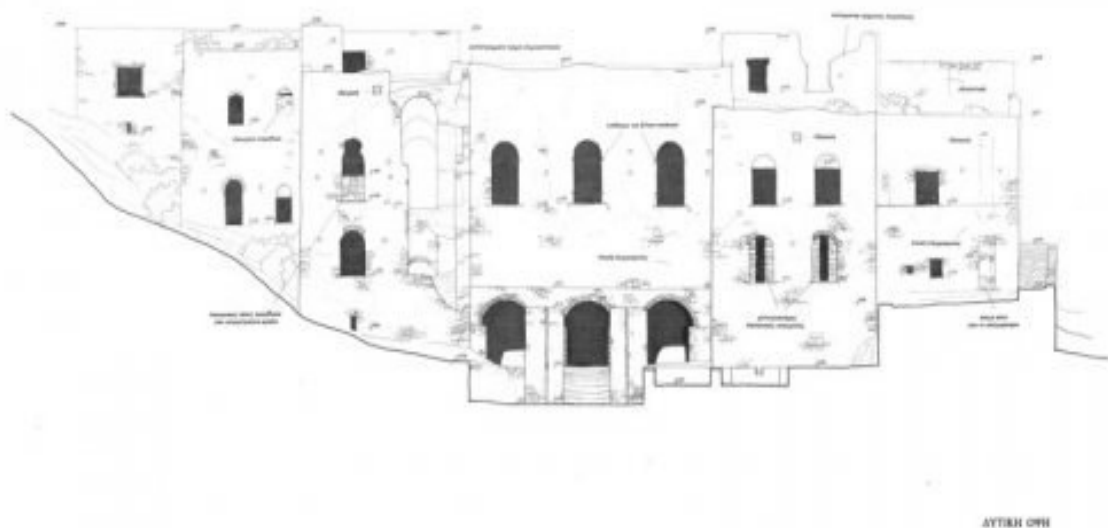

Εικ.31) Δυτική όψη εξοχικής έπαυλης Ιησουιτών στα Καλαμίτσια της Νάξου
πηγή internet www.monumenta.org

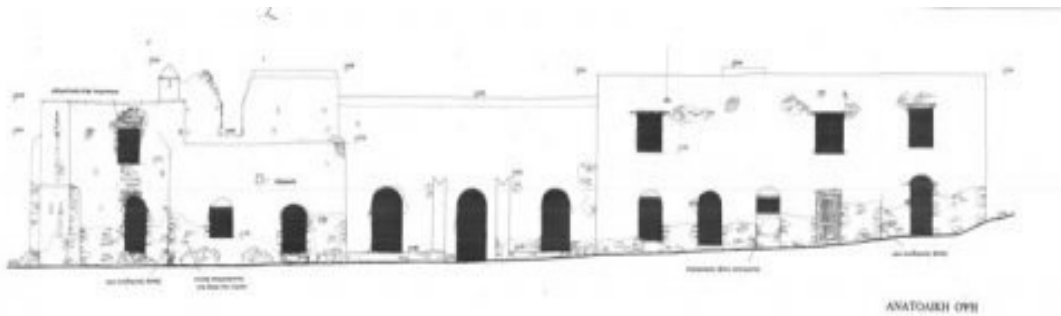

Εικ.32) Ανατολική όψη εξοχικής κατοικίας Ιησουιτών στα Καλαμίτσια της Νάξου
πηγή internet www.monumenta.org

Ιδιαίτερη κατασκευή αποτελούσε το εσωτερικό κλιμακοστάσιο στην βόρεια πτέρυγα που όμως έχει υποστεί μερική κατάρρευση. Η προσθήκη όγκων σε νεότερες κατασκευαστικές φάσεις, τόσο στην νότια όσο και στην βόρεια πλευρά έχει αλλοιώσει την αρχική συμμετρία του κτηρίου.

Επίσης, στο παλάτι παρατηρούνται λιτά μορφολογικά στοιχεία. Για την κατασκευή του έχει χρησιμοποιηθεί μεγάλη ποσότητα απο τοπικό σχιστόλιθο Νάξου για τις τοιχοποιίες, τους λαμπάδες, τα τόξα των κουφωμάτων, καθώς και τους θόλους. **(βλ.εικόνα 33)** Οι θολωτές κατασκευές έχουν ισχυρό συνδετικό κονίαμα που περιέχει πιθανώς θηραϊκή γη. Στην τοιχοποιία δεν συναντάμε λαξευμένους λίθους. Επίσης, στον κεντρικό χώρο του ισογείου διατηρείται τμήμα δαπέδου από μαρμαρόπλακες.



Εικ.33) παρατηρούμε ότι έχει χρησιμοποιηθεί για την κατασκευή του κτιρίου μεγάλη ποσότητα απο τοπικό σχιστόλιθο Νάξου για τις τοιχοποιίες, τους λαμπάδες, τα τόξα των κουφωμάτων, καθώς και τους θόλους

πηγή internet www.google.gr

Όσον αφορά τις χρήσεις των εσωτερικών χώρων δεν είναι διαθέσιμα κάποια στοιχεία. Τα μόνα κτίσματα που ξεχωρίζουν είναι το εσωτερικό παρεκκλήσι (βλ.εικόνα 34) το οποίο βρίσκεται στο βόρειο τμήμα, καθώς επίσης και χώροι βοηθητικών χρήσεων όπως είναι εσωτερικός χώρος υγεινής και μαγειρείο, στην προσθήκη του νότιου τμήματος. Επίσης, ο υπόγειος χώρος παρέμενε ανοιχτός για την κάλυψη γεωργικών αναγκών, στον οποίο διατηρείται ακόμη και σήμερα η βάση μυλόπετρας. Ιδιαίτερο ενδιαφέρον παρουσιάζει ένας μικρός χώρος με φυσική πηγή στην ανατολική πλευρά του υπογείου. Το νερό κυκλοφορεί σε κανάλι που περνάει κάτω από το δάπεδο και καταλήγει στις στέρνες που βρίσκονται στον κήπο. Η ύπαρξη της πηγής αποτέλεσε βασικό στοιχείο για την αρχική επιλογή της τοποθεσίας.



Εικ.34) το παρεκκλήσι της εξοχικής έπαυλης των Ιησουιτών στα Καλαμίτσια της Νάξου
πηγή internet www.google.gr

Από τα βοηθητικά κτίσματα, δεσπόζει βορειότερα ο περιστεριώνας (βλ.εικόνα 35,36) που διατηρείται σε σχετικά καλή κατάσταση. Η ανατολική αυλή όπου βρίσκεται και η κύρια πρόσβαση στο κτήριο, ορίζεται από το καμπύλο κτίσμα των στάβλων (βλ.εικόνα 37) νότια και το παρεκκλήσι βόρεια. Δίπλα στο παρεκκλήσι διακρίνουμε τμήματα εγκαταλελειμμένου κτίσματος, καθώς και ημιερειπωμένο κτήριο μαγειρείων.



Εικ.35) περιστεριώνας της εξοχικής έπαυλης των Ιησουιτών στα Καλαμίτσια της Νάξου
πηγή internet www.google.gr



Εικ.36) εσωτερικός χώρος περιστεριώνα της εξοχικής έπαυλης των Ιησουιτών στα Καλαμίτσια της Νάξου



Εικ.37) Στάβλος της εξοχικής έπαυλης των Ιησουιτών στα Καλαμίτσια της Νάξου

Ως εκ τούτου, το μνημείο παρουσιάζει πληθώρα σοβαρών δομικών και οικοδομικών προβλημάτων. Το σημαντικότερο από αυτά εντοπίζεται στην πτέρυγα του κεντρικού κλιμακοστασίου όπου κινδυνεύει με την κατάρρευση και του υπόλοιπου τμήματος του. Η αφαίρεση των πατωμάτων και των δωμάτων επιτρέπει την εισχώρηση των βρόχινων υδάτων στο εσωτερικό της τοιχοποιίας, γεγονός που οδηγεί σε φουσκώματα και πτώσεις τμημάτων της τοιχοποιίας. Ακόμα, παρατηρούνται ρηγματώσεις σε διάφορα σημεία της τοιχοποιίας, ανερχόμενη καθώς και κατερχόμενη υγρασία, παρουσία βλάστησης και εκτεταμένες πτώσεις των επιχρισμάτων.

Εν κατακλείδι, η αποκατάσταση του παλατιού πρέπει να γίνει σύμφωνα με τις αρχές που απορρέουν από τις διεθνείς συμβάσεις για την προστασία των μνημείων, ώστε να μπορέσει να αναδειχθεί η ιδιαίτερη αρχιτεκτονική αξία του καθώς και να αντιμετωπιστούν τα σημαντικά προβλήματα που προαναφέρθηκαν. Η επέμβαση σε αυτό κρίνεται επιτακτική και αναγκαία, γι' αυτό πρέπει η πολιτεία και η τοπική αυτοδιοίκηση να λάβουν μέτρα, αρχικά για την προστασία και έπειτα για την πλήρη αποκατάσταση της έπαυλης των Ιησουιτών.

Σημείωση: Η παρουσίαση αυτή βασίστηκε στη διπλωματική εργασία με τίτλο: «Αποκατάσταση και νέες χρήσεις της Έπαυλης των Ιησουιτών στα Καλαμίτσια (Μέλανες) της Νάξου», που εκπονήθηκε από τους Φ. Γεροντάκη και Κ. Μαμαλούγκα στην έδρα της Ιστορίας της αρχιτεκτονικής του Ε.Μ.Π. τον Ιούνιο του 1995 με επιβλέποντες καθηγητές τους Χ. Μπούρα, Μ. Μπίρη και Σ. Ραυτόπουλο.

Παρακάτω θα δούμε τοπογραφικό διάγραμμα της εξοχικής έπαυλης των Ιησουιτών στα Καλαμίτσια της Νάξου (βλ.εικόνα 38) και ορισμένα αρχιτεκτονικά σχέδια, κάτοψη ισογείου (βλ.εικόνα 39), κάτοψη ορόφου (βλ.εικόνα 40), τομή α-α' (βλ.εικόνα 41) και τομή β-β' (βλ.εικόνα 42)

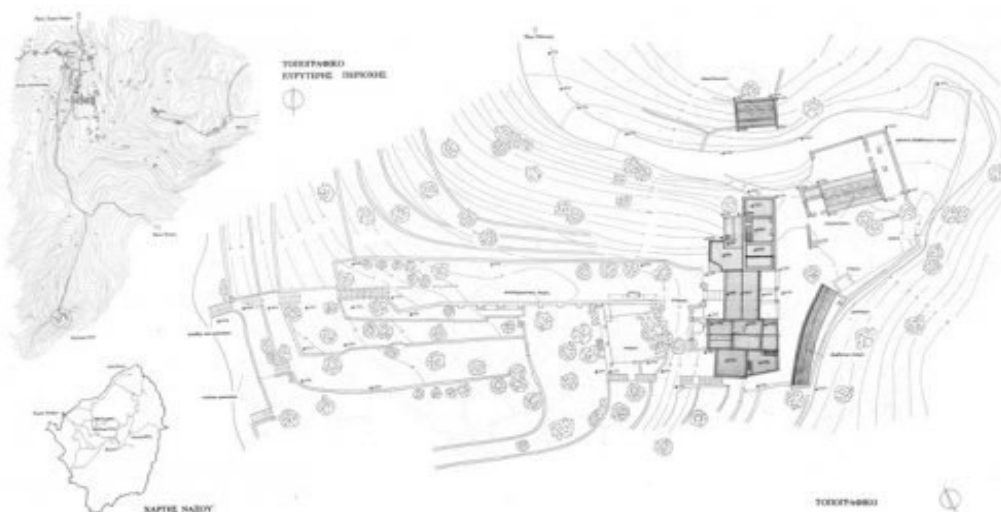

Εικ.38) τοπογραφικό διάγραμμα της εξοχικής έπαυλης των Ιησουιτών στα Καλαμίτσια της Νάξου

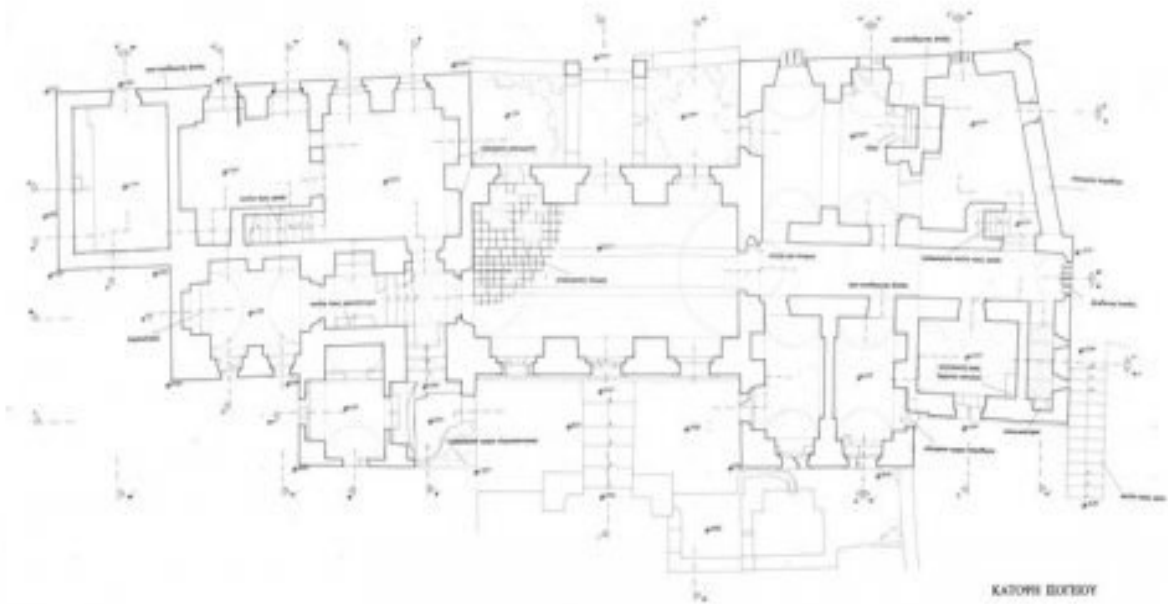

Εικ.39) Κάτοψη ισογείου εξοχικής έπαυλης των Ιησουιτών στα Καλαμίτσια της Νάξου
www.monumenta.org

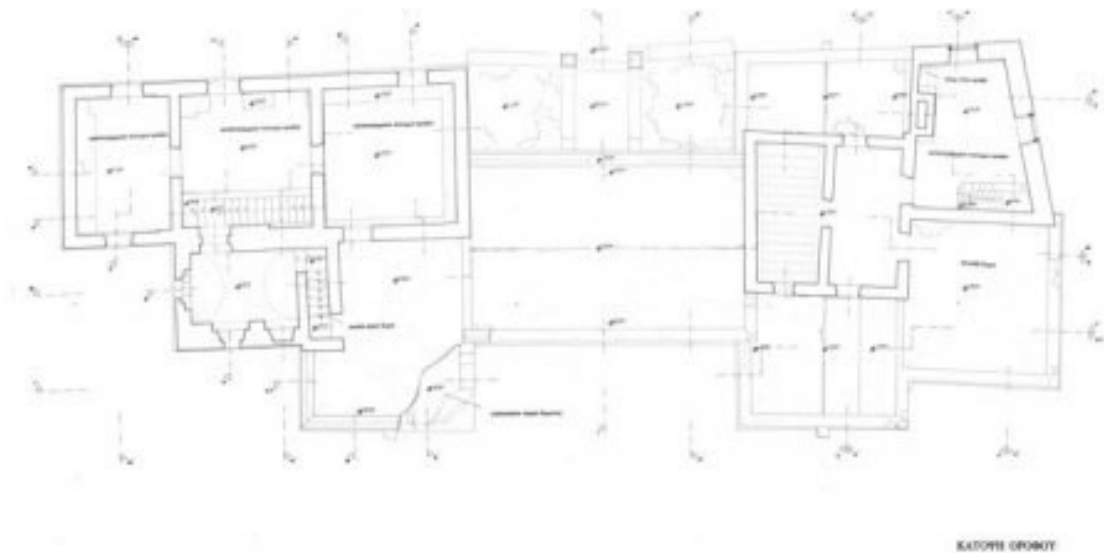

Εικ.40) Κάτοψη ορόφου εξοχικής έπαυλης των Ιησουιτών στα Καλαμίτσια της Νάξου
www.monumenta.org

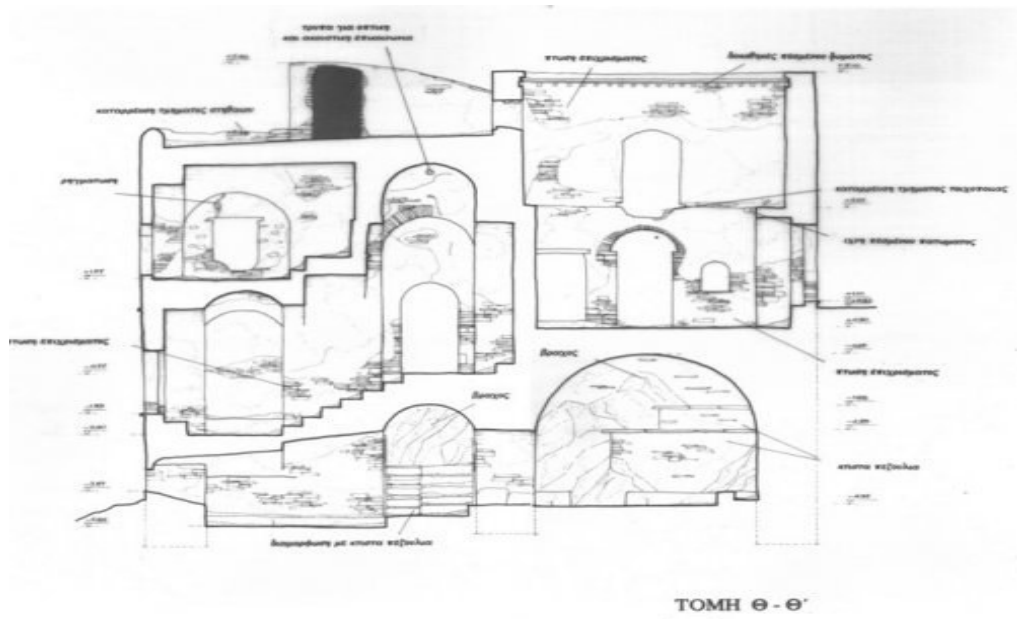

Εικ.41) Τομή α-α' εξοχικής έπαυλης των Ιησουιτών στα Καλαμίτσια της Νάξου
www.monumenta.org

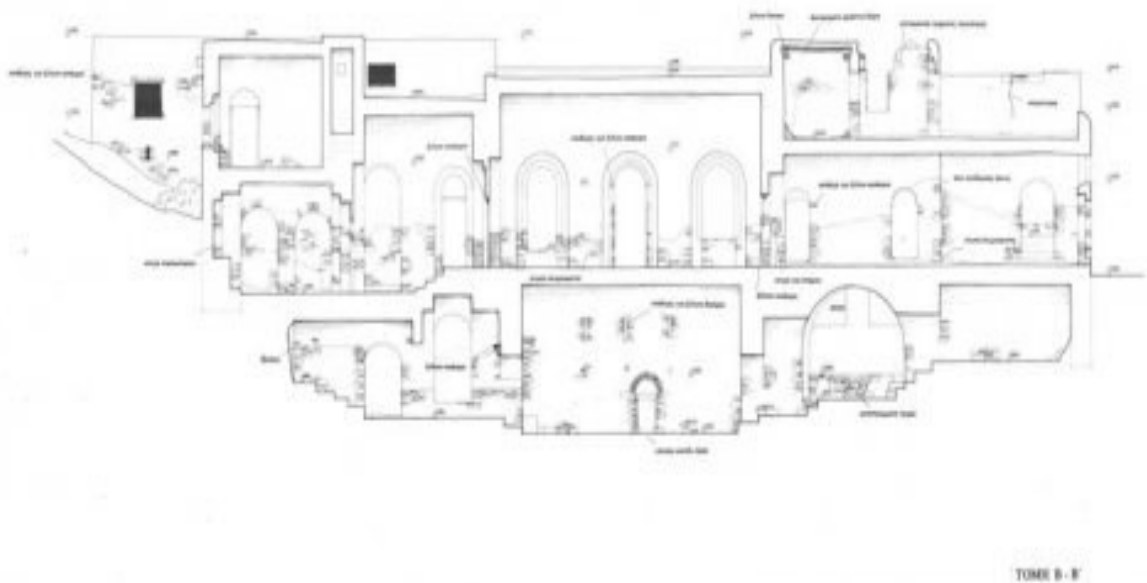

Εικ.42) Τομή β-β' εξοχικής έπαυλης των Ιησουιτών στα Καλαμίτσια της Νάξου
www.monumenta.org

Τα αρχιτεκτονικά σχέδια της εξοχικής έπαυλης των Ιησουιτών που βρίσκεται στα Καλαμίτσια της Νάξου, αποτελούν πηγή απο το αρχείο Monumenta.

1.8 παλιές διαφημίσεις με προϊόντα από σμύριδα

Κάποτε που η σμύριδα ήταν το βασικότερο ορυκτό από το οποίο παράγονταν λειαντικά προϊόντα πολλές ήταν και οι διαφημίσεις γύρω από αυτά τα προϊόντα. Ιδιαίτερο αφιέρωμα στις διαφημίσεις αυτές αλλά και στα εργοστάσια που επεξεργάζονταν σμύριδα Νάξου μπορείτε να δείτε στην Φωτογραφική Συλλογή της Κορώνου Νάξου “ΓΚΙΖΕΛΑ ΝΤΑΛΙ” που είναι ανοιχτή στο κοινό από Ιούνιο μέχρι και Σεπτέμβριο στη Πλάτσα της Κορώνου. Στη συνέχεια βλέπουμε φωτογραφίες απο παλιές διαφημίσεις (βλ.εικ.43-61) με προϊόντα απο σμύριδα :



Εικ.43) διαφήμιση με προϊόντα σμύριδας 1
πηγή orinosaxotis.blogspot.com



Εικ.44) διαφήμιση με προϊόντα σμύριδας 2



Εικ.45) διαφήμιση με προϊόντα σμύριδας 3
πηγή orinosaxotis.blogspot.com



Εικ.47) διαφήμιση με προϊόντα σμύριδας 5
 Εικ.46) διαφήμιση με προϊόντα σμύριδας 4
 πηγή orinosaxotis.blogspot.com



Εικ.48) διαφήμιση με προϊόντα σμύριδας 6
 Εικ.49) διαφήμιση με προϊόντα σμύριδας 7
 πηγή orinosaxotis.blogspot.com



Εικ.50) διαφήμιση με προϊόντα σμύριδας 8

Εικ.51) διαφήμιση με προϊόντα σμύριδας 9
πηγή orinosaxotis.blogspot.com

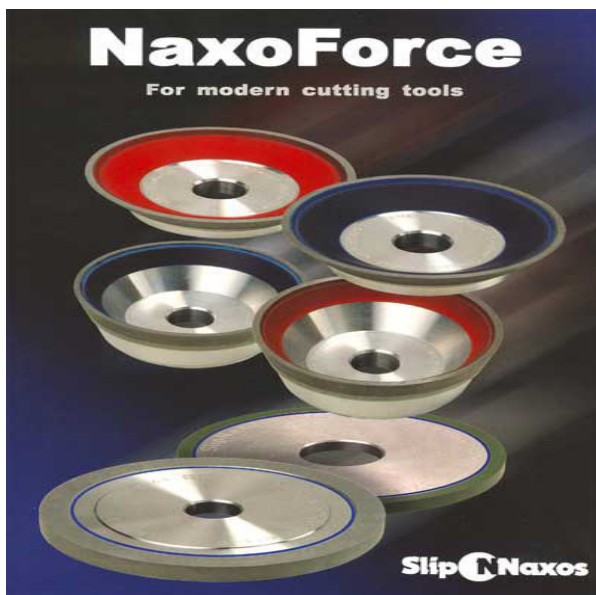

Εικ.52) διαφήμιση με προϊόντα σμύριδας 10

Εικ.53) διαφήμιση με προϊόντα σμύριδας 11

πηγή orinosaxotis.blogspot.com



Εικ.54) διαφήμιση με προϊόντα σμύριδας 12

Εικ.55) διαφήμιση με προϊόντα σμύριδας 13
πηγή orinosaxotis.blogspot.com



Εικ.56) διαφήμιση με προϊόντα σμύριδας 14

Εικ.57) διαφήμιση με προϊόντα σμύριδας 15

πηγή orinosaxotis.blogspot.com



Εικ.58) διαφήμιση με προϊόντα σμύριδας 16

Εικ.59) διαφήμιση με προϊόντα σμύριδας 17
πηγή orinosaxotis.blogspot.com



Εικ.60) διαφήμιση με προϊόντα σμύριδας 18

Εικ.61) διαφήμιση με προϊόντα σμύριδας 19
πηγή orinosaxotis.blogspot.com

1.9 μηχανές λείανσης με σμύριδα το 1860

Τα παλαιότερα χρόνια, για τη λείανση πολλών αντικειμένων χρησιμοποιούσαν μηχανές λείανσης. Παρακάτω ακολουθούν φωτογραφίες με τέτοιου είδους μηχανές λείανσης του 1860 οι οποίες σαν λειαντικό μέσο χρησιμοποιούσαν την σμύριδα Νάξου. Οι φωτογραφίες αυτές (βλ.εικόνα 62 έως 86) είναι από το αρχείο της Φωτογραφικής Συλλογής Κορώνου ΓΚΙΖΕΛΑ ΝΤΑΛΙ

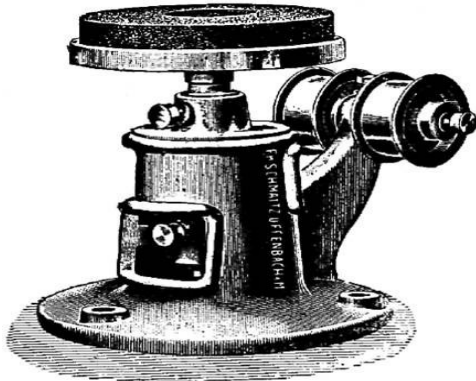

Fig. 45.

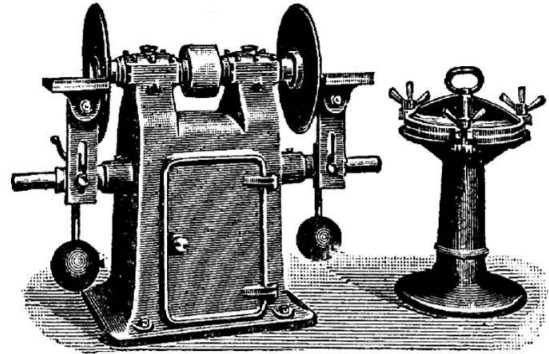

Fig. 46.

Εικ.62) μηχανή λείανσης 1

πηγή Φωτογραφική Συλλογής Κορώνου ΓΚΙΖΕΛΑ ΝΤΑΛΙ

Εικ.63) μηχανή λείανσης 2

πηγή Φωτογραφική Συλλογής Κορώνου ΓΚΙΖΕΛΑ ΝΤΑΛΙ

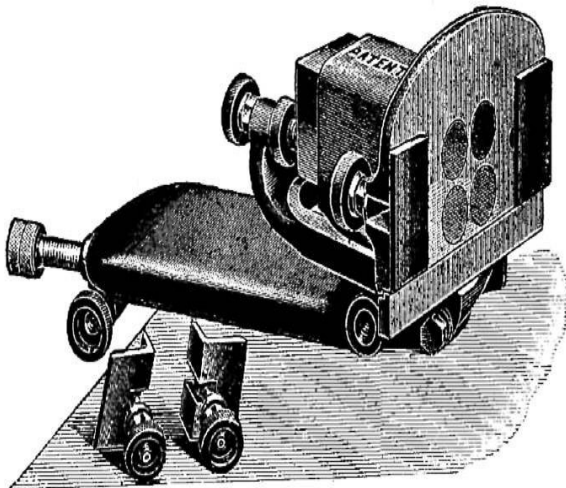

Fig. 47.

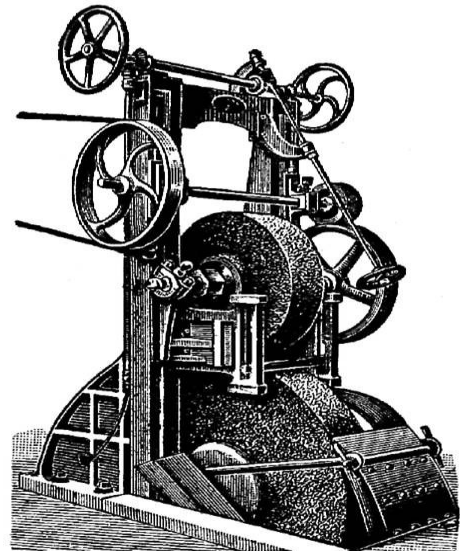

Fig. 48.

Εικ.64) μηχανή λείανσης 3

πηγή Φωτογραφική Συλλογής Κορώνου ΓΚΙΖΕΛΑ ΝΤΑΛΙ

Εικ.65) μηχανή λείανσης 4

πηγή Φωτογραφική Συλλογής Κορώνου ΓΚΙΖΕΛΑ ΝΤΑΛΙ

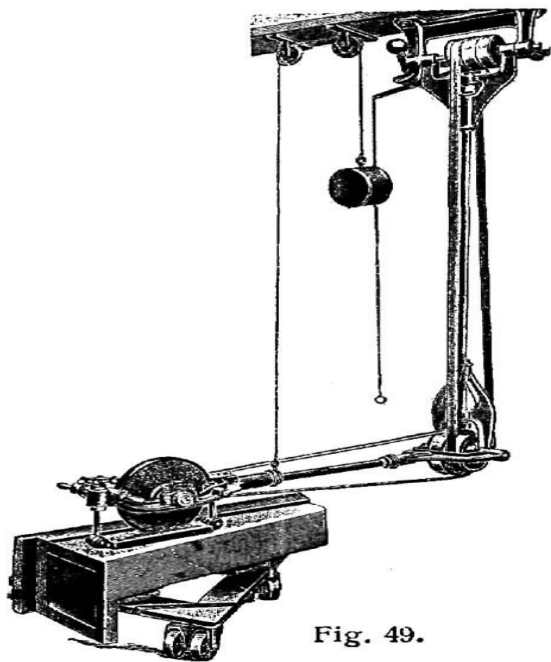

Fig. 49.

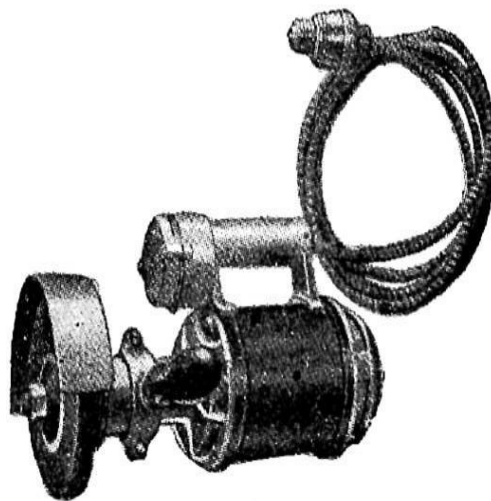

Fig. 50.

Εικ.66) μηχανή λείανσης 5

πηγή Φωτογραφική Συλλογής Κορώνου ΓΚΙΖΕΛΑ ΝΤΑΛΙ

Εικ.67) μηχανή λείανσης 6

πηγή Φωτογραφική Συλλογής Κορώνου ΓΚΙΖΕΛΑ ΝΤΑΛΙ

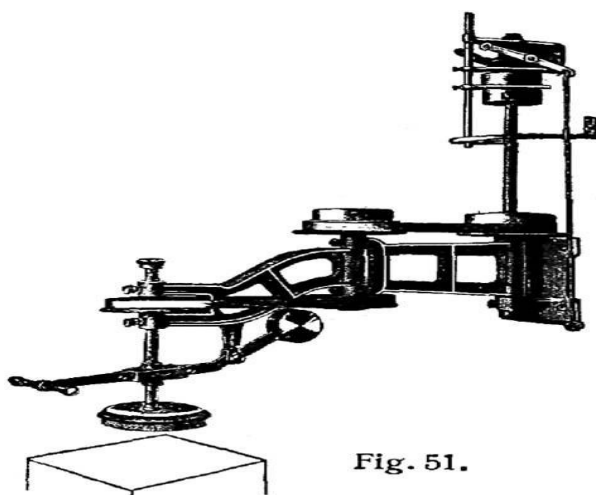

Fig. 51.

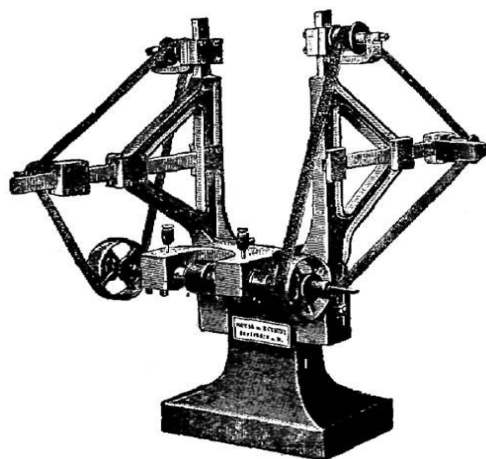

Fig. 52.

Εικ.68) μηχανή λείανσης 7

πηγή Φωτογραφική Συλλογής Κορώνου ΓΚΙΖΕΛΑ ΝΤΑΛΙ

Εικ.69) μηχανή λείανσης 8

πηγή Φωτογραφική Συλλογής Κορώνου ΓΚΙΖΕΛΑ ΝΤΑΛΙ

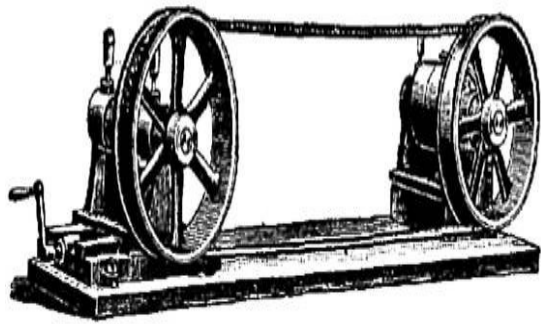

Fig. 53.

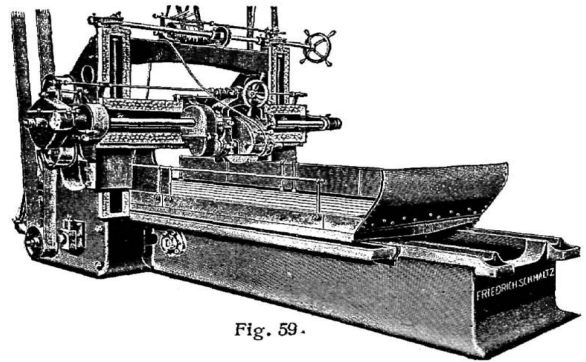

Fig. 59.

Εικ.70) μηχανή λείανσης 9

πηγή Φωτογραφική Συλλογής Κορώνου ΓΚΙΖΕΛΑ ΝΤΑΛΙ

Εικ.71) μηχανή λείανσης 10

πηγή Φωτογραφική Συλλογής Κορώνου ΓΚΙΖΕΛΑ ΝΤΑΛΙ

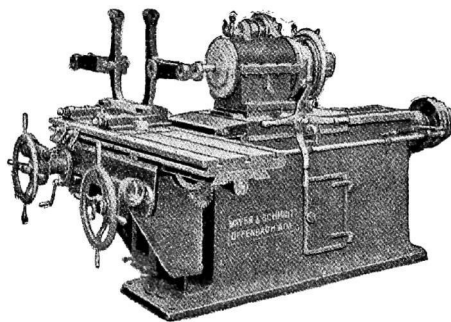

Fig. 73.

Εικ.72) μηχανή λείανσης 11

πηγή Φωτογραφική Συλλογής Κορώνου ΓΚΙΖΕΛΑ ΝΤΑΛΙ

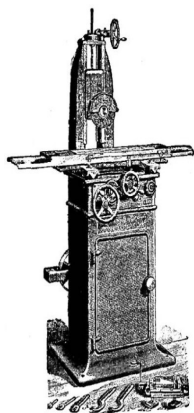

Fig. 57.

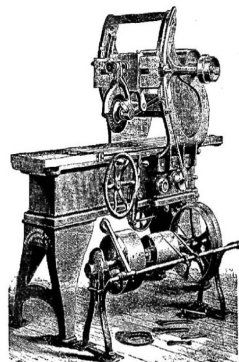

Fig. 58.

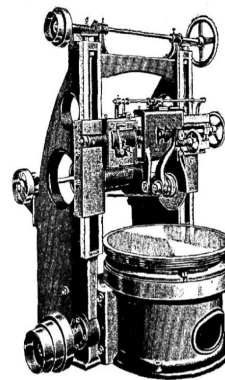

Fig. 60.

Εικ.73) μηχανή λείανσης 12

πηγή Φωτογραφική Συλλογής Κορώνου ΓΚΙΖΕΛΑ ΝΤΑΛΙ

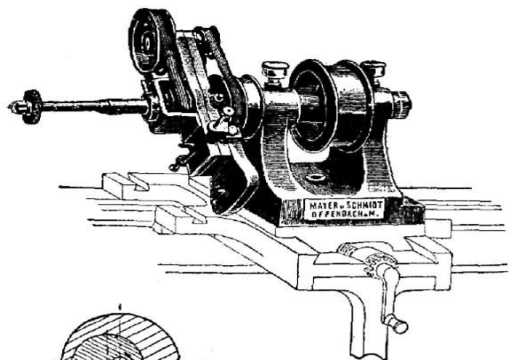

Fig. 63.

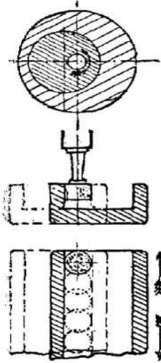

Fig. 70—72.

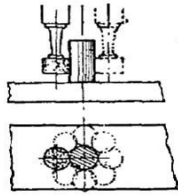

Fig. 68 und 69.

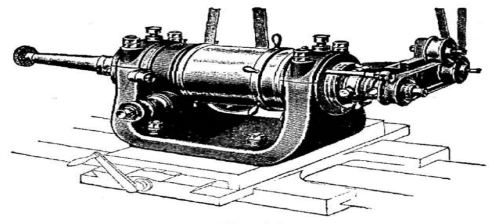

Fig. 64.

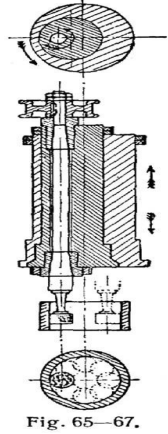

Fig. 65—67.

Εικ.74) μηχανή λείανσης 13

πηγή Φωτογραφική Συλλογής Κορώνου ΓΚΙΖΕΛΑ ΝΤΑΛΙ

Εικ.75) μηχανή λείανσης 14

πηγή Φωτογραφική Συλλογής Κορώνου ΓΚΙΖΕΛΑ ΝΤΑΛΙ

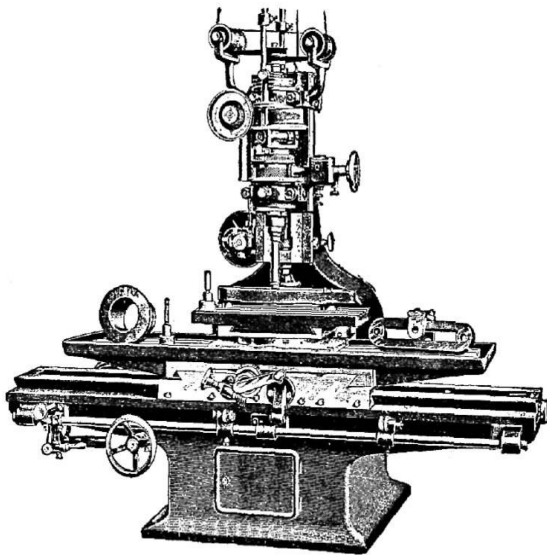

Fig. 74.

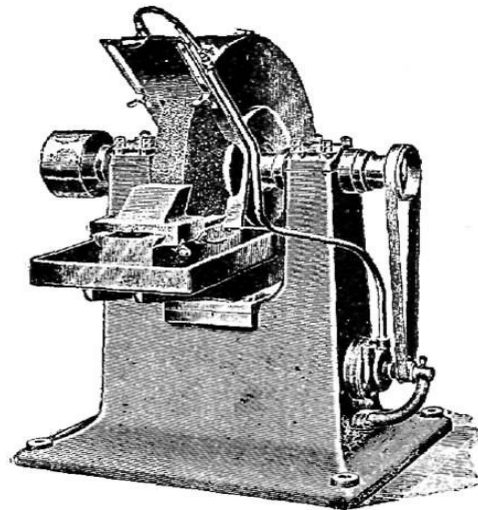

Fig. 75.

Εικ.76) μηχανή λείανσης 15

πηγή Φωτογραφική Συλλογής Κορώνου ΓΚΙΖΕΛΑ ΝΤΑΛΙ

Εικ.77) μηχανή λείανσης 16

πηγή Φωτογραφική Συλλογής Κορώνου ΓΚΙΖΕΛΑ ΝΤΑΛΙ

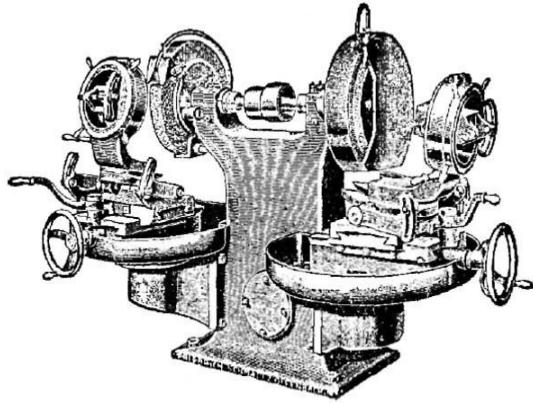

Fig. 76.

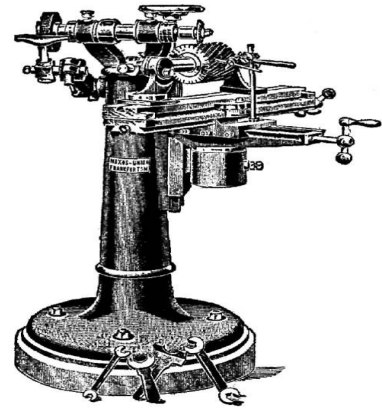

Fig. 77.

Εικ.78) μηχανή λείανσης 17

πηγή Φωτογραφική Συλλογής Κορώνου ΓΚΙΖΕΛΑ ΝΤΑΛΙ

Εικ.79) μηχανή λείανσης 18

πηγή Φωτογραφική Συλλογής Κορώνου ΓΚΙΖΕΛΑ ΝΤΑΛΙ

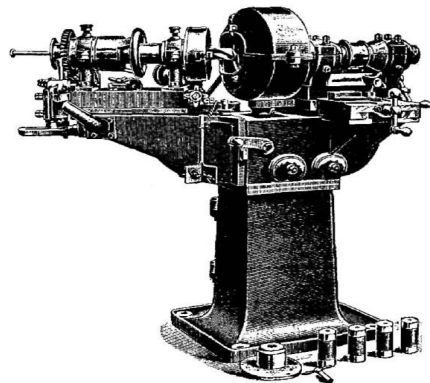

Fig. 82.

Εικ.80) μηχανή λείανσης 19

πηγή Φωτογραφική Συλλογής Κορώνου ΓΚΙΖΕΛΑ ΝΤΑΛΙ

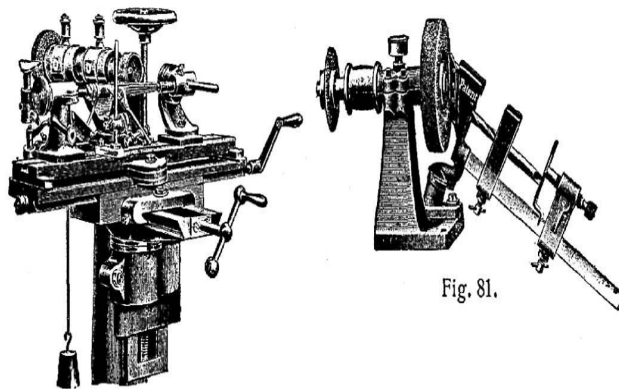

Fig. 78.

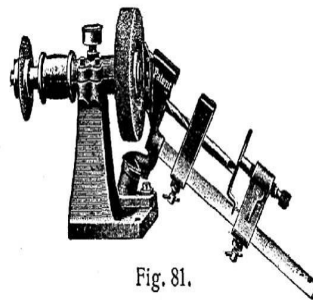

Fig. 81.

Εικ.81) μηχανή λείανσης 20

πηγή Φωτογραφική Συλλογής Κορώνου ΓΚΙΖΕΛΑ ΝΤΑΛΙ

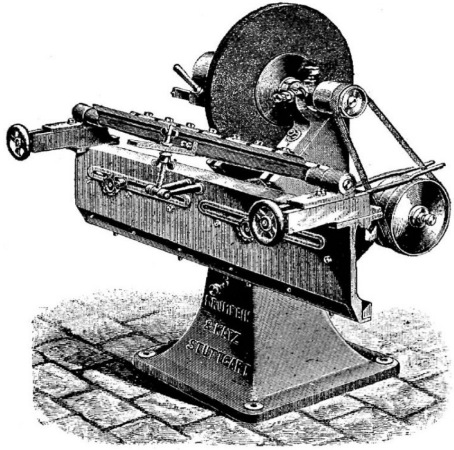

Fig. 83.

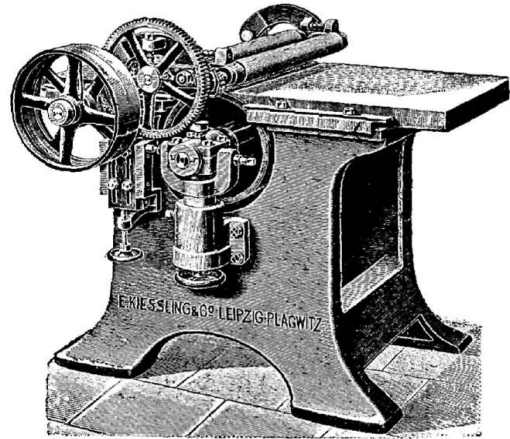

Fig. 87.

Εικ.82) μηχανή λείανσης 21

πηγή Φωτογραφική Συλλογής Κορώνου ΓΚΙΖΕΛΑ ΝΤΑΛΙ

Εικ.83) μηχανή λείανσης 22

πηγή Φωτογραφική Συλλογής Κορώνου ΓΚΙΖΕΛΑ ΝΤΑΛΙ

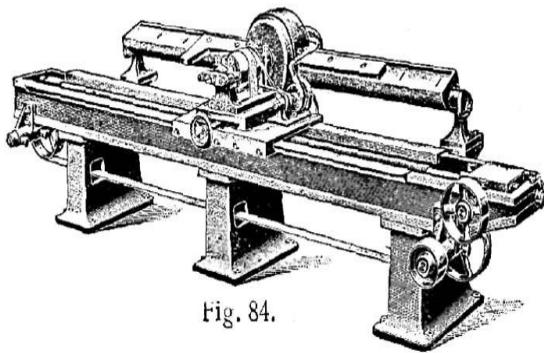

Fig. 84.

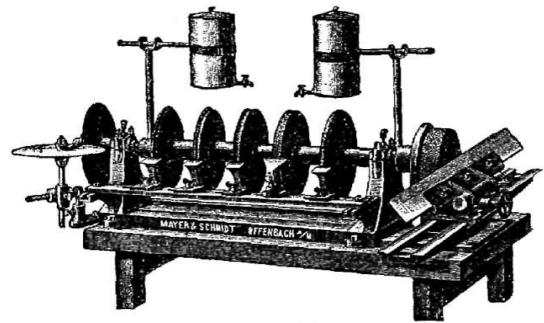

Fig. 85.

Εικ.84) μηχανή λείανσης 23

πηγή Φωτογραφική Συλλογής Κορώνου ΓΚΙΖΕΛΑ ΝΤΑΛΙ

Εικ.85) μηχανή λείανσης 24

πηγή Φωτογραφική Συλλογής Κορώνου ΓΚΙΖΕΛΑ ΝΤΑΛΙ

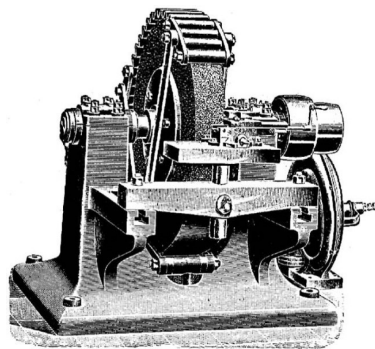

Fig. 43.

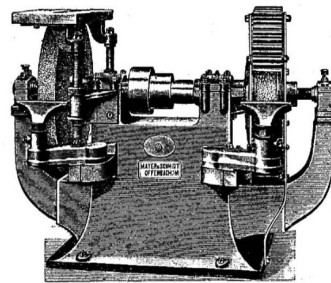

Fig. 44.

Εικ.86) μηχανή λείανσης 25

πηγή Φωτογραφική Συλλογής Κορώνου ΓΚΙΖΕΛΑ ΝΤΑΛΙ

1.10 η σμύριδα σε αξεσουάρ των κυριών της αυλής κατά τη Βικτωριανή εποχή

Τον 18ο αιώνα οι πλούσιες κυρίες της αυλής της βασίλισσας Βικτόριας αντί για τσάντα είχαν ένα πολύτιμο αξεσουάρ, το "châtelaine", δηλαδή μια αλυσίδα. Αυτή η αλυσίδα δεν ήταν και τόσο απλή. Δένονταν στη μέση τους και έφερε στις πολλές άκρες τις διάφορα μικροσκοπικά αντικείμενα, από σημειωματάρια μέχρι και μαχαίρια! Στη φωτογραφία παρακάτω (βλ.εικόνα 87) βλέπουμε μια τέτοια αλυσίδα η οποία εκτός των άλλων έχει και ένα κομμάτι σμύριδα. (πηγή [internet collectorsweekly.com](http://internetcollectorsweekly.com))



Εικ.87) πολύτιμο αξεσουάρ "châtelaine"

πηγή [internet collectorsweekly.com](http://internetcollectorsweekly.com)

Έπειτα, παρατηρούμε το περίτεχνο Art Nouveau σετ (βλ.εικόνα 88), το οποίο περιλαμβάνει μεζούρα, σμύριδα για το ακόνισμα βελονών σε σχήμα φράουλας, ένα βιβλίο με βελόνες, ψαλίδια, ένα βινεγκρέτ σε σχήμα βελανιδιού, μια δακτυλήθρα και ένα μενταγιόν σε σχήμα καρδιάς. (πηγή [internet collectorsweekly.com](http://internetcollectorsweekly.com))



Εικ.88) περίτεχνο Art Nouveau σετ

πηγή [internet collectorsweekly.com](http://internetcollectorsweekly.com)

1.11 Εξαγωγές σμύριδας τα ετη 1926 εως 1938

Από το βιβλίο Ο ΟΡΥΚΤΟΣ ΠΛΟΥΤΟΣ ΤΗΣ ΕΛΛΑΔΟΣ (βλ.Εικ.89) που εξέδωσε η ΟΥΝΡΡΑ το 1947 εκτός των άλλων παίρνουμε και τις πληροφορίες που φαίνονται παρακάτω για την πορεία παραγωγής και εξαγωγής της σμύριδας από το 1926 έως το 1938 καθώς και τις χώρες που κατέληγε η σμύριδα.

Χώρες που εξήχθη σμύριδα το 1938

ΓΑΛΛΙΑ	300
ΓΕΡΜΑΝΙΑ	2320
ΒΕΛΓΙΟ	430
ΟΛΛΑΝΔΙΑ	840
ΤΣΕΧΟΣΛΟΒΑΚΙΑ	50
ΑΥΣΤΡΙΑ	100
ΠΟΛΩΝΙΑ	100
ΣΟΥΗΔΙΑ	100
ΑΓΓΛΙΑ	1190
ΔΙΑΦ ΧΩΡΕΣ	200

Παραγόμενη ποσότητα σμύριδας σε τόνους

1926	27240
1927	15848
1928	13129
1929	10560
1930	12598
1931	11629
1932	8935
1933	8000
1934	10047
1935	15000
1936	15000
1937	7458
1938	3079

Εξαγόμενη ποσότητα σμύριδας σε τόνους

1926	13027
1927	13368
1928	16051
1929	13230
1930	11900
1932	4972
1933	6934
1934	9997
1935	14072
1936	10883
1937	14216
1938	7203
1938	7203

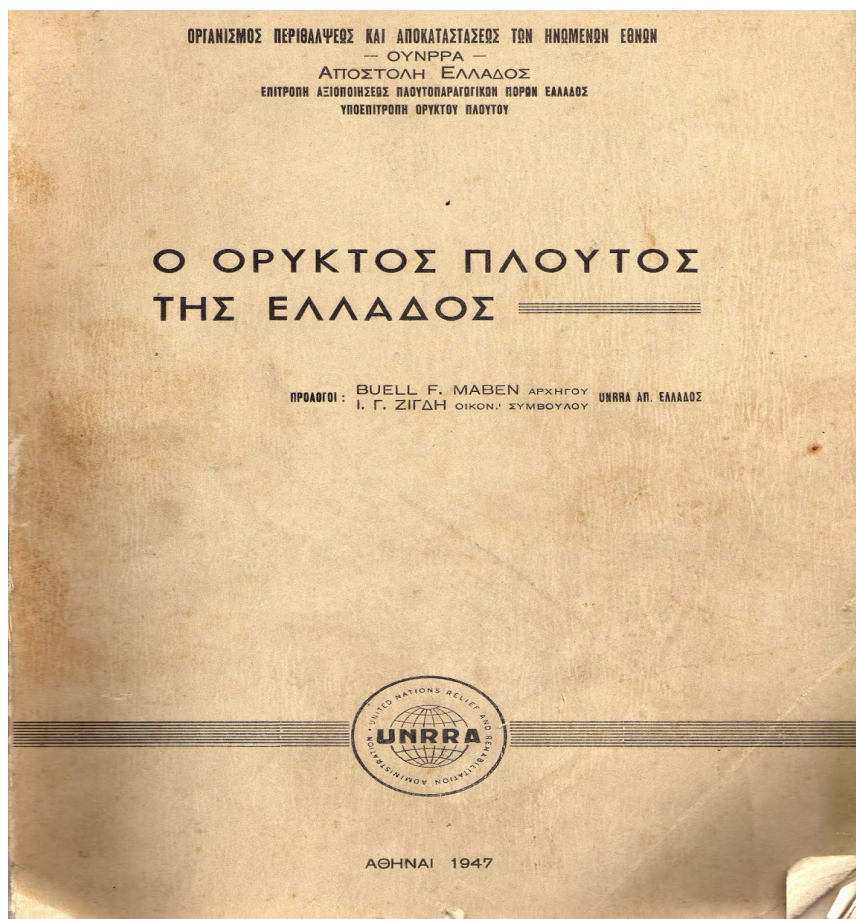

Εικ.89) βιβλίο Ο ΟΡΥΚΤΟΣ ΠΛΟΥΤΟΣ ΤΗΣ ΕΛΛΑΔΟΣ που εξέδωσε η ΟΥΝΡΡΑ το 1947, πληροφορίες για την πορεία παραγωγής και εξαγωγής της σμύριδας από το 1926 έως το 1938 καθώς και τις χώρες που κατέληγε η σμύριδα

πηγή internet www.orinosaxotis.blogspot.gr

1.11.1 Οι εξαγωγές σμύριδας το 1907 και ο προβληματισμός του Σουλτάνου για τη σμύριδα

Στη Ναξιακή εφημερίδα ΑΙΓΑΙΟΝ τον Μάιο του 1908 υπάρχει ένα άρθρο με τίτλο Η ΝΑΞΙΑ ΣΜΥΡΙΣ σε αυτό το άρθρο διαβάζουμε αρχικά :

"Η εκ Σύρου εξαγωγή της Ναξίας Σμύριδες, σύμφωνα με την έκθεση του Διεθνούς Οικονομικού Ελέγχου, ανήλθε το έτος 1907 σε 10.652 τόνους καταναμημένους ως εξής

Στις Ηνωμένες Πολιτείες Αμερικής 2886 τόνοι

Στην Ολλανδία 3.451 τόνοι

Στην Αγγλία 1.799 τόνοι

Στην Γαλλία 1.356 τόνοι

Στην Γερμανία 860 τόνοι

Στην Ιταλία 140 τόνοι

Στην Αυστροουγγαρία 110 τόνοι

Στο Βέλγιο 50 τόνοι

Από τη ποσότητα που εξήχθηκε οι 10.502 τόνοι πουλήθηκαν στη τιμή των 106,5 ο τόνος"

Στη συνέχεια όμως το άρθρο αναφέρεται σε δημοσιεύματα των Ελληνικών εφημερίδων της Κωνσταντινούπολης και λέει :

"Αι Ελληνικές εφημερίδες της Κωνσταντινούπολης γράφουν την εξής απόφαση της Οθωμανικής Κυβέρνησης : η κυβέρνηση του Σουλτάνου (βλ.εικόνα 90) έλαβε απόφαση και ρώτησε αρμοδίως ποια μέτρα έλαβε η Ελληνική κυβέρνηση και πέτυχε την αύξηση της παραγωγής της Ναξίας σμύριδες. Επίσης ρώτησε και τη ποσότητα του μεταλλεύματος που εξήχθηκε τη τελευταία πενταετία και την αξία της καθώς δε και το προς τους μετόχους της εκμεταλλεζόμενης του μεταλλεύματος εταιρίας, το ποσό του κερδομερίσματος καθώς και το είδος των στρωμάτων και ο τρόπος εκμεταλλεύσεως αυτών "Δια ποιο λόγο εξητήθησαν αυτά δεν μας πληροφορούν οι εφημερίδες."



Εικ.90) Ο Σουλτάνος

1.12 Η σμύριδα Νάξου στον προϋπολογισμό του Ελληνικού κράτους το 1836

Στην εφημερίδα της κυβερνήσεως με αριθμό 65 στις 14 Νοεμβρίου 1836 (βλ.εικόνα 91) βρίσκουμε στην Ναξιακή σμύριδα στον προϋπολογισμό του Ελληνικού κράτους .

Αναφέρεται μαζί με τα άλλα ορυκτά που εκμεταλλευόταν τότε το κράτος και εύκολα θα διαπιστώσει κανείς τη διαφορά του, τόσο σε ποσότητα όσο και οικονομικά από όλα τα άλλα ορυκτά.



Εικ.91) εφημερίδα της κυβερνήσεως με αριθμό 65 στις 14 Νοεμβρίου 1836, όπου αναφέρει την Ναξία σμύριδα στον προϋπολογισμό του Ελληνικού κράτους
πηγή orinosaxotis.blogspot.com

Έπειτα, βλέπουμε τον ειδικό προϋπολογισμό μεταλλείων και ορυκτών (βλ.εικόνα 92) :

13

ΒΑΣΙΛΕΙΟΝ ΤΗΣ ΕΛΛΑΔΟΣ. ΔΙΟΙΚΗΤΙΚΗΤΙΚΟΝ ΕΤΟΣ 1836

'Επισυναπτόμενον 'Αριθ. 8.

Ειδικός προϋπολογισμός των μεταλλείων και ορυκτών.

Αριθ.	Έκθεσις	Ποσότης				Παρατηρήσεις
		Μερική		Όλική		
		Δραχ.	Λ.	Δραχ.	Λ.	
	<i>Εσοδα άκαθάριστα</i>					
	α) Μυλοπέτρων Μήλου κατά τὸ ἐπισυναπτόμενον 1.			21,277	50	
	β) Γύψου κατά τὸ ἐπισυναπτόμενον 2.			16,000		
	γ) Σμύριδος εἰς Νάξον κατά τὸ ἐπισυναπτόμενον 3.			73,360		
	δ) Χώματα Θήρας κατά τὸν ὡς ἐγγίσα προϋπολογισμ.			5,000		
	ε) Λιθωνθράκων Κόμης κατά τὸ ἐπισυναπτόμενον 4.			40,000		
	ζ) Μεταλλικῶν ὑδάτων			785		
	Ποσότης τῶν ἐσόδων			156,422	50	
	<i>Εξόδα:</i>					
	α) Μυλοπέτραι εἰς Μήλον κατά τὸ ἐπισυναπτόμενον 1)			14,057	50	
	β) Γύψον κατά τὸ ἐπισυναπτ. 2)			3,230		
	γ) Σμύριδα Νάξου κατά τὸ ἐπισυν. 3)			17,000		
	δ) Χώματα; Θήρας			—	—	
	ε) Λιθωνθράκων Κόμης κατά τὸ ἐπισυν. 4)			40,000		
	ζ) Μεταλλικῶν ὑδάτων			—	—	
	Ποσότης τῶν ἐξόδων			74,277	50	
	Μένει καθαρόν ἔσοδον δραχ.			82,145		

Ἐν Ἀθήναις, τὴν 16 (28) Ὀκτωβρίου 1836.

Ἐν ὀνόματι καὶ κατ' ἰδιαιτέραν διαταγὴν τῆς Αὐτοῦ Μεγαλειότητος τοῦ Βασιλέως,

Τὸ Ὑπουργικὸν Συμβούλιον,

ΚΡΜΑΝΣΠΕΡΓ, Ἰ. ΡΙΖΟΣ, ΣΕΒΑΣΤΕ, ΔΡ. ΜΑΝΣΟΛΑΣ, Α. Γ. ΚΡΙΕΖΗΣ, Γ. ΛΑΣΑΝΗΣ.

Εικ.92) ειδικός προϋπολογισμός μεταλλείων και ορυκτών
πηγή orinosaxotis.blogspot.com

Παρακάτω βλέπουμε τον ειδικό προϋπολογισμό σμύριδας Νάξου (βλ.εικόνα 93) :

ΒΑΣΙΛΕΙΟΝ ΤΗΣ ΕΛΛΑΔΟΣ.		ΔΙΟΙΚΗΤΙΚΟΝ ΕΤΟΣ 1836.		
<i>Παρεπισυναπτόμενον 3 εις επισ. 3.</i>		<i>Είδικος προϋπολογισμός της σμυρίδος της Νάξου.</i>		
Αριθ.	Εκθεσεις	Ποσότης		Παρατηρήσεις.
		Μερική	Όλική	
	<i>Εσοδα.</i>	Δραχ.	Λ.	
	Από 13,100 Κανδ. σμυρίδος πρὸς 5 δραχ. 60 λεπτά		73,360	
	<i>Εξοδα.</i>			
	I. Της διαχειρίσεως:			
	1) Μισθοδοσία τοῦ ἐπιστάτου	1,800		
	2) Ἐνὸς βοηθοῦ ἐνταύτῳ φύλακος	360		
	3) Γραφικὰ ἐξοδα	60		
	Τὸ ὅλον δραχ.		2,220	
	II. Διὰ τὴν ἐργασίαν:			
	1) διὰ τὴν ἐξαγωγήν καὶ μετακομιδὴν 13,100 κ. πρὸς 95 λεπτά	12,445		
	2) διὰ τὴν διατήρησιν	1,500		
	Τὸ ὅλον δραχ.		13,945	
	III. Ἀποθεματικὸν κεφάλαιον		835	
	Όλικὸν ποσὸν δραχ.		17,000	
	ΙΣΟΛΟΓΙΣΜΟΣ.			
	Ἔσοδα 73,360			
	Όλικὸν ποσὸν τῶν ἐξόδων 17,000			
	Καθαρὸν ἔσοδον δραχ.		56,360	
	Ἐν Ἀθήναις, τὴν 16 (28) Ὀκτωβρίου 1836.			
	<i>Ἐν ὀνόματι καὶ κατ' ἰδιαιτέραν διαταγὴν τῆς Αὐτοῦ Μεγαλειότητος τοῦ Βασιλέως</i>			
	<i>Τὸ Ὑπουργικὸν Συμβούλιον</i>			
	ΑΡΜΑΝΣΠΕΡΓ, Ι. ΡΙΖΟΣ, ΣΜΑΛΤΣ, ΔΡ. ΜΑΝΣΟΛΑΣ, Α. Γ. ΚΡΙΕΖΗΣ, Γ. ΔΑΣΣΑΝΗΣ.			

Εικ.93) ειδικός προϋπολογισμός σμύριδας Νάξο
πηγή orinosaxotis.blogspot.com

έσοδα
από 13100 καντάρια προς 5 δραχ & 60
λεπτά 73360,00 δραχ.

έξοδα

I. της διαχειρίσεως

1.μισθοδοσία επιστάτου 1800,00 δραχ.

2.ενός βοηθού φύλακος 360,00 δραχ.

3.γραφικά έξοδα 60,00 δραχ.

σύνολο 2220,00 δραχ

II. Της εργασίας

1.δια την εξαγωγή και μετακομιδή 13100
καντα- 12445,00 δραχ.
ριών προς 95 λεπτών

2.για τη διατήριση 1500,00 δραχ.

σύνολο 13945,00 δραχ

III.αποθεματικό κεφάλαιο 835,00 δραχ.

σύνολο εξόδων 17000,00 δραχ.

ισολογισμός

έσοδα 73360,00 δραχ.

έξοδα 17000,00 δραχ.

καθαρά έσοδα 56360,00 δραχ

Αθήναι την 16 (28) Οκτωβρίου 1836

εν ονόματι και κατά ιδιαίτερη διαταγή

της αυτού μεγαλειότητος του Βασιλέως

το υπουργικό συμβούλιο

Αρμανσπεργ , Ι. Ρίζος , Σμαλτς ,

Δρ. Μανσόλας , Α.Γ.Κριεζής , Γ.Αλξάνης

ΚΕΦΑΛΑΙΟ 2 : Η κοσμογονία της Νήσου Νάξου.

2.1 Η παλαιοντολογία

Η Γεωλογική μορφή της σημερινής Νάξου αποτελεί απόρρεια μιας μακροχρόνιας και συνεχούς εξέλιξης εκατομμυρίων χρόνων. Πηγαίνοντας πίσω στην ιστορία πριν απο περίπου 300 εκατομμύρια χρόνια, στο τέλος δηλαδή του παλαιozoϊκού αιώνα παρατηρούμε οτι η ηπειρωτική Ελλάδα και τα νησιά του Ιονίου πελάγους ως τη Μικρά Ασία και απο το Βόρειο Αιγαίο ως τις νότιες ακτές της Κρήτης αποτελούσαν Βυθό μιας ωκεάνιας απέραντης θάλασσας, της περίφημης μυθικής Τηθύος, η οποία είχε έκταση απο τον Ατλαντικό εως τον Ειρηνικό ωκεανό. Επίσης πρέπει να πούμε οτι η σημερινή Μεσόγειος αποτελεί υπόλειμμα της ωκεάνιας αυτής θάλασσας.

Ως εκ τούτου η προιστορία της Νάξου καθώς και όλων των νησιών στο χώρο του Αιγαίου ξεκινάει πριν απο περίπου 30 εκατομμύρια χρόνια όπου χρονολογείται η νεότερη τριτογενής και τεταρτογενής περίοδος. Σε αυτην λοιπόν την περίοδο μετά απο μια συνεχή, μακροχρόνια ορογενετική διαδικασία, εμφανίστηκε απο τα βάθη της θάλασσας, καλύπτοντας ολο τον ελληνικό χώρο η Αιγαίς η οποία ήταν μια συμπαγής, ενιαία μάζα απο ξηρά η οποία είχε έκταση απο τα Ιόνια νησιά εως τη Μικρά Ασία καθώς επίσης και τις νότιες ακτές της Κρήτης. Έπειτα απο νέες μακροχρόνιες γεωτεκτονικές αλλαγές η Αιγαίς άρχισε σταδιακά να παρουσιάζει ρυζικές αλλαγές όπου σε κάποια σημεία ανυψώνεται και σε άλλα καταποντίζεται, ενω σημαντική φαίνεται να είναι η εισβολή της θάλασσας της Μεσογείου στα ρήγματα τα οποία δημιουργήθηκαν. **(βλ.Εικ.94).**

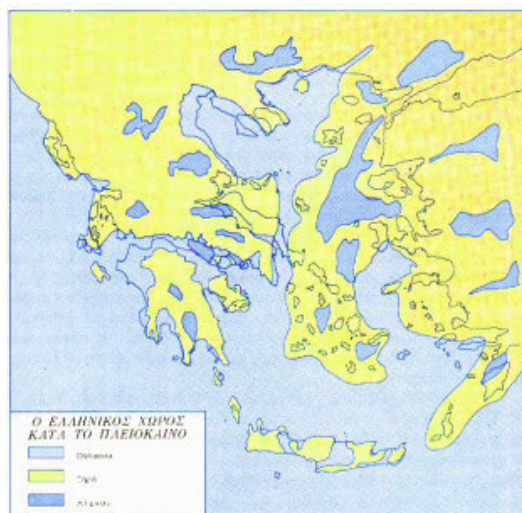

Εικ.94) Η Αιγαίς.

Πηγή www.greekvoyager.com

Εικ.95) ο Ελληνικός χώρος κατά το Πλειόκαινο.

Πηγή www.greekvoyager.com

Έπειτα απο μακροχρόνιες διαδικασίες ο αιγαιακός χώρος σταθεροποιήθηκε και διαμορφώθηκε οριστικά στο πλειστοκαινο 2.000.000-10.000 χρόνια απο σήμερα, μέσα απο μικρές γεωλογικές εξελίξεις: ανόδους, καθόδους, άνοδο και κάθοδο της στάθμης της θάλασσας, σεισμική δράση, όπως επίσης και τεράστιες αλλαγές στο κλίμα. Κρίνεται αναγκαίο να τονιστεί οτι τα σημερινά ελληνικά νησιά δημιουργήθηκαν απο τις κορυφές των βουνών της Αιγιάδας οι οποίες μετά τον κατακερματισμό της έμειναν πάνω απο τη στάθμη της θάλασσας. **(βλ.Εικ.95)**

Ως αδιαμφισβήτητος μάρτυρας όλων αυτών των αλλαγών αποτελούν τα παλαιοντολογικά ευρήματα τα οποία έχουν εντοπιστεί στο νησί της Νάξου, καθώς επίσης και σε πολυάριθμα νησιά του Αιγαίου. Επιπροσθέτως έχουν βρεθεί σχεδόν σε όλη την έκταση της Νάξου, πετρώματα τα οποία δεν αποτελούν απολιθώματα. Παράλληλα σε ορισμένα σημεία του νησιού έχουν εντοπιστεί ιζηματογενή πετρώματα όπως είναι οι ασβεστόλιθοι, οι ψαμίτες, κροκαλοπαγή, μάργες κλπ. Και στα οποία έχουν ανακαλυφθεί ασπόνδिला θαλάσσια ζώα καθώς και διάφορα φυτά τα οποία προέρχονται απο το βυθό της μυθικής Τηθύος και χρονολογούνται απο το Ανώτερο Πέρμιο (300.000.000 χρόνια) εως το Πλειστόκαινο όπου χρονολογείται μερικές χιλιάδες χρόνια απο σήμερα.

Ως εκ τούτου έχουν εντοπιστεί κρινοειδή, βρυόζωα, κοράλλια, όπως επίσης και πρωτόζωα (τρηματοφόρα) μέσα σε ασβεστόλιθους στην περιοχή της Μουτσούνας, καθώς επίσης και τριαδικά φύκη και τρηματοφόρα καθώς και πρωτόζωα ηφαικινικής εποχής (50-30 εκατομμύρια χρόνια) στην περιοχή του Πάνορμου. Τέλος στην περιοχή της Στελίδας καθώς και στα Απλώματα της χώρας έχουν παρατηρηθεί νεότερα απολιθώματα, όπως γαστερόποδα, τρηματοφόρα και οστρακώδη, τα οποία είναι μειοκαινικής και πλειστοκαινικής εποχής.

Παρατηρούμε επίσης οτι με το πέρασμα των γεωλογικών αιώνων τα ζώα και τα φυτά της Αιγαίδος έχουν αρχίσει να μεταλλάσσονται σε πιο πολύπλοκες, περίπλοκες και πολύπλοκες μορφές, τα σπονδυλωτά. Η μαρτυρία αυτή δεν οφείλεται στην παρουσία του ανθρώπου που θα εμφανιστεί μόλις πριν απο 2 εκατομμύρια χρόνια, αλλά οφείλεται στην έντονη παρουσία γιγαντιαίων ζώων, τα οποία φτάνουν μέχρι και τα τέσσερα μέτρα ύψος, αυτά είναι τα δεινοθήρια, μαστόδοντες, καμηλοπαρδάλεις, πίθηκοι, ύαινες κ.α. Τα οποία είχαν ως κύρια κατοικία τους τις θαμνώδεις τούνδρες της Αιγαίδος. Επίσης απολιθώματα του συγκεκριμένου ζωικού κόσμου έχουν εντοπιστεί και σε άλλες περιοχές όπως είναι το πικέρμι της Αττικής στο οποίο έχουν βρεθεί 53 είδη ζώων, στους Μυτιλινιούς της Σάμου σε μια έκταση 3 τετραγωνικών χιλιομέτρων όπου βρέθηκαν 78 διαφορετικά είδη θηλαστικών και 18 είδη πτηνών καθώς και ερπετών, στην περιοχή της Εύοιας, στη Θεσσαλία και στη Μακεδονία. Τα παραπάνω ευρήματα χρονολογούνται απο τη νεότερη μειοκαινική περίοδο 10-15 εκατομμύρια χρόνια.

Η επόμενη εποχή που ακολούθησε , η λεγόμενη εποχή των παλαιώνων ήταν γεμάτη απο ανακαλύψεις τέτοιου είδους ευρημάτων κατά την Πλειόκαινο περίοδο 2 εκατομμύρια-10 χιλιάδες χρόνια αποκαλύφθηκαν το 1902 στη λεκάνη της Μεγαλόπολης της Πελοποννήσου απολιθώματα απο οστά και χαυλιόδοντες πελώριων ελεφάντων, ρινόκερων καθώς και ιπποποτάμων. Παρόμοια ευρήματα έχουν ανακαλυφθεί στις όχθες του Πηνειού στη Θεσσαλία, στην Κοζάνη, στα Γρεβενά, στη Δράμα και στην Κρήτη. Κατά την ίδια περίοδο έχει παρουσιαστεί μεγάλος αριθμός απο απολιθώματα προβοσκιδωτών σε ολόκληρο τον Ελλαδικό χώρο, συμπεριλαμβανομένων και 14 νησιών του Αιγαίου όπως είναι η Νάξος, Κρήτη, Τήλος, Ρόδος, Δήλος, Κύθνος, Μήλος, Κύθηρα, Κως, Σέριφος, Ίμβρος, Ψαρά, Χίος και Σάμος.

Αξιόλογη είναι η ιστορία του προβοσκιδωτού που βρέθηκε στο νησί της Νάξου το 1961 στην περιοχή του Ζα Τρυπητή όπου ο αείμνηστος καθηγητής μαθηματικών Μιχάλης Μπαρδάνης, πεζοπορώντας σε αυτη την τεράστια χαράδρα του Ζα, η οποία ύστερα απο 7 χιλιόμετρα καταλήγει στη θάλασσα, ανακάλυψε την ανω γνάθο ενος νάνου ελέφαντα 150 μέτρα μόλις απο την ακρογιαλιά.

Το απολίθωμα αυτό παραδόθηκε στο εργαστήριο Γεωλογίας και παλαιοντολογίας του πανεπιστημίου Αθηνών όπου διαπιστώθηκε η ταυτότητα και η προέλευση αυτού του τόσο σημαντικού ευρήματος το οποίο κοσμεί μέχρι και σήμερα το Αρχαιολογικό Μουσείο του χωριού της Απειράνθου. (βλ.Εικ.96).

(Συμεωνίδης Ν. Παλαιοντολογία της Νήσου Νάξου και του ευρύτερου χώρου. Πανελλήνιο Συνέδριο με θέμα <<η Νάξος δια μέσου των αιώνων>>).



Εικ.96) Ανω γνάθος του νάνου ελέφαντα της Νάξου.

Πηγή www.travelstories.gr

2.2 Η Γεωλογία της Νάξου.

Η Νάξος Βρίσκεται στο κεντρικό Αιγαίο και είναι το μεγαλύτερο νησί των κυκλάδων, σε 25 μοίρες ανατολικό και 37 μοίρες βόρειο πλάτος. Όσον αφορά το σχήμα της είναι ελλειψοειδές και έχει έκταση 435 τετραγωνικών χιλιομέτρων. Ο μεγάλος άξονάς της έχει μήκος 33 χιλιομέτρων και ο μικρός 25 χιλιομέτρων και η ακτογραμμή του νησιού φτάνει τα 91 χιλιόμετρα. Το νησί της Νάξου βρίσκεται πάνω σε μια ανυψωμένη πλατφόρμα, την κυκλαδική, η οποία περιλαμβάνει περίπου 20 νησιά και χωρίζεται ανατολικά από τα δωδεκάνησα και τη Μικρά Ασία με μια σειρά από λεκάνες που φτάνουν μέχρι και τα 600 μέτρα μέγιστο βάθος και δυτικά από την Πελοπόννησο με λεκάνες οι οποίες έχουν έως και 800 μέτρα βάθος.

Κρίνεται απαραίτητο να τονίσουμε ότι το νησί της Νάξου εμφανίζει μέγιστο ενδιαφέρον από γεωλογική-γεωμορφολογική άποψη και αυτό οφείλεται επίσης στην έντονη παρουσία από το εξαιρετικό πέτρωμα που διαθέτει, την περίφημη σμύριδα της Νάξου, η οποία κίνησε το ενδιαφέρον αρκετών ερευνητικών εργασιών ήδη από το 19^ο αιώνα.

Ως εκ τούτου κοντά με τις παλαιότερες μελέτες από τους Παπαβασιλείου, Νέγρη, Οικονομίδη και Boussac, έχουν προστεθεί νέες εργασίες τα τελευταία χρόνια από τους Jansen, Andriensen, Shuiling, Sabot και Marks οι οποίοι πρότειναν προαλπική ηλικία στο κρυσταλικό υπόβαθρο του νησιού. Οι ερευνητές αυτοί έβγαλαν κάποια συμπεράσματα σύμφωνα με τα οποία υποστηρίζουν ότι η Νάξος βρίσκεται στον πυρήνα της αττικοκυκλαδικής μάζας και σε όλο της τον ορεινό όγκο καλύπτεται από κρυσταλλοσκιστώδη πετρώματα τους γνεύσιους, μάρμαρα, σχιστόλιθους, πάχους εκατοντάδων μέτρων. Στον πυρήνα λοιπόν όλου αυτού του συμπλέγματος παρατηρείται ένας μιγματικός γνευσιακός δόμος. Επίσης παρατηρούμε ένα φαινόμενο έντονης διείσδυσης από γρανοδιορίτη που βρίσκεται στο δυτικό άκρο του νησιού, σε αντίθεση με τα παράλια που εμφανίζονται τριτογενή ιζήματα όπως είναι οι μάργες, ψαμμίτες, κροκαλοπαγή κλπ. (βλ.Εικ.97).

Η Νάξος εκτός από τους γνεύσιους και τους σχιστόλιθους που ροαναφέραμε διαθέτει πληθώρα από κοίτες χονδρόκοκκων μαρμάρων σε διάφορες αποχρώσεις που βρίσκονται κυρίως στις περιοχές : Απόλλωνας, Κινύδαρος, Φιλότι καθώς και στ' Απεράθου, όπου η εκμετάλλευση των πετρωμάτων αυτών έχει αρχίσει ήδη από τα προϊστορικά χρόνια και συνεχίζεται αδιάσπαστα ακόμη και σήμερα.

Επιπροσθέτως έχει εμφανιστεί με τη μορφή φακοειδών κοιτών μέσα στα μάρμαρα, το πέτρωμα μεγάλης σκληρότητας, η ξακουστή σμύριδα Νάξου, που χρησιμοποιείται ήδη από τους προϊστορικούς χρόνους (4.000-3.000 π.Χ) που χρησίμευε στην λείανση των μαρμάρινων αγγείων καθώς και ειδωλίων. Χαρακτηρίζεται ως η <<χαλκοδάμας Ναξία ακόνα>> του Πίνδαρου (Ισθμ. Ε', 72) η οποία κατά τη διάρκεια της αρχαιότητας, των μεσαιωνικών χρόνων μέχρι και σήμερα χρησιμοποιείται για παρόμοιο σκοπό.

(Δερμιτζάκης Μ. Νικολακάκης Δ. Ντρίνια Χ.) Η Νάξος του χτες και του σήμερα, Γεωλογία και Κλίμα.

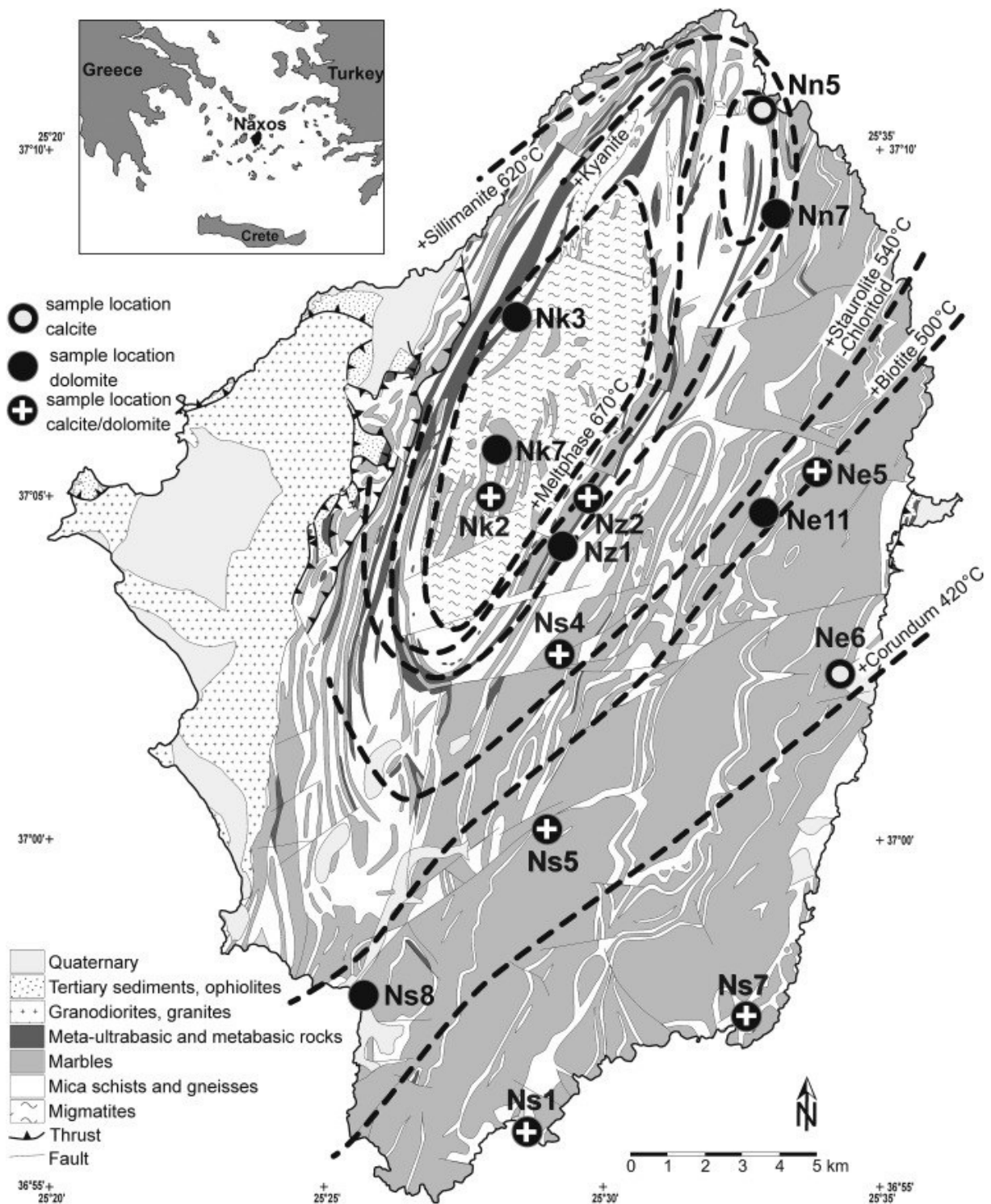

Εικ.97) Απλοποιημένος γεωλογικός χάρτης της Νάξου απο τους Jansen και Shuiling 1976.

Πηγή www.ars.els-cdn.com

2.3 Η Γεωμορφολογία της Νάξου.

Όσον αφορά τα γεωμορφολογικά χαρακτηριστικά, το νησί της Νάξου διαθέτει έντονα ορεινό ανάγλυφο με προσανατολισμό ΒΑ-ΝΔ και ακολουθεί την τεκτονική δομή του, η οποία χαρακτηρίζεται από διάφορες πτυχές με αντίστοιχη κατεύθυνση. Στη ραχοκοκαλιά αυτής της τεράστιας πτύχωσης δεσπόζουν οι κορυφογραμμές του ψηλότερου βουνού της Νάξου που ονομάζεται Ζας, με ύψος 1.004 μέτρων, της Κορώνου 992 μέτρα και του Φαναριού 908 μέτρα, ενώ δεξιά και αριστερά τους υπάρχουν πολυάριθμα ρήγματα που δημιουργούν βαθιές και στενές κοιλάδες οι οποίες έχουν κατεύθυνση προς τη θάλασσα.

Σε αυτό το σημείο πρέπει να αναφερθούμε στον γεμάτο λακονικότητα αλλά παράλληλα και σαφήνεια λόγο του Σωκράτη Παπαβασιλείου, όπου είναι γραμμένες στην καθαρεύουσα στις αρχές του 20^{ου} αιώνα και παρουσιάζει με εξαιρετικό τρόπο το γεωμορφολογικό πορτρέτο της Νάξου. << **Η μία υψηλή και κύρια ράχis, γυμνή και βραχύδης, διήκουσα από θαλάσσης εις θάλασσαν κατά διεύθυνσιν Ν-Β επί του μεγάλου άξονος της ωσειδούς περίπου το σχήμα ορεινής νήσου, δεσπόζει της φυσιογνωμίας αυτής. Αποκορυφούται εις πολλά σημεία (Ζας, βορείως Φανάρι, βορειότερον Μαυροβούνι κ.λπ.), ο δε βαθύτερος αυχην δεν ευρίσκεται σχεδόν κάτω των 600 μέτρων. Διχάζει δε την νήσον εις δύο ανίσου μεγέθους ημίση, μορφολογικώς και υλικώς διάφορα: Το ανατολικόν αποτελούν χώραν ορεινήν, ξηράν αγρίως διερρηγμένην υπο βαθειών χαραδρών και το δυτικόν το και ευρύτερον και ποικιλότερον διαπλασμένον τμήμα της νήσου. Το βόρειον τούτο μέρος διασχίζεται από χαράδρας εν μέρει δροσολούστους αποτεμνούσας ράχεις (ων η υψίστη Κόρωνος 992 μέτρων) δυτικώς προς την θάλασσαν χωρούσας από της κυρίας ράχews. Νοτίως και νοτιοδυτικώς εκτείνονται κατάφυτοι και δροσεραί κοιλάδες, αποτελούσαι μαγευτικά τοπία και κέντρα θερινής διαμονής (Ποταμιά, Μέλανες, Εγκαρές). Νοτιοανατολικώς το κέντρον της νήσου καταλαμβάνουν εκτείνεται το υψηλόν οροπέδιον Τραγέα, ένας ευρύς και πλούσιος ελαιών με διασκορπισμένα εν αυτώ χωρία και κέντρον το Χαλκί. Τέλος το νοτιοδυτικόν του τμήματος καταλαμβάνεται από ευρείας και γονίμους πεδιάδες ων η μεγαλύτερα και ευφορετέρα είναι το Λειβάδι>>.**

Αυτό ήταν το ποιητικό πορτρέτο της Νάξου που έγραψε ο Παπαβασιλείου το 1909 και το οποίο δεν έχει υποστεί καμία σχεδόν παραλλαγή έως σήμερα παρά μόνο τη φράση που αναφέρει << **τόπους θερινής διαμονής** >>, όπου κατευθύνθηκαν από της κορυφές του βουνού προς την απέραντη θάλασσα ώστε να κατακλύσουν γήλοφους και παραλίες.

Επίσης μας χαροποιεί το γεγονός ότι η μεγάλη αλαγή που αφορά τις ανθρώπινες δραστηριότητες, όσον αφορά τη σύγχρονη οικονομική και τουριστική ανάπτυξη δεν έχουν επηρεάσει ούτε στο ελάχιστο τα γεωμορφολογικά χαρακτηριστικά του νησιού, παρά μόνο έχουν περιοριστεί στην αλλαγή των συνθηκών της ζωής των ανθρώπων και στο ανθρωπογενές περιβάλλον.

Απο τα παλαιότερα χρόνια οι αρχαίοι Έλληνες είχαν παρατηρήσει ότι το νησί της Νάξου είναι ελλειψοειδές και γι' αυτόν ακριβώς το λόγο της είχαν αποδώσει το φιλολογικό όνομα Στρογγύλη.

Παρατηρούμε ότι η ακτογραμμή της πράγματι είναι σχεδόν ευθύγραμμη και δεν σχηματίζει κόλπους και φυσικά λιμάνια, γεγονός που αποτέλεσε αντικείμενο παρακολούθησης και ασχολίας των κατοίκων των αρχαίων χρόνων έως και σήμερα.

Ως εκ τούτου πρέπει να αναφέρουμε ότι στα γεωμορφολογικά χαρακτηριστικά της Νάξου κατατάσσονται τα λιμάνια και οι όρμοι που διαθέτει. Το βασικότερο λιμάνι της βρίσκεται στη σημερινή χώρα **(βλ.εικόνα 98)** από τα προϊστορικά χρόνια, το οποίο είχε υποστεί το φαινόμενο της εγκατάλειψης λόγω της ανασφάλειας και του φόβου των κατοίκων από επιδρομές πειρατών κατά τη βυζαντινή εποχή. Το λιμάνι διέθετε έναν κυματοθραύστη ο οποίος ήταν κατασκευασμένος από τεράστιους ογκόλιθους γρανίτη και βρίσκεται απέναντι από την καθολική εκκλησία του Αγίου Αντωνίου μέχρι και σήμερα. Η μεγάλη καινοτομία αυτή του λιμανιού που διαδραματίστηκε στις αρχές του 20ου αιώνα, ενόνοντας τη νησίδα των παλατιών και την κατασκευή ενός εξωτερικού κυματοθραύστη, καθώς και οι νεότερες παρεμβάσεις δεν συνέβαλαν καθοριστικά στην δημιουργία ενός απολύτως αξιόπιστου λιμανιού ώστε να έχει τη δυνατότητα να καλύψει και να σταθεί ανάξια στις πολύ αυξημένες τουριστικές και οικονομικές ανάγκες του νησιού.

Εξίσου σημαντικοί είναι και οι όρμοι της Νάξου οι οποίοι έχουν τη δυνατότητα εξυπηρέτησης μόνο για μικρά πλοία, ανάλογα και με την πνοή των ανέμων. Οι όρμοι αυτοί είναι : Φανερωμένη, Αμίτης, Άγιος Μάμας, Λυώνας, Απόλλωνας ο οποίος διαθέτει υποτυπώδεις λιμενικές εγκαταστάσεις, Μουτσούνα από την οποία γινόταν παλαιότερα η εξαγωγή της σμύριδας, Ψιλή Άμμος, Λυγαρίδα, Σπεδός, Ρίνα, Κλειδός, Πάνορμος το οποίο λιμάνι αναφέρεται και στις αρχαίες πηγές, Καλαντός, Αγιασός, Άγιος Σώστης, Άγιος Προκόπιος και Αγία Άννα. **(Νάξος, Αρμενίζοντας στο χρόνο Δήμος Νάξου 2006, Βασίλης Θ. Κόκκοτας Δήμαρχος Νάξου)**



Εικ.98) Το λιμάνι της Νάξου τα παλαιά χρόνια.

Πηγή www.oldnaxos.blogspot.com

2.4 Το κλίμα της Νάξου.

Το κλίμα της Νάξου όπως και του μεγαλύτερου τμήματος της Ελλάδας κατατάσσεται στο γενικό τύπο του " ξηρού θέρους υποτροπικού ή μεσογειακού", το οποίο παρουσιάζει ξηρό και θερμό θέρος καθώς και ήπιο και υγρό χειμώνα.

Η Νάξος βρίσκεται στο κέντρο του Νοτίου Αιγαίου διαμορφώνοντας ορισμένα ιδιαίτερα χαρακτηριστικά τα οποία οφείλονται στην έλλειψη εσωτερικής κλειστής κοιλάδας ή οροπεδίου που επιτρέπει την εισχώρηση της θάλασσας στο μεγαλύτερο τμήμα του νησιού, τα μελέμια, οι ετησίοι των αρχαίων, παρουσιάζουν σταθερότητα και ένταση κατά την εποχή του θέρους και κατά τη διάρκεια του χειμώνα, η κίνηση των ελάχιστων βαρομετρικών προκαλούν δυνατούς ανέμους. Τέλος το θαλάσσιο ψυχρό ρεύμα του Ελλησπόντου καθώς και οι διάυλοι που σχηματίζονται με τα γειτονικά νησιά, όπου σε συνδιασμό και με τα ατμοσφαιρικά αίτια προβαίνουν στην ενίσχυση της δύναμης των ανέμων και τις τρικυμίες.

Τόσο στο νησί της Νάξου όσο και σε όλες τις κυκλάδες πνέουν πολύ σφοδροί άνεμοι σε σχέση με τις υπόλοιπες περιοχές της Ελλάδας. Οι άνεμοι αυτοί χαρακτηρίζονται ισχυροί εως 6 μποφόρ πλησιάζοντας το 25% των ανέμων που φυσούν όλο το χρόνο σε αντίθεση με τις νηνεμίες που φτάνουν μόλις το 8% το τόσο πιο ήπιο και σταθερά εύκρατο κλίμα της Νάξου απο τα κλίματα του νησιωτικού χώρου οφείλεται και στην ελάχιστη παρουσία νεφών που συνεπάγεται την αύξηση ηλιοφάνειας που πλησιάζει αυτή των Αθηνών, 2.700 περίπου ώρες το χρόνο καθώς επίσης και στις χαμηλές βροχοπτώσεις 360mm μέσος όρος κάθε χρόνο.

Η ιστορική εξέλιξη της Νάξου επηρεάστηκε σε μεγάλο βαθμό απο το κλίμα τη γεωλογία και τη γεωμορφολογία του νησιού απο τα προϊστορικά χρόνια εως σήμερα όπως επισήμανε ο καθηγητής της Αρχαιολογίας Βασίλης Λαμπρινουδάκης όπου διαμόρφωσε δύο σημαντικές σταθερές, αναφέροντας οτι:

α) οι απέραντοι βοσκότοποι, τα δάση που υπήρχαν παλιότερα, οι μικρές πεδιάδες (Λιβαδιού, Πλάκας, Πολιχνιού) καθώς και οι ατελείωτες μικρές κοιλάδες σε συνδιασμό με την έλλειψη μεγάλων φυσικών λιμανιών έδωσαν εξαρχής τον "αγροτοκτηνογραφικό" προσανατολισμό στις δραστηριότητες των κατοίκων. Είναι εμφανής ο περιορισμός της κατεύθυνσης προς τη θάλασσα, την ναυτιλία και το εμπόριο με κάποιες μικρές εξαιρέσεις στην πρωτοκυκλαδική και την αρχαϊκή περίοδο.

β) Ως δεύτερο διαχρονικό χαρακτηριστικό αποτελεί η "διαρκής χρήση της πέτρας" της Νάξου (μάρμαρα, σμύριδα, ψαρόπλακες) τα οποία τα χρησιμοποιούσαν για την οικοδόμηση αλλά ταυτόχρονα και κατασκευή διαφόρων χρήσιμων εργαλείων καθώς και πολλών έργων τέχνης.

Τέλος ως τα μέσα του 20^{ου} αιώνα οι Ναξιώτες και κυρίως οι κάτοικοι της ενδοχώρας καθιστούνταν ως "ορεσίβιους νησιώτες", αυτό οφειλόταν στις ασχολίες τους, τη δυσκολία πρόσβασης τους στη θάλασσα καθώς και στο ορεινό του εδάφους.

(Παπαγιαννάκης Στέφανος)

2.5 Τα χωριά Κόρωνος και Απειρανθος όπου βρίσκονται τα σμυριδωρυχεία της Νάξου.

2.5.1 Γενικά για την Κόρωνο.

Η Κόρωνος και η Απειρανθος ανήκουν στα λεγόμενα σμυριδωχώρια της Νάξου.

.Κόρωνος: Η Κόρωνος αποτελεί το ορεινότερο χωριό της Νάξου(βλ.εικίνα 99) και βρίσκεται στις πλαγιές των βουνών Κόρωνος και Αμμόμαξη. Το χωριό της Κορώνου έχει κτιστεί σε υψόμετρο μεταξύ 500 και 600 μέτρων μέσα σε λαγκαδιά η οποία σχηματίζεται ανάμεσα στην πλαγιά του βουνού Κόρωνος στα δυτικά και στο βουνό Αμμόμαξη στα ανατολικά. Τα δύο αυτά τμήματα ενώνονται με ένα μικρό γεφύρι στο ρυάκα, (το ρέμα της λαγκαδιάς), σε υψόμετρο 540 μέτρων, δίπλα στο οποίο βρίσκεται η πλατεία ή όπως ονομάζεται “πλάτσα” του χωριού. Διαθέτει 6 κύριες γειτονιές (Ανεγυρίδα, Πλάτσα, Απάνω στέρνα, Κάστρο, Λειβαδάκι και Κάτω Γειτονιά).

Παλαιότερα κατά τα βυζαντινά χρόνια ονομαζόταν “Τρικοκκιές” και βρίσκεται στα λεγόμενα σμυριδωχώρια όπου εξορύσσεται η σμύριδα μέχρι και σήμερα. Πρέπει να τονίσουμε ότι στο χωριό της Κορώνου εξορύσσονται τα πέντε όγδοα της συνολικής ποσότητας της σμύριδας, όπου αυτή η αναλογία εξόρυξης ισχύει μέχρι και σήμερα για τις ελάχιστες ποσότητες σμύριδας που παραδίδονται στην Ελληνική πολιτεία.

Ως εκ τούτου ο πραγματικός πληθυσμός του χωριού ανέρχεται στους 744 κατοίκους το έτος 2001. Βρίσκεται στον οδικό άξονα Απειράνθου-Σταυρού Κεραμωτής-Κορώνου-Σκαδού-Κωμιακής-Απόλλωνα. Η Κόρωνος διαθέτει λαογραφικό μουσείο, καφενείο, ταβέρνες, εμπορικά καταστήματα, εργαστήρια παραδοσιακών προϊόντων κ.α.

Το κλίμα του χωριού είναι αρκετά ψυχρό λόγω του ορεινού της περιοχής. Το χειμώνα, πολύ συχνά είναι τα φαινόμενα χιονόπτωσης δυσκολεύοντας έτσι σε μεγάλο βαθμό τις μετακινήσεις των κατοίκων της περιοχής.(Πηγή www.naxos-koronos.gr)

Εικ.99) τοποθεσία της Κορώνου στο χάρτη της Νάξου.



Πηγή www.naxos-koronos.gr

2.5.2 Η ιστορία του χωριού της Κορώνου

Η Κόρωνος(βλ.εικόνα 100) αποτελεί έναν από τους παλαιότερους οικισμούς της βορειοδυτικής Νάξου, η παρουσία της οποίας εμφανίζεται σε συγγράμματα περίπου από το 1200.

Επίσης αποτελεί έναν από τους 56 τόπους που χώρισε τη Νάξο ο Μάρκος Σανούδος. Η κατοίκηση του χωριού φαίνεται να υφίσταται από τη νεολιθική εποχή, καθώς μαρτυράται από ευρήματα που υπάρχουν στο "Κακό Σπηλιό". Στην τοποθεσία Άβδελη η οποία βρίσκεται κοντά στην περιοχή του Λυώνα, βρέθηκε οικισμός και έγινε ανασκαφή τάφων από τον καθηγητή Χρήστο Ντούμα, οι οποίοι ανήκουν στην πρώτη εποχή του κυκλαδικού πολιτισμού. Επίσης διάφορα ευρήματα της ίδιας περιόδου βρέθηκαν και στην περιοχή Λιοίρι. Τα ευρήματα στα Μάλια Κορώνου είναι του 3000 π.Χ. Στην Ατσιπάπη της Κορώνου, η εκκλησία του Αγίου Ισιδώρου είναι βυζαντινή. Στην περιοχή αυτή υπήρχε και μεσαιωνικός οικισμός. Η Παναγιά η Κερά αποτελεί εκκλησία του 9ου αιώνα.

Είναι σημαντικό να αναφέρουμε πως η Κόρωνος παρουσίασε μεγάλη ανάπτυξη η οποία οφείλεται στη σμύριδα που διαθέτει και χρησιμοποιείται από την εποχή του κυκλαδικού πολιτισμού μέχρι και τις μέρες μας. Το σμυρίγλι όπως λέγεται στην τοπική διάλεκτο, κατά την αρχαιότητα λεγόταν "*ναξία λίθος*". Επίσης το χωριό της Κορώνου αριθμούσε περίπου 3000 κατοίκους. Η τοποθεσία του χωριού, το καθιστά αθέατο από τη θάλασσα, έτσι υπήρχε μεγάλος φόβος για τους πειρατές, πρόβλημα το οποίο υπήρχε από τους βυζαντινούς και τους ρωμαϊκούς χρόνους.

Η Αγία Μαρίνα, εκκλησία του χωριού είναι δίκλιτη, της οποίας το νεότερο κτίος είναι αφιερωμένο στην Αγία Μαρίνα και χτίστηκε στο τέλος του 16ου αιώνα. Το παλαιότερο είναι χτισμένο πριν το 1200 και είναι αφιερωμένο στον Άγιο Ιωάννη.

(Πηγή www.naxos-koronos.gr)



Εικ.100) Το χωριό της Κορώνου.

πηγή www.naxos-koronos.gr

2.5.3 Η ανάπτυξη και η τραγωδία της κατοχής.

Στο χωριό της Κορώνου(βλ.εικόνα 101), ή αλλιώς Τρικοκκίες όπως ονομαζόταν ως το 1858, Τρικοκκίες ή Βόθροι απο το 1858 εως το 1912, Βόθροι απο το 1912 εως το 1927 και Κόρωνος απο το 1927 εως σήμερα, ήταν καταγεγραμμένα το έτος 1708 13 νοικοκοιριά. Οι κάτοικοι στην πλειοψηφία τους ήταν βοσκοί. Στον παρακάτω πίνακα φαίνεται ο πληθυσμός των κατοίκων του χωριού.

Έτος	1846	1852	1861	1896	1920	1928	1940	1951	1961	1971	1981	1991	2001
Κάτοικοι	246	387	461	766	1330	1707	1903	1237	1132	762	644	880	744

Κατά το έτος 1852 ο πληθυσμός της Κορώνου αριθμούσε τους 387 κατοίκους. Στον δήμο Απειρανθιάς στον οποίο υπαγόταν και το χωριό της Κορώνου λειτουργούσαν δύο δημοτικά σχολεία, ενώ στα υπόλοιπα χωριά του δήμου δεν λειτουργούσε κανένα σχολείο. Το έτος 1870 λειτουργούσε ήδη σχολείο και στην Κόρωνο.

Επίσης είχε αρχίσει να παρατηρείται ένα σχετικά μεγάλο κλίμα μετανάστευσης στα τέλη του 19ου αιώνα, κυρίως προς την Αμερική και έπειτα προς την Αθήνα. Ο ρυθμός ανάπτυξης του πληθυσμού της Κορώνου μέχρι το 1940 είναι εντυπωσιακός. Μεταξύ του έτους 1835 και του 1940 ο πληθυσμός της Κορώνου απο 211 κατοίκους φτάνει τους 1903 (αύξηση 800%) Πρέπει να τονίσουμε οτι στην Ελληνική εγκυκλοπαίδεια αναφέρεται οτι κατά τη διάρκεια του 1930 η Κόρωνος ήταν Κώμη με 1707 κατοίκους και όχι χωριό. Όλη αυτή η μεγάλη αύξηση του πληθυσμού της Κορώνου οφείλεται στην μεγάλη αύξηση της ζήτησης της τιμής και της παραγωγής σμύριδας, έτσι οι κάτοικοι που γενιούνται παραμένουν εκεί στο χωριό αφού εξασφαλίζουν μεγάλο εισόδημα απο την παραγωγή σμύριδας. Στην Κόρωνο έρχονταν και απο άλλα χωριά της Νάξου καθώς και απο άλλα μέρη της Ελλάδας για να δουλέψουν στα ορυχεία, όπως επίσης και απο επαρχίες της τότε Οθωμανικής αυτοκρατορίας οι οποίες είχαν και Ελληνικό πληθυσμό, έχοντας κάποιο κίνητρο λοιπόν για να παντρευτούν και να εγκατασταθούν στο χωριό.

Ως εκ τούτου οι συνθήκες εργασίας στα ορυχεία ήταν πολύ σκληρές. Οι σμυριδεργάτες δούλευαν με λυχνάρια μέσα στις σκοτεινές και υγρές απο τα νερά που τρέχουν στοές μεγάλου βάθους χωρίς να γνωρίζουν πόσο στέρεες είναι ρισκάροντας καθημερινά τη ζωή τους ώστε να εξασφαλίσουν τις απολαβές για να επιβιώσουν. Παρατηρούνται καθημερινά πολλά ατυχήματα αφού χρησιμοποιούσαν δυναμίτες και έμπαιναν σε μεγάλο βάθος μέσα στις στοές με κίνδυνο κατολίπησης. Στην περίπτωση όπου η στοά ήταν ξηρή δημιουργούνταν πυκνά σύννεφα σκόνης κατά τη διάρκεια όλης της εκσκαφής με αποτέλεσμα όλων αυτών να κυνδινεύει η σωματική ακεραιότητα των σμυριδεργατών αφού η απώλεια της υγείας ή και της ζωής των σμυριδεργατών απο ατυχήματα και πνευμονοκονιώσεις ήταν σύνηθες φαινόμενο, όπως μαρτυρούνται στο στιχούργημα της Αθηνάς Καπίρη με όνομα *"τα βάσανα των σμυριδεργατών"*, για επανειλημμένους ακροτηριασμούς και θανάτους σε πολύ σύντομο χρονικό διάστημα. Επισημαίνεται οτι οι εν λόγω συνθήκες εργασίας των σμυριδεργατών δεν ήταν μονο στα χρόνια της κατοχής αλλά συνεχίζονται μέχρι και σήμερα.

Παρ' όλες αυτές τις κακουχίες, τις δυσκολίες και τους κινδύνους που κρύβει αυτό το επάγγελμα, οι συμυριδεργάτες αμοίβονται πολύ καλά αφού οι απολαβές τους απο την εργασία τους στα συμυριδωρυχεία ήταν ικανοποιητικές και υψηλές για την εποχή. Κατά τη διάρκεια του 1920 τα εισοδήματα ετησίως όλων μαζί των συμυριδεργατών της Κορώνου, έφτασαν τις ετήσιες απολαβές 4.000 δασκάλων. Επίσης το δικαίωμα εξόρυξης και πώλησης της σμύριδας στο Ελληνικό δημόσιο το είχαν μόνο οι κάτοικοι των γύρω χωριών, με αποτέλεσμα την συνεχή αύξηση του πληθυσμού του χωριού.

Παρ' όλα αυτά, λόγω της εκτεταμένης χρήσης τεχνητών λειαντικών υλικών (τεχνητού κορουνδίου) το οποίο είχε κάνει την εμφάνισή του ήδη απο το 1980, συνέβαλε σημαντικά στη μείωση της ζήτησης της σμύριδας. Μεγάλο πλήγμα ήταν και η περίοδο της κατοχής όπου οι πωλήσεις της σμύριδας έφτασαν σε οριακό σημείο ή και καθόλου. Μεγάλος ήταν ο αριθμός των κατοίκων οι οποίοι έχασαν τη ζωή τους απο την πείνα αφού η παραγωγή σε αγροτροφικά προϊόντα δεν επαρκούσε να θρέψει τον πληθυσμό του χωριού που όλο και μεγάλωνε λόγω εκμετάλευσης της σμύριδας. Αναπόφευκτα ξεκίνησε λοιπόν η μετανάστευση των Κορωνιδιατών αναζητώντας καλύτερη ζωή τόσο στο εσωτερικό της χώρας όσο και στο εξωτερικό. Αποτέλεσμα, ο αριθμός των κατοίκων να μειωθεί σημαντικά και περισσότερο τους χειμερινούς μήνες το χωριό να παραμείνει με ελάχιστους και γεροντότερους.(πηγή www.wikipedia.gr)



Εικ.101) Το χωριό της Κορώνου το έτος 1804.

πηγή www.orinosaxotis.blogspot.gr

2.5.4 η ζωή και οι ασχολίες των κατοίκων της Κορώνου τα παλαιότερα χρόνια.

Η Κόρωνος είναι ένα ορεινό χωριό και όλοι οι οικισμοί της είναι χτισμένοι όσο πιο μακριά απο τα όχι καλά φυσικά λιμάνια της περιοχής για φόβο των πειρατών. Αποτέλεσμα αυτού, οι κάτοικοι να στραφούν πολύ περιορισμένα στην αλιεία και καθόλου στο επάγγελμα του ναυτικού. Τα επαγγέλματα που διακρίνουμε απο τα πρώτα χρόνια της ζωής του χωριού ήταν εκτός απο σοβατζή, χτίστη, μελισσοκόμου και οργανοπαίχτη, αυτό του βοσκού.

Με την ανάπτυξη της εκμετάλλευσης του σμυριγλιού είχαν καλυφθεί οι βιωτικές ανάγκες και έτσι πολλά απο τα επαγγέλματα έχουν εξαληφθεί τελείως όπως του αγωγιάτη, ράφτη, καλαθοποιού, γανωτζή, μυλωνά κλπ.

Οι γυναίκες δεν έμεναν αμέτοχες και δεν περιορίζονταν στη φροντίδα του σπιτιού, σαν βασική τους ασχολία ήταν το ζύμωμα ψωμιού, η παρασκευή διαφόρων γλυκισμάτων ανάλογα την εποχή, όπως κουραμπιέδες και μελομακάρονα τα Χριστούγεννα και τσουρέκια για το Πάσχα. Βασικό στα διάφορα γλυκίσματα για όλο το χρόνο αποτελούσε και στο να ξεραίνουν σύκα, δαμάσκυνα, σταφίδες, τα οποία κρεμούσαν και συντηρούσαν όλο το χρόνο.

Καθώς δεν υπήρχε νερό μέσα στο σπίτι, οι γυναίκες κουβαλούσαν απο πηγές για τη λάτρα τους την καθημερινή, καθώς και πόσιμο με στάμνες. Σιδέρωναν με σίδερο αφού γέμιζαν το εσωτερικό του με κάρβουνο. Έγνεθαν μαλί και ύφαιναν. Ως εκ τούτου, οι ασχολίες για τη γυναίκα της Κορώνου όμως δεν περιορίζονταν σ'αυτά, μάζευαν τις ελιές, τριγούσαν τα αμπέλια, φρόντιζαν τα ζώα και τους κήπους. Το σκάψιμο των χωραφιών ήταν δουλειά για τους άντρες, όπως και το κλάδεμα, το θειάφισμα του αμπελιού, το πάτημα των σταφυλιών στο πατητήρι και το μάζεμα και στράγγισμα της στροφιλιάς. Φρόντιζαν για το κρασί και το ρακί τους, καθώς και για το τυρί της χρονιάς. Απο τους ελαιώνες που είχαν κλαδέψει και ραντίσει, αφού ράβδιζαν τις ελιές μετέφεραν τον καρπό στο λιοτρίβι με μουλάρια.

Παρ' όλα αυτά η παραγωγή αγροτικών προϊόντων δεν επαρκούσε για τη συντήρηση όλων των κατοίκων και δεν είχαν και όλοι δικές τους καλλιέργειες. Το μεγαλύτερο μέρος της τροφής και ένδυσης αγοράζονταν με χρήματα που εξοικονομούσαν απο το σμυρίγλι. Φυσικό επακόλουθο, όταν την περίοδο της κατοχής δεν γινόταν πώληση σμυριγλιού, έπεσε πείνα στο χωριό και οι πολλοί θάνατοι ήταν αναπόφευκτο γεγονός.

Η ζωή στην Κόρωνο βελτιώθηκε κατά τις δεκαετίες του 1920 και 1930. Αφού λοιπόν βελτιώθηκε το εισόδημά τους, κατάφεραν να επιπλώσουν καλύτερα τα σπίτια τους και να ντυθούν με κάτι ακριβότερο. Το σημαντικό ήταν οτι κατάφεραν να πάνε τα παιδιά στο σχολείο, και έτσι τριανταοκτώ αγόρια και κορίτσια φοίτησαν το σχολικό έτος 1939-1940 στο γυμνάσιο της Τραγέας.

Μια ιδιαίτερη κυκλαδίτικη αισθητική χαρακτηρίζει τα σπίτια της Κορώνου, παρ' όλα αυτά δεν κατάφεραν λόγω οικονομικής κατάστασης να δείξουν σ'αυτά την καλαισθησία τους. Μέχρι και το 1950 το δάπεδο των σπιτιών ήταν απο χώμα και υπήρχε έλλειψη χώρων υγιεινής.

Παρ'όλα αυτά βέβαια, δεν έλειπε το κέφι και η διασκέδαση απο τους κατοίκους οι οποίοι διασκεδάζαν ιδιαίτερα τις κυριακές με τοπικά άργανα απο βιολιτζήδες και λαουτιέρηδες.(βλ.εικόνα 102) Χαρακτηριστικό αυτών ήταν το τουμπάκι και η τσαμπούνα, που έπαιζαν οι βοσκοί. Η ενδυμασία εως και το 1910 ήταν αποκλειστικά παραδοσιακή, βράκα για τους άνδρες, κάτι αντίστοιχο για τις γυναίκες καθώς και το απαραίτητο μαντήλι στο κεφάλι.(πηγή www.wikipedia.gr)

Οι γάμοι γίνονταν με παραδοσιακό τρόπο καθώς ο γαμπρός συνόδευε τη νύφη στην εκκλησία με συνοδεία τοπικών οργάνων. Μετά το μυστήριο ολο το χωριό καλεσμένο επιδίδονταν σε χορούς όπως συρτός, μάλος και βλάχα μέχρι το πρωί. (βλ.εικόνα 103,104)



Εικ.102) πανηγύρι στην Κόρωνο
πηγή www.google.gr



Εικ.103)
πηγή www.google.gr



Εικ.104)
πηγή www.orinosaxotis.blogspot.gr

Εικ.103, 104 παραδοσιακοί χοροί στην Κόρωνο

2.5.5 η Αρχιτεκτονική της Κορώνου

Η Κόρωνος αποτελεί ένα παραδοσιακό κεφαλοχώρι της Νάξου με παραδοσιακή αρχιτεκτονική και ιδιαίτερη ρυμοτομία που ξεφεύγει από τις κυκλαδίτικες καταβολές και παραπέμπει έντονα σε χωριό του πηλίου. Είναι χτισμένο κλιμακωτά στις πλαγιές μιας κατάφυτης ρεματιάς σε υψόμετρο 540 μέτρων. Διαθέτει σπίτια ενδιαφέρουσας αρχιτεκτονικής, παραδοσιακά καφενεδάκια στην πλάτσα, παραδοσιακές ταβέρνες στο γιοφύρι του χωριού, γραφική πλατεία με κλιματαριές και λουλούδια καθώς επίσης πλακόστρωτα σοκάκια, πέτρινα πεζούλια, πολυάριθμα σκαλιά και περίτεχνες καμάρες.

Μεγάλο ενδιαφέρον παρουσιάζει και η εκκλησία της Αγίας Μαρίνας η οποία έχει μαρμάρινο τέμπλο, πλακόστρωτο δάπεδο και ιδρύθηκε παθανώς τον 9ο-10ο αιώνα και ανακαινίστηκε το 1747. Αξιοθαύμαστο είναι και το μνημείο πεσόντων (ηρώο) της Κορώνου όπου ήταν έργο του γλύπτη Αρμακόλα.

Ως εκτούτου, ο αγροτικός οικισμός της Ατσιπάτης περιτριγυρίζεται από αναβαθμίδες με καλλιέργειες. Επίσης διαθέτει λιθόκτιστα κτίσματα και καλντερίμια και χρονολογείται από τους μεσαιωνικούς χρόνους (τουλάχιστον από το 15ο αιώνα). Κοντά στην Ατσιπάπη σε 1,5 χιλιόμετρο ΝΑ έχει σωθεί ένα από τα σημαντικότερα μνημεία των Βυζαντινών χρόνων στη Νάξο, η εκκλησία της Παναγίας Κεράς (9ος αιώνας).

Στο κέντρο του χωριού υπάρχει η πλάτσα, όπως λέγεται η πλατεία του χωριού, με τις κλιματαριές, τα καφενεία, το "μέγαρο" (σπίτι) του Δημάρχου της παλαιάς εποχής και το μεγάλο κεντρικό πηγάδι του χωριού. Παλαιότερα η γειτονιά αυτή λεγόταν "Μέσο χωριό". Τέλος, υπήρχε μια στέρνα που συγκέντρωνε τα άχριστα νερά και πότιζε τα γειτονικά "περδιάρια" (κήπους).

Το ομορφότερο κομμάτι του χωριού, η Ανε(γ)υρίδα, χτισμένο πάνω σε μια καταπράσινη και απότομη βουνοπλαγιά γύρω από ένα μεγάλο γκριζομέλανο βράχο. Βασικό χαρακτηριστικό της γειτονιάς αυτής είναι οι απότομες ανηφοριές με τα πολυάριθμα τσιμεντένια σκαλοπάτια τους τα οποία παλαιότερα ήταν πέτρινα δίνοντας στην Ανευρίδα ξεχωριστή ομορφιά.

Μια σχετικά μικρή γειτονιά στους πρόποδες της Ανευρίδας, τα Προβολάκια, με ένα μικρό και στενό δρόμο ο οποίος είναι σκαλισμένος στην απότομη πλευρά του "ρυάκα". Παλαιότερα ο δρόμος αυτός ήταν ένα στενό χωματένιο μονοπάτι, που σκόρπιζε το φόβο στους διαβάτες.

Μια εξίσου μικρή γειτονιά με τα Προβολάκια αποτελεί και η Απάνω Στέρνα, όπου βρίσκεται κοντά στο "κέντρο" και παλαιότερα ήταν γεμάτη από ζωή.

Μια αρκετά μεγάλη γειτονιά, το Κάστρο, η οποία όλο και μεγαλώνει με το πέρασμα των χρόνων, αυτό οφείλεται στον αμαξωτό δρόμο ο οποίος βρίσκεται σε πολύ κοντινή απόσταση σε αυτή.

Η Κάτω (γ)γειτονιά είναι αρκετά υποβαθμισμένη και εγκαταλειμμένη. Αυτό οφείλεται κυρίως στο ότι βρίσκεται πολύ μακριά από αμαξωτό δρόμο. Επίσης λέγεται ότι εδώ χτίστηκαν τα πρώτα σπίτια του χωριού ώστε να μην διακρίνονται από τη θάλασσα προς αποφυγή των πειρατών.

Τέλος το Λιβαδάκι, μια μεγάλη και ζωντανή γειτονιά γεμάτη μαγαζιά και καφενεία, με την εκκλησία και το σχολείο του χωριού, το οποίο έχει χτιστεί στη θέση του παλιού νεκροταφείου. Πίσω από το σχολείο είναι ο φούρνος του χωριού. **(πηγή www.wikipedia.gr)**

2.5.6 Η ενδυμασία της γυναίκας στην Κόρωνο της Νάξου τα παλιά χρόνια

Τα μικρά κορίτσια (βλ.εικόνα 105) στο χωριό της Κορώνου της Νάξου, ντυνόταν με ένα μονοκόμματο φουστάνι από "τσιτάκι", που ήταν κλειστό ως επάνω και κατέληγε συνήθως σε ένα στρογγυλό γιακαδάκι. Σούρωνε λίγο στη μέση και έφθανε ως το μέσο περίπου της κνήμης. Στην περίπτωση που έκανε κρύο έβαζαν πάνω από αυτό τη μάλλινη χειροποίητη ζακέτα τους, η οποία έκλεινε μπροστά με κουμπιά. (Αφήγηση Σοφίας Στεφάνου Ζαφείρη ετών 74 & Μαρίας Ιωάννου Μαργαρίτου ετών 95 (το 1968) καταγεγραμμένη στην Άμεσος συλλογή λαογραφικού υλικού εξ Απειράνθου Νάξου, της φοιτήτριας Μακροπούλου Ειρήνης του Παρασκευά 1968 και δημοσιευμένη στην ψηφιακή βιβλιοθήκη Πέργαμος).

Επιμέλεια Αντιγραφή Ελένη Ι. Σοϊλέ



Εικ.105) ενδυμασία μικρών κοριτσιών στο σμυριδωχώρι Κόρωνος Νάξου τα παλιά χρόνια

πηγή www.orinosaxotis.blogspot.gr

Τα εσώρουχα τους ήταν το "μισοφόρι" και το βρακί, τα οποία φτιαχνόταν από χρωματιστό κάποτο, ενώ οι κάλτσες τους ήταν πλεχτές, από βαμβακερή "κούτσα". Επίσης το καθημερινό τους χτένισμα ήταν μια κουραστική και επώδυνη εργασία. Αρχικά γινόταν το ξέμπλεγμα των μαλλιών και ο έλεγχος για ψείρες ή κόνιδες. Στη συνέχεια τα μαλλιά χτενίζονταν καλά και πλέκονταν σε δύο πλεξούδες, οι οποίες δένονταν στην άκρη με μια κορδέλα ή πιάνονταν, στα νεώτερα χρόνια, με ένα "κοκαλάκι" σχήματος πεταλούδας ή παπαδίτσας. Τα πλεξούδια άλλοτε κρεμόταν ελεύθερα μπροστά και άλλοτε στερεώνονταν με μασιδάκια πάνω στο κεφάλι, σχηματίζοντας ένα είδος στεφανιού.

Ως εκ τούτου, οι νέες και μεσόκοπες γυναίκες (βλ.εικόνα 106) , φορούσαν ένα απλό μονοκόμματο και πάλι φουστάνι από ποπλίνα. Μερικές έβαζαν μια ρόμπα από τσιτάκι ή φανέλα, η οποία είχε σε όλο το μπροστινό μέρος της κουμπιά και δενόταν στη μέση με μια ζώνη από το ίδιο ύφασμα. Και τα δύο τούτα ρούχα έφθαναν πολύ πιο κάτω από το γόνατο και είχαν πετογιακά.



Εικ.106) ενδυμασία νέων γυναικών στο σμυριδωχώρι Κόρωνος Νάξου τα παλιά χρόνια
πηγή www.orinosaxotis.blogspot.gr

Επίσης, και σε αυτή την περίπτωση τα εσώρουχα φτιάχτηκαν από χρωματιστό κάποτο και ήταν ο στηθόδεσμος, το μισοφόρι και το βρακί. Στα "βρακοπόδια" υπήρχαν περασμένα λάστιχα που σούρωναν τούτα και τα συγκρατούσαν στη θέση τους, λίγο πιο πάνω δηλαδή από τα γόνατα. Οι κάλτσες τους ήταν αγοραστές, βαμβακερές, κάλυπταν όλη την κνήμη και συγκρατούσαν στο πάνω μέρος τους με καλτσοδέτες από πλατύ λάστιχο. Για το κρύο είχαν τις πλεχτές μάλλινες ζακέτες, τις μικρές ελαφριές "μπέρτες" και τις επίσημες, μεγάλες και βαριές "σάρπες".

Τα μαλλιά τους οι περισσότερες γυναίκες τα έπλεκαν σε μια πλεξούδα, την οποία την άφηναν να κρέμεται πίσω ή την έκαναν κότσο. Αυτόν τον στερέωναν στο πίσω μέρος του κεφαλιού με σιδερένιες ή κοκάλινες φουρκέτες, με μια χτένα και ελάχιστες φορές με κάποιο φιλέ. Με τον ίδιο τρόπο χτενίζονταν και οι πιο πολλές νέες της εποχής εκείνης. Οι υπόλοιπες έκανα τα μαλλιά τους πλεξούδια και τα έδεναν στεφάνι στο κεφάλι τους, όπως τα μικρά κορίτσια.

Επιπλέον, δεν έλειπαν και οι λιγοστές εκείνες νέες, που για λόγους υγείας των μαλλιών τους αρχικά, και αργότερα για λόγους κυρίως μόδας, εμφανίζονταν με κομμένα κοντά μαλλιά. Όμως δεν έλειπαν και οι ελάχιστες εκείνες γυναίκες που, επειδή είχαν λίγα μαλλιά, τύλιγαν τούτα γύρω από ένα "μπομπάρι", κάνοντάς τα έτσι να φαίνονται πολλά.

Οι γριές (βλ.εικόνα 107) φορούσαν εξωτερικά τη μακριά ως τα πέλματα βαμβακερή καθώς και σκουρόχρωμη φούστα. Πάνω από αυτήν έβαζαν την επίσης μακριά ποδιά, που στο κάτω μέρος της είχε συνήθως διάφορα σχέδια. Στα πάνινα ράμματα αυτής, που έδεναν πίσω στη μέση, στερέωναν τη ρόκα τους όταν ήθελαν να ροκίσουν.



Εικ.107) ενδυμασία των γηρεών γυναικών στο συμυριδοχώρι Κόρωνος της Νάξου τα παλιά χρόνια

πηγή www.orinosaxotis.blogspot.gr

Στο πάνω μέρος του σώματος τους οι γριές, φορούσαν το σκούρο "σακάκι" με τις μικρές, συμμετρικές πιέτες και τα σχετικά πολλά κουμπιά. Σ' αυτό μέσα περνούσαν το τρύπιο "καλτσόξυλο", που συγκρατούσε τη μια από τις πέντε μικρές καλτσοβελόνες τους όταν έμπλεκαν τις διάφορες κάλτσες.

Ως εκ τούτου, κάτω από το σακάκι βρισκόταν η "πουκαμίσα", το μακρύ δηλαδή άσπρο, χασεδένιο ή καποτένιο μισοφόρι και μέσα από αυτό το "μούστο" και το μεγάλο κάτασπρο χασεδένιο βρακί. Τα άκρα τούτου δένονταν με τα κορδόνια τους λίγο πιο κάτω από τα γόνατα, πάνω από τις πλεχτές βαμβακερές κάλτσες που κατέληγαν εκεί.

Τέλος, στο κεφάλι τους οι γριές φορούσαν ένα βαμβακερό μαντήλι το οποίο το είχαν αγοράσει, και άφηνε ακάλυπτο το πρόσωπο σκεπάζοντας μονάχα τα μαλλιά τους. Αυτά πλέκονταν συνήθως σε δύο πλεξούδες και δένονταν στεφάνι πάνω στο κεφάλι. Το μαντήλι συνήθως ήταν καφέ χρώματος, εξαίρεση αποτελούσε η περίπτωση που υπήρχε κάποιο πένθος οπότε φορούσαν μαύρο.

Από το βιβλίο του Γιώργου Απ. Ψαρρού και της Κυριακής Γ. Ψαρρού για την Κόρωνο
ΤΑΞΙΔΙ ΣΤΙΣ ΜΝΗΜΕΣ ΛΑΟΓΡΑΦΙΑ / Αθήνα 2006

2.5.7 Επίσκεψη Υπουργού Βιομηχανίας στην Κόρωνο της Νάξου

Η Σμύριδα Νάξου αν και μετά τον Β' Παγκόσμιο Πόλεμο χάνει το μεγαλύτερο μέρος της αξίας και της φήμης της, ποτέ δε σταμάτησε να έχει το ενδιαφέρον τουλάχιστον της πολιτικής ηγεσίας του υπουργείου Βιομηχανίας. Έτσι, το 1964 ο τότε υπουργός Βιομηχανίας Ιωάννης Ζίγδης (βλ.Εικόνα 108,109) αφού προσγειώθηκε με το ελικόπτερο του (βλ.Εικόνα 110,111) κάπου έξω από τη Χώρα μετακινήθηκε με αυτοκίνητο μέχρι την Κόρωνο όπου και τον υποδέχτηκε το διοικητικό συμβούλιο του Σωματείου Σμυριδεργατών Όρμου Λυώνα προκειμένου να τον ενημερώσει, και να ενημερωθεί το Σωματείο για το τι πρόκειται να επακολουθήσει όσον αφορά τη σμύριδα.(πηγή www.oldnaxos.blogspot.com)



Εικ.108)



Εικ.109)

(Φωτογραφίες από το αρχείο του Μανώλη Δ. Μανωλά)

Στις εικόνες (108,109), απεικονίζεται ο Υπουργός Βιομηχανίας Ιωάννη Ζίγδη που επισκέφτηκε την Κόρωνο το 1964. Φωτογραφίες από το αρχείο του Μανώλη Δ. Μανωλά



Εικ.110)



Εικ.111)

(Φωτογραφίες από το αρχείο του Μανώλη Δ. Μανωλά)

Στις εικόνες (110,111), απεικονίζεται το ελικόπτερο του Υπουργού Βιομηχανίας Ιωάννη Ζίγδη, με το οποίο προσγειώθηκε στη Χώρα της Νάξου το 1964. Φωτογραφίες από το αρχείο του Μανώλη Δ. Μανωλά

2.6 Το χωριό της Απειράνθου

2.6.1 Γενικά για την Απείρανθο

Το χωριό Απείρανθος, **(βλ.εικόνα 112)** το δεύτερο μεγαλύτερο χωριό της Νάξου, βρίσκεται βόρεια του νησιού και αποτελεί ορεινό χωριό, χτισμένο μεταξύ 600 και 700 μέτρων στο όρος φανάρι. Το χωριό απέχει 28 χιλιόμετρα απο την χώρα της Νάξου και έχει πληθυσμό που ανέρχεται στους 904 κατοίκους.

Η Απείρανθος αποτελεί ένα παραδοσιακό χωριό, οι κάτοικοι του οποίου πιθανότατα οτι προέρχονται απο την Κρήτη και συγκεκριμένα απο τα Ανώγεια και τα σφακιά, αυτό οφείλεται στην τεράστια ομοιότητα του πολιτισμού, της διαλέκτου, στα ήθη και έθιμα καθώς την μουσική και την ποίηση. Πιθανολογείται βέβαια πως ορισμένοι κάτοικοι του χωριού κατάγονται απο τα παράλια της Μικράς Ασίας.

Ως εκ τούτου, η Απείρανθος διαθέτει δημοτικό σχολείο, νηπιαγωγείο, συνεταιρισμό υφαντικής τέχνης γυναικών. Σημαντική είναι η ύπαρξη πέντε μουσείων, Αρχαιολογικό μουσείο Απείρανθου, Λαογραφικό Μουσείο, Γεωλογικό Μουσείο, Μουσείο φυσικής ιστορίας καθώς και Μουσείο εικαστικών τεχνών. Επίσης ο ιερός ναός του χωριού είναι αφιερωμένος στην κοίμηση της Θεοτόκου. Το χωριό διαθέτει βιβλιοθήκη, η οποία λειτουργεί απο το 1964 με περίπου 26.000 τίτλους, καθιστώντας την μια απο τις μεγαλύτερες της Ελλάδας, η οποία είναι αφιερωμένη στη μνήμη του Νίκου Γλέζου που εκτελέστηκε απο τους Ναζί 10/5/1944. Τέλος η Απείρανθος διαθέτει 35 περίπου εμπορικά καταστήματα εξυπηρετώντας τους ντόπιους, καθώς επίσης και πολλούς επισκέπτες οι οποίοι ξεπερνούν τους 20.000 κατά τους θερινούς μήνες του χρόνου.

Επίσης το χωριό της Απείρανθου συνδέεται με την παραλιακή Μουτσούνα της Νάξου, η οποία αποτελεί το τέρμα του εναέριου συρματόδρομου των σμυριδωρυχείων της Νάξου. Συνδέεται επίσης με τους άλλους παραλιακούς οικισμούς της ΝΑ Νάξου και βρίσκεται στον ανατολικό οδικό άξονα χώρα Νάξου-Φιλώτι-Απείρανθος-Σταυρός Κεραμωτής.



Εικ.112) Το χωριό Απείρανθος
πηγή www.wikipedia.Apiranthos.gr

2.6.2 η ιστορία του χωριού της Απειράνθου

Το χωριό της Απειράνθου φαίνεται να αναφέρεται πρώτη φορά στην ιστορία το έτος 1420 όπου γίνεται αναφορά απο τον Ιταλό Κριστόφορο Μπουοντελμόντι στο βιβλίο του *Liber insularium archipelagi*. Το όνομα του χωριού δόθηκε λίγα χρόνια πριν απο την επανάσταση του 1821 όπου λέγεται οτι προέρχεται εκ της Περίνθου της Κωνσταντινούπολης απο την οποία είχαν καταγωγή οικιστές του χωριού οι οποίοι κατέφυγαν εδώ με σκοπό την αποφυγή δίωξης απο τους Τούρκους. Επίσης αναφέρεται σε πολλά λαϊκά κείμενα οτι το όνομα του χωριού της "Απεράθου" όπως λέγεται απο τους ντόπιους, οφείλεται σε κάποιον κάτοικο με το όνομα Πέρανθος ή ήταν κάποιος Φράγκος στην καταγωγή ο οποίος είχε την περιοχή αυτή ως φέουδο κατά την εποχή του Μεσαίωνα και είχε το όνομα Απέρανθος.

Τα παλαιότερα χρόνια το χωριό της Απειράνθου μαζί με το χωριό Δανακός καθώς και την παραλιακή Μουτσούνα της Νάξου, αποτελούσε ιδιαίτερο δήμο Νάξου με την ονομασία Δήμος Απειρανθίας. Ως εκ τούτου, η Απειρανθος διέθετε δημοτικό σχολείο, τηλεγραφείο, ταχυδρομείο καθώς επίσης και σταθμό χωροφυλακής. Επίσης ο πληθυσμός του χωριού της Απειράνθου αριθμούσε τους 5.000 κατοίκους στις αρχές του 20^{ου} αιώνα και το 1955 τους 2.438 κατοίκους.

Σημαντικό ιστορικό γεγονός αποτέλεσε η σφαγή της Απειράνθου του 1917, όπου στα χρόνια του Εθνικού Διχασμού και συγκεκριμένα στις 2 Δεκεμβρίου του 1916, ο Βενιζελικός ανθυπολοχαγός Νικόλαος Ρουσσάκης με την αποβίβασή του στο νησί της Νάξου μαζί με 80 άνδρες πίεσε τους κατοίκους να ακολουθήσουν το κίνημα Εθνικής Αμύνης της κυβέρνησης της Θεσσαλονίκης του Βενιζέλου, με σκοπό την επιστράτευση τους ώστε να πολεμήσουν στο πλευρό της δύναμης της Αντάντ. Οι κάτοικοι του νησιού παρ' όλες τις διαφωνίες τους αναγκάστηκαν να ενταχθούν στο κίνημα αυτό, εκτός απο τους κατοίκους της Μονής και της Απειράνθου, όπου η πλειοψηφία των κατοίκων του χωριού της Απειράνθου παρέμεινε στο πλευρό του Βασιλιά Κωνσταντίνου και στην κυβέρνηση των Αθηνών, αντιπροτείνοντας να παραδοθεί η τοπική παραγωγή σμύριδας στο κίνημα, γεγονός που δεν αποδέχτηκε ο Ρουσσάκης.

Ως εκ τούτου, η άρνηση αυτή των κατοίκων για ένταξη στο κίνημα οδήγησε τον στρατιωτικό διοικητή του Αιγαίου Νικόστρατο Καλομενόπουλο σε ακραίες ενέργειες, όπου έστειλε στο νησί της Νάξου 250 άνδρες της χωροφυλακής, ανάμεσα στους οποίους υπήρχαν πολλοί Κρητικοί και έπειτα απο διαταγή του υπολοχαγού Δημήτριου Σαμαρτζή εισέβαλαν στην Απειρανθο στις 2 Ιανουαρίου του 1917, βασάνισαν τους κατοίκους καθώς επίσης πυροβόλισαν στο μαζεμένο πλήθος με πυροβόλα όπλα, σκοτώνοντας έτσι 32 κατοίκους, 23 εκ των οποίων ήταν ηλικιωμένοι, γυναίκες και παιδιά, τραυμάτισαν 44 κατοίκους οι 15 εκ των οποίων έμειναν ανάπηροι. Ακολούθησε η σύλληψη 120 ανδρών τους οποίους και ανάγκασαν να προχωρήσουν σε ταφή των θυμάτων σε ομαδικό τάφο, ενώ επιστράτευσαν όσους εκ των οποίων είχαν την κατάλληλη ηλικία. Τέλος κηρύχτηκε στρατιωτικός νόμος στο χωριό. Έπειτα απο όλα αυτά μετά το πέραςμα ενός μήνα και συγκεκριμένα στις 5 Φεβρουαρίου του 1917, υπήρξε συνθηκολόγηση του δημοτικού συμβουλίου το οποίο υπέγραψε δήλωση προσχώρησης στην κυβέρνηση της Θεσσαλονίκης, με αποτέλεσμα ο ανθυπολοχαγός Ρουσσάκης κινήθηκε σε άρση του στρατιωτικού νόμου.

Εν κατακλείδι, μετά το πέρας τριών χρόνων όπου έγινε γνωστό το περιστατικό, θεσπίστηκε σχετικό νομοσχέδιο απο την κυβέρνηση Βενιζέλου με σκοπό την αποζημίωση των πληγέντων κατοίκων. Το γεγονός αυτό, η σφαγή της Απειράνθου αποτέλεσε μεγάλο πλήγμα για τους κατοίκους του χωριού καθώς και το μεγαλύτερο έγκλημα του κινήματος Εθνικής Αμύνης, καθορίζοντας έτσι και τις εκλογικές προτιμήσεις των Απειρανθιτών για αρκετές δεκαετίες. (www.wikipedia.gr)

2.6.3 η Αρχιτεκτονική του χωριού της Απειράνθου

Το χωριό Απειράνθος βρίσκεται γύρω από δύο πύργους οι οποίοι είναι χτισμένοι τον 17ο αιώνα και ανήκαν παλαιότερα σε Φράγκους μεγαλογαιοκτήμονες, ο ένας εκ των οποίων είναι ο πύργος του Ζευγώλη.

Το χωριό αποτελεί μέχρι και σήμερα έναν παραδοσιακό οικισμό ο οποίος διατηρεί ακόμη την ενετική αρχιτεκτονική του καθώς κάνουν αισθητή την παρουσία τους τα στενά καλντερίμια τα οποία διαθέτουν καμάρες. (βλ.εικόνα 113,114). Ως εκ τούτου αποτελεί μια ιδιαίτερη δημιουργία της λαϊκής αρχιτεκτονικής. Έντονη είναι και η μεγάλη ποικιλία στις μορφές των ανεφανών (καπνοδόχων), όπου θα μπορούσε κάποιος να πει ότι αποτελεί μια "κοιλιάδα από ανεφανούς".

Τέλος η τεράστια ποικιλία σε εκκλησίες οι οποίες διαθέτουν επάλληλα στρώματα από τοιχογραφίες της εποχής της εικονομαχίας ως τον 13ο αιώνα, μαρτυρούν την καλλιτεχνική καθώς και οικονομική άνθηση του χωριού στα βυζαντινά χρόνια. Σε μια από αυτές τις εκκλησίες, στην Αγία Κυριακή, παρατηρούμε ανεικονικές παραστάσεις από πτηνά με κορδέλες στο λαιμό. (βλ.εικόνα 115)



Εικ.115) ανεικονικές παραστάσεις από πτηνά με κορδέλες στο λαιμό.

Πηγή www.naxospress.gr



Εικ.113) λιθόκτιστες καμάρες στα σοκάκια του χωριού.
Πηγή www.roadartist.blogspot.gr



Εικ.114) λιθόκτιστη καμάρα σε προσπέλαση κτιρίου.
Πηγή www.wikipedia.naxos-apeiranthos.gr

Τα χωριά της Ορεινής Νάξου διακρίνονται για την αρχιτεκτονική τους, ιδιαίτερα στην Απείρανθο που κυριαρχεί το μάρμαρο στις λιθοδομές πολλά στοιχεία αυτής της αρχιτεκτονικής είναι πολύ έντονα.

Ένα από αυτά τα στοιχεία είναι οι γωνιές των σπιτιών που βρίσκονται στους δρόμους του χωριού. Καθάρτα για λειτουργικούς λόγους τα σπίτια που είναι παράλληλα με το δρόμο και συναντούσαν άλλο κάθετο δρόμο δεν έχουν ορθή γωνία, τα έκοβαν έτσι ώστε να μπορούν τα αγώγια να στρίψουν άνετα. Αυτό είναι όμως η λειτουργικότητα και η ανάγκη αυτής της παρέμβασης, η κατάληξη αυτής της γωνιάς αποτελεί ένα εξαιρετικό αρχιτεκτονικό στοιχείο. (βλ.εικ. 116 έως εικ.128)

Επιμέλεια , φωτογραφίες Ελένη Ι. Σοϊλέ.



Εικ.116) αρχιτεκτονικό στοιχείο στην Απείρανθο της Νάξου 1
πηγή www.orinosaxotis.blogspot.gr



Εικ.117) αρχιτεκτονικό στοιχείο στην Απείρανθο της Νάξου 2
πηγή www.orinosaxotis.blogspot.gr

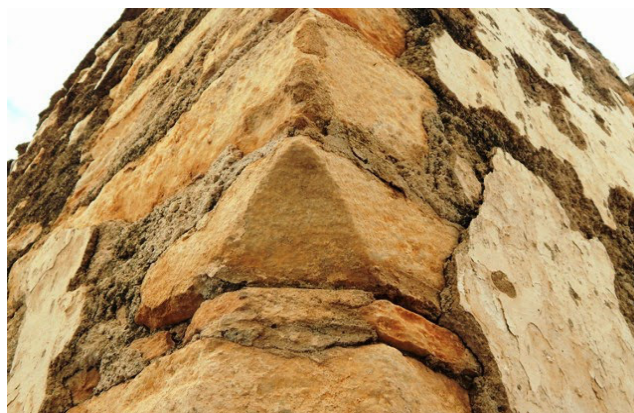

Εικ.118) αρχιτεκτονικό στοιχείο στην Απείρανθο της Νάξου 3
πηγή www.orinosaxotis.blogspot.gr



Εικ.119) αρχιτεκτονικό στοιχείο στην Απείρανθο της Νάξου 4
πηγή www.orinosaxotis.blogspot.gr



Εικ.120) αρχιτεκτονικό στοιχείο στην Απείρανθο της Νάξου 5
πηγή www.orinosaxotis.blogspot.gr



Εικ.121) αρχιτεκτονικό στοιχείο στην Απείρανθο της Νάξου 6
πηγή www.orinosaxotis.blogspot.gr



Εικ.122) αρχιτεκτονικό στοιχείο στην Απείρανθο της Νάξου 7
πηγή www.orinosaxotis.blogspot.gr



Εικ.123) αρχιτεκτονικό στοιχείο στην Απείρανθο της Νάξου 8
πηγή www.orinosaxotis.blogspot.gr



Εικ.124) αρχιτεκτονικό στοιχείο στην Απείρανθο της Νάξου 9

Εικ.125) αρχιτεκτονικό στοιχείο στην Απείρανθο της Νάξου 10
πηγή www.orinosaxotis.blogspot.gr



Εικ.126) αρχιτεκτονικό στοιχείο στην Απείρανθο της Νάξου 11
πηγή www.orinosaxotis.blogspot.gr



Εικ.127) αρχιτεκτονικό στοιχείο στην Απείρανθο της Νάξου 12
πηγή www.orinosaxotis.blogspot.gr



Εικ.128) αρχιτεκτονικό στοιχείο στην Απείρανθο της Νάξου 13
πηγή www.orinosaxotis.blogspot.gr

2.6.4 Η ενδυμασία της γυναίκας παλιά στην Απείρανθο της Νάξου

Οι γυναίκες φορούσαν ένα τσιπακωτό μακρύ φουστάνι μονοκόμματο με τρία κουμπιά μπροστά και το χρώμα που συνηθούσανε ήτανε το μπλε. Μπροστά τους φορούσανε τη ποδιά. Το φουστάνι είχε μάνικες μακριές χειμώνα καλοκαίρι. Όταν μεγαλώνανε φορούσαν το μπόι και την μπλούζα. Συνηθίζανε η μπλούζα να μπαίνει μέσα από το μπόι τα παλιά τα χρόνια, στα νεότερα η μπλούζα φοριόταν απέξω. Από μέσα βάζανε το βρακί που ήταν άσπρο.

Στις σκολάδες φορούσανε τις ίδιες τουαλέτες καλά σιδερωμένες, ενώ οι νεότερες έβαζαν φλουριά και παλαιούς σταυρούς. Οι γυναίκες τρυπούσαν τα αυτιά τους και έβαζαν σκουλαρίκια, τα οποία λεγόταν ανελέτες, τρυπηταράκια και βιδάκια. Οι γυναίκες δε φορούσαν τακούνια, τα παπούτσια τους ήταν καφέ ή μαύρα και κουμπωτά ή δετά.

Ποτέ δεν βαστούσαν τσάντα και τα λεφτά τους τα έκαναν κομπόδεμα στην άκρη του μαντηλιού τους.

Οι χήρες φορούσαν μαύρα για όλη τους τη ζωή, έβαζαν ένα μαύρο φακιόλι που δε το ξανάβγαζαν ποτέ (οι χήρες πολύ δύσκολα ξαναπαντρεύοταν στην Απείρανθο).

Τα κοπελούδια όταν ήταν να παντρευτούν έβαζαν το νυφιάτικο που ήταν μακρύ και αποτελούνταν από δύο κομμάτια. Το πάνω έμπαινε μέσα στη φούστα, το χρώμα του ήταν άσπρο συνήθως ή ότι χρώμα τύχαινε. Τα κοπελούδια έκαναν τα μαλλιά τους μπλεξούδια ένα ή δύο και τα άφηναν κάτω. Όταν μεγάλωναν άρχιζαν και τα μάζευαν επάνω ή σινί (τις δύο κοτσίδες γύρω από το κεφάλι) ή κότσο ή σκιστό ή ρολό. Τα χτενίζανε με ένα χτένι πυκνά – πυκνά και τα τέντωναν ίσια πάνω. (βλ.εικόνα 129) Αφήγηση Σοφίας Στεφάνου Ζαφείρη ετών 74 & Μαρίας Ιωάννου Μαργαρίτου ετών 95 (το 1968) καταγεγραμμένη στην Άμεσος συλλογή λαογραφικού υλικού εξ Απειράνθου Νάξου, της φοιτήτριας Μακροπούλου Ειρήνης του Παρασκευά 1968 και δημοσιευμένη στην ψηφιακή βιβλιοθήκη Πέργαμος.

Επιμέλεια Αντιγραφή Ελένη Ι. Σοϊλέ



Εικ.129) Η ενδυμασία της γυναίκας παλιά στην Απείρανθο της Νάξου
πηγή www.orinosaxotis.blogspot.gr

2.6.5 Η τροφή των κατοίκων στις Απειράνθου πρίν 100 χρόνια

Οι διατροφικές συνήθειες των κατοίκων της Απειράνθου πριν από 100 χρόνια περίπου διαφέρουν με τις σύγχρονες. Αν σκεφτεί κανείς ότι έτρωγαν κυρίως αυτά τα οποία καλλιεργούσαν οι ίδιοι, κουκία, φασολάκια, ρεβίθια, πατάτες, χόρτα, ξερά σύκα(βλ.εικ.130) κ.α, και λιγότερο συχνά κατανάλωναν το κρέας, το οποίο έτρωγαν σε περίπτωση που κάποιος έσφαζε στο χωριό το χοίρο ή καμιά κατσίκια. Επίσης, το ποτό που έπιναν ήταν το κρασί και το ρακί δικής τους παραγωγής από τα αμπέλια που τρυγούσαν, αφού οι περισσότεροι ήταν γεωργοί και τα αποθήκευαν σε μεγάλα βαρέλια.

Το Σάββατο έτρωγαν την καλύτερη τροφή για εκείνους, φάβα και μπουρνελάτα φασόλια συνοδεύοντάς τα με ζεστό ψωμί που έφτιαχναν οι ίδιοι. Όταν είχαν κάποιο γάμο πήγαιναν οι συγγενείς το κρέας, έτρωγαν και γλεντούσαν όλοι μαζί. Στις απόκριες έσφαζαν το χοίρο και τον πάστωναν στο αλάτι αποθηκεύοντάς τον και διατηρώντας τον ώστε να τον έχουν τον υπόλοιπο χρόνο, φτιάχνοντας ζαμπόν, παστό χοιρινό και γλυνερά. Την ημέρα του Πάσχα όποιος δεν είχε δικό του κρέας του έφερναν οι συγγενείς και οι φίλοι αφού έσφαζαν 20 αρνιά, 10 για να τα διαθέσουν σε γνωστούς και φίλους. Επίσης με τα σέσκλα, τις κουτσουνάδες και τις σταφίδες έκαναν το πάτουδο στο φούρνο και το έτρωγαν το βράδυ της Ανάστασης.

Τέλος, το ψωμί το ζύμωναν σε μια σκάφη που κοσκίνιζαν το αλεύρι. Στη συνέχεια η φουρνάρισα είχε το αλάτι, ένα μεγάλο τσικάλι, το έβαζαν μέσα, το ζύμωναν και έφτιαχναν το ψωμί. Σε περίπτωση που κάποιος είχε κάποιον αποθανόντα, το Σάββατο έφτιαχναν το πρόσφορο και το πήγαιναν την Κυριακή στην Εκκλησία για να λειτουργηθεί. Του Αγίου Βασιλίου, την Πρωτοχρονιά έφτιαχναν τις ΑγιοΒασιλόπιτες για γλυκό και έβαζαν μέσα το φλουρί. (Επιμέλεια Ελένη Ι. Σοϊλέ)



Εικ.130) άπλωμα των σύκων στον ήλιο για να ξεραθούν
πηγή www.orinosaxotis.blogspot.gr

2.7 η Νάξος σε χάρτες από το 1420μ.χ. μέχρι το 1975

Το νησί της Νάξου έχει εξελιχθεί σημαντικά όσον αφορά τη χαρτογραφική του. Αυτό μαρτυράται από τους παρακάτω χάρτες από το έτος 1420 μ.Χ. έως το 1975. (βλ.εικόνα 131 έως εικόνα 158)

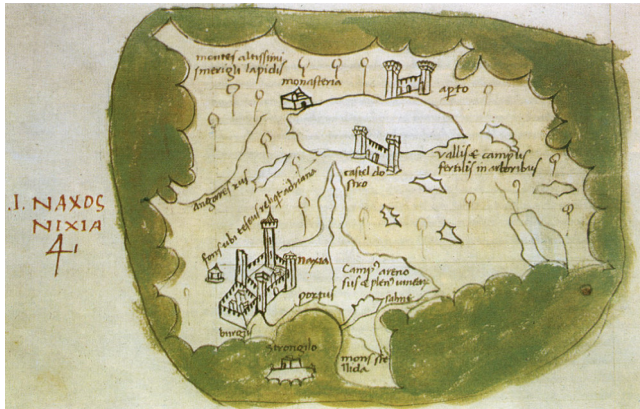

Εικ.131) χάρτης της Νάξου το έτος 1420 μ.Χ



Εικ.132) χάρτης της Νάξου το έτος 1420 μ.Χ

πηγή www.orinosaxotis.blogspot.gr

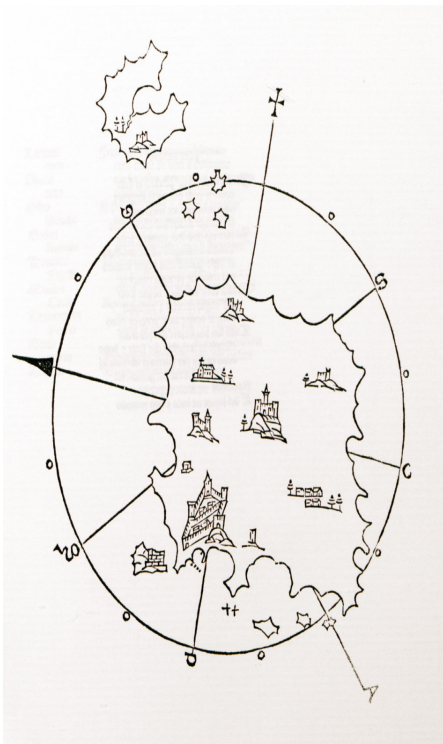

Εικ.133) χάρτης της Νάξου το έτος 1485 μ.Χ

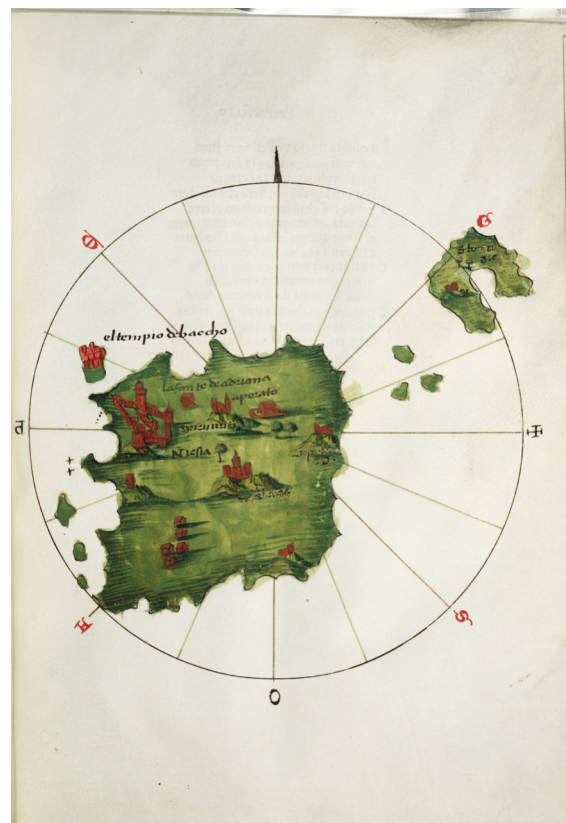

Εικ.134) χάρτης της Νάξου το έτος 1485 μ.Χ

πηγή www.orinosaxotis.blogspot.gr

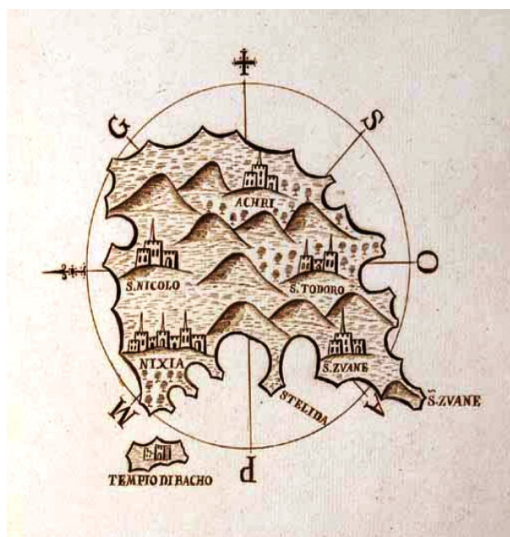

Εικ.135) χάρτης της Νάξου το έτος 1528 μ.Χ

πηγή www.orinosaxotis.blogspot.gr

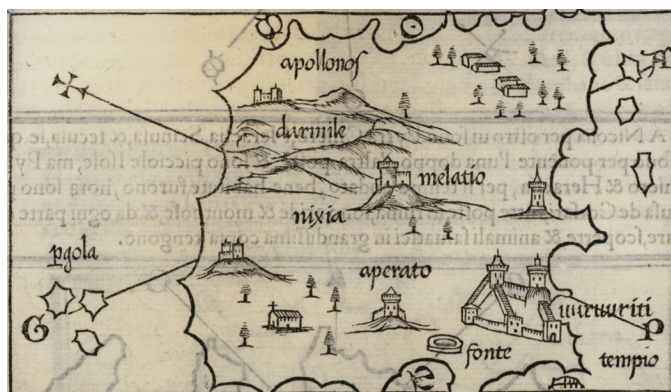

Εικ.136) χάρτης της Νάξου το έτος 1547 μ.Χ



Εικ.137) χάρτης της Νάξου το έτος 1570 μ.Χ



Εικ.138) χάρτης της Νάξου το έτος 1574 μ.Χ



Εικ.139) χάρτης της Νάξου το έτος 1576 μ.Χ

πηγή www.orinosaxotis.blogspot.gr

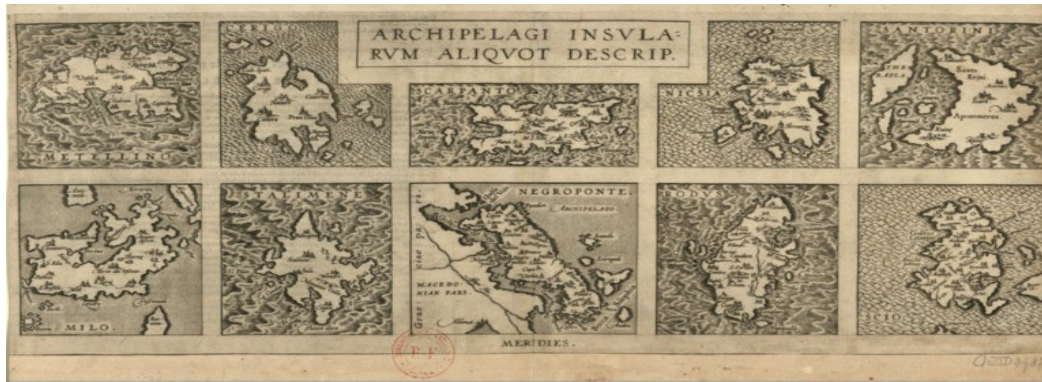

Εικ.140) χάρτης της Νάξου το έτος 1584 μ.Χ
πηγή www.orinosaxotis.blogspot.gr

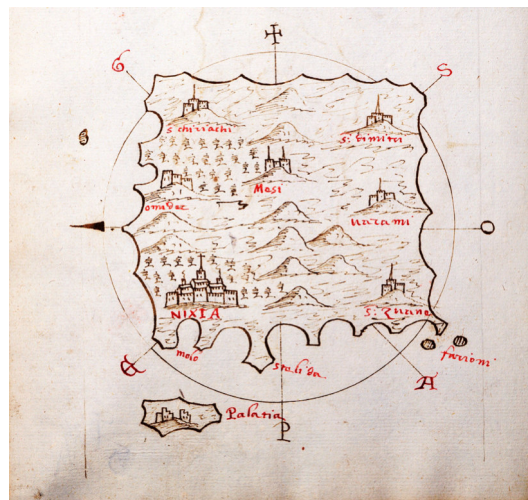

Εικ.141) χάρτης της Νάξου το έτος 1590 μ.Χ
πηγή www.orinosaxotis.blogspot.gr



Εικ.142) χάρτης της Νάξου το έτος 1606 μ.Χ
πηγή www.orinosaxotis.blogspot.gr

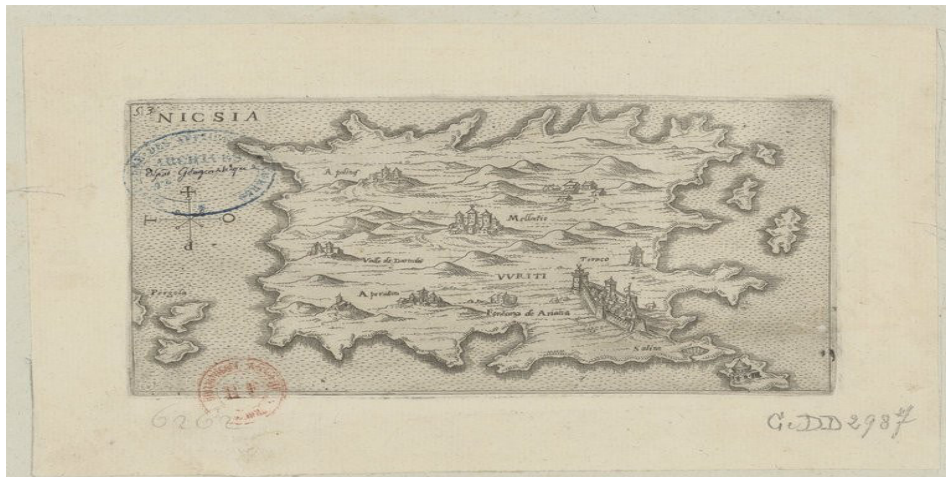

Εικ.143) χάρτης της Νάξου το έτος 1606 μ.Χ
πηγή www.orinosaxotis.blogspot.gr

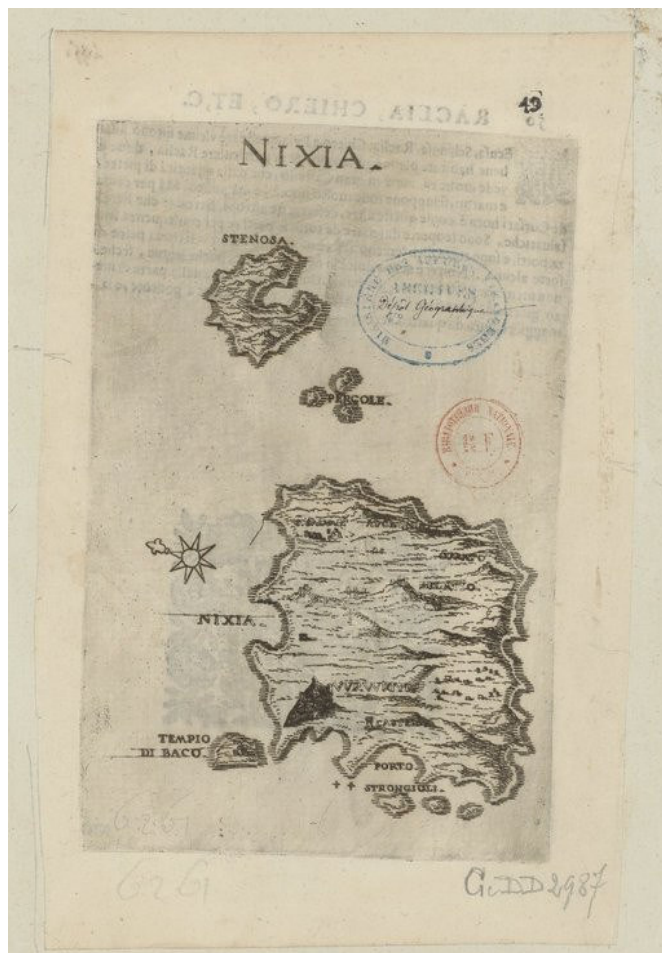

Εικ.144) χάρτης της Νάξου το έτος 1613 μ.Χ
πηγή www.orinosaxotis.blogspot.gr

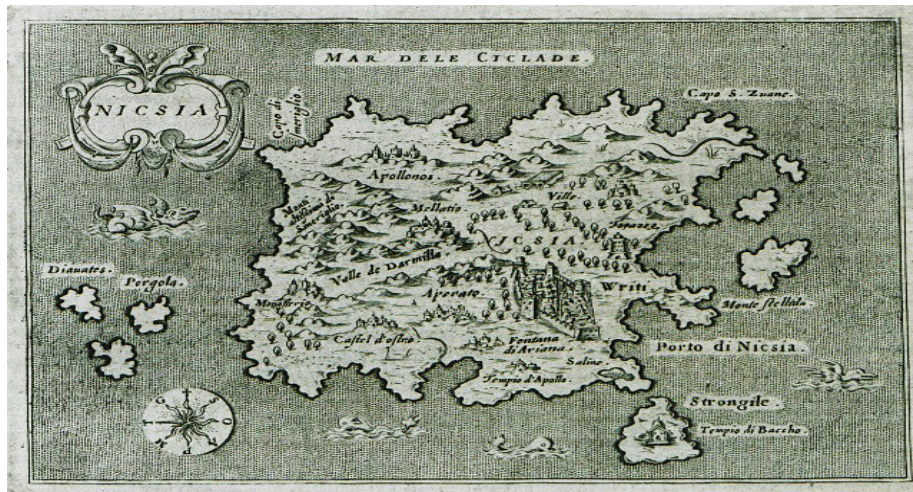

Εικ.145) χάρτης της Νάξου το έτος 1620 μ.Χ
 πηγή www.orinosaxotis.blogspot.gr



Εικ.146) χάρτης της Νάξου το έτος 1658 μ.Χ
 πηγή www.orinosaxotis.blogspot.gr



Εικ.147) χάρτης της Νάξου το έτος 1662 μ.Χ
πηγή www.orinosaxotis.blogspot.gr

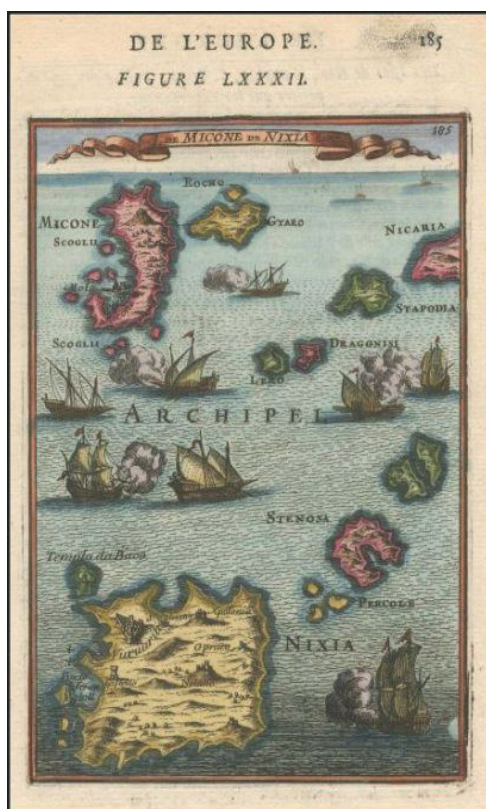

Εικ.148) χάρτης της Νάξου το έτος 1683 μ.Χ
πηγή www.orinosaxotis.blogspot.gr



Εικ.149) χάρτης της Νάξου το έτος 1688 μ.Χ
πηγή www.orinosaxotis.blogspot.gr



Εικ.150) χάρτης της Νάξου το έτος 1696 μ.Χ
πηγή www.orinosaxotis.blogspot.gr

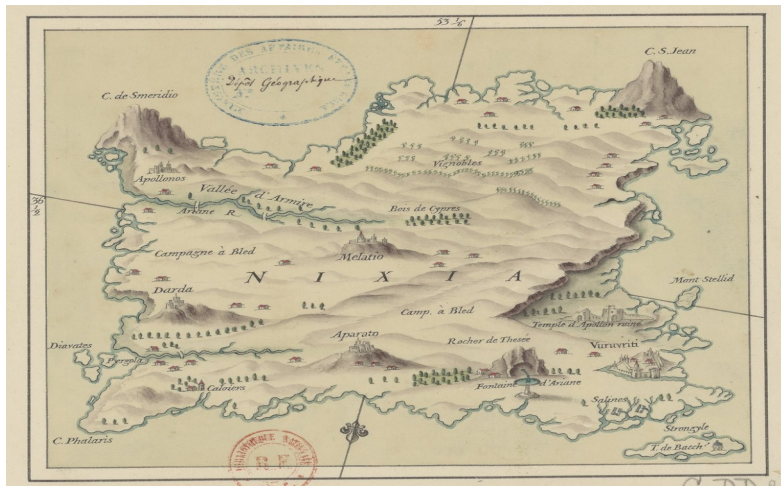

Εικ.151) χάρτης της Νάξου το έτος 1700 μ.Χ
πηγή www.orinosaxotis.blogspot.gr

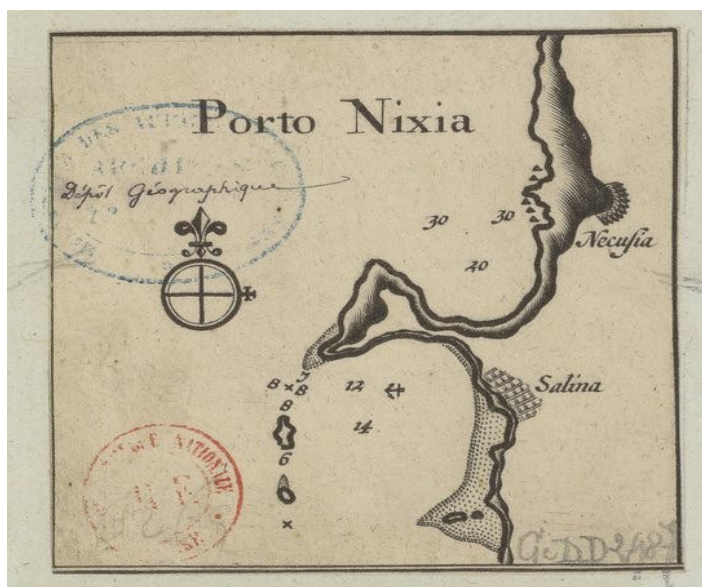

Εικ.152) χάρτης της Νάξου το έτος 1713 μ.Χ
πηγή www.orinosaxotis.blogspot.gr



Εικ.153) χάρτης της Νάξου το έτος 1780 μ.Χ
πηγή www.orinosaxotis.blogspot.gr

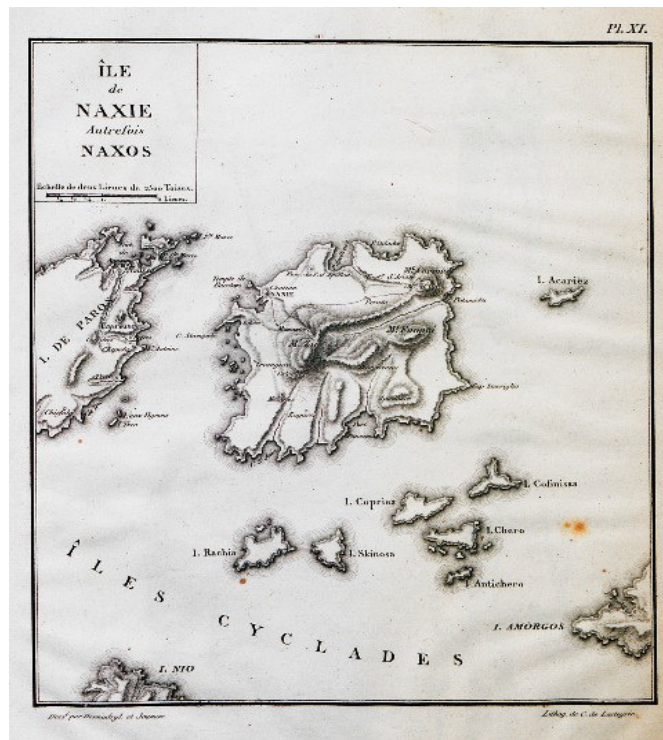

Εικ.154) χάρτης της Νάξου το έτος 1823 μ.Χ
πηγή www.orinosaxotis.blogspot.gr

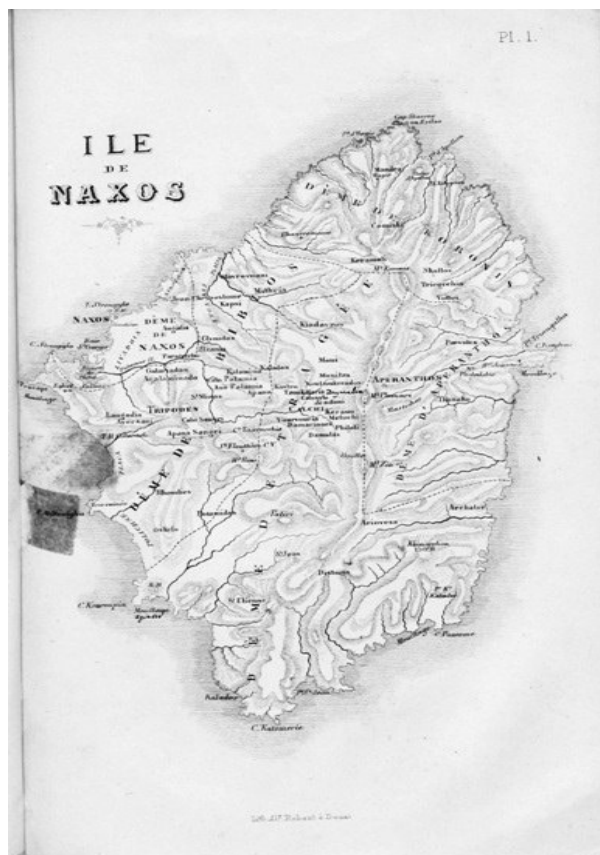

Εικ.155) χάρτης της Νάξου το έτος 1867 μ.Χ
πηγή www.orinosaxotis.blogspot.gr



Εικ.156) χάρτης της Νάξου το έτος 1935 μ.Χ
πηγή www.orinosaxotis.blogspot.gr



Εικ.157) χάρτης της Νάξου το έτος 1968 μ.Χ
πηγή www.orinosaxotis.blogspot.gr

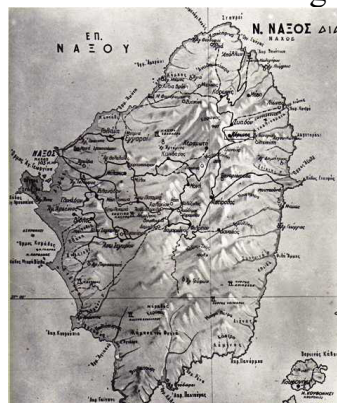

Εικ.158) χάρτης της Νάξου το έτος 1975 μ.Χ
πηγή www.orinosaxotis.blogspot.gr

ΚΕΦΑΛΑΙΟ 3 : Σμύριδα άλλων χωρών

3.1 Μικρασιατική Σμύριδα

Η Μικρασιατική σμύριδα ανακαλύφθηκε το έτος 1847 από τον Αμερικανό ορυκτολόγο Laurens Smith. Ως εκ τούτου η σμύριδα αυτή είναι κατώτερη σε ποιότητα από την σμύριδα της Νάξου, όχι μόνο ως προς την ποιότητα αλλά και στην ποσότητα εξόρυξης.

Τα σμυριδωρυχεία της Μικράς Ασίας βρίσκονται στην περιοχή της Νέας Εφέσου, τα οποία αφού ανακαλύφθηκαν, παραχωρήθηκαν στον Ρικάρδο Βενιαμίν Abbot, όπου αργότερα εκμεταλλεύονταν από τον γιο του, τον John Abbot.

Το ορυκτό αυτό, η Μικρασιατική σμύριδα, εξάγεται από δεκαπέντε διαφορετικά ορυχεία. Η ποσότητα της σμύριδας που συλλέγεται, μεταφέρεται με τα γαϊδούρια και τις καμήλες στον σταθμό Αζιζιέ των σιδηροδρόμων Αϊδινίου, ο οποίος απέχει 53 Αγγλικά μίλια από τη Σμύρνη στην οποία μεταφέρεται σιδηροδρομικώς. Η απόσταση των ορυχείων από τον σιδηροδρομικό σταθμό είναι δύομισι ώρες περίπου.

Επίσης, σημαντικά είναι και τα Μικρασιατικά σμυριδωρυχεία που βρίσκονται στην περιοχή του Αρχίκιοϊ και Κουλούκ. Την εκμετάλλευση των ορυχείων αυτών έχουν οι Abbot, Witel και Wilkinson. Όλη η ποσότητα της σμύριδας που εξορύσσεται μεταφέρεται και τοποθετείται στον λιμένα Κουλούκ. Ως εκ τούτου, το μερίδιο του Witel μεταφέρεται μέσω της θάλασσας στην Σμύρνη, ενώ το υπόλοιπο φορτώνεται και μεταφέρεται στην Ευρωπαϊκή αγορά το οποίο θεωρείται ως δεύτερης ποιότητας σμύριδα.

Τέλος, η καλύτερη σε ποιότητα Μικρασιατική σμύριδα βρίσκεται στα ορυχεία της περιοχής Αφροδισίας, όπου το ορυκτό αυτό εμφανίζεται στην επιφάνεια με τη μορφή μικρών τεμαχίων που φτάνουν τα 5-6 εκατοστά. Τη σμύριδα της περιοχής αυτής εκμεταλλεύεται κυρίως ο Abbot.

Πρέπει να αναφέρουμε ότι παρόλο που η Τουρκική κυβέρνηση προχώρησε σε παραχωρήσεις των ορυχείων σε ιδιώτες, τους πιβάρνε όμως με φορολογία που ανέρχεται στο 20% της αξίας της σμύριδας, η οποία υπολογίζεται σε 360 γρόσια ανά τόνο ανεξάρτητα από το μέγεθος και την ποιότητά της. Ως εκ τούτου, οι δαπάνες ανά τόνο της εκμετάλλευσης μέχρι να φορτωθεί η σμύριδα στο πλοίο, συμπεριλαμβανομένου και του φόρου εξόρυξης, υπολογίζεται σε 57 χρυσά φράγκα για τη σμύριδα πρώτης ποιότητας και σε 54 χρυσά φράγκα για τη σμύριδα δεύτερης ποιότητας.

Τέλος, η τιμή πώλησης της σμύριδας στη Σμύρνη κυμαίνεται από 73 έως 105 χρυσά φράγκα ανά τόνο σε αντίθεση με την Κούλα που κυμαίνεται από 56 έως 105 χρυσά φράγκα ανά τόνο. Επίσης η μέση τιμή των πωλήσεων είναι 80 φράγκα χρυσά ανά τόνο. Τα έσοδα από την εκμετάλλευση της Μικρασιατικής σμύριδας κυμαίνονται από 20 έως 25 χρυσά φράγκα, και η εξαγωγή σμύριδας ανά χρόνο, τα έτη 1892-1901 υπερβαίνει τους 19.000 τόνους. **(Ιστορικό Αρχείο ΓΑΚ Νάξου)**

3.2 Αμερικανική Σμύριδα

3.2.1 Σμύριδα και Κορούνδιο της Αμερικής

Η Αμερικανική σμύριδα εμφανίστηκε στις Ηνωμένες Πολιτείες της Αμερικής υπο τη μορφή Κορουνδίου στην πόλη Macon N.C, όπου άρχισε η εκμετάλλευσή της το έτος 1871 διαρκώντας ελάχιστα χρόνια εως το 1880 όπου άρχισε η παράκαμψή της.

Ως εκ τούτου, η Αμερικανική σμύριδα εμφανίζεται στο Chester, Massachusetts με την μορφή Κορουνδίου το οποίο βρίσκεται σε στρώμα Αμφιβολίτη (ο αμφιβολίτης είναι ένα μεταμορφωμένο πέτρωμα, το οποίο αποτελείται κυρίως από ορυκτά της ομάδας των αμφιβόλων όπως είναι κεροσίλβη, ακτινόλιθος και Ca-Na-ούχο άστιο, όπως είναι πλαγιόκλαστο. Εμφανίζεται σκουρόχρωμος και χαρακτηρίζεται από ασθενή έως καθόλου σχιστότητα.), (βλ. εικόνα 159)



Εικ. 159) πέτρωμα Αμφιβολίτης
πηγή www.google.gr

Μήκους 5 μιλίων και σε μορφή σμύριδας, η οποία είναι άριστης ποιότητας εντός χλωριτοσχίστου η οποία εκμεταλλεύονταν από τις εταιρίες : The Ashland Emery and Corundum Company και The Hampden Emery Wheel Company, οι οποίες συγχωνεύτηκαν αργότερα με την International Emery and Corundum Co με κεφάλαιο το οποίο ανερχόταν στα 2.000.000 δολάρια, όπου η νέα αυτή εταιρεία άρχισε να συνεργάζεται με τους εκμεταλλευτές των Μικρασιατικών σμυριδωρυχείων ώστε να προβεί σε εισαγωγή Μικρασιατικής σμύριδας στις Ηνωμένες Πολιτείες της Αμερικής.

Επίσης, στην πόλη Gallatin Country, Montana εμφανίζεται η σμύριδα με τη μορφή κορουνδίου συνένιτη βράχο, ο οποίος αποτελεί συστατικό μέρος (20% κορουνδίου) και εκμεταλλεύεται από την Montana Corundum Company.

Η Αμερικανική σμύριδα εμφανίζεται επίσης στην πόλη North Carolina καθώς και Georgia με τη μορφή κορουνδίου μέσα σε πυριτικό σχιστόλιθο, το οποίο εκμεταλλεύονται οι εταιρίες : The North Carolina Corundum Company, The Corundum mining and manufacturing Cy of Philadelphia και The international Corundum and Emery Company.

Τέλος στην πόλη Peekskill, Westchester Country N.Y εμφανίζεται η Αμερικανική σμύριδα με τη μορφή κορουνδίου σε συνδιασμό με τον νορίτη λίθο, στο εσωτερικό του οποίου βρίσκεται πραγματική σμύριδα. Αρκετές είναι οι περιπτώσεις που μέσα σε αυτό τον λίθο ανιχνεύεται και καθαρός μαγνητίτης σιδηρόλιθος. (ο μαγνητίτης αποτελεί ορυκτό του σιδήρου. Απο χημικής άποψης αποτελεί επιτεταρτοξειδίο του σιδήρου (Fe_3O_4). Το ορυκτό αυτό περιέχει περίπου 72,4% σίδηρο (Fe) και 27,6% οξυγόνο (O), γνωστό και ως <<μαγνήτις λίθος>> , λόγω των ιδιαίτερων ιδιοτήτων του, για τις οποίες ονομάζονται μαγνητικές.) (βλ. εικόνα 160)



Εικ.160) πέτρωμα μαγνητίτης

πηγή www.google.gr

Ως εκ τούτου, οι εταιρείες οι οποίες εκμεταλλεύονται την Αμερικανική αυτή σμύριδα στην περιοχή Peekskill, Westchester Country N.Y είναι οι εξής : The Jackson Mills Emery Co, of Easton, Pa και The Tanite Co of Stroudsburg, Pa.

Κρίνεται επιτακτική ανάγκη να αναφερθεί ότι το έτος 1897 η ολική παραγωγή σμύριδας στις Ηνωμένες Πολιτείες της Αμερικής ανερχόταν στους 1400 περίπου τόνους μόνο, σε αντίθεση με άλλα έτη που η ποσότητα παραγωγής έφτασε τους 4000 τόνους περίπου, ποσότητα πολύ μεγαλύτερη από αυτή του έτους 1897.

Η τιμή της Αμερικανικής σμύριδας εκείνα τα έτη ανερχόταν στα 400 χρυσά φράγκα. Το έτος 1901 η τιμή της ελαττώθηκε στο μισό, δηλαδή έφτασε να πωλείται για 200 χρυσά φράγκα ανά τόνο.

Όσον αφορά το κορούνδιο, η παραγωγή στις ΗΠΑ παρατηρούμε ότι ήταν όλο και αυξανόμενη, αφού το έτος 1895 η παραγωγή κορουνδίου ήταν 350 τόνοι, σε αντίθεση με τα έτη 1899-1900 όπου η παραγωγή του φαίνεται να ξεπερνά τους 800 τόνους. Η τιμή του κορουνδίου είχε μια σημαντική κάθοδο καθώς από 800 χρυσά φράγκα ανά τόνο, κατέλειξε στα 400 χρυσά φράγκα.

Σημαντικό γεγονός υπήρξε και η ανακάλυψη τεράστιων εκτάσεων οι οποίες ξεπερνούσαν τα 100 μίλια σε μήκος, μέσα στις οποίες υπήρχε τεράστια ποσότητα κορουνδιοφόρου συνενίτιδος. Οι εκτάσεις αυτές βρίσκονται στην περιοχή του Ontario στον Καναδά και τις οποίες εκμεταλλεύεται η εταιρεία Canada Corundum Company Limited. Μεγάλη ποσότητα κορουνδιοφόρου μεταλλεύματος η οποία ανέρχεται στους 4133 τόνους, άρχισε να καταναλώνεται στην αγορά το 1901 για πρώτη φορά στον Καναδά, το οποίο παρήγαγαν τα μεταλλεία που προαναφέρθηκαν, από τα οποία έγινε εξαγωγή 400 τόνων εμπορεύσιμου κορουνδίου με περιεκτικότητα φανερά 90% δηλαδή περίπου 10% της περιεκτικότητας όλου του μεταλλεύματος. Ως εκ τούτου, τα 2/3 από αυτό στάλθηκαν στις ΗΠΑ ενώ το υπόλοιπο στάλθηκε στην Ευρώπη. Η περισσότερη όμως ποσότητα κορουνδιοφόρου καταναλώθηκε στον Καναδά. (Ιστορικό Αρχείο ΓΑΚ Νάξου)

3.2.2 Τεχνιτή Σμύριδα της Αμερικής

Το έτος 1890 κατασκευάστηκαν στην Αμερική και άλλα προϊόντα, τα οποία είχαν την ικανότητα να αντικαταστήσουν τη σμύριδα ως στιλβωτική και λειαντική ουσία. Αυτά ήταν το ανθρακορούνδιο (carburendum) το οποίο ήταν δημιούργημα του Αμερικανού E.G Achison προσπαθώντας να κατασκευάσει τεχνητό αδάμαντα, μίγμα άνθρακα (32%) και πυριτίου (68%) το οποίο έλιωνε μέσα σε ηλεκτρικό καμίνι όπου προέκυπτε το ανθρακορούνδιο το οποίο κατασκευάζεται απο την εταιρεία Carburendum Company την οποία διαχειριζοταν ο Αμερικανός E.G Achison, η χαλυβοσμύριδα (steel Emery ή crushed steel), καθώς και το τεχνιτό κορούνδιο το οποίο είχε κατασκευαστεί πριν μερικά χρόνια.

Ως εκ τούτου, παρόλο που η ουσία αυτή, το ανθρακορούνδιο κατασκευάζεται σε μικρές ποσότητες παρατηρείται πως η τιμή πώλησής της ήταν εκτεταμένη και ανερχόταν στα 30 δολάρια, δηλαδή 150 χρυσά φράγκα το κιλό, γεγονός που δεν προκάλεσε ανταγωνισμό με τη σμύριδα. Όμως σταδιακά η παραγωγή του ανθρακορουνδίου αυξήθηκε και έφτασε το έτος 1901 στην κατασκευή 1741 τόνων οι οποίοι πωλήθηκαν για 190 δολάρια, δηλαδή 1000 χρυσά φράγκα ανα τόνο, δημιουργώντας αισθητό ανταγωνισμό με τη σμύριδα και αυτό οφείλεται στην τεράστια αύξηση της τιμής του ανθρακορουνδίου σε σχέση με την τιμή της σμύριδας, καθώς επίσης και στην πολύ μεγαλύτερη λειαντική ικανότητα του ανθρακορουνδίου απο τη σμύριδα.

Παρατηρείται οτι για τη λείανση 9 τετραγωνικών ποδών γρανίτη χρειάζεται 1/2 κιλό ανθρακορουνδίου, σε αντίθεση με την σμύριδα το 1/2 κιλό της οποίας λειανει μόλις ένα μόνο τετραγωνικό πόδα γρανίτη. Αυτό είχε ως αποτέλεσμα οτι κατά το 60% της εργασίας του γρανίτη στην Αμερική, το ανθρακορούνδιο εκτόπισε σχεδόν ολοκληρωτικά τη σμύριδα.

Όσον αφορά την κατασκευή του ανθρακορουνδίου, το έτος 1896 χρησιμοποιήθηκαν 1000 HP ηλεκτρικής δύναμης η οποία πηγάζει απο τους καταρράκτες του Νιαγάρα. Μετά απο δύο χρόνια, δηλαδή το έτος 1898 η δύναμη που χρησιμοποιήθηκε έφτασε τους 2000 HP. Τέλος η παραγωγή άρχισε να αυξάνεται αφού το έτος 1901 δημιουργήθηκαν νέες εγκαταστάσεις ακόμα 1000 HP ηλεκτρικής δύναμης με αποτέλεσμα το έτος 1902 η παραγωγή έφτασε τους 2500 τόνους.

Αργότερα ιδρύθηκαν στην Ευρώπη και συγκεκριμένα στο La Bathie (Γαλλία), Berlohn (Γερμανία) και Prague (Αυστρία), εργοστάσια κατασκευής ανθρακορουνδίου προστατεύοντας τα εφευρετικά διπλώματα (brevets) του Acheson.

Άλλο ένα προϊόν τέχνης είναι ο σκληρός χάλυβας με τη μορφή χαλυβοσμύριδας. Η ουσία αυτή χρησιμοποιείται κυρίως στη λείανση μαρμάρων καθώς και διαφόρων οικοδομικών λίθων και του γυαλιού, αντικαθιστώντας ολοκληρωτικά τη σμύριδα. Η παραγωγή όμως της χαλυβοσμύριδας φαίνεται αρκετά στάσιμη.

Επίσης στην Αμερική κατασκευάζονταν και τεχνιτό κορούνδιο. Στη διατριβή του Αμερικανού ορυκτολόγου Joseph Hyde Pratt η οποία είχε δημοσιευτεί στο (Mineral resources of the United States Calendar Year 1901) διαβάζουμε οτι δημιουργήθηκε νέα βιομηχανία με στόχο την κατασκευή τεχνιτού κορουνδίου. Η μέθοδος κατασκευής του τεχνιτού κορουνδίου παρέμενε μυστική, ώσπου καταλήγουμε στην πιθανότητα οτι η Bauxite (alumine hydrate) όταν υφίσταται σε μεγάλη θερμοκρασία μέσα σε ηλεκτρικό καμίνι μεταμορφώνεται σε κορούνδιο. Ως εκ τούτου, έγιναν πολλά πειράματα πάνω σε αυτή την υπόθεση παρέχοντας έτσι η επιστήμη τη δυνατότητα εμπορίου τεχνιτού κορουνδίου.

(Ιστορικό Αρχείο ΓΑΚ Νάξου)

ΚΕΦΑΛΑΙΟ 4 : Ιστορική εξέλιξη διαχείρισης της Ναξίας Σμύριδας

Η σμύριδα της Νάξου, ή αλλιώς "σφυρίγλι" εξορύσσονταν απο τα παλαιά χρόνια και διαθέτονταν στα χωρία της Νάξου.

Το δικαίωμα εξαγωγής σμύριδας απο την κοινότητα των χωριών του νησιού διέθετε ο Χατζής Βασίλειος Λάσκαρης, όπου το 1812 ενοικίασε τα σφυριδωρυχεία για δώδεκα χρόνια όπου το 1821 ανανεώθηκε για άλλη μια δωδεκαετία. Το ενοίκιο έφτανε τα πεντακόσια γρόσια ανα έτος, όπου πλήρωνε ο ίδιος στην κοινότητα των χωριών.

Όπως επίσης ο ίδιος ο Χατζής Βασίλειος Λάσκαρης, ενοικίαζε και πλήρωνε στους κατοίκους του χωριού της Απειράνθου και Βόθρων (σημερινή Κόρωνος), το εργατικό δικαίωμα της εξόρυξης και μεταφοράς, για τριάντα παράδες για κάθε ένα παραδιδόμενο στατήρα. Επίσης πλήρωνε και δύο παράδες επιπλέον (τα σκαλιάτικα) στους λεγόμενους σκαλιάρηδες ως φόρο προς το δημόσιο.

Μετά λοιπόν την ενοικίαση ο Χατζής Βασίλειος Λάσκαρης έκανε συνεταιρισμό με τους Παναγιωτάκη, Καγκανάκη, Ιωάννη Δαμηράλη και Αλεβίζο Σέρβο, οι οποίοι είχαν την υποχρέωση να παραμένει ο καθένας για ένα έτος στη Σμύρνη, παραλαμβάνοντας και πουλώντας τη σμύριδα. Ως εκ τούτου, η κατάσταση διαχείρισης της σμύριδας παρέμενε ίδια μέχρι το έτος 1824, όπου το δικαίωμα εξαγωγής σμύριδας ενοικίασε η τότε προσωρινή Ελληνική διοίκηση έναντι 4000 γροσίων.

Το έτος 1827 υπήρξαν σημαντικές αλλαγές στην διαχείριση, όπου το δικαίωμα εξαγωγής σμύριδας διέθετε ο Αλέξανδρος Ραυτόπουλος, ο οποίος πλήρωνε για την εξαγωγή σμύριδας 6475 φοίνικες στο δημόσιο και 40 παράδες αν στατήρα σμύριδας στους εργάτες οι οποίοι αντέδρασαν αισθητά με αποτέλεσμα την αύξηση της πληρωμής τους σε 60 παράδες αν στατήρα σμύριδας. Στη συνέχεια το έτος 1828 η ενοικίαση εξαγωγής πέρασε στα χέρια του Χρυσάνθη Σωμμαρίπα, όπου πιθανότατα συνεχίστηκε η ενοικίαση εως το έτος 1835 όπου συμπληρώθηκε η δεκαετή ενοικίαση με αριθμό 608 της Γραμματείας των οικονομικών, της του δικαιώματος αποκλειστικής εξαγωγής της Ναξίας σμύριδας όπου το δημόσιο έκλεισε συμφωνία με τον Άγγλο Rothfel ο οποίος έλαβε την υποχρέωση να παίρνει 12.000 στατήρες σμύριδας ετησίως προς πεντέμισι δραχμές το καθένα.

Όμως πριν τη λήξη της οικονομικής σύμβασης αυτής, συντάχθηκε νεα όπου ο Άγγλος Rothfel δέχτηκε να παίρνει 20.000 στατήρες σμύριδας σε σχέση με την προηγούμενη συμφωνία που ήταν μόλις 12.000, δηλαδή 8.000 στατήρες περισσότερους στην τιμή των τριάμισι δραχμών ο καθένας.

Η σύμβαση της ενοικίασης αυτής έληγε τον Οκτώβριο του 1845. Έτσι δημοσιεύτηκε νεα μακροχρόνια σύμβαση εκμίσθωσης της σμύριδας, η οποία άρχισε απο τις 24 Μαρτίου 1845 αναμένοντας κάποια προσφορά για ενοικίαση μέχρι την πρώτη Ιουλίου του ίδιου έτους.

Παρόλα αυτά το θέμα της μακροχρόνιας ενοικίασης της σμύριδας εξετάστηκε απο τη βουλή, η οποία έκρινε πως δεν υπήρχε κάποιος συνταγματικός νόμος ο οποίος να επιτρέπει την μακρόχρονη αυτή ενοικίαση. Έτσι μετά απο συζήτηση που διεξάχθηκε στη βουλή, ειπώθηκε στο βουλευτή η γνώμη πως η δημιουργία ειδικού νόμου για την διάθεση της σμύριδας δεν αποτελούσε ως αναγκαία, στηρίζοντας την άποψή του αυτή λέγοντας πως αν η σμύριδα παρέμενε ανεξόρυκτη θα ήταν για το συμφέρον του δημοσίου, αρκεί βέβαια να λαμβάνονταν οι απαραίτητες προϋποθέσεις προς αποφυγή κλοπής του ορυκτού. Ειπώθηκε επίσης η γνώμη απο άλλο βουλευτή ο οποίος έθεσε οτι το συμφέρον του ενοικιαστή είναι καθαρά εμπορικό αντί ζημίας που ανέφερε ο προηγούμενος βουλευτής, προσφέροντας έτσι πολλά οικονομικά οφέλη στο δημόσιο, όπου αυξάνοντας την τιμή της ενοικίασης, το δημόσιο θα αποκτούσε αρκετά χρήματα απο την εξόρυξη σμύριδας.

Ως εκ τούτου, διεξάχθηκε με Βασιλικό Διάταγμα στις 10 Ιουλίου 1847 δημοπρασία η οποία δεν θα έπρεπε να υπερβεί τα 3000 καντάρια, με σκοπό την εξόρυξη 30.000 στατήρων περίπου σμύριδας. Η δημοπρασία όμως αυτή ματαιώθηκε, προκαλώντας έτσι νέα διαμαρτυρία απο τον βουλευτή ο οποίος τη διεξήγαγε κατά τη συνεδρίαση που πραγματοποιήθηκε στη βουλή στις 4 Νοεμβρίου 1847.

Ενω στη βουλή εξακολουθούσε αυτή η συζήτηση για τη διάθεση της σμύριδας, παρόλα αυτά δεν λήφθηκε κάποια απόφαση και η Ναξιακή σμύριδα παρέμενε ανεκμετάλλευτη. Έτσι ο προηγούμενος ενοικιαστής στράφηκε προς την πώληση μεγάλης ποσότητας σμύριδας την οποία είχε αποθηκεύσει στη Σμύρνη.

Έπειτα ο Αμερικανός ορυκτολόγος Laurence Smith ανακάλυψε στη Μαγνησία το ορυχείο σμύριδας Gumuch-Keny, απο την οποία μετέφερε δείγματα στην Κωνσταντινούπολη. Η κυβέρνηση ανέθεσε την έρευνα των σμυριδωρυχείων στην επιτροπή η οποία αποτελούνταν απο τον Laurence Smith και των αξιωματικών του Αυτοκρατορικού πυριτιδοποιείου, όπου ανάλογα με τα συμπεράσματα της επιτροπής απο αυτή την έρευνα, η κυβέρνηση θα λάβει τα απαραίτητα μέτρα ώστε να εκμεταλλευτεί κατά τον αρτιότερο τρόπο τη διάθεση της σμύριδας.

Την περίοδο αυτή ο Ρώσος γεωλόγος Πετρος de Tchihatcheff, όπως μαρτυρούν οι επιστολές προς τον Γάλλο γεωλόγο Elie de Beaumont το έτος 1848, ανακάλυψε στη Μικρά Ασία τεράστιες εκτάσεις γεμάτες απο σμύριδα. Εξετάζοντας γεωλογικώς τη Μικρά Ασία, ανακάλυψε στο Αγγλικό προξενείο της Σμύρνης τεμάχια απο διάφορα μεταλλεύματα στα οποία αναγνώρισε τυχαία το ορυκτό της σμύριδας. Καθώς συνέχισε την έρευνά του ανακάλυψε εκτάσεις 100 και ανω τετραγωνικών χιλιομέτρων γεμάτες απο σμύριδα, η οποία φαίνεται να ήταν σε μεγάλες ποσότητες. Κατέληξε στο συμπέρασμα οτι η Μικρά Ασία θα μπορούσε να επιρεάσει σημαντικά την αγορά με την διάθεση της σμύριδας, αφού όπως λέει ο ίδιος, το μονοπώλιο της Ναξιακής σμύριδας την οποία δεν μπορούσε να διαχειριστεί σωστά η Ελληνική κυβέρνηση, αύξησε σημαντικά την τιμή της Ναξιακής σμύριδας στο υπέρογκο ποσό των 500 και στη συνέχεια 700 φράγκων ανα τόνο.

Με σκοπό τη διατήρηση αυτής της υψηλής τιμής, οι ενοικιαστές φρόντιζαν να μην εξαγουν περισσότερο απο 1200 τόνους σμύριδας το χρόνο, παρόλο που είχαν τη δυνατότητα να εξορύξουν διπλάσια ποσότητα ορυκτού λόγω της τεράστιας ποσότητας που υπήρχε.

Έπειτα απο την ανακάλυψη του Tchihatcheff, ο Αμερικανός ορυκτολόγος Laurence Smith ο οποίος βρισκόταν στις υπηρεσίες της τουρκικής κυβέρνησης, υπέβαλε πλήρη μελέτη για τη σμύριδα στην Ακαδημία επιστημών του Παρισίου το έτος 1850 καθώς επίσης και για τα νέα σμυριδωρυχεία που ανακαλύφθηκαν στη Μικρά Ασία.

Αφηγώντας το ιστορικό της ανακάλυψης λέει οτι πριν το 1846 στην περιοχή της Μικράς Ασίας το ορυκτό αυτό, η σμύριδα, δεν είχε ανακαλυφθεί ακόμα. Την ύπαρξη της σμύριδας στη Μικρά Ασία ανακάλυψε ο Laurence Smith, όταν ένας ντόπιος ακονιστής έφερε δείγματα σμύριδας στη Σμύρνη τα οποία χρησιμοποιούσε για την δουλειά του. Έτσι αυτή η ανακάλυψη αποτέλεσε κίνητρο να συνεχίσει τις έρευνές του πάνω στα κοιτάσματα της σμύριδας, επανέρχοντας στη Σμύρνη στις αρχές του 1847. Εκείνη την περίοδο εμφανίστηκαν επίσης και άλλα δείγματα σμύριδας τα οποία έφερε ο Άγγλος Healy απο την Εφεσό. Έτσι ο Smith άρχισε τις έρευνές του κατευθυνόμενος προς το όρος Gumuch-dagh στο οποίο φαίνεται να υπήρχαν τα κοιτάσματα του ορυκτού και βρίσκεται τέσσερεις λεύγες ανατολικά της Εφέσου.

Ως εκ τούτου πριν την άφιξή του στο βουνό Gumuch-dagh, ανακάλυψε το ορυκτό της σμύριδας το οποίο ήταν σφιννομένο μέσα σε ένα τεράστιο λίθο στην κοιλάδα Allahmanbourgas, 7-8 λεύγες νότια απο τη Σμύρνη. Διότι όμως στο σημείο αυτό δεν υπήρχαν αρκετά κοιτάσματα σμύριδας, προχώρησε προς το βουνό Gumuch-dagh το οποίο αποτελείται απο γκρίζο μάρμαρο (βλ. **Εικόνα 161**), μαρμαριγιακούς σχιστόλιθους (βλ. **Εικόνα 162**) και γνεύσιους. (βλ.**Εικόνα 163**)



Εικ.161) γκρίζο μάρμαρο
πηγή www.google.gr



Εικ.162) μαρμαριγιακός σχιστόλιθος
πηγή www.google.gr



Εικ.163) γνεύσιος
www.wikipedia.gr

Στην κορυφή του βουνού αυτού ανακάλυψε σμύριδα η οποία ήταν διεσπαρμένη στην επιφάνεια του εδάφους και αφού βεβαιώθηκε πως το ορυκτό βρισκόταν στην αρχική του θέση, επέστρεψε στην Κωνσταντινούπολη γράφοντας αναφορά στην οθωμανική κυβέρνηση για την κατάσταση του ορυκτού. Ως αποτέλεσμα αυτής της αναφοράς καθώς και εκτεταμένων μελετών που διεξάχθηκαν, η κυβέρνηση προχώρησε στην πρώτη παραχώρηση σμυριδωρυχείων στον κύριο Ρικάρδο Βενιαμίν Abbot.

Παρόμοιο γεγονός αποτέλεσε η ανάθεση του μονοπωλίου της Ναξίας σμύριδας το έτος 1835 απο την Ελληνική κυβέρνηση προς Άγγλο έμπορο, ο οποίος διεύθυνε την Ευρωπαϊκή αγορά, που σημαίνει οτι διέθετε το απαιτούμενο ποσό σμύριδας προς το εμπόριο έτσι ώστε η τιμή του ορυκτού να ανέβει απο 40 στα 140 τάλληρα ανα τόνο. Αυτή ήταν η τιμή που πωλούνταν η σμύριδα στην Ευρωπαϊκή αγορά τα έτη 1846 και 1847.

Ως αποτέλεσμα αυτής αυξημένης τιμής της σμύριδας, οι Αμερικανοί τεχνίτες έστειλαν ορυκτολόγο στην Ανατολή για την ανακάλυψη περισσότερου ορυκτού για την κάλυψη των αναγκών των Αμερικανικών τεχνών. Η αποστολή αυτή είχε ως αποτέλεσμα την ανακάλυψη των ορυχείων σμύριδας στην Μικρά Ασία τα οποία μέχρι τότε ήταν άγνωστα. Ο απεσταλμένος Αμερικανός ανακοίνωσε την ανακάλυψη αυτή στην τουρκική κυβέρνηση. Στη συνέχεια το εμπορικό μονοπώλιο της Μικρασιατικής σμύριδας δόθηκε σε εμπορικό οίκο της Σμύρνης για συμφέροντα της Αμερικής. Αποτέλεσμα της πώλησης του ορυκτού αυτού ήταν η μείωση της τιμής του, η οποία επανήλθε στην προ του 1835 περίπου τιμή, δηλαδή 40 εως 70 τάλληρα ο τόνος.

Στις 24 Φεβρουαρίου 1848 κατατέθηκε στην Ελληνική βουλή, σχέδιο νόμου το οποίο καθόριζε ότι διατίθεται με πολυετή μίσθωση, νομοσχέδιο το οποίο εφαρμόστηκε μέχρι 8 Φεβρουαρίου 1850. Ως εκ τούτου ο τότε υπουργός οικονομικών Ζ.Ι Βάλβης, δυσανασχέτησε διότι το δημόσιο στερούνταν για αρκετά χρόνια την προσφορά της Ναξίας σμύριδας λόγω της μη εκμετάλλευσής της. Έτσι με δική του πρωτοβουλία προώθησε τον προσωρινό νόμο ΡΝΕ στη βουλή, ο οποίος ψηφίστηκε στις 11 Απριλίου 1850 και όριζε ότι : μέσα στο ίδιο έτος θα έπρεπε να διατεθεί το ορυκτό της Ναξίας σμύριδας με δημοπρασία εως 30.000 κανταρίων στην τιμή των 8 δραχμών και όχι λιγότερο.

Τέλος στις 11 Οκτωβρίου 1851 υποβλήθηκε νομοσχέδιο στη βουλή, το οποίο αναφερόταν στη διάθεση της Ναξίας σμύριδας, όπου ψηφίστηκε στις 17 Ιουλίου 1852. Επίσης την ίδια ημέρα δημοσιεύτηκε και το προς εφαρμογή του νόμου αυτού Βασιλικό Διάταγμα, για την διεξαγωγή δημοπρασίας για την επιβεβλημένη πώληση του ορυκτού, ορίζοντας την 25η Σεπτεμβρίου ως ημερομηνία για την προσφορά της δημοπρασίας, η οποία έθετε ως βάση :

α) την τιμή κάθε κανταρίου.

β) το ποσό των κανταρίων για το οποίο επιθυμεί ο αγοραστής να παραλαμβάνει κάθε έτος.

γ) πόσα έτη θα διαρκέσει αυτή η επιβεβλημένη πώληση του ορυκτού.

δ) κάποιον εγγυητή ο οποίος θα ήταν φερέγγειος.

Όμως αυτή η δημοπρασία δεν πραγματοποιήθηκε, όπου διεξάχθηκε νέο διάταγμα το οποίο δημοσιεύτηκε στις 1 Οκτωβρίου 1852.

Αποτέλεσμα της νέας δημοπρασίας αυτής ήταν η κατωχέρωση της μονοπωλιακής εξαγωγής του ορυκτού της σμύριδας της Νάξου για μια δεκαετία έναντι 11,01 δραχμών ανα στατήρα, όπου θα εξάγονται 40.000 στατήρες Ναξίας σμύριδας ετησίως. Την ενοικίαση της εξαγωγής ανέλαβε ο Άγγλος κύριος Ρικάρδος Βενιαμίν Abbot στον οποίο είχε παραχωρηθεί και η Μικρασιατική σμύριδα στην ιδιοκτησία του. Έτσι υπογράφηκε στις 10 Νοεμβρίου 1852 το συμβόλαιο με αριθμό 2468, του συμβολαιογράφου Αθηνών Αντωνίου βελισσαρίου. Το άρθρο Δ' του συμβολαίου όριζε ότι ο κύριος Ρικάρδος Βενιαμίν Abbot υποχρεούνταν να πληρώνει ακριβώς το ποσό που περιλάμβανε το συμβόλαιο, ανεξαρτήτως της ποσότητας της σμύριδας που θα παραλάμβανε.

Πράγματι, ο κύριος Ρικάρδος Βενιαμίν Abbot κατάφερε να ξεπληρώσει όλες τις οικονομικές υποχρεώσεις του προς το δημόσιο τα έτη 1852, 1853 καθώς και το πρώτο εξάμηνο του 1854, πληρώνοντας 110.100 δραχμές στη δεύτερη δόση του 1854, χωρίς να παραλάβει την ποσότητα της σμύριδας που του αντιστοιχούσε, δηλαδή τους 10.000 στατήρες. Στο τρίτο όμως τρίμηνο του 1854, καθυστέρησε τη δόση η οποία χαρακτηρίστηκε ως λιξηπρόθεσμη. Ο ίδιος δικαιολόγησε την καθυστέρηση αυτή αναφέροντας στον πόλεμο που είχε διεξαχθεί ανάμεσα στις μεγάλες Ευρωπαϊκές δυνάμεις.

Ως εκ τούτου, τα βιομηχανικά καταστήματα περιορίστηκαν σε λιγότερη κατανάλωση σμύριδας, προτείνοντας έτσι στον τότε οικονομικό Υπουργό κύριο Α. Κοντοσταύλο στις 10 Φεβρουαρίου 1856, να τροποποιηθεί η σύμβαση της ενοικίασης έτσι ώστε να καταφέρει παράτασή της για μια διετία, να αναβληθεί για τα έτη 1862 και 1863 η προς αυτόν παράδοση της ποσότητας σμύριδας που του αναλογεί για τα έτη 1855 και 1856, συνισταμένης προς 80.000 στατήρες. Επίσης οι καθυστερημένες δύο δόσεις του έτους 1854 για 20.000 στατήρες να διανεμηθούν σε τέσσερα ίσα μερίδια και να παραδοθούν στον αγοραστή τα έτη 1858-1859-1860 και 1861, μαζί με το μερίδιο των 40.000 στατήρων που είχε συμφωνήσει για την μεταφορά σμύριδας σε διάφορα μέρη της Ευρώπης, ώστε να τακτοποιήσει τις εκρεμοτήτές του. Η βουλή όμως παρέμεινε απαθής στις προτάσεις του ενοικιαστή, και το νομοσχέδιο εκκρεμούσε μέχρι το έτος 1857. Όταν όμως ανέλαβε τη διεύθυνση του υπουργείου οικονομικών, ο Αλέξανδρος Κουμουνδούρος ακύρωσε το συμβόλαιο της ενοικίασης. Ταυτόχρονα ειδοποίησε τον ενοικιαστή, τον κύριο R. Abbot καθώς και τον εγγυητή του, κύριο Λάζαρο Γιουρδή μέσω του εγγράφου του στις 23 Ιανουαρίου 1857, αφού ο Υπουργός αυτός παρατήρησε ότι η οφειλή αυτή που εκκρεμούσε, δέσμευε την κυβέρνηση να διαθέσει το ορυκτό της σμύριδας με διαφορετικό τρόπο και σε άλλον ενοικιαστή βάση εκείνου του συμβολαίου, καθώς επίσης δεν εξασφαλιζόταν το συμφέρον του δημοσίου.

Επίσης, ο Abbot διέθετε τεράστιο συμφέρον από το συμβόλαιο εκείνο, διότι είχε στην ιδιοκτησία του τα Μικρασιατικά σμυριδωρυχεία από τα οποία διέθετε στην αγορά τη Μικρασιατική σμύριδα η οποία ήταν κατώτερης ποιότητας από τη Ναξία σμύριδα, αναμυγνύοντάς την με αποθέματα Ναξιακής σμύριδας την οποία είχε αποθηκεύσει στη Σμύρνη. Παρόλο όμως που ο Abbot δεν δεχόταν πλέον τη Ναξιακή σμύριδα από το δεύτερο τρίμηνο του 1854, οι πρόξενοι της Ελλάδας που βρίσκονταν στις άλλες Ευρωπαϊκές χώρες, έστελναν πληροφορίες στην Ελληνική κυβέρνηση λέγοντας ότι, η Ασιατική σμύριδα εξακολουθούσε να διανέμεται στην Ευρωπαϊκή αγορά, όπου πωλούνταν 50.000 στατήρες κάθε χρόνο.

Την υπόθεση αυτή ανέλαβε το πρωτοδικείο της Αθήνας, στις 5 Μαΐου 1857 μετά από προτροπή του δημοσίου, όπου ζήτησε από τον κύριο Abbot και τον εγγυητή του Λάζαρο Γιουρδή, την πληρωμή 660.000 δραχμών που αναγραφόταν στο άρθρο Δ' του ενοικιαστηρίου συμβολαίου, καθώς και την πληρωμή του ποσού των 525.000 δραχμών που αναγραφόταν στο άρθρο ΙΔ' του ίδιου συμβολαίου.

Με βάση την απόφαση 473/1857 του εμποροδικείου, απορρίφθηκε η αγωγή του δημοσίου. Το δημόσιο, στη συνέχεια αντέδρασε στην απόφαση αυτή του εμποροδικείου με την έφεσή του στις 16 Σεπτεμβρίου 1857 ενώπιον των εφετών της Αθήνας, όπου την απόφασή του με αριθμό 15994 που πραγματοποιήθηκε στις 24 Απριλίου 1858 αποδέχτηκε το εμποροδικείο.

Έτσι ακυρώθηκε το συμβόλαιο της ενοικίασης, υποχρεώνοντας τον R. B. Abbot να πληρώσει στο δημόσιο τα ποσά 660.000 και 522.000 δραχμές. Έπειτα στις 5 Ιουνίου 1857 υποβλήθηκε για ψήφισμα στη βουλή, ένα νομοσχέδιο με σκοπό την προσωρινή διάθεση της σμύριδας της Νάξου, όπου ταυτόχρονα ψηφίστηκε και ο νόμος ΥΚΘ στις 10 Ιουνίου 1857, ο οποίος απαγόρευε την εξόρυξη σμύριδας σε ιδιωτικά κτήματα.

Παρόλα αυτά ο νόμος διήρκεσε μέχρι τον Αύγουστο του 1859, όπου στις 21 Αυγούστου 1859 ψηφίστηκε το νομοσχέδιο ΦΞΣΤ το οποίο είχε κατατεθεί στη βουλή τον Μάιο. Με το νομοσχέδιο αυτό αφήνονταν ελεύθερη η πώληση του ορυκτού της Ναξίας σμύριδας, με συγκεκριμένη τιμή η οποία καθοριζόταν με Βασιλικό Διάταγμα, όπου ορίστηκε και η τιμή της στα παράλια της Νάξου και αντιστοιχούσε σε 12,52 δραχμές για κάθε στατήρα σμύριδας (για 25.000 στατήρες).

Όμως το επόμενο έτος το ποσό ανα στατήρα σμύριδας αντιστοιχούσε σε 11 δραχμές για τη Σύρο και 10 μόλις δραχμές για τα παράλια της Νάξου παραδιδόμενης σμύριδας.

Παρόλο που η τιμή του ορυκτού υποβιβάστηκε, η κυβέρνηση είχε υπολογίσει ότι θα πουλούσε 40.000 στατήρες Ναξίας σμύριδας το χρόνο. Όμως δεν κατόρθωσε να το πετύχει αυτό, αφού διέθετε μόλις 25.000 στατήρες. Με αφορμή αυτό το γεγονός ο τότε Υπουργός κύριος Α. Σίμος εφαρμόζοντας το Βασιλικό Διάταγμα της 29ης Μαΐου 1868, δημοσίευσε την 26819 διακήρυξη της ίδιας ημερομηνίας με σκοπό την επταετή ενοικίαση του ορυκτού. Στις 5 Ιουλίου 1868 τέθηκε ως βάση η διάθεση 60.000 στατήρων το χρόνο, εκ των οποίων οι 40.000 θα ήταν υποχρεωτικοί για το δημόσιο και τον ενοικιαστή, στην ελάχιστη τιμή των 10,40 δραχμών ανα στατήρα, όσο πωλούνταν δηλαδή εκείνη την εποχή αν αφαιρέσουμε το ναύλο από τη Νάξο στη Σύρο. Οι 20.000 στατήρες ήταν προαιρετικοί για το δημόσιο, υποχρεωτικοί όμως για τον αγοραστή στην τιμή μόλις εννέα δραχμές για κάθε στατήρα.

Αποφασίστηκε να διεξαχθεί δημοπρασία, όπου εμφανίστηκαν τρεις ανοικιαστές : Ο Άγγλος κύριος Honischer, ο οποίος έβαλε ως εγγύηση τη μεταλλουργική εταιρεία στο Λονδίνο, πρόσφερε 10,55 δραχμές για κάθε ένα από τους 40.000 στατήρες και 9,07 για κάθε ένα από τους 20.000 στατήρες σμύριδας. Ο δεύτερος πιθανός ενοικιαστής ήταν ο πρόξενος της Γερμανίας στη Σύρο, κύριος Κλέβε, όπου έβαλε ως εγγυητή τον κύριο Δ. Βαφειαδάκη, προσφέροντας 11,55 δραχμές μόνο για κάθε ένα από τους 40.000 στατήρες. Τέλος, ο τρίτος πιθανός ενοικιαστής υπήρξε ο Ιωάννης Μάρς Έβανς (John Marsh Evans), ο οποίος εμφανίστηκε για λογαριασμό της τράπεζας του Παρισιού << Αιμίλιος Ερλάγκερ και Σια >>, με πληρεξούσιο στις 21 Ιουνίου 1868, πρόσφερε 12 δραχμές για κάθε ένα από τους 40.000 στατήρες σμύριδας και 10 δραχμές για κάθε ένα από τους 20.000 στατήρες.

Ως καλύτερη προσφορά θεωρήθηκε αυτή του Ιωάννη Μάρς Έβανς, αφού συμπίπτει με τα συμφέροντα του δημοσίου. Έτσι εγκρίθηκε με βάση τις νομοθετικές κυρώσεις της αποφάσεως με αριθμό 36475 στις 8 Ιουλίου 1868, απόφαση την οποία έλαβε ο Υπουργός Οικονομικών, όπου στις 11 Ιουλίου 1868 υπογράφηκε μεταξύ του κυρίου Ευσταθίου Α. Σίμου Υπουργού Οικονομικών και του κυρίου J. Marsh Evans, το συμβόλαιο με αριθμό 9555 του συμβολαιογράφου Αθηνών Γερασίμου Αφεντάκη, όπου παραχωρήθηκε στον Έβανς η αποκλειστική εξαγωγή της Ναξίας σμύριδας για επτά χρόνια, η οποία άρχισε από την 1 Σεπτεμβρίου 1868 και έλειξε στις 31 Αυγούστου 1875.

Παρόλο που η σύμβαση αυτή υπογράφηκε τον Ιούλιο, συζητήθηκε από τη βουλή στα τέλη Οκτωβρίου 1868, όπου επικυρώθηκε με τον νόμο ΣΠΔ στις 11 Νοεμβρίου 1868. Επιπλέον η κυβέρνηση είχε την πεποίθηση ότι ήταν ελεύθερη να πουλήσει σμύριδα, όπως και έπραξε, πουλώντας 13.200 στατήρες.

Έτσι βρίσκοντας αφορμή ο μισθωτής, θεώρησε πως η πράξη αυτή δεν συνάδει με τους όρους του συμβολαίου και ζήτησε να επιστραφεί το χρηματικό ποσό των 13.200 στατήρων σμύριδας που πουλήθηκαν από την κυβέρνηση, καθώς επίσης να διανεμηθεί το προαιρετικό ποσό των 20.000 κανταρίων σε δύο δόσεις, ώστε να το εξοφλήσει μέσα στα δύο επόμενα έτη της εκμίσθωσης. Ως εκ τούτου, η κυβέρνηση για να αποφύγει δικαστικές συγκρούσεις αποδέχτηκε τους όρους αυτούς. Παρόλα αυτά μετά από αρκετές συστάσεις προς τον μισθωτή για εξόφληση του ενοικίου, ο ίδιος το απέφευγε με αποτέλεσμα η κυβέρνηση να θεωρήσει ότι ο κύριος Έβανς παραβίασε τους κανόνες του συμβολαίου, παραμελώντας τις υποχρεώσεις του διεξάγοντας έτσι νέα δημοπρασία στις 2 Απριλίου 1871.

Μέσω της δημοπρασίας αυτής, αναδείχτηκαν νέοι ενοικιαστές οι κύριοι Κλέβε και Βαφειαδάκης, οι οποίοι υποχρεούνταν να εξοφλούν ετησίως το ίδιο ποσό ενοικίου με τον κύριο Έβανς έως τις 31 Αυγούστου 1875, για ποσότητα 40.000 στατήρων στην τιμή των 13.67 1/2 δραχμών ανα καντάρι, όπως επίσης και 9 δραχμές για κάθε ένα από τους 20.000 προαιρετικούς στατήρες Ναξίας σμύριδας.

Όμως πριν από τη λήξη της μίσθωσης αυτής στις 31 Αυγούστου 1875, είχε ήδη διεξαχθεί από τις 27 Μαΐου 1875 Βασιλικό Διάταγμα στο οποίο δεν υπήρχε καμία απολύτως παραλαγή από αυτό της προηγούμενης μίσθωσης, διεξάγοντας νέα δημοπρασία στις 17 Αυγούστου του 1875 στην οποία δεν υπήρξε κάποιος ενοικιαστής.

Έπειτα, ο τότε υπουργός οικονομικών κύριος Σ. Σωτηρόπουλος, καταθέτοντας αιτιολογική έκθεση στις 7 Οκτωβρίου 1876 προς τη βουλή, με θέμα το σχέδιο νόμου για τη διάθεση της Ναξίας σμύριδας, λέγοντας ότι αναζητά τα αίτια για τα οποία απέτυχε η τελευταία δημοπρασία ώστε να πραγματοποιηθεί με τον αρτιότερο τρόπο η διάθεση της σμύριδας. Κατόπιν ερευνών κατέληξε στο συμπέρασμα ότι οι λόγοι για τους οποίους απέτυχε η δημοπρασία ήταν οι εξής : Αρχικά η ποσότητα σμύριδας η οποία πωλούνταν στους ενοικιαστές ήταν αρκετά μεγαλύτερη από τις ανάγκες της αγοράς για κατανάλωση, όπως μαρτυράται από τα 80.000 περίπου αποθηκευμένα καντάρια Ναξίας σμύριδας, τα οποία βρέθηκαν στη Σύρο και είχαν πληρωθεί από θεληματικές δόσεις για 9 δραχμές το καντάρι. Αυτός μάλιστα ήταν ο λόγος για τον οποίο υπήρξε άρνηση από τους Υπουργούς κυρίως Βούλγαρη και Τρικούπη, για παράδοση του μισού ποσού από το τελευταίο έτος στους ενοικιαστές, το οποίο σε άλλες περιπτώσεις οι ενοικιαστές κατάφεραν να αποκτήσουν μέσω εκβιαστικής συμπεριφοράς, ενώ σε αυτή την περίπτωση ζητούσαν με ικεσία να αυξήσουν το αποθηκευμένο ορυκτό, απομακρύνοντας κάθε άλλο πιθανό ενοικιαστή από αυτή τη δημοπρασία, ώστε να τους δοθεί περισσότερο χρονικό περιθώριο να διαθέσουν την αποθηκευμένη σμύριδα, λαμβάνοντας υπόψιν βέβαια ότι εκτός από το αποθηκευμένο ορυκτό υπήρχαν και άλλες ποσότητες σμύριδας στα μέρη κατανάλωσής της.

Τέλος, ο δεύτερος λόγος για τον οποίο ο κύριος Σ. Σωτηρόπουλος πίστευε πως η δημοπρασία απέτυχε, αφορούσε το ελάχιστο χρονικό περιθώριο της επταετούς διάρκειας ενοικίασης, πράγμα που ήταν ασύμφορο για μια τόσο μεγάλη και σημαντική επιχείρηση, η δρομολόγηση της οποίας εξαρτάται σε μεγάλο βαθμό από το χρονικό περιθώριο ώστε να καλύψει τις ανάγκες και υποχρεώσεις της.

Ως εκ τούτου, ο κύριος Σ. Σωτηρόπουλος θεώρησε πως δεν έπρεπε να επαναλάβει μια τέτοια δημοπρασία όπου θα αποδεικνύονταν μάταια, αλλά μετά από επικοδομητική ακέψη αποφάσισε να δώσει μια λύση στο ζήτημα αυτό και κυρίως για το ζήτημα της επιβεβλημένης πώλησης του ορυκτού της Ναξίας σμύριδας. Τόνισε πως ανάλογα με την αξία της επιχείρησης θα έπρεπε να δίνεται και το ανάλογο χρονικό περιθώριο για διάθεση της σμύριδας.

Πράγματι στις 15 Ιανουαρίου 1876 έδωσε το έναυσμα για τη δημιουργία Βασιλικού Διατάγματος, με βάση το οποίο η ελάχιστη τιμή έφτανε μόλις τις 10 δραχμές. Επίσης το ποσό της σμύριδας που θα έπρεπε να διατίθεται έφτανε τα 30.000 καντάρια για τα δύο πρώτα έτη, και 5.000 καντάρια κάθε επόμενο έτος, όπου θα έφτανε έως 60.000 καντάρια και θα υποχρεούνταν ο ενοικιαστής να παραδώσει 40.000 καντάρια για το τρέχον έτος, όπου ορίστηκε η διάρκεια της ενοικίασης για δώδεκα έτη. Παρόλα αυτά, η δημοπρασία αυτή η οποία διεξάχθηκε στις 11 Απριλίου 1876, απέτυχε αφού δεν υπήρξε κάποιος ενδιαφερόμενος ενοικιαστής. Ο κύριος λόγος της αποτυχίας αυτής φαίνεται να ήταν η αύξηση της ποσότητας σε 60.000 καντάρια το έτος 1876, όπως προέκυψε από τις επιστολές του κυρίου Κλέβε και του κυρίου Smith στη Σύρνη, οι οποίοι υπήρξαν αντιπρόσωποι του οίκου του κυρίου L. F. Mathies στο Αμβούργο.

Έπειτα αποφασίστηκε στις 5 Μαΐου 1876 από το υπουργικό συμβούλιο μέσω του νόμου ΦΞΣ που είχε συνταχθεί στις 21 Αυγούστου 1859, και του νόμου ΦΟΣΤ που συντάχθηκε στις 4 Ιανουαρίου 1876, ότι η επιβεβλημένη ποσότητα θα ανέρχεται πάλι στα 40.000 καντάρια σε αντίθεση με την προηγούμενη δημοπρασία που έφτανε τα 60.000 καντάρια, με τη διαφορά ότι τα 20.000 καντάρια τα οποία ήταν προαιρετικά να δίνονται από το δημόσιο, ανήκει πλέον στον ενοικιαστή ο οποίος υποχρεούνταν να παραδώσει 20.000 καντάρια για το τρέχον έτος.

Ως εκ τούτου, σε αυτή τη νέα δημοπρασία που διεξάχθηκε, αναδείχτηκε ως πλειοδότης ο Διονύσιος Ζαχαρίας, ο οποίος συνεργαζόταν με τους μεγαλέμπορους της Σύρου Δημήτριο Βαφειαδάκη και Κάρολο Κλέβε, δίνοντας 12,11 δραχμές ανά στατήρα (μονάδα βάρους) σμύριδας, σε αντίθεση με την προσφορά του κυρίου Emile Schmidt που είχε οριστεί ως πληρεξούσιος του οίκου του L. F. Mathies του Αμβούργου, που έφτανε μόλις τις 11,10 δραχμές ανά στατήρα σμύριδας.

Την επίσημη καταγραφή της δημοπρασίας υπέβαλαν στον κύριο Υπουργό στις 18 Ιουλίου 1876 όπου λήφθηκε υπουργική απόφαση με αριθμό 44296 στις 22 Ιουλίου 1876, μέσω του συμβολαιογράφου Αθηνών Γεωργίου Γρυπάρη. Το συμβόλαιο αυτό αναγνώριζε ως ενοικιαστές τον κύριο Δ. Βαφειαδάκη και Κ. Κλέβε για δώδεκα έτη αρχίζοντας από την 1η Ιανουαρίου 1877, όπου υποχρεούνταν να παραδίδουν 40.000 καντάρια Ναξίας σμύριδας στο ποσό των 12,11 δραχμών ανά καντάρι και προαιρετικά 20.000 καντάρια με την ευθύνη που όριζαν οι όροι της δημοπρασίας αυτής.

Μολονότι αυτή η προσφορά του κυρίου Δ. Βαφειαδάκη και Κ. Κλέβε ήταν αρκετά δελεαστική, εμφανίστηκε πριν από την υποβολή της σύμβασης αυτής, ο κύριος Emile Schmidt που βρισκόταν στη Σμύρνη στέλνοντας επιστολές, την πρώτη στις 30 Σεπτεμβρίου 1876 στον πρόεδρο του υπουργικού συμβουλίου, και τη δεύτερη στις 6 Οκτωβρίου 1876 στον επιθεωρητή των μεταλλείων κύριο Π. Βουγιούκα, επισημαίνοντας ως απεσταλμένος του κυρίου L. F. Mathies του οίκου του Αμβούργου, ότι ο κύριος αυτός επιθυμούσε να προσφέρει 13,50 δραχμές ανά στατήρα σμύριδας, ξεετάζοντας την πρόταση αυτή από την κυβέρνηση, αν ήταν εφικτό να πραγματοποιηθεί διεξαγωγή νέας δημοπρασίας. Έτσι η νέα αυτή προσφορά αποτέλεσε θέμα εκτεταμένης συζητήσεως στη βουλή. Έπειτα από πολυάριθμες συνεδριάσεις στη βουλή, αποφασίστηκε στο συνέδριο στις 10 Δεκεμβρίου 1876 η ακύρωση της σύμβασης των κυρίων Βαφειαδάκη και Κλέβε λόγω της μεγαλύτερης προσφοράς του κυρίου Mathies. Στη συνέχεια στις 12 Ιανουαρίου 1877 υποβλήθηκε στη βουλή ο Νόμος ΦΔ' από τον Υπουργό κύριο Σωτηρόπουλο, όπου επιτράπηκε σε αυτόν να ενοικιάσει χωρίς διεξαγωγή δημοπρασίας στον κύριο Mathies τη σμύριδα της Νάξου για δώδεκα χρόνια, προς 13,50 δραχμές, με όρους που είχαν υποβληθεί από τις 5 Μαΐου 1876 με απόφαση του υπουργικού συμβουλίου.

Αφού είχαν αποτύχει οι προηγούμενες μέθοδοι ενοικίασης, επιτράπηκε στον υπουργό αυτόν η επιβεβλημένη πώληση για το έτος 1877 40.000 στατήρων σμύριδας μέσω δημοπρασίας της οποίας οι προϋποθέσεις θα καθορίζονταν με Β. Διάταγμα.

Ως εκ τούτου, αποδείχτηκε μάταιη αυτή η νέα δημοπρασία ενοικίασης αφού ο κύριος Mathies ισχυρίζοντας αρκετές προφάσεις, αρνήθηκε αυτή την ενοικίαση για δώδεκα έτη όπου στη νέα διεξαγωγή δημοπρασίας από Β. Διάταγμα στις 27 Φεβρουαρίου 1877 δεν βρέθηκε κανείς πλειοδότης.

Ο κύριος Δ. Λεβίδης ο οποίος ήταν τότε Υπουργός Οικονομικών, υπέβαλε εκ νέου στην ψήφο της Βουλής το Νόμο XI' της 18ης Μαρτίου 1877, τον οποίο συμπλήρωσε ο επόμενος Υπουργός Οικονομικών Ε. Δεληγεώργης, όπου έθεσε για ψήφο στη βουλή τον ΧΜΑ' Νόμο της 3ης Ιουλίου 1877, με βάση τα οποία δημοσιεύθηκαν τα Βασιλικά Διατάγματα στις 22 Μαρτίου, 26 Σεπτεμβρίου 1877 και 7 Φεβρουαρίου 1878, για διεξαγωγή νέας δημοπρασίας για μακροχρόνια ενοικίαση του ορυκτού της Ναξίας σμύριδας.

Ως συνέχεια των νόμων αυτών και των Βασιλικών Διαταγμάτων, διεξάχθηκε νέα δημοπρασία στην οποία ανακυρήχθηκε ως πλειοδότης ο κύριος Δ. Βαφειαδάκης, όπου υπογράφηκε στις 9 Φεβρουαρίου 1878 συμβόλαιο με αριθμό 856 μεταξύ του κυρίου Βαφειαδάκη και του τότε Υπουργού Οικονομικών κυρίου Ν. Παπαμιχαλόπουλου, μέσω του συμβολαιογράφου Αθηνών Δημητρίου Καλλιοντζή, υποχρεώνοντας το δημόσιο να παραδώσει την ενοικίαση της Ναξίας σμύριδας στον Βαφειαδάκη, όπου εκείνος με τη σειρά του υποχρεούνταν να παραδίδει 40.000 στατήρες Ναξίας σμύριδας για 12,55 παλαιές δραχμές ανα στατήρα, για δώδεκα χρόνια όπως αναγραφόταν στο συμβόλαιο.

Πράγματι, ο κύριος Βαφειαδάκης πραγματοποίησε εξόρυξη Ναξίας σμύριδας όπου παρέδιδε 40.000 στατήρες στους όρμους του Λυώνα (βλ.εικόνα 164,165) και της Μουτσούνας (βλ.εικόνα 166) της Νάξου, καταβάλλοντας 502.000 παλαιές δραχμές ή 446.780 νέες δραχμές.(Ιστορικό Αρχείο ΓΑΚ Νάξου)



Εικ.164) Μονοσώρι Λυώνα
πηγή www.orinosaxotis.blogspot.gr



Εικ.165) Μονοσώρι Λυώνα
πηγή www.orinosaxotis.blogspot.gr



Εικ.166) Όρμος Μουτσούνας
πηγή www.wikipedia.gr

4.1 Εμπορία Ναξίας Σμύριδας.

Σύμφωνα με το άρθρο 4 του κανονισμού της Σμύριδας, η ολοκληρωτική εκμετάλλευση και πώληση της σμύριδας βρίσκεται στην αρμοδιότητα του υπουργείου εθνικής οικονομίας.

Ως εκ τούτου, το εμπόριο όλης της ποσότητας της σμύριδας διεξάγεται μόνο απο το υπουργείο εθνικής οικονομίας, χωρίς το δικαίωμα παρέμβασης των εργατών των οποίων εξορύσουν το ορυκτό αυτό, όπου τους ενδιαφέρει η κατανάλωσή του.

Παρατηρείται συναγωνιστική τάση της Ναξίας σμύριδας με την τεχνητή σμύριδα καθώς επίσης και την Μικρασιατική σμύριδα. Η τεχνητή σμύριδα, δηλαδή το λεγόμενο τεχνητό κορούνδιο έχει κυριεύσει πλήρως τη Βιομηχανία της Αμερικής. Οι πολυάριθμες αποστολές του εξωτερικού δεν ασχολούνται με ζητήματα τέτοιας σοβαρότητας, όπως είναι η σμύριδα.

Επίσης, η φυσική σμύριδα κινούνταν στη βιομηχανία της Ευρώπης, όπου με τη διατήρησή της θα υπάρξει η δυνατότητα να αποκτήσει την υπεροχή έναντι της τεχνητής σμύριδας, αφού μελετηθεί το ζήτημα σε μεγαλύτερο βαθμό.

Βλέποντας στατιστικά στοιχεία, παρατηρούμε οτι για το έτος 1948 η κατανάλωση της φυσικής σμύριδας έφτασε την ποσότητα των 15.000 τόνων εκ των οποίων οι 9.000 ήταν απο Μικρασιατική σμύριδα και οι 6.000 τόνοι ήταν σμύριδα Νάξου, σε αντίθεση με το έτος 1949 όπου η ποσότητα κατανάλωσης της σμύριδας φαίνεται να υπερβαίνει τους 15.000 τόνους.

Τέλος, παρατηρείται σταδιακή αύξηση της φυσικής σμύριδας στις βιομηχανίες της Ευρώπης, ως αποτέλεσμα αυτού την αύξησή της και σε βαθμό κατανάλωσης. Αυτή η σημαντική αύξηση φυσικής σμύριδας στην Ευρωπαϊκή βιομηχανία οφείλεται στο σχέδιο Μάρσαλ, ο οποίος είχε ως σκοπό την ενίσχυσή της. Στη συνέχεια παρατηρούμε συνοπτικό πίνακα συνολικής εξαγωγής σμύριδας για τα έτη 1925-1940. (βλ. **Εικόνα 167**).
(**Ιστορικό Αρχείο ΓΑΚ Νάξου**)

Συγκριτικός πίναξ συνολικής εξαγωγής Σμύριδος έτη 1925—1940

Ν Α Ξ Ι Α Κ Η		Μ Ι Κ Ρ Α Σ Ι Α Τ Ι Κ Η		
έτος	τόνοι	έτος	τόνοι	
1925	16.000	1925	7,500	Οί αριθμοί ούτοι έλήφθησαν εκ του Τουρκικού περιοδικού L'industrie Minière de la Turquie
1926	15.069	1926	4,474	
1927	15.131	1927	8.620	
1928	15.750	1928	11.445	
1929	17.258	1929	7.603	
1930	12.598	1930	3.267	
1931	6.318	1931	4.738	
1932	5.472	1932	6.323	
1933	7.276	1933	7.017	
1934	12.739	1934	6.704	
1935	13.195		65.691	
1936	11.846			
1937	14.218			
1938	9.979			
1939	12.016			
1940	6.170			
Σύνολον	191.035			

τῶν ἐτῶν 1935 μέχρι 1947 ἔλλειπουν

Εικ.167) Συγκριτικός πίνακας συνολικής εξαγωγής Σμύριδας τα έτη 1925-1940 πηγή ιστορικό αρχείο σμύριδας Νάξου Νικολάου Α. Πρωτονοταρίου Δικηγόρου. Μελέτη περί Ναξίας Σμύριδας από Νομικής και οικονομικής απόψεως. Εκδόσεις Σ.Ι Παναγιωτίδη Χ. Τρικούπη 23α Αθήναι 1950

4.2 μεταφορά σμύριδας από τη Νάξο στη Σμύρνη το 1683

Μια απο τις βασικότερες πηγές πληροφοριών για την ιστορία της Νάξου αποτελούν οι διάφοροι Κώδικες Νοταρίων την Νάξου, συμβολαιογράφων δηλαδή. Μέσα από τους κώδικες αυτούς πέρα από τις πληροφορίες για τους κατοίκους και τους τόπους της Νάξου ανακαλύπτουμε και πολλές άλλες πληροφορίες τόσο για την κοινωνική οργάνωση της Νάξου όσο και την οικονομική της δραστηριότητα.

Έτσι στο συμβόλαιο με νούμερο 334 του Κώδικα του Νοταρίου Ιωάννη Μηνιάτη (βλ.εικόνα 168), παρατηρούμε μια ναύλωση πλοίου για τη μεταφορά σμύριδας από τη Νάξο στη Σμύρνη. (βλ.εικόνα 169) Πιο συγκεκριμένα:

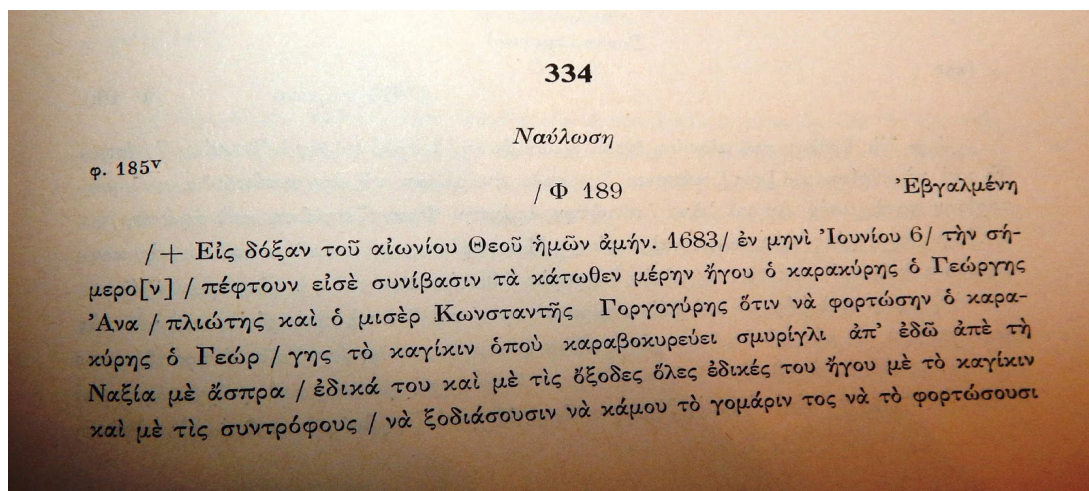

Εικ.168) Συμβόλαιο με νούμερο 334 του Κώδικα του Νοταρίου Ιωάννη Μηνιάτη
πηγή www.orinosaxotis.blogspot.gr



Εικ.169) ναύλωση πλοίου για τη μεταφορά σμύριδας από τη Νάξο στη Σμύρνη
πηγή www.orinosaxotis.blogspot.gr

Πιο συγκεκριμένα:

Στις 6 Ιουνίου 1683 ο Κωνσταντίνος Γοργούρης ναυλώνει το καΐκι του Γεώργη Αναπλιώτη με σκοπό να μεταφέρει σμύριδα από τη Νάξο στη Σμύρνη. Τα έξοδα της μεταφοράς θα πληρωθούν από τον Κωνσταντίνο Γοργούρη αλλά ο караβοκύρης Γεώργιος Αναπλιώτης οφείλει να τα ξεφορτώσει στο λιμάνι της Σμύρνης στη Σκάλα του σινιόρ Αρνάρη, να τα ζυγίσει και για κάθε 7 καντάρια να παίρνει ένα ρεάλι.

Υπογράφουν ως μάρτυρες (βλ.εικόνα 170)

Παπά Πέτρος Τουλάνης

Ιωάννης Λουρδάς

Κωνσταντίνος Γοργούρης

Γεώργης Αναπλιώτης

Ιωάννης Μηνιάτης

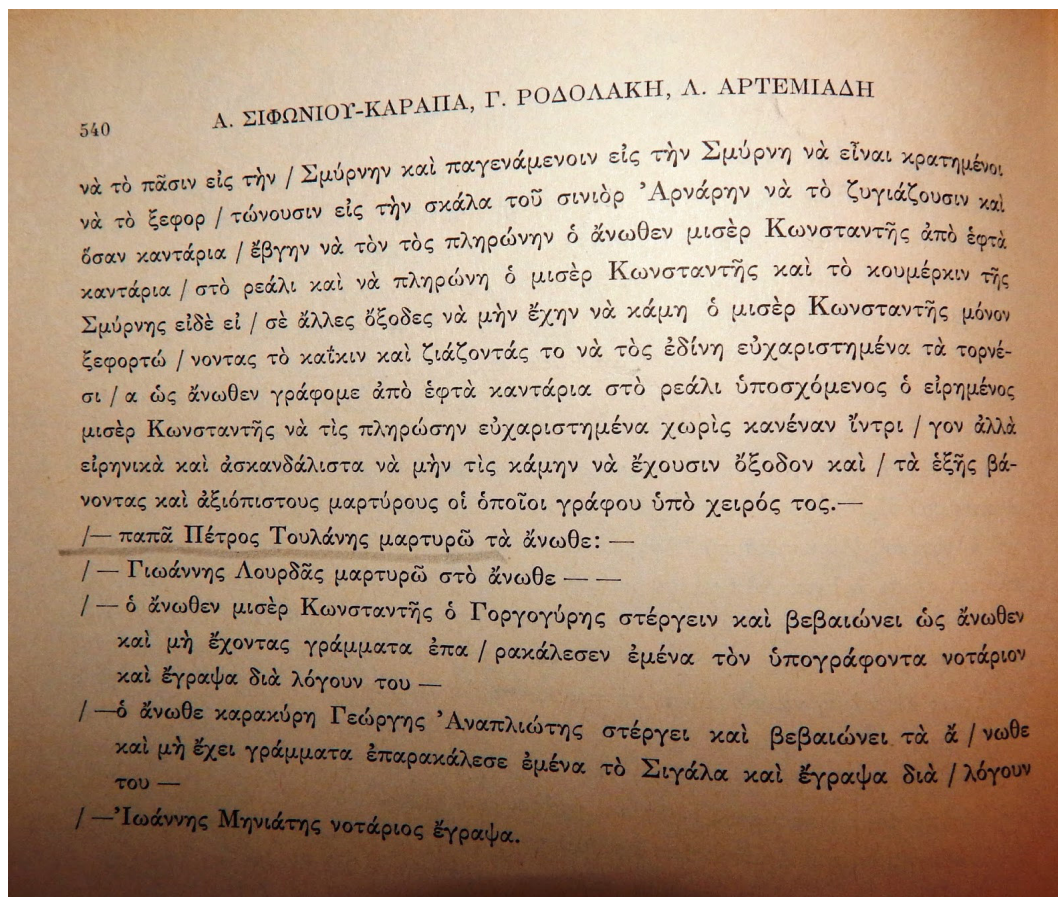

Εικ.170) Σε αυτή την εικόνα αναφέρονται τα ονόματα των μαρτύρων που υπέγραψαν
πηγή www.orinosaxotis.blogspot.gr

ΚΕΦΑΛΑΙΟ 5 : Εναέριος σιδηρόδρομος

5.1 Η μεταφορά της Ναξίας Σμύριδας απο τα ορυχεία ως κυρίαρχο δικαίωμα των σμυριδωρυκτών

Η μεταφορά της σμύριδας απο τα ορυχεία της Μουτσούνας της Νάξου στην οποία δημιουργήθηκε αποθήκη σμύριδας το έτος 1925, γινόταν μέσω του εναέριου σιδηρόδρομου, όπου πριν απο την έναρξη του πολέμου επιβαρυνόταν με δαπάνη μεταφοράς 140 δραχμές ανα τόνο. Αργότερα έφτασε τις 27.000 δραχμές, δημιουργώντας τεράστιες απώλειες που οφείλονται σε διάφορα περιστατικά.

Ως εκ τούτου, η απώλεια αυτή δημιουργήθηκε λόγω της απερίσκεπτης κατάργησης της φυσικής εξόδου της σμύριδας απο τους όρμους, οι οποίοι αποτελούν δημιουργήματα της φύσης. Επιπροσθέτως καταπατήθηκε το δικαίωμα μεταφοράς της Ναξίας σμύριδας απο τους σμυριδωρύκτες λόγω της κυριαρχικής εξουσίας του κράτους, το οποίο δεν αναγνώριζε το δικαίωμα των σμυριδωρυκτών ούτε και το συμφέρον της σμύριδας απο άποψη εθνικού πλούτου.

Η Ναξία σμύριδα εξορύσσονταν σε δύο περιοχές της Νάξου. Στο χωριό της Κορώνου και στο χωριό της Απειράνθου, όπου αυτά τα χωριά είναι χωρισμένα με βάση το άρθρο 5 του κανονισμού της σμύριδας. Η φυσική έξοδος της σμύριδας στην περιοχή της Κορώνου γινόταν απο τον όρμο του Λυώνα στον οποίο μεταφέρονταν 100 ολόκληρα χρόνια τα 2/3 της παραλαβόμενης σμύριδας, απο την περιοχή της Κορώνου. Στο χωριό της Απειράνθου η φυσική έξοδος της Ναξίας σμύριδας γινόταν στον όρμο της Μουτσούνας στην οποία μεταφερόταν το 1/3 της παραλαβόμενης σμύριδας απο την περιφέρεια της Απειράνθου. Ο όρμος της Μουτσούνας είναι κατάλληλος για τους βόρειους ανέμους, ενώ ο όρμος του Λυώνα είναι κατάλληλος για νότιους ανέμους. Επίσης ο όρμος του Λυώνα απέχει απο τα ορυχεία της Κορώνου μόλις 2-3 χιλιόμετρα ομαλού δρόμου, ενώ ο όρμος της Μουτσούνας απέχει απο τα ορυχεία της Απειράνθου 6-8 χιλιόμετρα και απο τα ορυχεία της Κορώνου 16 χιλιόμετρα ομαλής διαδρομής.

Οι επικεφαλείς, για ανεξήγητους λόγους το έτος 1925 γνωρίζοντας το δικαίωμα των σμυρυδεργατών, όπου όχι μόνο εθελουφλούσαν αλλά προβήκαν στην κατασκευή του εναέριου σιδηρόδρομου μήκους 14 χιλιομέτρων γραμμής, μέσω του οποίου μεταφέρονταν ολόκληρη η ποσότητα της Ναξίας σμύριδας στον όρμο της Μουτσούνας. Ενώ αρτιότερο θα ήταν να κατασκευάσουν 2 χιλιόμετρα γραμμής εναέριου σιδηρόδρομου για την περιοχή του Λυώνα και 3 χιλιόμετρα για την περιοχή της Μουτσούνας, με αποτέλεσμα αυτού να εξυπηρετούνταν το εθνικό αυτό προϊόν, η σμύριδα της Νάξου, αλλά κυρίως και τα σμυριδωρυχεία της Νάξου, η Κόρωνος και η Απειράνθος.

Ως εκ τούτου, θα μειώνονταν στο ελάχιστο η δαπάνη μεταφοράς της σμύριδας ανα τόνο, όπως επίσης θα αποφεύγονταν τα ελλείματα τα οποία είχαν παρουσιαστεί λόγω της πτώσης των κουβάδων του εναέριου σιδηρόδρομου. Κατά τη διάρκεια 13 ετών λειτουργίας του εναέριου χάθηκαν περισσότεροι απο 8.000 τόνους, όπως αναφέρεται σε έκθεση του υπουργείου εθνικής οικονομίας.

Κρίνεται επιτακτική ανάγκη να αναφερθεί οτι η κατασκευή του έργου του εναέριου οφείλεται στους σμυριδωρύκτες αφού η δαπάνη της κατασκευής των έργων αυτών προέκυψε απο την καταβολή των αγοραστών και του ποσού απο την αύξηση της τιμής της Ναξίας σμύριδας.

Αυτή η καταβαλλόμενη δαπάνη της μεταφοράς της σμύριδας επιρρεάζει αρνητικά τους σμυριδεργάτες, αφαιρώντας τους το δικαίωμα της μεταφοράς της σμύριδας με τη διαταγή του άρθρου 29 παρ. 1 του 17/28/9/1935 Π.Δ, όπου το εργατικό δικαίωμα εξόρυξης και μεταφοράς εκτιμάται 44 οκάδες ανα στατήρα, ορίζοντας την εξόρυξη, διαλογή, μεταφορά, ζύγηση και εναπόθεση, εις βάρος των σμυριδεργατών ικανοποιώντας συμφέροντα του δημοσίου.

Το άρθρο 37 του Β.Δ της 21ης Σεπτεμβρίου 1915 αναφέρει, ότι το εργατικό προσωπικό, οι σμυριδωρύκτες είναι αρμόδιοι για την εξόρυξη και μεταφορά της Ναξίας σμύριδας από τα ορυχεία των όρμων του Λυώνα και της Μουτσούνας. Επομένως το δικαίωμα αυτό της μεταφοράς ανήκει αποκλειστικά στους σμυριδεργάτες, οι οποίοι καλούνται να ασκήσουν χωρίς να παρεμποδίζονται, αφού οι οικονομικοί όροι τους επιβάλλουν να προβούν στην αλλαγή του τρόπου μεταφοράς, ο οποίος αποτελούσε αντιοικονομικό μέσο καθώς επίσης και μέσο πρόκλησης πολυάριθμων προβλημάτων όσον αφορά το θέμα της σμύριδας.

Όσον αφορά την κατάργηση των αποθηκών του όρμου του Λυώνα, και την κατασκευή του εναέριου σιδηρόδρομου δεν υπήρχε κάποια αντίδραση προς τους ανωτέρους, αν λάβουμε υπόψην ότι υπήρχε πλήρης ελευθερία όπως μαρτυράται στην έκθεση του Α. Παναγιωτόπουλου, διευθυντή σμυριδωρυχείων στη μεταλλευτική νομοθεσία του τεύχους Ζ. Σμύρις στη σελ. 256. Κατά το έτος 1909 φορτώθηκαν για τη Σύρο από τον Λυώνα 85.960 στατήρες σμύριδας και από τη Μουτσούνα 76.761 στατήρες σμύριδας. Το έτος 1910 φορτώθηκαν 173.502 στατήρες σμύριδας από τον όρμο του Λυώνα και 65.664 στατήρες σμύριδας από τον όρμο της Μουτσούνας. Σύνολο 259.463 στατήρες Ναξίας σμύριδας από τον Λυώνα και 142.426 στατήρες Ναξίας σμύριδας από τη Μουτσούνα.

Παρόλα αυτά, αντί της δημιουργίας μιας νέας αποθήκης σμύριδας θα έπρεπε να παραμείνει σε λειτουργία η αποθήκη της Σύρου η οποία είχε τη δυνατότητα ενότητας με την αποθήκη του Πειραιά, η οποία επιβαλλόταν να δημιουργηθεί και θα είχε τη δυνατότητα φόρτωσης της τεράστιας ποσότητας των 300 τόνων σμύριδας, γεγονός που θα ευνοούσε την κάλυψη των αναγκών αφού χάρη στην κατανάλωση της σμύριδας, θα έπρεπε να διατίθενται μεγαλύτερες ποσότητες εφόσον η Ναξία σμύριδα διαθέτει αρκετούς ανταγωνιστές. Έτσι θα έπρεπε το αντιοικονομικό αυτό μέτρο της διάθεσης της Ναξίας σμύριδας το οποίο είχε θεσπιστεί το 1923, να καταργηθεί προς όφελος της οικονομίας.

Μέχρι το 1927 η σμύριδα φορτωνόταν στους δύο όρμους της Νάξου Λυώνα (βλ.εικ.171)



Εικ.171) Λυώνας 1924
πηγή www.orinosaxotis.blogspot.gr

και Μουτσούνα. (βλ.εικόνα 172,173)



Εικ.172) Μουτσούνα 1970
πηγή www.orinosaxotis.blogspot.gr



Εικ.173) Όρμος Μουτσούνας
πηγή www.orinosaxotis.blogspot.gr

Με τη έναρξη λειτουργίας του εναέριου και την ολοκλήρωση των εγκαταστάσεων της Μουτσούνας το 1928, ολόκληρος ο όγκος της ανορυσσόμενης σμύριδας μεταφερόταν πλέον στο λιμάνι της Μουτσούνας, παροπλίζοντας έτσι οριστικά τον Λυώνα και τις εκεί εγκαταστάσεις. Την ίδια περίοδο μετατρέπεται ο όρμος σε υποτυπώδες λιμάνι όπου δεν έδεναν τα πλοία αλλά έμεναν αρόδου και η σμύριδα μεταφερόταν σε αυτά (βλ.εικόνα 174) με μαούνες από τις αποθήκες της σμύριδας.(βλ.εικόνα 175)



Εικ.175) Λυώνας Νάξου. Μεταφορά σμύριδας με μαούνες
πηγή www.orinosaxotis.blogspot.gr

Οι νέες εγκαταστάσεις της Μουτσούνας χρειαζόταν επιπλέον προσωπικό τόσο ειδικευμένο όσο και εργατικά χέρια. Στο μόνιμο προσωπικό της Μουτσούνας συγκαταλέγονται αρχικά ο διευθυντής των σμυρίδωρυχείων, έπειτα ο επόπτης διαλογής κατόπιν οι διαλογείς και τέλος οι φύλακες οι οποίοι όμως κάποιες φορές γινόταν διαλογείς. Έπειτα υπήρχε το προσωπικό φόρτωσης που χωριζόταν σε προσωπικό ξηράς και προσωπικό κύτους ατμόπλοιου ή ιστιοφόρου.

Το προσωπικό ξηράς αποτελούνταν από :

- 1.τους μεταφορείς των βαγονιών οι οποίοι ήταν ανειδίκευτοι.
- 2.τους διαλογείς οι οποίοι ήταν δημόσιοι υπάλληλοι και ο ρόλος τους ήταν να προσέχουν την ποιότητα της σμύριδας που φορτώνεται.
- 3.τους τουμπαδόρους, οι οποίοι χειριζόταν τους δύο γερανούς και ήταν υπεύθυνοι για τη φόρτωση των μαουνών ή των λέμβων παλαιότερα.

Το προσωπικό κύτους ατμόπλοιου ή ιστιοφόρου αποτελούνταν από :

- 1.τους βιντσιέρηδες , κουμανταδόρους και τουμπαδόρους οι οποίοι ήταν υπεύθυνοι για την λειτουργία της σμύριδας και τη μεταφορά της μέχρι το πλοίο
- 2.τους σκατζαριστές οι οποίοι ήταν ανειδίκευτοι και υπεύθυνοι για τη μεταφόρτωση της σμύριδας από τη μαούνα στο πλοίο.

Ενδεικτικά σε μια αναφορά εφημερίδας το 1939 οι αμοιβές του προσωπικού φόρτωσης ήταν :

Μεταφορείς βαγονιών 70 δραχμές ημερησίως.

Διαλογείς 100 δραχμές ημερησίως.

Τουμπαδόροι 80 δραχμές ημερησίως.

Βιντσιέρηδες ή κουμανταδόροι 105 δραχμές ημερησίως.

Σκατζαριστές 80 δραχμές ημερησίως.

(www.orinosaxotis.blogspot.gr)



Εικ.174) 1960 το πλοίο φορτώνει σμύριδα στη Μουτσούνα
πηγή www.orinosaxotis.blogspot.gr

5.2 περιγραφή εναέριου σιδηρόδρομου

Ο Εναέριος Σιδηρόδρομος Μεταφοράς Σμύριδας (βλ.εικόνα 176,177), ξεκινάει από το σμυριδωχόρι της Κορώνου και καταλήγει στο λιμάνι της Μουτσούνας στην Απείρανθο της Νάξου. Η κατασκευή του ξεκίνησε το έτος 1924 και άρχισε να λειτουργεί το 1928. Αποτέλεσε ένα απο τα μεγαλύτερα έργα του μεσοπολέμου, που είχε ως στόχο τη διευκόλυνση της εργασίας των σμυριδεργατών. Ήταν στην ουσία ένα υπέργειο σύστημα μεταφοράς του υλικού, διπλής κατεύθυνσης με συρματόσχοινα και βαγονέτα (βλ.εικόνα 178) (κάτι σαν τα σύγχρονα τελεφερίκ). Οι σμυριδεργάτες τοποθετούσαν το σμυρίγλι σε βαγόνια (βλ.εικόνα 179,180) που κυλούσαν πάνω σε ράγες μέχρι να φτάσει στον εναέριο και εκεί με τα βαγόνια του να μεταφερθεί στα λιμάνια.



Εικ.176) Εναέριος σιδηρόδρομος

πηγή www.orinosaxotis.blogspot.gr



Εικ.178) βαγονέτα και συρματόσχοινα

διπλής κατεύθυνσης

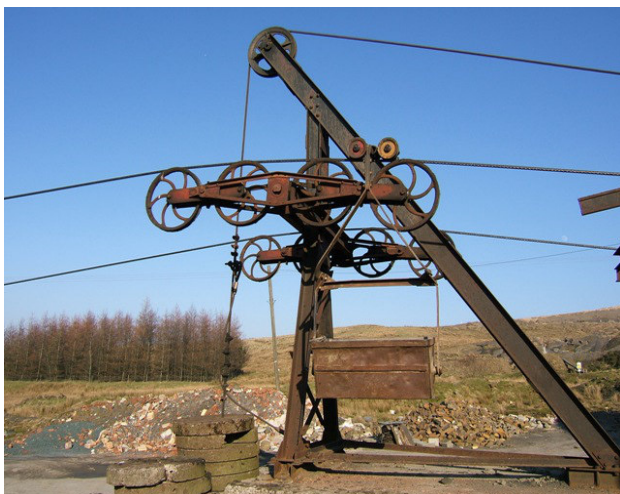

Εικ.177) μηχανήμα εναέριου σιδηρόδρομου

πηγή www.orinosaxotis.blogspot.gr



Εικ.179) Βαγόني μεταφοράς σμύριδας
πηγή www.orinosaxotis.blogspot.gr



Εικ.180) σμυριδεργάτες μεταφέρουν τη σμύριδα με βαγόني απο τα ορυχεία
πηγή www.thisisnaxos.gr

Το μήκος του έφτανε τα 9 χιλιόμετρα (**βλ.εικόνα 181**) απο τη Στραβολαγκάδα μέχρι τη Μουτσούνα, αποτελούμενος απο 72 σιδερένιους πυλώνες, οι οποίοι έφταναν εως και 40 μέτρα ύψος, 170 βαγόνια, 7 παρατηρητήρια και 2 μηχανές, λειτουργώντας ασταμάτητα σε καθημερινή βάση απο το έτος 1928 εως το 1978, όπου με τη διάνοιξη του οδικού δικτύου τερματίστηκε η λειτουργία του. Βασίστηκε πάνω σε αγγλική τεχνολογία και ουσιαστικά λειτουργούσε με τη βαρύτητα και την μηχανική υποβοήθηση. Σήμερα είναι ένα απομεινάρι που σκουριάζει στα βουνά της Νάξου. Παρόλα αυτά, επιτακτική είναι η ανάγκη επισκευής και συντήρησής του αφού αποτελεί αναπόσπαστο κομμάτι Εθνικής κληρονομιάς, καθώς και διατηρητέο βιομηχανικό μνημείο, εντιπωσιάζοντας τους επισκέπτες του ακόμη και σήμερα.



Εικ.181) Εναέριος σιδηρόδρομος μήκους 9 χλμ
πηγή www.thisisnaxos.gr

Υπάρχει όμως ένα παρόμοιος σιδηρόδρομος (**βλ.εικόνα 182**), ο οποίος βρίσκεται στην περιοχή Claughton της Μεγάλης Βρετανίας. Κατασκευάστηκε το 1924 για την μεταφορά αργίλου σε μια απόσταση 1,25 μίλια μακριά και με 750 πόδια κάθετη κατάβαση. Λειτουργεί και αυτός με τη βαρύτητα, με γεμάτους κουβάδες που συνδέονται με το κινούμενο καλώδιο σε απόσπαση στο κάτω μέρος για να εκφορτώνονται. Το βάρος του γεμάτου κουβά τραβά τον άδειο πίσω μέχρι τον λόφο.

Ο συγκεκριμένος εναέριος σιδηρόδρομος είναι ένας από τους δύο που κατασκευάστηκαν στη περιοχή και σταμάτησε να λειτουργεί το 1990, η διαδρομή κάθε κάδου διαρκούσε 35 λεπτά με ημερήσια δυναμικότητα τους 250 τόνους .

(www.orinosaxotis.blogspot.gr)

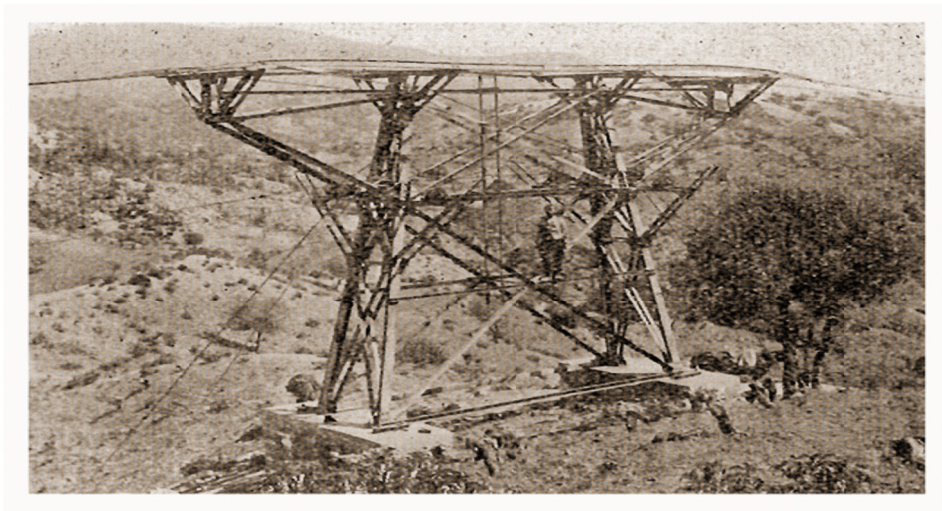

Εικ.182) εναέριος σιδηρόδρομος στην περιοχή Claughton της Μεγάλης Βρετανίας
πηγή www.m.city.sigmalive.com

5.3 τα βαγόνια ROBERT HUDSON των ορυχείων σμύριδας της Νάξου

Μετά την έναρξη λειτουργίας του εναερίου μεταφοράς σμύριδας στη Νάξο άλλαξε και ο τρόπος εξόρυξης κυρίως όσον αφορά την υλικοτεχνική υποδομή. Μια από τις κύριες αλλαγές του τρόπου εξόρυξης ήταν η καθιέρωση βαγονογραμμών (βλ.Εικ.183) και βαγονιών (βλ.εικ.184) (τα οποία είχαν τη δυνατότητα να αλλάζουν κατεύθυνση στις ράγες με τη βοήθεια ενός κυλινδρικού εξαρτήματος της λεγόμενης "πάπιας"), μέσα στα ορυχεία κάτι που αύξησε σε μεγάλο βαθμό την παραγωγή.



Εικ.183) βαγονογραμμή

πηγή www.orinosaxotis.blogspot.gr

Εικ.184) εικόνα απο βαγόφι

πηγή www.orinosaxotis.blogspot.gr

Για να γίνει αυτή η αλλαγή σύντομα το ελληνικό δημόσιο παρήγγειλε εξαρχής πολύ μεγάλη ποσότητα γραμμών και βαγονιών. Τα βαγόνια παραγγέλθηκαν στην Αγγλία και πιο συγκεκριμένα στο εργοστάσιο Robert Hudson. (βλ.Εικ.185)

Το εργοστάσιο Robert Hudson ιδρύθηκε το 1865, βρίσκεται στο Gildersome, κοντά στη πόλη Λιντς της Μεγάλης Βρετανίας. Το συγκεκριμένο εργοστάσιο ειδικευόταν στην κατασκευή βαγονιών για την εξυπηρέτηση κυρίως των ανθρακωρυχείων της Αγγλίας αλλά και ορυχείων σε όλη την επικράτεια της Βρετανικής Κοινοπολιτείας. Σε αυτό το εργοστάσιο απευθύνθηκε και το ελληνικό κράτος για την προμήθεια των βαγονιών των ορυχείων σμύριδας της Νάξου πολλά από τα οποία εκπληρώνουν το σκοπό τους μέχρι και σήμερα. (Έρευνα Επιμέλεια "Ορεινός Αζώτης", Γεώργιος Α. Μανωλάς)



Εικ.185) βαγόνια απο το εργοστάσιο Robert Hudson

πηγή www.orinosaxotis.blogspot.gr

5.4 καταγγελία για την κατασκευή του Εναερίου Σιδηροδρόμου Μεταφοράς Σμύριδας Νάξου

Στην εφημερίδα ΝΕΑ ΑΝΑΓΕΝΝΗΣΗ ΝΑΞΟΥ & ΠΑΡΟΥ στις 25 Ιουλίου 1924 δημοσιεύεται η καταγγελία (βλ.Εικ.186) του πληρεξούσιου Νάξου Δ. Π. προς την Εθνοσυνέλευση σχετικά με την κατασκευή του Εναερίου Σιδηροδρόμου Μεταφοράς Σμύριδας. Ο πληρεξούσιος Νάξου γιατρός Δ. Π. αντιτίθεται σε 2 πράγματα ουσιαστικά :

1^ον στην απευθείας ανάθεση ενός τόσο μεγάλου έργου στην εταιρία Π. & Σια και

2^ον στην αλλαγή των αρχικών σχεδίων του εναερίου. Δηλαδή αρχικά ο εναέριος θα κατέληγε από τη μεριά της Απειράνθου στη Μουτσούνα και από τη μεριά της Κορώνου στον Λυώνα, χωρίς να ενώνονται οι δύο γραμμές, αυτό άλλαξε και από τον πρώτο σταθμό της Κόρωνου στην Πηγή ο εναέριος θα ανέβαινε το Ζα της Αμμόμαξης και θα κατέληγε στη Μουτσούνα όπως και έγινε τελικά.

Τότε και στον Λυώνα και στην Μουτσούνα υπήρχαν εγκαταστάσεις και γραφεία, η όλη αλλαγή στοίχισε στο κράτος επιπλέον 5.000.000 και μείωσε τη μεταφορική ικανότητα του εναερίου κατά τα 2/3 τη μέρα. Αυτό ουσιαστικά έκανε και τον εναέριο και τη σμύριδα γενικότερα ασύμφορη για το κράτος.

Αξίζει να σημειωθεί πως η εταιρία ανήκε στον Γεώργιο Πρωτονοτάριο (γεννημένο στην Κωνσταντινούπολη με καταγωγή από τη Κόρωνο) με συνεταίρο τον μηχανικό του έργου Βαλληνδά. Επίσης, σημαντικός παράγοντας της απευθείας αυτής ανάθεση ήταν ο αδερφός του Π. ο Σ. Β. Π. δημοσιογράφος στο επάγγελμα και υπεύθυνος του Γραφείου Τύπου της Επαναστατικής Κυβερνήσεως.

"προς τη Δ"των Ελλήνων Εθνική Συνέλευση 37 λόγοι συνηγορούντες στην ακύρωση της άνευ δημοπρασίας εκχωρήσεως εις τον Π. και Σια 5μιση εκατομμυρίων για τον Εναέριο Νάξου.

1) διότι δόθηκαν άνευ συναινέσεως των Σμυριδωρικών των οποίων καταργούνται τα προαιώνια προνόμια.

2) διότι εδόθησαν άνευ δημοπρασίας ενώ υπήρχε ο χρόνος γι αυτό.

3) διότι η πρώτη σύμβαση δόθηκε χωρίς να υπάρχει κατ' ουσία μελέτη.

4) διότι αποκλείεται εκ του νόμου η εκχώρηση έργων άνευ δημοπρασίας, αν δεν υπάρχει ασάφεια διατυπώσεως αυτή είναι ερμηνευτέα υπέρ του δημοσίου.

5) διότι λόγω τούτου και ελλειπούσης της γνωμοδοτήσεως του μεταλλευτικού συμβουλίου το εκτελεστικό διάταγμα είναι άκυρο.

6) διότι παρά ταύτα δεν υπήρχαν τα βασικά διαγράμματα των εναερίων γραμμών μεταφοράς, δηλαδή η βάση της συμβάσεως.

7) διότι ο μεν Π. κηρυχθείς έκπτωτος από εργολαβία του δημοσίου δεν δύναται να γίνει εκ νέου τοιούτος αφού η απόφαση της εκπτώσεως υφίσταται, ο δε Β. σαν συνεταίρος του Π. είναι και αυτός έκπτωτος.

8) διότι η γραμμή από 15 τόνους ορίστηκε να έχει ικανότητα 5 τόνων χωρίς να δοθεί εγγύηση καλής εκτελέσεως και είναι άχρηστη σαν έργο αγιοβασιλιάτικο.

9) διότι αποδεικνύεται ότι δεν υπήρχε πράγματι ουδεμία απολύτως ανάγκη να δοθεί το έργο άνευ δημοπρασίας, από το γεγονός ότι δεν ορίστηκε ο χρόνος ενάρξεως του έργου.

10) διότι δεν έγινε ανάλογη ελάττωση της τιμής του εναερίου εφόσον μειώθηκε κατά τα 2/3 η μεταφορική του ικανότητα.

11) διότι η έκπτωση που έγινε ήταν μόνο 10 λίρες.

- 12) διότι οι ανάδοχοι έδωσαν εγγύηση μόνο για τα έργα της Νάξου και η εγγύηση αυτή δεν υπερβαίνει το 1% επί του συνόλου της αξίας των έργων.
- 13) διότι δεν ορίστηκε ο χρόνος εργασίας των έργων αλλά αφέθηκε αυτό στη καλή διάθεση των αναδόχων.
- 14) διότι δεν ασφαρίζεται το δημόσιο προκαταβάλλον τα 9% της αξίας των εξ Αγγλίας υλικών στον Πειραιά και άλλα 8% μετά τη μεταφορά στη Νάξο.
- 15) διότι όπως αποδεικνύεται από τη δεύτερη σύμβαση το έργο αυτό είναι χωρίς μελέτη και ως τέτοιο έπρεπε να απορριφθεί και όχι να υπερδιπλασιασθεί.
- 16) διότι ενώ είχαν παρέλθει 5μιση μήνες και δεν είχε αρχίσει αντί να απορριφτεί του δόθηκε άλλη προθεσμία ενός έτους.
- 17) Διότι αντί να απορριφτεί μεταβλήθηκε προσθέντος και δεύτερου έργου μείζονος ποσού θεωρηθέντος απαραίτητου έργου το οποίο όμως δεν είχε αρχίσει ακόμη.
- 18) διότι τα μεγαλύτερα και πλουσιότερα ορυχεία ευρίσκονται εγγύς του καταργουμένου ήδη λιμένος εξ ου εξάγονται ετησίως 28000 τόνοι σμύριδος ενώ εκ των ορυχείων του όρμου Μουτσούνης εξάγονται μόνο 2000 τόνοι.
- 19) διότι είναι δυνατή η κατασκευή λιμένος στον Λυώνα ο οποίος κατά τον χάρτη του Αγγλικού Ναυαρχείου έχει αρκετό χώρο βάθους 12 – 17 οργιών, ενώ αν περιφραχθεί θα μπορούν να ελλιμενίζονται δύο μεγάλα ατμόπλοια.
- 20) διότι στην δεύτερη σύμβαση λείπει η μελέτη που είχε ανατεθεί σε υπαλλήλους του υπουργείου με δαπάνες του δημοσίου.
- 21) διότι λείπει η γνωμοδότηση του μεταλλευτικού Συμβουλίου.
- 22) διότι η μετατροπή αποδεικνύεται ότι ζητήθηκε χάρις υλικής και πολιτικής ωφελείας όπως αποδεικνύεται από το τηλεγράφημα του Π. από τη Νάξο προς το Υπουργείο όπου αναληθώς λέει για τη κοινή απαίτηση όλων των Σμυριδορυκτών για την τάχιστη έναρξη του έργου .
- 23) διότι η μετατροπή αποφασίστηκε χωρίς τη γνώμη του διευθυντού των Σμυριδωρυχείων.
- 24) διότι οι σύνδεσμοι των Σμυριδορυκτών Λυώνος διαμαρτύρονται κατά του εναερίου προς Μουτσούνα.
- 25) διότι παρά τη γνώμη του δικηγόρου τμηματάρχου και του μηχανικού θα απαιτηθούν επιπλέον λιμενικά έργα στη Μουτσούνα τα οποία θα στοιχίσουν στη διεύθυνση των σμυριδωρυχείων άλλα 5 εκατομμύρια.
- 26) διότι το επιπλέον έργο δεν περιλαμβάνεται στο Νομοθετικό Διάταγμα.
- 27) διότι το δημόσιο προκατέβαλε σκανδαλωδώς στον Πρωτονοτάριο 500 λίρες.
- 28) διότι από τη παραπάνω μετατροπή του αρχικού σχεδίου γίνεται αύξηση 5% επί της ολικής αξίας του εναερίου.
- 29) διότι στη Μουτσούνα θα απαιτηθεί περίβολος αξίας 1,5 εκατομμυρίων.
- 30) διότι θα απαιτηθούν άλλα έργα οικημάτων και λοιπά για τα οποία δεν θα επαρκέσει το δάνειο των 50 000 λιρών.
- 31) διότι κατά τη μελέτη του διευθυντού της σμύριδος όπως μεταβληθεί εσχάτως το σχέδιο είναι αμφίβολη η λειτουργία εναερίου μετά γωνιών, διότι θα επέλθει ταχεία φθορά, άμεση θραύση και ανθρώπινα θύματα.
- 32) διότι του πρώτου σχεδίου του εναερίου από κατωφερούς σε ανωφερές μεταβληθέντος δεν ελήφθει η απαραίτητη μέριμνα προς αύξηση της ικανότητας της γραμμής όντως ότι αφού θα ανασύρει κάδους σε υψόμετρο 700 μέτρων και σε απόσταση 8 χιλιομέτρων θα υφίσταται μείζονα τριβή την ίδια με αυτή του θα υφίστατο στο πρώτο κατωφερές.
- 33) διότι δεν ελλήφθηκε υπ όψιν ούτε έγινε μελέτη επί των ημερησίων εξόδων των απαραίτητων για την ανέλκυση των μεταλλευμάτων σε υψόμετρο 700 μέτρων τα οποία θα βαρύνουν σπουδαία τον προϋπολογισμό του κράτους.

34) διότι ο σύνδεσμός σμυριδορυκτών Λυώνος σε τηλεγράφημα του δηλώνει κατηγορηματικώς πως θα αρνηθεί να παραδίδει σμύριδα στον εναέριο προς Μουτσούνα και θα τη μεταφέρουν με ημιόνους στον Λυώνα.

35) διότι αντί της μετατροπής της ακτής της Μουτσούνας σε λιμάνι θα ήταν τουλάχιστον προτιμότερη η μεταφορά στη πόλη της Νάξου όπου υπάρχουν λιμάνι, περίβολος, διεύθυνση σμυριδωρυχείων, ταμείο, αστυνομία, δικαστήριο, αγορά κλπ και θα γίνεται δωρεάν η μεταφορά των ειδών επισιτισμού των σμυριδωρυκτών με τους κάδους που θα επέστρεφαν κενοί από την πόλη.

36) διότι αν γίνει το έργο ως έχει διατυπωθεί θα καταστεί άχρηστο στην εφαρμογή του.

37) και διότι εν τέλει όπως επιβεβαίωσαν οι σμυριδωρύκτες στους υπουργούς Σ. και Μ. θα το ανατινάξουν.

Δ. Π.

Πληρεξούσιος Νάξου – Πάρου

Πέρα από τις πληροφορίες που μας δίνει η παραπάνω καταγγελία, πέρα από το ότι είχε δίκιο ο Π. το βασικό συμπέρασμά είναι ΣΑΝ ΝΑ ΜΗ ΠΕΡΑΣΕ ΜΙΑ ΜΕΡΑ όσον αφορά το ελληνικό κράτος, τα έργα κοινής ωφέλειας και τους εργολάβους.

(www.orinosaxotis.blogspot.gr)



Εικ.186) καταγγελία του πληρεξούσιου Νάξου Δ. Π.
πηγή www.orinosaxotis.blogspot.gr

5.5 το σύστημα επικοινωνίας του Εναερίου Σιδηροδρόμου Μεταφοράς Σμύριδας

Ο Εναερίος Σιδηρόδρομος Μεταφοράς Σμύριδας ξεκίνησε να λειτουργεί το 1928 στην Ορεινή Νάξο. Πέρα από την ιδιομορφία του ίδιου του εναερίου λόγω της μορφολογίας του εδάφους λογικό είναι πως υπήρχε και θέμα επικοινωνίας τόσο μεταξύ των σταθμών όσο και σε καίρια σημεία όπου θα μπορούσε να υπάρχει έλεγχος των πυλώνων και του συρματοσχοινου.

Αρχικά το σύστημα επικοινωνίας ήταν με σήματα ΜΟΡΣ. (βλ.εικόνα 187)



Εικ.187) σύστημα επικοινωνίας με σήματα ΜΟΡΣ

πηγή www.orinosaxotis.blogspot.gr

Σε ένα πρόχειρο χαρτί του Γ. Κ. Μ. από τη Κόρωνο του 1930 απεικονίζεται το πως συμβολιζόταν οι τοποθεσίες του εναερίου με σήματα ΜΟΡΣ. (βλ.εικόνα 188):

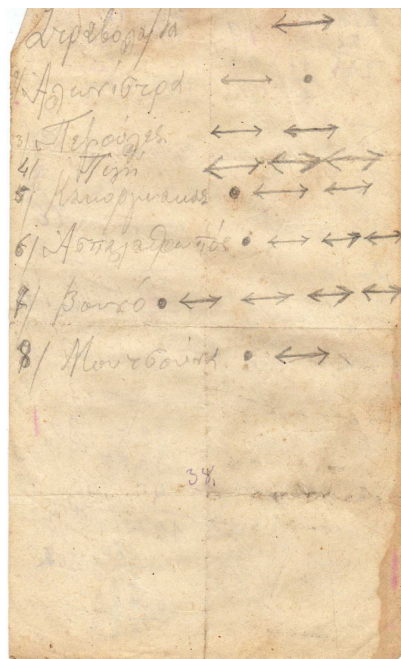

Εικ.188) συμβολισμοί τοποθεσίας εναερίου με σήματα ΜΟΡΣ

πηγή www.orinosaxotis.blogspot.gr

- 1.Στραβολαγκάδα : - (παύλα = T)
- 2.Αλωνίστρα : -. (παύλα , τελεία = N)
- 3.Πεζούλες : -- (παύλα , παύλα = M)
- 4.Πηγή : --- (παύλα , παύλα , παύλα = O)
- 5.Κακόρυακας : .-- (τελεία , παύλα , παύλα = W)
- 6.Ασπαλαρθωπός : .--- (τελεία , παύλα , παύλα , παύλα = J)
- 7.Βουνό : .---- (τελεία , παύλα , παύλα , παύλα , παύλα = 1)
- 8.Μουτσούνα : .- (τελεία , παύλα = A)

Ως εκ τούτου, αν παρατηρήσει κανείς βλέπει πως ο συμβολισμός στον σταθμούς επικοινωνίας δεν είναι τυχαίος. Στους σταθμούς της περιοχής της Κόρωνου προηγείται η παύλα σε αντίθεση με τους σταθμούς της περιοχής της Απειράνθου όπου προηγείται η τελεία.

Όσοι ήταν στα φυλάκια των σταθμών επικοινωνίας (βλ.εικόνα 189) δεν ήταν εξειδικευμένοι υπάλληλοι της υπηρεσίας, ήταν εκπαιδευμένοι εργάτες του εκάστοτε εργολάβου ο οποίος διαχειριζόταν και νοίκιαζε τον εναέριο από το Ελληνικό Δημόσιο.



Εικ.189) τηλεφωνικό φυλάκιο του σταθμού της Στραβολαγκάδας στην Κόρωνο
πηγή www.orinosaxotis.blogspot.gr

Αργότερα βέβαια η επικοινωνία γινόταν με αυτόνομη τηλεφωνική γραμμή στους ίδιους σταθμούς.

(www.orinosaxotis.blogspot.gr)



Εικ.190)

πηγή www.orinosaxotis.blogspot.gr



Εικ.191)

πηγή www.orinosaxotis.blogspot.gr



Εικ.192)

πηγή www.orinosaxotis.blogspot.gr

Στις εικόνες 190), 191) και 192) παρατηρούμε τους συμριδεργάτες την ώρα της μεταφοράς της σμύριδας μέσω του εναέριου σιδηρόδρομου.

5.6 απαλλοτριώσεις για τον Εναέριο σιδηρόδρομο μεταφοράς Σμύριδας το 1922

Περί απαλλοτριώσεως χώρων εν τη νήσω Νάξο προς κατασκευή εναερίου σιδηρόδρομου (βλ.Εικόνα 193)



Εικ.193) Εφημερίδα της Κυβερνήσεως / Αθήνα 22 Μαρτίου 1924 / Τεύχος Πρώτο / Αριθμός Φύλλου 62

Έχοντας υπ όψει τις διατάξεις των νόμων του συμβολαιογράφου Αθηνών Α. Ζ. ακυρωθείσας σύμβαση κατασκευής εναερίου σιδηροδρόμου συνδέοντος τα σμυριδωρυχεία Κορωνίδος της νήσου Νάξου προς τον όρμο Λυώνος προτείνει το ημέτερο επί της Εθνικής Οικονομίας Υπουργού, αποφασίσομεν και διατάσομεν.

Κηρύσσουμε αναγκαστικώς απαλλοτρίωση υπέρ του Ελληνικού Δημοσίου και χάρη της εγκαταστάσεως του εναερίου σιδηροδρόμου Κορωνίδος Απειράνθου Μουτσούνας και της ανοικοδομήσεως σταθμών φορτώσεως, περιβόλων, διευθυντηρίου, υπεύθυνων διαχειρίσεως και οικημάτων για το προσωπικό των Σμυριδωρυχείων στους εξής χώρους κείμενους εν τη νήσω Νάξου (βλ.Εικόνα 194) :



Εικ.194) χώροι απαλλοτρίωσης
πηγή www.orinosaxotis.blogspot.gr

- 1.Τους παρά τη θέση "Πηγή" της περιφέρειας Λυώνος αγρούς ανήκοντες κατά τις δηλώσεις τους εις τους Σπυρίδων Ψαρρός, Ματθαίος Μανωλάς και κληρονόμοι Εμμανουήλ Πάσσουλα, συνολικής εκτάσεως 2.162 τετραγωνικών μέτρων και καθοριζόμενους εν τω συνημένω και υπό κλίμακα 1:200 διάγραμμα του διευθυντού των Σμυριδωρυχείων Νάξου.
- 2.Τον παρά τον όρμο Μουτσουνας αγρό ανήκοντα εις τους Β. Π., Μ. Κ. και Μ. Π. και διεκδικούμενο κατά το ½ παρά του Ζ. Σ., συνολικής εκτάσεως 5.625 τετραγωνικών μέτρων και καθοριζόμενο εν τω συνημένω και υπό κλίμακα 1:500 διάγραμμα του διευθυντού των σμυριδωρυχείων Νάξου.
- 3.Τον παρά τον αυτό όρμο Μουτσούνας ευρισκόμενο χώρο, ανήκοντα εις τον Μ. Π. και Αι. χήρα Μ. Β., συνολικής εκτάσεως 6.151 τετραγωνικών μέτρων καθοριζόμενο εν τω συνημένω και υπό κλίμακα 1:500 διάγραμμα του διευθυντού των σμυριδωρυχείων Νάξου.
Εις τον αυτόν επί της Εθνικής Οικονομίας Υπουργόν ανατίθεμεν την δημοσίευση και εκτέλεση του παρόντος.

Εν Αθήναις τη 20^η Μαρτίου 1924
Ο Αντιβασιλεύς
Π.Κουντουριώρης
Ο επί της Εθνικής Οικονομίας Υπουργός
Α. Μητσοτάκης

5.7 Εγκατάλειψη Εναερίου Σιδηροδρόμου μεταφοράς Σμύριδας

Οι εγκαταστάσεις του Εναερίου Σιδηροδρόμου μεταφοράς σμύριδας, εδώ και αρκετά χρόνια, απο την Πηγή στη Στραβολαγκάδα Κορώνου, και απο εκεί στον Κακόρυακα της Απειράνθου και τη Μουτσούνα, έχουν κηρυχτεί ως διατηρητέο και βιομηχανικό μνημείο.

Παρόλα αυτά, δεν μοιάζουν με μνημεία καθώς βαδίζουν προς την ολοκληρωτική καταστροφή, έχοντας υποστεί το φαινόμενο της εγκατάλειψης. (βλ.Εικ.195 εως Εικ.192)



Εικ.195)

πηγή www.orinosaxotis.blogspot.gr



Εικ.196)

πηγή www.orinosaxotis.blogspot.gr



Εικ.197)

πηγή www.orinosaxotis.blogspot.gr



Εικ.198)

πηγή www.orinosaxotis.blogspot.gr



Εικ.199)

πηγή www.orinosaxotis.blogspot.gr

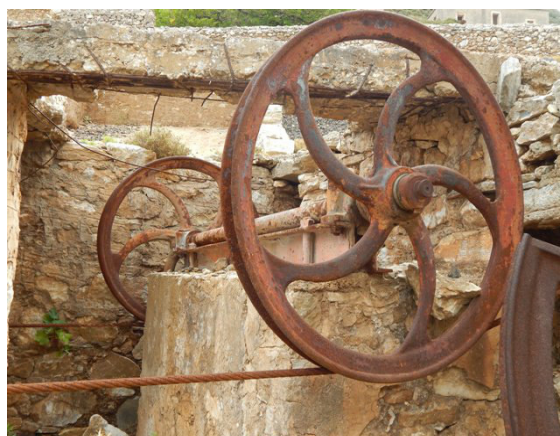

Εικ.200)

πηγή www.orinosaxotis.blogspot.gr



Εικ.201)

πηγή www.orinosaxotis.blogspot.gr



Εικ.202)

πηγή www.orinosaxotis.blogspot.gr



Εικ.203)

πηγή www.orinosaxotis.blogspot.gr

Εικ.195) έως Εικ.203) σε αυτές τις εικόνες παρατηρούμε τον βαθμό εγκατάλειψης που έχει υποστεί ο εναέριος σιδηρόδρομος μεταφοράς σμύριδας.

Τελικά αυτό που προκύπτει είναι ότι, η αποκλειστική χρησιμότητα της κήρυξης τους σε μνημεία είναι στο να χρησιμοποιείται ο νόμος για προσφυγές και καταγγελίες. Αν εξαιρέσει κανείς (όσον αφορά την Κόρωνο) τον αγώνα του Μ. Μ. του πρώην προέδρου της κοινότητας και ορισμένες ενέργειες του νυν δημάρχου Μανώλη Μαργαρίτη (όσον αφορά τη περιοχή της Απειράνθου) κανείς δεν ασχολείται με τον εναέριο σιδηρόδρομο.

Ως εκ τούτου, σε περίπτωση που οι πυλώνες του εναερίου σιδηροδρόμου καταρρέουν, τότε όλοι θα στεναχωρηθούμε και θα αρχίσουμε να θυμόμαστε. Παρόλα αυτά όμως, δεν επιτρέπονται από το νόμο οι ατομικές ή συλλογικές πρωτοβουλίες. Επίσης, οι αρμόδιες υπηρεσίες πιθανόν να μη γνωρίζουν καν την ύπαρξη του μνημείου αυτού.

Τέλος, ως αποτέλεσμα ολής αυτής της εγκατάλειψης και αδιαφορίας, θα είναι η κατάρρευση του εναερίου σιδηροδρόμου, όπου θα αποτελεί ένα σωρό παλιοσίδερα στις παίδες της Αμμόμαξης.

(www.orinosaxotis.blogspot.gr)

5.8 Επισκευή Εναερίου Σιδηροδρόμου-Δημοπρασία Επισκευής

Τον Φεβρουάριο του 1963 διεξάχθηκε δημοπρασία για την επισκευή του εναερίου σιδηροδρόμου μεταφοράς σμύριδας, όπου ειπώθηκαν τέσσερις μεγάλες προσφορές. (βλ.εικόνα 204,205) μέσω της οποίας θεσπίστηκαν και οι όροι για την εκτέλεση της επισκευής του εναερίου. (βλ.Εικ.206)

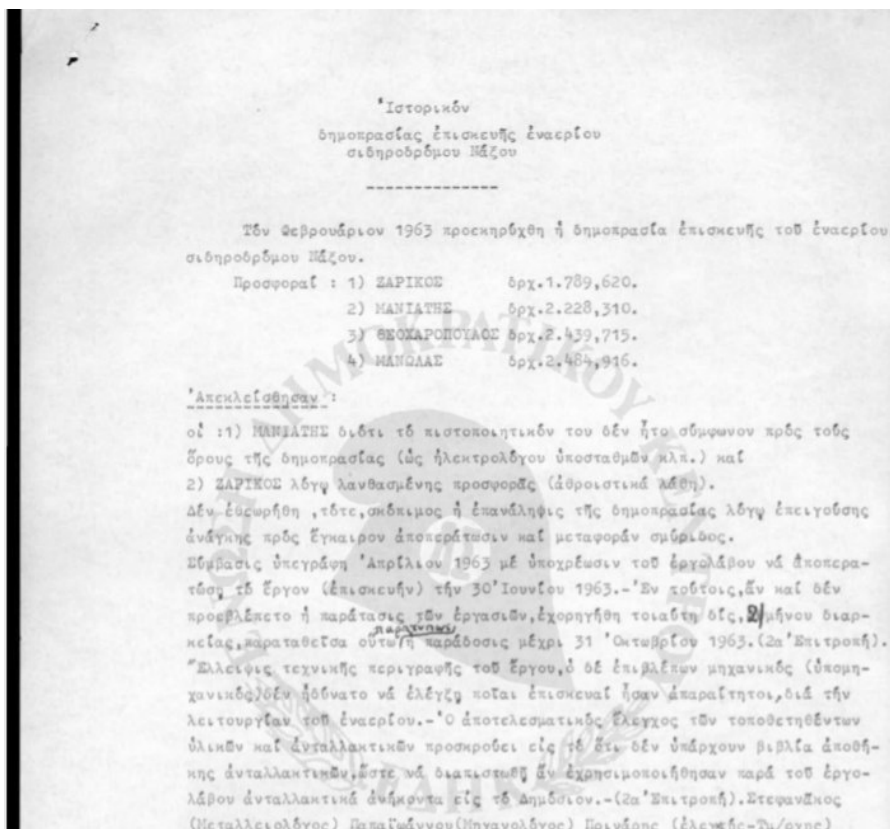

Εικ.204) δημοπρασία επισκευής του εναερίου σιδηροδρόμου Νάξου τον Φεβρουάριο του 1963.

πηγή www.orinosaxotis.blogspot.gr

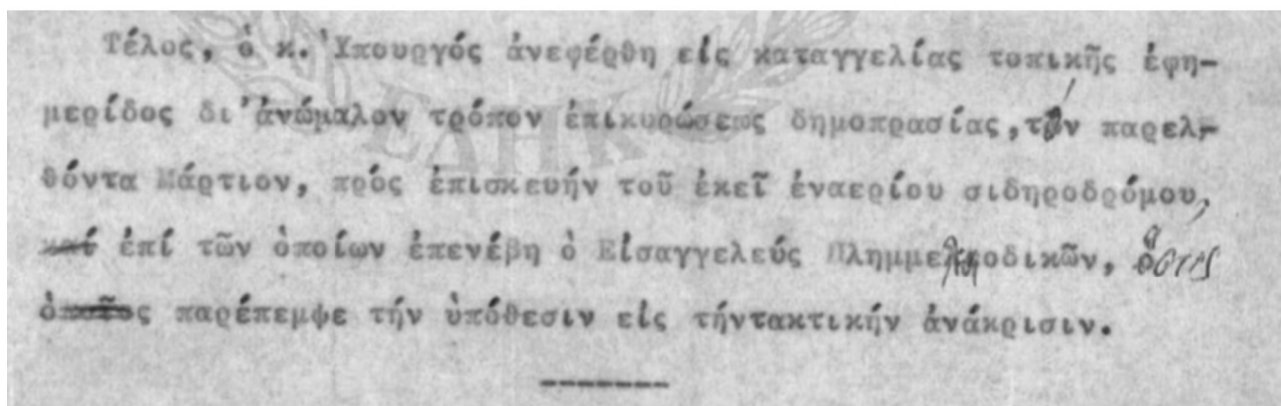

Εικ.205) δημοπρασία επισκευής Εναερίου σιδηροδρόμου Νάξου

πηγή www.orinosaxotis.blogspot.gr

Οι προσφορές αυτές έγιναν απο τους Κυρίους :

- α) Ζ., ο οποίος πρόσφερε 1.789,620 δραχμές
- β) Μ., ο οποίος πρόσφερε 2.228,310 δραχμές
- γ) Θ., ο οποίος πρόσφερε 2.439,715 δραχμές
- δ) Μανωλάς, ο οποίος πρόσφερε 2.484,916 δραχμές

Απο αυτούς αποκλείστηκαν ο Μ., διότι το πιστοποιητικό του δεν κάλυπτε τις απαιτήσεις της δημοπρασίας (ως ηλεκτρολόγου υποσταθμών κ.α), και ο Ζ. λόγω αθροιστικών λαθών στην προσφορά του. Παρόλα αυτά, η δημοπρασία δεν επαναλήφθηκε διότι ήταν επιτακτική ανάγκη η επισκευή του εναερίου σιδηροδρόμου για την μεταφορά σμύριδας.

Ως εκ τούτου, η σύμβαση υπογράφηκε τον Απρίλιο του 1963, όπου υποχρέωνε τον εργολάβο που είχε αναλάβει την επισκευή του έργου, να το αποπερατώσει μέχρι τις 30 Ιουνίου του 1963. Όμως δεν ήταν εφικτό να επισκευαστεί το έργο σε αυτό το χρονικό διάστημα, οπότε δόθηκε παράταση παρόλο που δεν προβλεπόταν στους όρους της σύμβασης. Οπότε η παράδοση του έργου θα γινόταν στις 31 Οκτωβρίου του 1963.

(www.orinosaxotis.blogspot.gr)

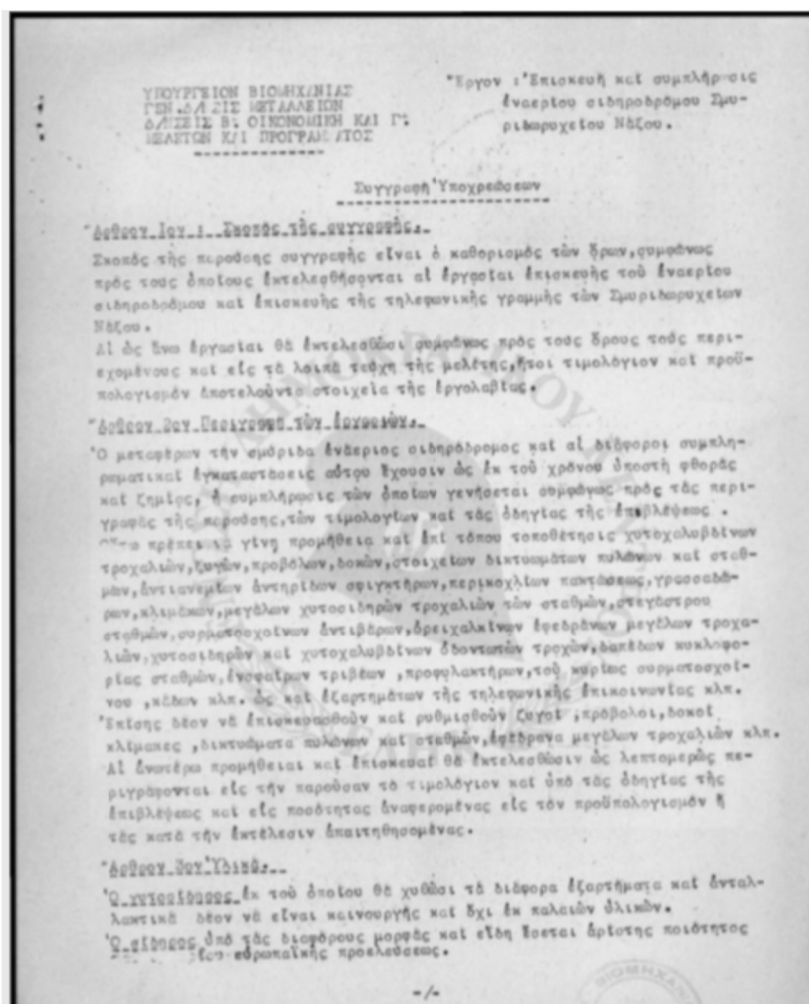

Εικ.206) καθορισμός των όρων, προς τους οποίους εκτελέστηκαν τα έργα επισκευής του εναερίου σιδηροδρόμου, και επισκευής της τηλεφωνικής γραμμής των Σμυριδωρυχείων Νάξου. Περιγραφή των εργασιών που εκτελέστηκαν.

πηγή www.orinosaxotis.blogspot.gr

ΚΕΦΑΛΑΙΟ 6 : Εργοστάσια επεξεργασίας σμύριδας

6.1 Naxos Union, η κορυφαία εταιρεία στον κόσμο της λείανσης

Η NAXOS UNION (βλ.εικόνα 207,208) ήταν η κορυφαία εταιρεία στον κόσμο της λείανσης και των μηχανημάτων λείανσης, η οποία χρησιμοποιούσε ως πρώτη ύλη την σμύριδα Νάξου (Emery, Smeriglio, Rohschmirgel)

Ως εκ τούτου, η ίδρυση της εταιρείας πηγαίνει πίσω στο Julius Pfungst, με σύμβαση, με την Soci t  du V ritable Emery de Naxie η οποία είχε το αποκλειστικό δικαίωμα πώλησης για τη Γερμανία την πραγματική σμύριδα της Νάξου. Έπειτα, στις 15 Οκτώβριος του 1871 η νεοϊδρυθείσα NAXOS UNION πήρε το αποκλειστικό δικαίωμα της "κοινωνίας της πραγματικής σμύριδας στη Νάξο".



Εικ.207) Naxos Union, η κορυφαία εταιρεία στον κόσμο της λείανσης 1
πηγή www.orinosaxotis.blogspot.gr



Εικ.208) Naxos Union, η κορυφαία εταιρεία στον κόσμο της λείανσης 2
πηγή www.orinosaxotis.blogspot.gr

Την ίδια χρονιά η Naxos Union κατασκεύασε μύλους σμύριδας ατμού (βλ.εικόνα 209,210,211), όπου ένα χρόνο αργότερα επεκτάθηκε και σε άλλες διευκολύνσεις, οι οποίες ήταν απαραίτητες για την περαιτέρω επεξεργασία. Την ίδια δεκαετία του 1870 άρχισε να σχεδιάζει και να κατασκευάζει μηχανές για τρόχισμα με ετήσια παραγωγή το 1880 250 μηχανημάτων, 60-70 εργαζόμενοι, επεξεργασία εβδομαδιαία περίπου 150 τόνους Rohschmirgel (σμύριδας).



Εικ.209) μύλος σμύριδας 1
πηγή www.orinosaxotis.blogspot.gr



Εικ.210) μύλος σμύριδας 2
πηγή www.orinosaxotis.blogspot.gr

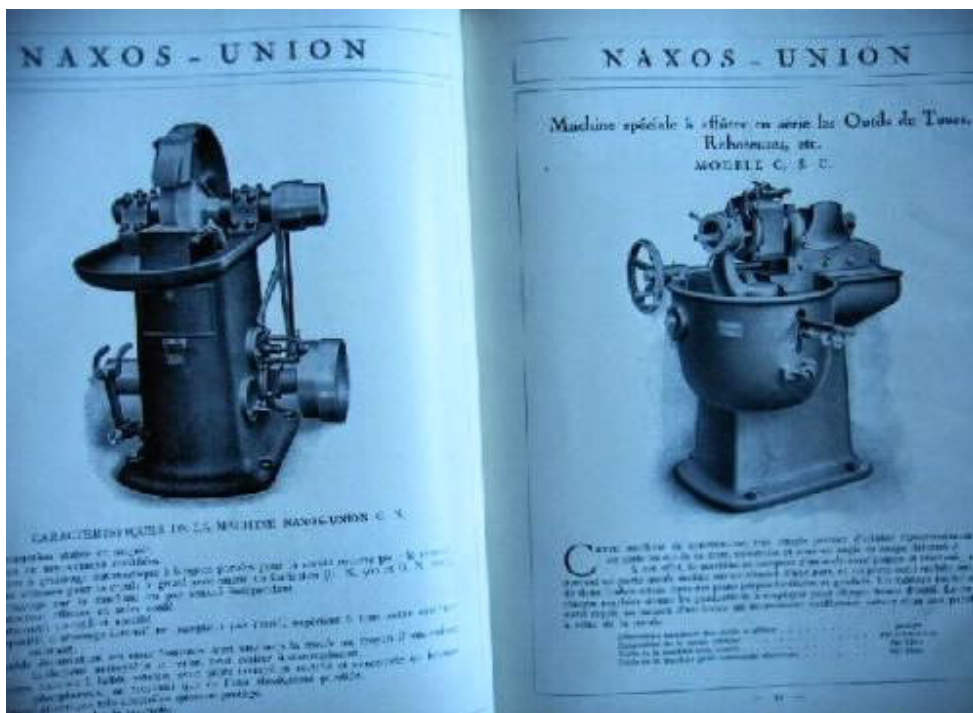

Εικ.211) μύλος σμύριδας 3
πηγή www.orinosaxotis.blogspot.gr

Μετά το θάνατο του Ιούλιου Pfungst 1899, η εταιρεία του γιου του ήταν Arthur Pfungst από κοινού με την αδελφή του Μαρία Eleonore Pfungst. Μετά το θάνατο του Arthur Pfungst 1912 η Marie Pfungst ανέλαβε τη διαχείριση. Το 1918 το εργοστάσιο μετατράπηκε σε ίδρυμα. Η εταιρία όμως γρήγορα ανέκαμψε όπου μετά τον πόλεμο έγινε μια παγκόσμια εταιρεία λειαντικών και μηχανών λείανσης. (βλ.εικόνα 212,213)

Το 1942, 1944 το εργοστάσιο της εταιρίας χρησιμοποιήθηκε σαν στρατόπεδο συγκέντρωσης, όπου μετά τον πόλεμο η εταιρία NAXOS UNION ανασυστάθηκε, αλλάζοντας συνεχώς ιδιοκτήτες λειτούργησε εως το 2005.(www.orinosaxotis.blogspot.gr)



Εικ.212) παγκόσμια εταιρεία λειαντικών και μηχανών λείανσης 1

Εικ.213) παγκόσμια εταιρεία λειαντικών και μηχανών λείανσης 2
πηγή www.orinosaxotis.blogspot.gr

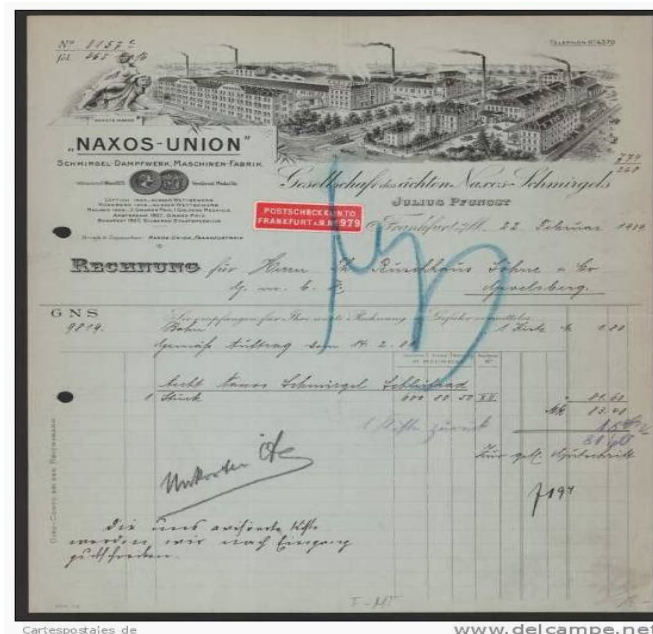

Εικ.214) νομοσχέδιο για Naxos Union
πηγή www.orinosaxotis.blogspot.gr

6.2 Εργοστάσιο παραγωγής σμύριδας VSM

Η εταιρία που σήμερα είναι γνωστή σαν VSM ιδρύθηκε το 1864 με έδρα το Ανόβερο - Hainholz από τους Γερμανοεβραίους Σίγκμουντ Oppenheim και Σίγκμουντ Seeligmann. (βλ.Εικ.215)

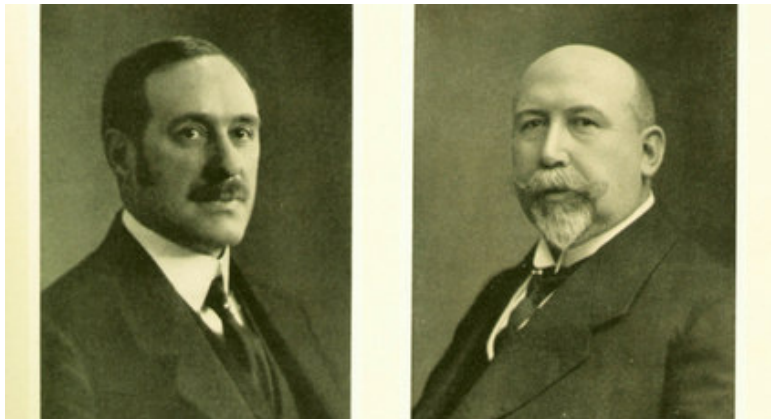

Εικ.215) Σίγκμουντ Oppenheim και Seeligmann

πηγή www.orinosaxotis.blogspot.gr

Η εταιρεία ξεκίνησε με την κατασκευή γυαλόχαρτου και μέσα στα επόμενα 50 χρόνια εξελίχθηκε στην παραγωγή κάθε είδους λειαντικών, με κύρια πρώτη ύλη τη σμύριδα εισάγοντας μεγάλες ποσότητες από την Νάξο, όπως άλλωστε έκαναν και τα υπόλοιπα εργοστάσια επεξεργασίας σμύριδας στην υπόλοιπη Ευρώπη μέχρι τον Β' Παγκόσμιο Πόλεμο όπου η σμύριδα Νάξου έχασε οριστικά την παγκόσμια φήμη και αξία της.

Παρόλα αυτά όμως, το εργοστάσιο της VSM καταστράφηκε ολοσχερώς στον Β' Παγκόσμιο Πόλεμο αλλά μέσα σε ένα χρόνο ξαναχτίστηκε με αποτέλεσμα σήμερα να έχει εξελιχθεί σε μια πολυεθνική εταιρία λειαντικών μέσων χωρίς να καταναλώνει καντάρι από τη σμύριδα Νάξου.(www.orinosaxotis.blogspot.gr) (βλ.Εικ.216,217)



Εικ.216) Εργοστάσιο επεξεργασίας σμύριδας 1

Εικ.217) Εργοστάσιο επεξεργασίας σμύριδας 2

πηγή www.orinosaxotis.blogspot.gr



6.3 Εργοστάσιο σμύριδας AB SVENSKA NAXOS στην πόλη Lomma της Σουηδίας

Μια από τις κύριες χώρες στην οποία εξαγόταν η σμύριδα Νάξου ήταν η Σουηδία. Ήταν τόσο σημαντικό για ένα εργοστάσιο λειαντικών να επεξεργάζεται σμύριδα Νάξου ώστε μετονομάζαν το εργοστάσιο σε ΝΑΞΟΣ. Το ίδιο συνέβη και στη Σουηδία με το εργοστάσιο Eternit στη πόλη Lomma της Σουηδίας μετονομάζεται το 1895 σε AB SVENSKA NAXOS, δηλαδή Λειαντικά Νάξου. (βλ.εικόνα 218,219)

Το εργοστάσιο κατασκεύαζε τροχούς λείανσης, ακόνια, εργαλεία λείανσης, λίθινες λεπίδες, δίσκους κοπής, γυαλόχαρτό και σφυριδόπανο. Επίσης υπήρχε υποκατάστημα και στην Στοκχόλμη.



Εικ.218) Εργοστάσιο σμύριδας AB SVENSKA NAXOS

Εικ.219) Εργοστάσιο σμύριδας AB SVENSKA NAXOS
πηγή www.orinosaxotis.blogspot.gr

Ως εκ τούτου, η εταιρία και το εργοστάσιο γενικότερα ακολουθούν τη πορεία της Ναζιακής σμύριδας, όπου μετά την ολική καταστροφή της παραγωγής Ναζιακής σμύριδας, με την έναρξη της γερμανοϊταλικής κατοχής στην Ελλάδα, το συγκεκριμένο εργοστάσιο μετονομάζεται σε ABVASTERVIK το 1942 οπότε ξεχνιέται και η λέξη Νάξος. (www.orinosaxotis.blogspot.gr)

6.4 Εργοστάσιο σμύριδας Naxos Schmirgelwerke KLINGSPOR and Co

Η σμύριδα Νάξου είναι γνωστή από αρχαιοτάτων χρόνων τόσο για την ύπαρξη της όσο, φυσικά περισσότερο για τη λειαντική της χρήση. Η μεγάλη αύξηση της ζήτησης της Ναξιακής σμύριδας άρχισε και πήγε παράλληλα με τη βιομηχανική επανάσταση στην Ευρώπη και την ανάγκη της βιομηχανίας και του εμπορίου σε λειαντικά μέσα. Είναι γνωστό και αδιαμφισβήτητο πως η καλύτερη ποιότητα φυσικής σμύριδας υπήρχε και υπάρχει στη Νάξο.

Η μοναδικότητα αυτή της Ναξιακής σμύριδας ήταν και ο λόγος που ολόκληρα εργοστάσια κατασκευής λειαντικών είτε είχαν στο όνομα τους τη λέξη ΝΑΞΟΣ είτε μετονομαζόταν και πρόσθεταν τη λέξη Νάξος.

Το πιο γνωστό και μακρόχρονο παραγωγικό εργοστάσιο ήταν το NAXOS UNION της Φρανκφούρτης της Γερμανίας, στη Γερμανία όμως υπήρχε και άλλο εργοστάσιο το οποίο είχε στην ονομασία του τη Νάξο.

Σήμερα το εργοστάσιο-εταιρεία φέρει την ονομασία Klingspor, το οποίο ιδρύθηκε το 1893 και το 1899 μετονομάζεται σε Siegener Leimfabrik und Naxos Schmirgelwerke. (βλ.εικόνα 220). Το εργοστάσιο επεξεργαζόταν αποκλειστικά Ναξιακή σμύριδα και παρήγαγε γυαλόχαρτο, σμυριδόπανο . Το 1900 η εταιρία για πρώτη φορά φέρνει νέα προϊόντα στην αγορά και το 1917 ο Carl Klingspor - η δεύτερη γενιά της οικογένειας KLINGSPOR (Klingspor) - παίρνει τον αυστηρό έλεγχο και την ανάπτυξη των εξαγωγών. Επιτεύγματά του και καινοτόμες ιδέες, όπως λειαντικά αδιάβροχο χαρτί, είναι ένα σημαντικό σημάδι της ανησυχίας KLINGSPOR (Klingspor), καθώς και το σύνολο του κλάδου των λειαντικών προϊόντων μέχρι και σήμερα.



Εικ.220) Εργοστάσιο Siegener Leimfabrik und Naxos Schmirgelwerke

πηγή www.orinosaxotis.blogspot.gr

Στις 9 Ιανουαρίου 1922 η ομόρρυθμη Naxos Schmirgelwerke KLINGSPOR and Co αναδιοργανώθηκε σε εταιρία περιορισμένης ευθύνης. Το 1925, από τα ταξίδια του στις Ηνωμένες Πολιτείες, ο Carl Klingspor επέστρεψε με ιδέες που καθόρισαν την κατεύθυνση της ανάπτυξης του κλάδου της λείανσης και των λειαντικών υλικών. Το 1924 η καινοτόμος ιδέα KLINGSPOR κατοχυρώθηκε με δίπλωμα ευρεσιτεχνίας για την αυτοκινητοβιομηχανία, η οποία εκείνη την εποχή βιώνει μια έκρηξη στη Γερμανία, τη Μεγάλη Βρετανία και τις Ηνωμένες Πολιτείες.

Αρχίζει μια εξαιρετική ιστορία επιτυχίας. Ως εκ τούτου το έτος 1926, έπειτα από μια εντατική έρευνα, η εταιρεία KLINGSPOR ήταν η πρώτη που ανέπτυξε μια τεχνολογία για την παραγωγή αδιάβροχων, για τρίψιμο με γυαλόχαρτο. (βλ.εικόνα 221) Ήταν πραγματικά ένα επαναστατικό προϊόν στο οποίο απαιτείται το σύνολο της αυτοκινητοβιομηχανίας.



Εικ.221) τρίψιμο με αδιάβροχο γυαλόχαρτο
πηγή www.orinosaxotis.blogspot.gr

Το 1979 δημιουργείται η KLINGSPOR ABRASIVES INC. (βλ.εικόνα 222) που βρίσκεται στο Hickory (Βόρεια Καρολίνα). Το 1989 υπάρχει και ένα άλλο γραφείο στο Ventura (CA). Στον κόσμο υπάρχουν 36 τμήματα: KLINGSPOR (Klingspor) επιτυγχάνει την επιτυχία στη Νότια Αμερική, την Αφρική, την Ασία και την Αυστραλία.

Μπορεί στην πραγματικότητα, σαν νησί, να μην έχουμε καμιά σχέση με αυτά τα εργοστάσια και κυρίως με την εξέλιξη τους, αλλά η Ναζιακή Σμύριδα και τα εργοστάσια αυτά ήταν οι πρώτοι μεγάλοι διαφημιστές της Νάξου στην Ευρώπη.

(www.orinosaxotis.blogspot.gr)



Εικ.222) KLINGSPOR ABRASIVES INC.
πηγή www.orinosaxotis.blogspot.gr

6.5 το ιταλικό εργοστάσιο επεξεργασίας σμύριδας Ermoli

Το ιταλικό εργοστάσιο Ermoli (βλ.εικόνα 223) ιδρύθηκε το 1882, αρχικά για εξόρυξη και επεξεργασία της τοπικής πέτρας που είναι γνωστή στους ντόπιους ως "molera" από τα κοντινά λατομεία, καθώς επίσης να κατασκευάζει μύλοπετρες για νερόμυλους και τροχούς ψαμμίτη λείανσης για ακόνισμα.



Εικ.223) Το ιταλικό εργοστάσιο Ermoli
πηγή www.orinosaxotis.blogspot.gr

Ως εκ τούτου, λίγο μετά την λήξη του πρώτου παγκοσμίου πολέμου, η εταιρεία εγκατέλειψε τη λατομική δραστηριότητα της, με σκοπό την αποκλειστική αφοσίωσή της στην παραγωγή τροχών λείανσης, όπου εκείνη την εποχή παραγόταν με φυσική σμύριδα από τη Νάξο, στις Κυκλάδες.

Έπειτα, κατά τη διάρκεια του Β' Παγκοσμίου Πολέμου, η Mole Ermoli ορίστηκε σαν εταιρεία στρατηγικής σημασίας για την πολεμική προσπάθεια, λόγω της φύσης της παραγωγής, με το 30% των εργαζομένων να εξαιρούνται από τη στρατιωτική θητεία.

Η σμύριδα το 1950 εγκαταλείφθηκε, τη θέση της πήρε το νέο συνθετικό λειαντικό που μόλις είχε έρθει στην αγορά, το κορούνδιο και το καρβίδιο του πυριτίου, όπου χρησιμοποιήθηκαν για την κατασκευή των τροχών λείανσης.

(www.orinosaxotis.blogspot.gr)

6.6 Το Σμυριδουργείο της Σύρου και το Βαμβακάρι σμυρίγλι της Νάξου

Στην Ερμούπολη της Σύρου στην οδό Ηρώων Πολυτεχνείου 18 - 20 (σημερινή ονομασία) υπήρχε ένα εργοστάσιο που επεξεργαζόταν σμύριδα Νάξου. Η επωνυμία του ήταν Σμυριδουργείο Νάξος, (βλ.Εικόνα 224) ιδρύθηκε στις αρχές του 20^{ου} αιώνα με διευθυντή τον Συριανό επιχειρηματία Γεώργιο Βαμβακάρη. Επεξεργαζόταν τη ναξιακή σμύριδα και το επεξεργασμένο μέταλλευμα το εξήγαγε στην γαλλική εταιρία επεξεργασίας γυαλιού Saint Gobin Pont a Mousson. Διέκοψε την λειτουργία του τη δεκαετία του 1960.

Το συγκεκριμένο εργοστάσιο ουσιαστικά θρυμματίζε τη σμύριδα σε κόκκους την αποθήκευε και την συσκεύαζε πριν την στείλει στη Γαλλία. Επειδή όμως για να θρυμματιστεί θα χρειαζόταν μεγάλους σπαστήρες, ο εν λόγω επιχειρηματίας όταν ερχόταν στη Νάξο για να αγοράσει σμύριδα προτιμούσε να παίρνει το θραύσμα του σμυριγλιού, δηλαδή τα χαλίκια, κάτι που δεν ήθελαν άλλες εταιρίες και το κράτος. Για το λόγο αυτό τόσο στη Κόρωνο όσο και στην Απείρανθο καθιερώθηκε εκείνη την εποχή το θραύσμα του σμυριγλιού να λέγεται βαμβακάρι σμυρίγλι, ορολογία που υπήρχε μέχρι πρόσφατα.

Μετά την διακοπή των εργασιών ως εργοστάσιο Σμύριδας, το κεντρικό τμήμα αγοράστηκε από τους αδελφούς ΜΑΟΥΤΣΟΥ, μετασκευάστηκε και λειτούργησε ως Μηχανουργείο "ΜΗΧΑΝΟΥΡΓΕΙΟΝ ΑΦΩΝ ΜΑΟΥΤΣΟΥ" το δεξιό τμήμα αγοράστηκε από τον "ΒΑΣΙΛΕΙΟ ΒΕΡΓΟ" και το αριστερό από το "ΝΕΩΡΙΟ ΣΥΡΟΥ" (www.orinosaxotis.blogspot.gr)



Εικ.224) Η επιγραφή "ΝΑΞΟΣ" στην όψη του κτιρίου της οδού Ηρώων Πολυτεχνείου 18-20 μας δίνει την επωνυμία του εργοστασίου που επεξεργαζόταν σμύριδα από τη Νάξο

πηγή www.orinosaxotis.blogspot.gr

ΚΕΦΑΛΑΙΟ 7 : ΣΜΥΡΙΔΕΡΓΑΤΕΣ

7.1 Απεργίες Σμυριδεργατών

7.1.1 οι απεργίες των σμυριδεργατών και οι μεγάλες πορείες τα έτη 1977, 1987

Έπειτα απο την ανασυγκρότηση του Ελληνικού κράτους το 1828, το ορυκτό της σμύριδας πέρασε στη διαχείριση του Ελληνικού δημοσίου. Παρόλο που το αποκλειστικό δικαίωμα εξόρυξης διέθεταν τα 6 χωριά της ορεινής Νάξου, οι κάτοικοι αυτών των χωριών δεν είχαν ως Κύριο επάγγελμά τους την εξόρυξη σμύριδας, αυτό αποτελούσε ευθύνη του κράτους λόγω της κακής διαχείρισης, αφού οι κάτοικοι δεν ήταν δυνατόν να ζήσουν μόνο απο την εξόρυξη της σμύριδας.

Ως εκ τούτου, οι κάτοικοι των ορεινών χωριών δεν μπορούσαν να ζήσουν τις οικογένειές τους μόνο απο τη σμύριδα όπως προαναφέρθηκε, όμως το κράτος εξαρτιόταν απο αυτήν, αφού την είχε υποθηκεύσει , για την ίδρυση χρηματιστηριακής τράπεζας το 1828, να αυξήσει τις μετοχές της Εθνικής τράπεζας το 1855, για διεθνή οικονομικό έλεγχο το 1897 κ.α

Έτσι σε χρονικές περιόδους που είτε το κράτος πίεζε τους σμυριδεργάτες, ή έπεφτε στην αντίληψη των σμυριδεργατών οτι ο μόνος που επωφελούνταν απο τη σμύριδα ήταν ο αγοραστής της απο το Ελληνικό δημόσιο, προέβαιναν στη διεξαγωγή απεργίας.(βλ.εικ.225)



Εικ.225) απεργία σμυριδεργατών
πηγή www.orinosaxotis.blogspot.gr

Δεν μας είναι γνωστές όλες οι απεργίες των σμυριδεργατών διότι κανείς δεν τις κατέγραψε και διότι έχουν χαθεί τα επίσημα αρχεία της σμύριδας πριν το 1924, όταν τα γραφεία της υπηρεσίας ήταν στον Λυώνα. Από τις γνωστές η μεγαλύτερη απεργία διεξάχθηκε το 1910, η οποία διήρκησε πάνω από ένα χρόνο και το κράτος ζημιώθηκε σημαντικά. Έπειτα ακολούθησε απεργία το 1917 με συνέπεια εξορία 10 σμυριδεργατών από τη Κόρωνο στην Κρήτη και από εκεί και πέρα μικρότερης κλίμακας απεργίες και διαμαρτυρίες.

Επίσης, στις δύο απεργίες του 1977 (βλ.Εικ.226,227,228) και 1987 (βλ.Εικ.229) είχε προηγηθεί πορεία απο τα χωριά στη χώρα της Νάξου.
(www.orinosaxotis.blogspot.gr)



Εικ.226)

πηγή www.orinosaxotis.blogspot.gr



Εικ.227)

πηγή www.orinosaxotis.blogspot.gr



Εικ.228)

πηγή www.orinosaxotis.blogspot.gr

Στις εικόνες 198,199,200 η μεγάλη απεργιά των συμριδεργατών το 1977 με την πορεία απο τα ορεινά χωριά, στη χώρα της Νάξου.



Εικ.229) απεργιά των συμριδεργατών το 1987 με την πορεία απο τα ορεινά χωριά, στη χώρα της Νάξου.

πηγή www.orinosaxotis.blogspot.gr

Επίσης, το 1987 καταλήφθηκαν για λίγες μέρες τα κτήρια του ΙΚΑ και επαρχείου Νάξου. βλ.Εικ.230)



Εικ.230) κατάληψη των κτιρίων ΙΚΑ και και επαρχείου Νάξου απο τους σμυριδεργάτες

πηγή www.orinosaxotis.blogspot.gr

7.1.2 η μεγάλη απεργία των σμυριδεργατών τα έτη 1911, 1913

Τον Οκτώβριο του 1911 διεξάχθηκε απεργία απο τους σμυριδεργάτες της ορεινής Νάξου, κατά την οποία αρνούταν να παραδώσουν σμύριδα στο ελληνικό δημόσιο για να την εξάγει και διεκδικούσαν κυρίως την αύξηση του εργατικού δικαιώματος. Ως εκ τούτου, τα έσοδα από τη σμύριδα ήταν ήδη υποθηκευμένα για τα δάνεια του Ελληνικού δημοσίου. Τον πρώτο χρόνο το κράτος κάλυψε τις ανάγκες του από τις αποθήκες της Σύρου, όπου αποθηκευόταν η Σμύριδα Νάξου.

Τον δεύτερο χρόνο όμως η κατάσταση για το ελληνικό δημόσιο άρχισε να δυσκολεύει περισσότερο από ότι δυσκόλευε τους σμυριδεργάτες, χαρακτηριστικό ήταν το περιστατικό που συνέβη στον Λυώνα όταν υπάλληλοι του κράτους επιχείρησαν να φορτώσουν κρυφά σμύριδα με τη βοήθεια της χωροφυλακής αλλά δέχτηκαν τα πυρά των ταμπουρωμένων Κορωνιδιατών.

Σχετικά με αυτή την απεργία διαβάζουμε παρακάτω την επιστολή του υπουργού Οικονομικών Αλέξανδρου Διομήδη στις 15 Μαρτίου 1913 προς το υπουργικό συμβούλιο. Η επιστολή είναι από το αρχείο του Ιδρύματος "Ελευθέριος Βενιζέλος".

" εν Αθήναις τη 15^η Μαρτίου 1913

Προς το Υπουργικό Συμβούλιο

Η από Οκτωβρίου μηνός του έτους 1911 αρξαμένη απεργία των εν Νάξω σμυριδωρυκτών επέφερε την έλλειψη του προϊόντος αυτού, εξίσου σημαντικά μειώθηκαν κατά το έτος 1912 οι εισπράξεις του Δημοσίου από το έσοδο αυτό, οι οποίες, όπως είναι γνωστό έχουν παραχωρηθεί ως υπέγγυοι πρόσοδοι του Δημοσίου Χρέους στην Διεθνή Οικονομική Επιτροπή.

Ένα δε η απεργία εξακολουθήσει και κατά το έτος τούτο, ουδεμία εισπραξη εκ του εσόδου αυτού θα μπορούμε να έχουμε κατά το έτος 1913, καθώς στην εν τη Σύρω αποθήκη σμύριδος απόθεμα αυτής από πολλού ήδη έχει εξαντληθεί, το δε Δημόσιο δεν έχει να παραδώσει εις τους καταναλωτές σμύριδα.

Προς αποφυγή των επιζημιών συνεπειών τούτων δει το Δημόσιο ταμείο, προσέτι δε και ένεκα των συνεχών και ευλόγων παραπόνων της Διεθνούς Οικονομικής Επιτροπής, ένεκα των ζημιών, ας υφίστανται οι δανιστές των εις τον Διεθνή Έλεγχο υπαγομένων χρεών μας, κρίνουμε καλό ότι επιβάλλεται να γίνει σκέψη αποδοχής κάποιων αιτημάτων των εργατών της σμύριδος.

Εάν λάβουμε προ οφθαλμών, ότι κατά το έτος εξορύσσονται και παραδίδονται περί τους 170.000 στατήρες σμύριδος και το εργατικό δικαίωμα είναι 2,40 κατά στατήρα φτάνουμε το ποσό των 408.000 δραχμών, η αύξηση του εργατικού δικαιώματος κατά 50 λεπτά κατά στατήρα το ανώτερο θα επιφέρει αύξηση δαπάνης 85.000 δραχμές ετησίως, ην φρονούμεν, ότι επιβάλλεται από την περίσταση να υποστεί το δημόσιο ταμείο, εφόσον δεν είναι δυνατόν επό του παρόντος να αποφευχθεί η εκ της απεργίας επερχόμενη εις το δημόσιο ταμείο ζημιά, κινδυνεύον αλλως να ευρεθεί παντελώς στερημένο της προσόδου αυτής και εκτεθειμένο απέναντι των δανειστών του.

Ο υπουργός Οικονομικών"

Σε αυτήν όμως την απεργία που είχε ξεκινήσει το έτος 1911, το κράτος αποφάσισε να εκπληρώσει τα αιτήματα των σμυριδεργατών αφού με την άρνησή τους για εξόρυξη σμύριδας, το κράτος έχανε αρκετά έσοδα όπου αν η απεργία συνεχιζόταν μέχρι το έτος 1913 θα αδυνατούσε να διαθέσει τη σμύριδα στους καταναλωτές, αφού οι αποθήκες σμύριδας της Σύρου είχαν πλέον αδειάσει. Έτσι κρίνονταν επιτακτική ανάγκη για άμεση εξόρυξη Ναξίας σμύριδας, θέτοντας οτι θα ήταν προτιμότερο να αυξήσουν την αμοιβή των σμυριδεργατών, μιας και δεν υπήρχε άλλη λύση για τη λήξη της εν λόγω απεργίας, παρά να στερηθούν παντελώς τα έσοδα απο τη σμύριδα. **(βλ.Εικόνα 231, 232)**

(www.orinosaxotis.blogspot.gr)

137 / 48



ΒΑΣΙΛΕΙΟΝ ΤΗΣ ΕΛΛΑΔΟΣ

ΥΠΟΥΡΓΕΙΟΝ ΤΩΝ ΟΙΚΟΝΟΜΙΚΩΝ
(ΤΜΗΜΑ... ΗΘΥ...)

Εν Αθήναις, τῆς 15 Μαρτίου 1913



Αριθ. 17377..

Π ρ ο ς
τὸ Ἐκτελεστικὸν Συμβούλιον

Ἡ ἀπὸ τοῦ Ὀκτωβρίου μηνὸς τοῦ ἔτους 1911 ἀρξαμένη ἀπεργία τῶν ἐν Νάξῳ σπυριδωρικτῶν ἐπέφερε τὴν ἔλλειψιν τοῦ προϊόντος τούτου, ἐξ οὗ σημαντικῶς ἐμειώθησαν κατὰ τὸ ἔτος 1912 αἱ ἐκ τοῦ ἐσόδου τούτου εἰσπράξεις τοῦ Δημοσίου, αἵτινες, ὡς γνωστόν, ἔχουσι παραχωρηθῆ ὡς ὑπέγγυοι πρόσοδοι τοῦ Δημοσίου χρέους εἰς τὴν Διεθνή Οἰκονομικὴν Ἐπιτροπὴν. Ἐὰν δ' ἡ ἀπεργία ἐξακολουθήσῃ καὶ κατὰ τὸ ἔτος τοῦτο, οὐδεμίαν εἰσπραξιν ἐκ τοῦ ἐσόδου τούτου θὰ δυνηθῶμεν νὰ ἔχωμεν κατὰ τὸ ἔτος 1913, καθ' ὅσον τὸ ἐν τῇ ἐν Σύρῳ ἀποθήκῃ τῆς σπύριδος ἀπόθεμα αὐτῆς ἀπὸ πολλοῦ ἤδη ἔχει ἐξαντληθῆ, τὸ δὲ Δημοσίον δὲν ἔχει νὰ παραδώσῃ εἰς τοὺς καταναλωτὰς σπύριδα.

Πρὸς ἀποφυγὴν τῶν ἐπιζηριῶν συνεπειῶν τούτων διὰ τὸ Δημοσίον ταρεῖον, προσέτι δὲ καὶ ἕνεκα τῶν συνεχῶν



Εικ.231)

πηγή www.orinosaxotis.blogspot.gr

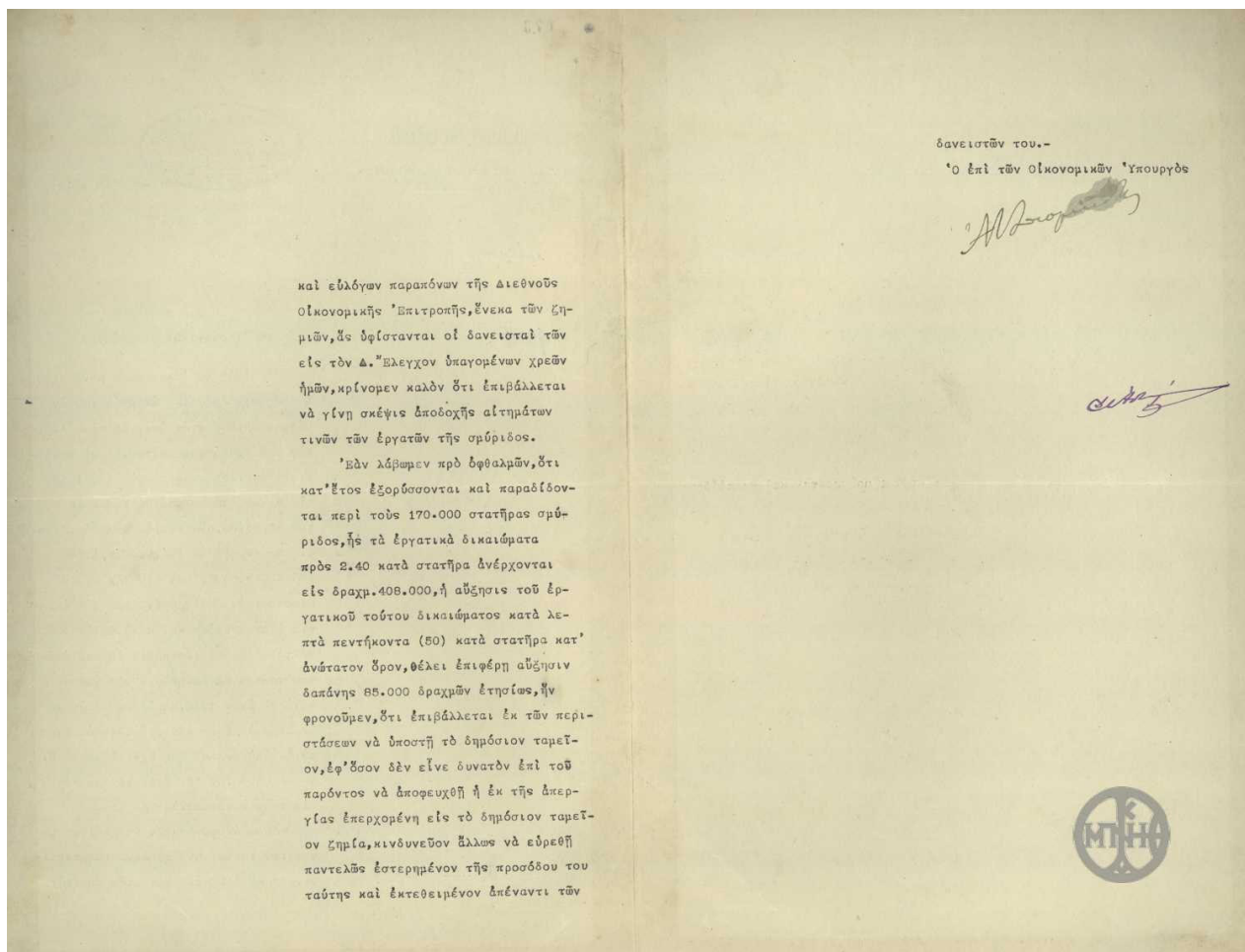

Εικ.232)

πηγή www.orinosaxotis.blogspot.gr

Στις εικόνες 231 και 232 αναφέρεται το αίτημα προς το υπουργικό συμβούλιο για εκπλήρωση των αιτημάτων των σμυριδεργατών, με στόχο τη λήξη της απεργίας του 1911, ώστε να αρχίσουν και πάλι να εξορύσσουν, και να διαθέτουν τη σμύριδα στους καταναλωτές.

7.1.3 Ένοπλη απεργία στον Λυώνα το 1911

Αφήγηση του Λεωνίδα Μανωλά του Ανδρέα (του Μπολσεβίκου), από το αρχείο του Μανώλη Κ. Κουφόπουλου.

Ήταν τη δεκαετία 1910 – 1920. Δε μπορώ να προσδιορίσω τη χρονιά, δεν έζησα ο ίδιος το περιστατικό. Είχα δεν είχα γεννηθεί, το αναμεταδίδω όπως το θυμούμαι από την αφήγηση του πατέρα μου. Ήταν η εποχή με τα πρώτα συνδικαλιστικά βήματα στη Κόρωνο, είχε δεν είχε ιδρυθεί το σωματείο όταν ακόμα το ελληνικό εργατικό κίνημα βρισκόταν στη βρεφική του ηλικία.

Η τιμή (το εργατικό δικαίωμα) στην οποία το κράτος πλήρωνε το σμυρίγκλι στους σμυριδεργάτες ήταν τέσσερις δραχμές το καντάρι. Τιμή που ίσχυε από εκείνα τα χρόνια. Οι χωριανοί ζητούσαν αύξηση, το κράτος δε τους έδινε. Έτσι με καθοδήγηση κάποιων από τους ίδιους, αποφάσισαν να απεργήσουν, δηλαδή να αρνηθούν να παραδώσουν το σμυρίγκλι τους στο κράτος.

Η ζήτηση του σμυριγκλιού από το εξωτερικό ήταν έντονη, κρατικά αποθέματα δεν υπήρχαν και το κράτος σαν ιδιοκτήτης και έμπορος του σμυριγκλιού είχε μεγάλο οικονομικό ενδιαφέρον για τη παραλαβή από μέρος του και πώληση του σμυριγκλιού.

Την εποχή αυτή το σμυρίγκλι ήταν το τρίτο κατά σειρά εξαγωγίμο ελληνικό προϊόν. Καπνός σταφίδα και νάξια σμύρις διαβάσαμε χρόνια αργότερα στα σχολικά μας εγχειρίδια.

Η άρνηση των χωριανών να παραδώσουν το σμυρίγκλι τους, κράτησε αρκετό καιρό. Το κράτος αποφάσισε να το παραλάβει χωρίς τη συγκατάθεση και τη σύμπραξή τους. Ήταν καλοκαίρι και το σμυρίγκλι ήταν κατεβασμένο στον Λυώνα σε ατομικούς και ομαδικούς (κατά ορυχείο) σωρούς, έτοιμο για παράδοση.

Η "υπηρεσία" είχε ανακοινώσει ότι τη τάδε μέρα θα αρχίσει με ή χωρίς τη παρουσία και τη σύμπραξη των σμυριδεργατών η παραλαβή του σμυριγκλιού από τους σωρούς των. Έτσι το προκαθορισμένο πρωί δύο χωριανοί διαλογείς παραβρισκόταν, όπως συνήθως, στη παραλαβή, από τη μια και από την άλλη ενός βαγονιού ήταν μισθωμένοι εργάτες και ετοιμαζόταν να αρχίσουν τη παραλαβή χωρίς τη παρουσία του ιδιοκτήτη του σωρού, μπροστά στον οποίο είχαν σταματήσει. Με το που έπεσαν οι πρώτες ασμυρίγκλες μέσα στο βαγόκι κάτι άλλο έπεσε δίπλα. Ήταν σφαίρα, σφαίρα από πολεμικό όπλο. Ευνόητο ότι η σφαίρα δεν στόχευε να χτυπήσει ανθρώπους αλλά να εμποδίσει τη παραλαβή του σμυριγκλιού.

Η απόφαση της παραλαβής χωρίς τη θέληση των χωριανών ήταν μελετημένη. Το συνεργείο παραλαβής προστατευόταν από αστυνομική δύναμη που είχε πάρει θέσεις σε δύο γραμμές από τη μια και από την άλλη στις πλαγιές πάνω από τη ρεματιά του Λυώνα κατά μήκος της οποίας ήταν και οι σωροί του σμυριγκλιού και οι γραμμές των βαγονιών. Προφανώς η "υπηρεσία" είχε σκεφτεί ή "πληροφορηθεί" πως οι χωριανοί θα αντιδράσουν.

Επικεφαλής της αστυνομικής δύναμης βρισκόταν ένας ανθυπασπιστής με φήμη ικανού αστυνομικού. Και αυτό γιατί σαν αστυνομικός σταθμάρχης Απειράνθου ελέγετο ότι είχε καταφέρει να πειθαρχήσει τους απεραθίτες, που τους θεωρούσαν σκληρούς και δυσήνιους.

Όταν λοιπόν έπεσε η σφαίρα κοντά στο βαγόνι, οι μεν διαλογείς απομακρύνθηκαν από το βαγόνι, οι δε χωροφύλακες που βρισκόταν από τη μεριά του Λυώνα από όπου είχε ριχτεί ο πυροβολισμός σηκώθηκαν να ανεβούν πιο πάνω να πιάσουν αυτόν που είχε πυροβολήσει, γιατί τη σφαίρα την είχαν ακούσει να περνά από πάνω τους. Δεν έκαμαν όμως πολλά βήματα. Ένα φράγμα από σφαίρες, που ήρθαν από την απέναντι πλαγιά τους σταμάτησε και τους καθήλωσε.

Αμέσως οι χωροφύλακες που βρισκόταν στην πλάγιά από όπου ήρθαν οι πολλοί πυροβολισμοί, έχοντας ακούσει τις σφαίρες να φεύγουν πάνω από τα κεφάλια τους, σηκώθηκαν, διστακτικά αυτοί να ανέβουν να πιάσουν αυτούς που είχαν πυροβολήσει από θέση ψηλότερη από αυτούς. Καθηλώθηκαν όμως και αυτοί από πυροβολισμούς που ήρθαν από την απέναντι πλαγιά του Λυώνα από όπου είχε έρθει η πρώτη σφαίρα.

Τι είχε συμβεί. Ένοπλοι χωριανοί, από τους πολεμιστές των βαλκανικών πολέμων, με την πρόσφατη πολεμική τους πείρα είχαν πάρει θέση σε γραμμές πάνω από τις γραμμές των αστυνομικών. Έτσι με την υπεροχή της θέσης τους αχρήστευσαν την ένοπλη προστασία του συνεργείου που θα παραλάμβανε το σμυρίγκλι παρά τη θέληση των χωριανών.

Οι "νικητές", που βέβαια δεν είχαν πρόθεση να χτυπήσουν ανθρώπους, αλλά να ματαιώσουν την παραλαβή, φώναζαν στους "νικημένους" αστυνομικούς και τον αποσβολωμένο αρχηγό τους, πως ότι κάνουν το κάνουν για να προστατεύσουν τα συμφέροντα τους και ότι για να μην υπάρχει δυσάρεστη συνέχεια των γεγονότων, πρέπει να συγκεντρωθούν και να μείνουν προσωρινά κλεισμένοι σε μια αποθήκη του Λυώνα που τους όρισαν. Μη έχοντας τι άλλο να κάνουν οι αστυνομικοί συμμορφώθηκαν. Οι διαλογείς αποχώρησαν άπρακτοι και αυτοί σιωπηλά ευχαριστημένοι γιατί για το υπηρεσιακό τους καθήκον είχαν προσφερθεί να το εκτελέσουν.

Όταν νύχτωσε ένας χωριανός, ο Σταυράκης (του Παλιουδομανώλη), σταλμένος από την απεργιακή επιτροπή πήγε και έριξε κάτω από τη πόρτα της αποθήκης, όπου ήταν οι αστυνομικοί, ένα σημείωμα. Το σημείωμα έγραφε πως οι αστυνομικοί πριν ξημερώσει πρέπει να έχουν φύγει από τον Λυώνα και ότι στο λιμανάκι υπάρχει μια βάρκα με κουπιά και αν θέλουν μπορούν να την πάρουν να πάνε όπου θένε, Έτσι και έγινε, ήταν καλοσυνάτη νύχτα, πήραν τη βάρκα και με τα κουπιά πήγαν στη Μουτσούνα.

Η παραλαβή του σμυριγκλιού από το κράτος χωρίς τη συγκατάθεση των σμυριδεργατών είχε ματαιωθεί. Η απεργία είχε πετύχει, έστω και με μέσα που σε άλλη εποχή δεν θα μπορούσαν να γίνουν δεκτά από το κράτος.

(www.orinosaxotis.blogspot.gr)

7.1.4 πορεία 40 χιλιομέτρων των σμυριδεργατών προς την πόλη της Νάξου το 1975

Την Τετάρτη 2 Ιουλίου 1975, πραγματοποιήθηκε πορεία 40 χιλιομέτρων με περισσότερους απο 300 σμυριδεργάτες προς τη πόλη της Νάξου, οι οποίοι θέλησαν να εκφράσουν την έντονη διαμαρτυρία τους αφού δεν επιλύθηκαν τα προβλήματά τους μετά την αποτυχημένη απεργίας τους.

Ως εκ τούτου, η αύξηση του εργατικού δικαιώματός τους, αποτελεί ένα απο τα αιτήματά τους. Οι σμυριδεργάτες ξεκίνησαν από την Κόρωνο στις 5 το πρωί της Τετάρτης και αφού ΕΝΩΘΗΚΑΝ με τους συναδέλφους τους της Απειράνθου έφθασαν μετά από 8 ώρες στην πόλη της Νάξου. Εκεί αφού παρέμειναν για λίγο μπροστά από το χώρο του Ηρώου (βλ.εικόνα 233) διαλύθηκαν ησύχως. Κατά τη διαδρομή έφεραν πλακάτ στα οποία αναγραφόταν τα αιτήματά τους.(www.orinosaxotis.blogspot.gr)

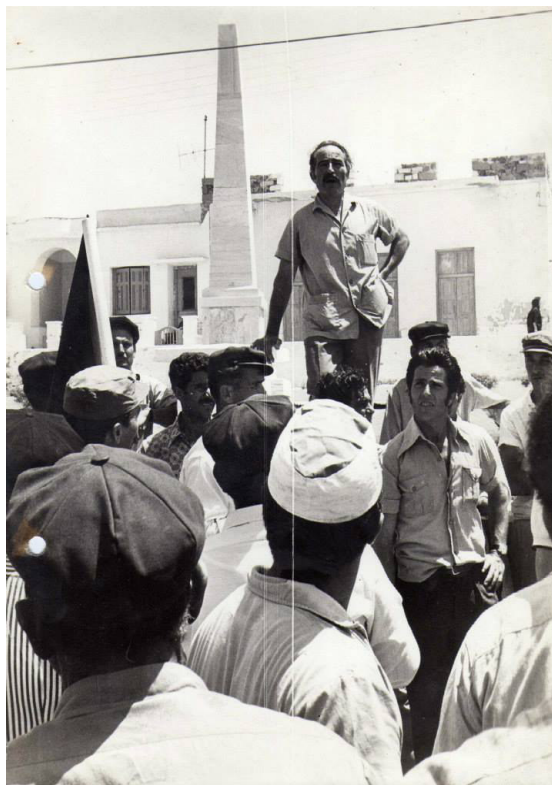

Εικ.233) συγκέντρωση σμυριδεργατών στο Ηρώο της χώρας της Νάξου το 1975
πηγή www.orinosaxotis.blogspot.gr

7.1.5 εξορία και φυλάκιση συμριδεργατών της Κορώνου Νάξου το 1917

Άλλη μια μεγάλη απεργία διεξάχθηκε το Μάιο του 1917 από τους συμριδεργάτες της Κορώνου Νάξου, όπου τα αίτια της εν λόγω απεργίας παραμένουν ανεξακριβωτα, μεταφέροντας μόνο προφορικές πληροφορίες στη διάρκεια των χρόνων. Παρόλα αυτά, λέγεται πως αιτία αυτής της απεργίας ήταν η διακοπή της προωθούμενης λύσης του προβλήματος μεταφοράς σμύριδας με τη δημιουργία σιδηροδρόμου από την Κόρωνο στο λιμάνι της Χώρας, και τη δημιουργία αποθηκών στην Χώρα της Νάξου, γεγονός που δεν είναι απόλυτα έγκυρο.

Όμως αυτή η απεργία συμβαίνει σε πολύ κακή χρονική περίοδο για τους συμριδεργάτες της Κορώνου. Το σωματείο τους έχει μόνο 9 μήνες δράσης, η Ελλάδα είναι στα πρόθυρα εμφυλίου με τους Βενιζελικούς να έχουν υποτάξει κυριολεκτικά τη Νάξο μετά τα αιματηρά γεγονότα της Απειράνθου τον Ιανουάριο του 1917.

Οι απεργοί συμριδεργάτες ουσιαστικά δεν ήταν εναντίον ούτε του Βασιλιά ούτε των Βενιζελικών, ήταν εναντίον των τοπικών παραγόντων κομματικών και οικονομικών που με κάθε τρόπο υπονόμειαν την ανάπτυξη των ορυχείων της σμύριδας και της εκμετάλλευσής τους από τους ίδιους τους συμριδεργάτες. Έτσι οι ίδιοι αυτοί παράγοντες καταφέρνουν να πείσουν τον στρατό των Βενιζελικών που βρισκόταν στη Νάξο πως οι απεργοί ήταν βασιλόφρονες και ενάντια στον Βενιζέλο.

Μέσα από την μοναδική καταγραφή του γεγονότος από τον Αντώνιο Ι Χουζούρη (Αντωναντώνη) όπως αυτή δημοσιεύθηκε στο βιβλίο του γιου του Γιάννη με τίτλο ΛΑΙΚΗ ΓΙΑ ΤΗΝ ΚΟΡΩΝΟ ΤΗΣ ΝΑΞΟΥ ΚΑΙ ΤΗΝ ΙΣΤΟΡΙΑ ΤΗΣ μαθαίνουμε ότι :

"Στις 4 Μαΐου 1917 ημέρα Παρασκευή ζητούν από τους απεργούς να πάνε για ανάκριση στον σταθμό που είχαν στήσει οι Βενιζελικοί στη Κωμιακή. Από όσους κάλεσαν κράτησαν εννέα χωρίς να τους ανακρίνουν τελικά και τους οδήγησαν με τα πόδια στη Χώρα. Εκεί τους ανέκριναν και πήραν την απόφαση να τους φυλακίσουν. Την Τετάρτη το πρωί 9 Μαΐου τους ετοίμασαν τα χαρτιά και με πλοίο τους έστειλαν στη Σύρο.

Στη Σύρο φυλακίστηκαν για λίγες μέρες και από εκεί με το πλοίο ΑΘΗΝΑΙ και δέκα Κρήτες στρατιώτες για συνοδεία φτάνουν στα Χανιά. Αποβιβάστηκαν στη Σούδα, οδηγήθηκαν με τα πόδια στα Χανιά και από εκεί στο χωριό Χαλέπα στις φυλακές Φιρκά. Τελικά όμως έμειναν εκεί μόνο ένα βράδυ. Απελευθερώθηκαν και την επόμενη μέρα έφυγαν με το πλοίο ΞΙΦΙΑΣ για την Σύρο πάλι. Στη Σύρο τελικά τους δόθηκαν τα απαλλακτικά χαρτιά και επέστρεψαν μετά από αυτή τη ταλαιπωρία τους στην Κόρωνο".

Ως εκ τούτου, δεν κατάλαβαν ούτε και οι ίδιοι τους λόγους για τους οποίους οδηγήθηκαν σε αυτή τη ταλαιπωρία και στάθηκαν τυχεροί διότι τη μέρα που έφτασαν στην Κρήτη είχε αποχωρήσει ο βασιλιάς από την Ελλάδα (29 Μαΐου 1917) και έτσι απαλλάχτηκαν από τις κατηγορίες τους.

Οι 9 αυτοί ήταν :

Αντώνιος Ι. Χουζούρης (Αντωναντώνης) ετών 19

Νικηφόρος Γ. Σιδεράκης (Σιδεράκης) ετών 45

Ελευθέριος Γ. Σιδεράκης (Σιδερολευτέρης) ετών 28

Κωνσταντίνος Ν. Κουφόπουλος (Χελιαμπαδοκωνσταντής) ετών 28

Νικόλαος Β. Λεγάκης (Αστειός) ετών 30

Σπύρος Εμ. Μανωλάς (Σπυριδάκης) ετών 32
Μιχάλης Εμ. Μανωλάς (Παλιουδομιχάλης) ετών 47
Νικηφόρος Δ. Παντελιάς (του Σιφνιοδημήτρη) ετών 19
Νικόλαος Ευγενόπουλος

Οι δύο τελευταίοι όμως έχουν και περεταίρω ιστορία :

Ο Νικηφόρος Παντελιάς του Δημητρίου σκοτώνεται μετά από 4 χρόνια στο Μικρασιατικό μέτωπο.

Ο Νικόλαος Ευγενόπουλος ήταν από την Αθήνα και είχε παντρευτεί την Δέσποινα Πρωτονοταρίου κόρη του ιερέα Βασιλείου Πρωτονοταρίου και της Αικατερίνης Παυλοπούλου . Ζούσαν στην Κωνσταντινούπολη αλλά έμειναν για πολλά χρόνια στη Κόρωνο όπου και γεννήθηκαν τα παιδιά τους . Ο Νικόλαος Ευγενόπουλος κρεμάστηκε το 1926 στην Άγκυρα μετά από την δίκη του όπου κατηγορήθηκε για κατασκοπία υπέρ της Ελλάδος .

(www.orinosaxotis.blogspot.gr)

7.2 οι άγαμοι σμυριδεργάτες

Πληροφορούμεθα ότι ο βουλευτής κ. Πρωτοπαπαδάκης με τον υποψήφιο γερουσιαστή κ Αντ.Μαγκάκη σκέπτονται όπως με τη νομοθετική οδό, επιτρέψουν στους άγαμους σμυριδεργάτες με ηλικία άνω των 25 ετών, την εγγραφή τους στους σμυριδεργατικούς καταλόγους, καθώς και αν πρέπει αυτοί να παραδίδουν ίση ποσότητα σμύριδας με τους προστάτες σμυριδεργάτες.

Η δεύτερη αυτή σκέψη ερρίφθη κατά τις πληροφορίες μας, από την επιθυμία τους, για να ενισχυθούν οι πολύτεκνοι, έτσι όπως έχει αυξηθεί η αναλογία τους καθόσον και πάμπολλοι είναι και μεγαλύτερη οικονομική ανάγκη έχουν.

Εν προκειμένω νομίζουμε, αρμόδιοι είναι οι σμυριδεργάτες των σμυριδοφόρων περιοχών Λυώνα και Απειράνθου, οι οποίοι πρέπει με ομαδικό ψήφισμα να εκφέρουν την άποψη τους για να μη δημιουργηθούν νέα ζητήματα.

Το παραπάνω άρθρο είναι από το **ΦΩΣ ΠΑΡΟΝΑΞΙΑΣ** της 24ης Νοεμβρίου 1934, όπως αντιλαμβανόμαστε το να είναι ανύπαντρος ένας σμυριδεργάτης δεν ήταν και το αρτιότερο, διότι δεν ασφαλιζόταν και δεν του επιτρεπόταν να ζυγίσει ώστε να πληρωθεί από το κράτος. Ο μόνος τρόπος ώστε οι ανύπαντροι σμυριδεργάτες να έχουν το δικαίωμα πληρωμής από την εργασία τους στα ορυχεία, ήταν να δουλεύουν για κάποιον άλλο και φυσικά η αμοιβή τους ήταν πολύ μικρότερη από την αμοιβή που θα είχαν αν παρέδιδαν την σμύριδα που έβγαζαν.

(www.orinosaxotis.blogspot.gr)

7.3 περί αναγκαστικών συνεταιρισμών των σμυριδωρυκτών Νάξου το 1964

Κατά τη διάρκεια της δεύτερης θητείας του Ιωάννη Ζίγδη ως υπουργού βιομηχανίας το 1963-1965 σε μια από τις παρεμβάσεις τους στην βελτιστοποίηση τόσο της βιομηχανικής παραγωγής όσο και της αξιοποίησης του ορυκτού πλούτου της Ελλάδος εμφανίζεται να καταθέτει ένα προσχέδιο νόμου με τίτλο :

"περί αναγκαστικών συνεταιρισμών των σμυριδωρυκτών Νάξου"

Και στο 1ο άρθρο διαβάζουμε :

<< Οι σμυριδορύκται Νάξου οργανώνονται υποχρεωτικώς εις συνεταιρισμούς σκοπός των οποίων είναι η υπό κοινήν διεύθυνσιν διεξαγωγή των ατομικών των σμυριδωρυκτών υποθέσεων εις ζητήματα εξορύξεως διαλογών, ζυγίσεως, παραδόσεως και πληρωμής της ανορυσσόμενης από αυτούς σμύριδος καθώς και η από κοινού προμήθεια ειδών χρησίμων εις την εκμετάλλευσιν της σμύριδος και εις τας οικιακάς αυτών ανάγκας και η πνευματική και ηθική αυτών βελτίωσις. Ο σκοπός αυτός θέλει ορισθεί λεπτομερέστερα εν των καταστατικών των συνεταιρισμών, εγκρινομένω υπό των Υπουργών Εργασίας και Εθνικής Οικονομίας.

Ο αριθμός και η έδρα των συνεταιρισμών τούτων ορίζονται δι αποφάσεως των αυτών υπουργών, οίτινες και ασκούσι την επ' αυτών εποπτεία. Οι συνεταιρισμοί ονομάζονται "αναγκαστικοί συνεταιρισμοί σμυριδεργατών Νάξου Σ.Π.Ε." και φέρουσιν έκασταον ίδιον αύξοντα αριθμό προς διάκριση από των λοιπών >>

Στο άρθρο 7 λέει :

<< ο συνεταιρισμός προβλέπει κατά το δυνατόν την ζήτησιν της σμύριδος και μεριμνά δια την ικανοποίησιν αυτής. Αποκτά τα αναγκαία δια τας εργασίας των σμυριδωρυκτών εργαλεία και μηχανήματα και εργαστήρια κατασκευής και επισκευής αυτών καθώς και πρατήρια ειδών και αποθήκας και υπόστεγα εναποθέσεως σμύριδος επ ενοικίω ή δι αγοράς. Το δημόσιο δύναται να εκμισθώνει εις τους συνεταιρισμούς τα οικήματα και τους χώρους, τας εγκαταστάσεις, τας πλάστιγγας και τα άλλα είδη παραλαβής και εναποθηκεύσεως σμύριδος, τους οποίους κατέχει εν τη περιοχή των ορυχείων, μετά δεκαετίαν ευδοκίμου λειτουργίας των συνεταιρισμών το Δημόσιο δύναται να προβεί κατά την αυτή διαδικασία και εις πώλησιν προς αυτούς των ανωτέρων οικημάτων, χώρων και ειδών.

Ο συνεταιρισμός αποκτά επίσης εγκαταστάσεις δια κονιοποίησησιν και βιομηχανοποίησησιν της σμύριδος και κατασκευή και πώλησιν κατά προτίμησιν εξ αυτής ειδών δυναμένων να απασχολήσουν πλειοτέρας όσον ένεστιν εργατικάς χείρας. Η αναγκαιούσα προς βιομηχανοποίηση σμύρις εξορύσσεται υπό των συναιτερισμών και παρέχεται εις αυτούς υπό του Δημοσίου εις το ήμισυ της τρεχούσης καθ' εκάστην περίοδο αξίας της Ναξίας σμύριδος. Το σύνολο της ούτω αγοραζόμενης σμύριδος δεν δύναται να υπερβεί τους τόνους ετησίως. >>

Στο 8^ο άρθρο διαβάζουμε

<< πόροι των συνεταιρισμών

A) αι εισφορές των συνεταιίρων

B) τα προκύπτοντα εξ επικερδών πράξεων κέρδη

Γ) αι αυξήσεις της περιουσίας των εκ χαριστικών πράξεων εν τη ζωή ή αιτία θανάτου

Δ) ειδικός φόρος 5% επί της αξίας της πωλούμενης σμύριδος >>

Στο 9^ο άρθρο :

<< επιτρέπεται η παροχή εγγυήσεως εκ μέρους του κράτους υπέρ εν τω παρόντι νόμω συνεταιρισμών για προμηθείας, δάνεια ή άλλην χρηματοδότησιν προς αυτούς >>

Το προσχέδιο νόμου που υποβάλει ο υπουργός βιομηχανίας το 1964 αν και δεν εξελίχθηκε σε νόμο αποτέλεσε μια πολύ ολοκληρωμένη πρόταση σε σχέση με την εξέλιξη τόσο των Υπουργών όσο και των σμυριδεργατών.

(Επιμέλεια "Ορεινός Αξιώτης", Γεώργιος Α. Μανωλάς

7.4 απαλλαγή των σμυριδεργατών απο τις εφεδρείες του στρατού το έτος 1918

Η ιστορία της σμύριδας είναι πολύ σημαντική, παρόλα αυτά μας είναι και εξίσου άγνωστη. Λέγεται πως η σμύριδα έχει τόσο μεγάλη αξία που οι σμυριδεργάτες δεν πήγαιναν στον πόλεμο αλλά εξόρυσσαν αυτό το πολύτιμο ορυκτό, ώστε να συνεχίσει η απρόσκοπτη λειτουργία των σμυριδωρυχείων.

Ως εκ τούτου, το 1918 η ζήτηση της σμύριδας απο του συμμάχους της δύναμης της Αντάντ ήταν πολύ μεγάλη, καθώς επίσης και οι υποχρεώσεις του Ελληνικού κράτους απέναντι στον διεθνή οικονομικό έλεγχο, όπου η σμύριδα αποτελούσε ενέχυρο. Επίσης επιτακτική ήταν η ανάγκη για τον νέο δανεισμό για την κάλυψη των αναγκών στους πολέμους.

Έτσι η κυβέρνηση του Ελευθερίου Βενιζέλου αναγκάζεται τον Ιούνιο του 1918 και ενώ η Βουλή δεν λειτουργούσε, με υπουργική απόφαση να διατάξει την υπαγωγή των σμυριδεργατών, των αγωγέων μεταφοράς σμύριδας και όλου του προσωπικού της διευθύνσεως σμυριδωρυχείων στο νόμο 325 του 1914 όπου απαλλασσόταν από τις εφεδρείες του στρατού οι υπάλληλοι των σιδηροδρόμων, του τηλεγράφου και των ταχυδρομείων.

Πιο συγκεκριμένα λοιπόν απαλλάχτηκαν άπαντες οι σμυριδεργάτες, οι αγωγιάτες που δηλώθηκαν πως μεταφέρουν σμύριδα καθώς και όλοι οι υπάλληλοι της διευθύνσεως σμυριδωρυχείων από πιθανή επιστράτευσή τους στις εφεδρείες του στρατού και της Εθνοφρουράς. Αυτό δεν ίσχυσε γι αυτούς που έπρεπε να εκτελέσουν κανονικά τη στρατιωτική τους θητεία, γι' αυτό και στις λίστες των νεκρών ηρώων στο εκστρατευτικό σώμα της Κριμαίας, καθώς και αργότερα στο μέτωπο της Μικράς Ασίας βλέπουμε μεγάλο αριθμό ανθρώπων από τα σμυριδοχώρια της Ορεινής Νάξου.

Συμπερασματικά από τη μια βλέπουμε ότι η αξία της σμύριδας ήταν ανάλογη των αναγκών του κράτους σε συγκοινωνίες και επικοινωνίες (σιδηρόδρομος, τηλεγράφος, ταχυδρομείο) από την άλλη όμως η ανάγκη αυτή αφορούσε δέσμευση του Ελληνικού Κράτους απέναντι σε ξένους δανειστές και "συμμάχους". **"Ορεινός Αξώτης"**

Όπως μπορούμε να παρατηρήσουμε στο ΦΕΚ 132 / 16 Ιουνίου 1918 / νομοθετικό διάταγμα 1455

Περί υπαγωγής των σμυριδεργατών Νάξου, των βοηθών αυτών, ως και των δηλωσάντων αγωγέων δια την εκ των ορυχείων εις τους όρμους μεταφοράν της σμύριδος και εν γένει άπαντος του προσωπικού των σμυριδωρυχείων εις τας διατάξεις του άρθρου 1 του νόμου 325.

Αλέξανδρος Βασιλεύς των Ελλήνων

Προτάσει του Ημετέρου Υπουργικού Συμβουλίου αποφασίσαμεν και διατάσσομεν .

Άρθρο 1

Άπαντες οι σμυριδεργάται των όρμων Μουτσούνης και Λυώνος της Νάξου, οι βοηθοί αυτών ως και κατόπιν προσκλήσεως της διευθύνσεως δηλώσαντες αγωγείς δια την εκ των ορυχείων εις τους όρμους μεταφοράν της σμύριδος και εν γένει άπαν το προσωπικόν των σμυριδωρυχείων υπάγονται εις τας διατάξεις των τριών πρώτων παταγράφων του άρθρου 1 του νόμου 325 της 20^{ης} Οκτωβρίου 1914 περί μέτρων εξασφαλίσεως των εις το κράτος αναγκαίων μεταφορών και της δημοσίας τάξεως.

Άρθρο 2

Αι διατάξεις αι αφορώσαι την εφαρμογή και τας λεπτομέρειας του παρόντος νομοθετικού διατάγματος κανονισθήσονται δι αποφάσεως των επί της Εθνικής Οικονομίας και επί των Στρατιωτικών Υπουργών.

Εις τον Ημέτερον επί των Στρατιωτικών υπουργόν ανατίθεμεν την δημοσίευση και εκτέλεση του παρόντος νομοθετικού διατάγματος, όπερ ανακοινωθήσεται εις τη Βουλή άμα συνερχομένη.

Εν Αθήναις τη 13 Ιουνίου 1918

Αλέξανδρος

Το Υπουργικό Συμβούλιο

Ο πρόεδρος Ελευθέριος Κ. Βενιζέλος

Τα μέλη : Ι.Δ.Τσιριμώκος , Κ. Ρακτιβάν , Δ. Δίγκας , Μ. Νεγροπόντης , Κ. Σπυρίδης , Α. Παπαναστασίου , Σ. Σίμος , Π. Κουντουριώτης , Π. Βουρλούμης , Αλεξ. Γρίβας.

(Έρευνα-Επιμέλεια "ορεινός Αξώτης" Γεώργιος Α. Μανωλάς)



Εικ.234) ΦΕΚ 307 Επιστράτευση συμριδεργατών. Εφημερίδα της Κυβερνήσεως

Κωνσταντίνος Βασιλεύς των Ελλήνων

Άρθρο 1

Πάντες οι στρατεύσιμοι οι ανήκοντες εις τας κλάσεις της εφεδρείας του ενεργού στρατού, της εθνοφρουράς και της εφεδρείας της εθνοφρουράς συμπεριλαμβανομένων και των απαλλαγέντων των κλάσεων τούτων ως και των εις τας εστίας των αποσταλέντων των υπηρετουσών κλάσεων του κατά του Στρατού και του Ναυτικού, οι αποτελούντες μέρος του προσωπικού των σιδηροδρόμων, τροχιοδρόμων, ατμοπλοίων εκτελούντων ταχυδρομική υπηρεσία, συνέπεια επιχορηγήσεως παρεχομένης υπό του κράτους δυνάμει ειδικής συμβάσεως, ταχυδρομείων, τηλεγράφων, ασυρμάτων τοιούτων ως και τηλεφώνων, δύναται εν περιπτώσει επιστρατεύσεως, κλήσεως ηλικιών προς άσκησιν, εκτέλεσιν γενικών ασκήσεων ως και οιαδήποτε άλλη εκτάκτω ανάγκη, κατόπιν αποφάσεως του υπουργικού συμβουλίου περί της ανάγκης του μέτρου τούτου δια χρονικό διάστημα όπερ η κυβέρνηση ήθελε κρίνει αναγκακίον να κληθώσι εν όλω ή εν μέρει άρεν της κλάσεως των εις στατιωτική υπηρεσία.

Ο αρμόδιος υπουργός δύναται να διατάξη όπως εξακολουθήσουν ούτοι εξασκούντες τα σχετικά αυτών καθήκονα ή υπηρεσίας με την εν τη εταιρεία ατμοπλοΐα ή διεύθυνση ιεραρχική αυτών τάξη.

Εν Αθήναι 20 Οκτωβρίου 1914

Κωνσταντίνος Β.

Οι υπουργοί

Επί των Στρατιωτικών Ελευθέριος Κ. Βενιζέλος

Επί των Εσωτερικών Εμμ. Ρεπούλης

Επί των Ναυτικών Κ. Β. Δεμερτζής

Επί των Συγκινησιών Δ.Α. Διαμαντίδης

Επί της Δικαιοσύνης Κ.Δ.ΡΑΚΤΙΒΑΝ

Έρευνα επιμέλεια ΟΡΕΙΝΟΣ ΑΞΩΤΗΣ

7.5 καταστατικά συμυριδεργατών

7.5.1 Καταστατικό του συλλόγου των συμυριδωρικών όρμου

Μουτσούνας Νάξου 1912

Ο Σύλλογος Συμυριδωρικών Όρμου Μουτσούνας Νάξου ιδρύθηκε στις 10 Ιανουαρίου 1912 με το υπ' αριθμ. 75 Φ.Ε.Κ. του 1912 και έδρα την Απείρανθο. (βλ.Εικόνα 235)



Εικ.235) ΦΕΚ 75 του 1912 για το καταστατικό του συλλόγου των συμυριδωρικών όρμου Μουτσούνας Νάξου. Εφημερίδα της Κυβερνήσεως.

Το καταστατικό αυτό προέβλεπε :

Άρθρο 1

Συνιστάται Σύλλογος με την επωνυμία "Σύλλογος των Σμυριδωρυκτών του Όρμου Μουτσούνης" με έδρα τη κωμόπολη Απείρανθο, πρωτεύουσα του ομώνομου δήμου της Νάξου.

Άρθρο 2

Σκοπός του Συλλόγου είναι η εξυπηρέτηση των συμφερόντων των σμυριδωρυκτών, η προστασία τους, η φροντίδα για τη βελτίωση του τρόπου εξόρυξης, μεταφοράς, παραδόσεως της σμύριδος και της αδερφικής αρμονίας της Ενώσεως αυτών προς βελτίωση της τύχης τους.

Άρθρο 3

Ο σκοπός του Συλλόγου εκπληρούται :

A) με την υποβολή υπομνημάτων στις αρμόδιες περί των τρόπων βελτιώσεως των της σμύριδος.

B) για την παροχή συνδρομής και βοηθημάτων στα παθόντα μέλη του Συλλόγου κατά την εργασία της σμύριδος και τις απορφανιζόμενες οικογένειες τους, εφόσον είναι άποροι.

Γ) για τη καταβολή όλου ή μέρους της αξίας του θνήσκοντα ή καθισταμένου αχρήστου μεταγωγικού ζώου του εργάτου μετά προηγούμενης εκτίμησης της αξίας του από το Δ. Σ. του Συλλόγου.

Δ) για την επί πιστώσει χορηγίας εργαλείων και εκρηκτικών υλών.

Ε) για τη χορήγηση ιατρικής περιθάλψεως και φαρμάκων στους ασθενείς μέλη του Συλλόγου και στις οικογένειες τους.

ΣΤ) με κάθε άλλο μέσο που κρίνεται από τον Σύλλογο πως θα συντελέσει για την εξυπηρέτηση των συμφερόντων των σμυριδωρυκτών.

Άρθρο 4

Όσα αναφέρονται στο προηγούμενο άρθρο τίθενται σε εφαρμογή διαδοχικά και μετά από προηγούμενη απόφαση του Συλλόγου, εφόσον οι τακτικοί πόροι του το επιτρέπουν.

Άρθρο 5

Ο Σύλλογος συγκροτείται από τακτικά και επίτιμα μέλη. Τακτικά είναι όσοι σμυριδωρύκτες του όρμου Μουτσούνας αιτηθούν την εγγραφή τους. Επίτιμα όσοι διακρίνονται από την πολιτεία ή όσοι παρέχουν υπηρεσίες στους σμυριδωρύκτες ή όσοι μπορούν να παρέχουν βοήθεια μετά από απόφαση του Συλλόγου.

Άρθρο 6

Απαντα ανεξαρτήτως των τακτικά μέλη έχουν ίσα δικαιώματα, εφόσον παραμένουν και συμμορφώνονται με τις διατάξεις του καταστατικού. Διαγράφονται όταν δε καταβάλλουν τη συνδρομή τους και επανακτούν τη θέση τους με την καταβολή των καθυστερούμενων συνδρομών.

Άρθρο 7

Πόροι του Συλλόγου είναι :

A) ποσότητα σμύριδος παραδιδόμενη από τα μέλη στην ορισθείσα από τον Σύλλογο Επιτροπή κατά τη συνέλευση του Μαρτίου και όχι κατώτερη από 5 στατήρες ούτε μεγαλύτερη από 15 στατήρες ανά εργάτη. Η ποσότητα αυτή με απόφαση του Συλλόγου μπορεί να αυξηθεί ανάλογα με τις ανάγκες του.

B) δωρεές παντός είδους.

Άρθρο 8

Η ποσότητα της παραδιδόμενης του Συλλόγου σμύριδος από τους εργάτες μέλη του θα εκπίπτει από τη ποσότητα της οποίας κάθε εργάτης θα παραδίδει ως μερίδιο του στο Δημόσιο κατά την απόφαση του Υπουργείου. Έτσι και η ποσότητα που δίδεται στον Σύλλογο παραδίδεται στο δημόσιον από το ταμείο του και στο όνομα του θα εκδίδεται σχετικό γραμμάτιο για την συμπλήρωση της εκαθαρισθέντος ποσού. Όσοι προσφέρουν δωρεές στον Σύλλογο ανακηρύσσονται δωρητές εάν προσφέρουν μέχρι 100 δραχμές και ευεργέτες αν προσφέρουν περισσότερα, ενώ τους χορηγούνται και διπλώματα που τους ανακηρύσσουν έτσι.

Άρθρο 9

Τον Σύλλογο διοικεί δωδεκαμελές Συμβούλιο εκλεγμένο από τα τακτικά μέλη μετά από πλειοψηφία της συνεδρίασης του Μαρτίου. Η διάρκεια του Συμβουλίου είναι διετής.

Άρθρο 10

Το εκλεχθέν Συμβούλιο μόλις αναλάβει τα καθήκοντα του και μετά τη πρώτη του συνεδρίαση με προεδρεύοντα αυτό που έχει λάβει τους περισσότερους ψήφους εκλέγει με πλειοψηφία έναν Πρόεδρο, έναν Αντιπρόεδρο, έναν Ταμία. Επίσης ορίζει δύο από τα μέλη του στους οποίους θα παραδίδουν οι εργάτες η σμύριδα του Συλλόγου. Τα μέλη αυτά θα την παραδίδουν στον Ταμία. Επίσης εκλέγει έναν Γραμματέα, ο οποίος μπορεί να μην είναι μέλος του Συλλόγου και να τον αντικαθιστά με ελεύθερη απόφαση.

Άρθρο 11

Ο πρόεδρος εκπροσωπεί τον Σύλλογο ενώπιον πάσης αρχής και ενεργεί μετά από απόφαση του συμβουλίου κατά πλειοψηφία, πλην του εδαφίου ΣΤ) του Άρθρου 3 του παρόντος καταστατικού οπότε απαιτείται απόφαση της Γενικής Συνελεύσεως των μελών, διευθύνει τις συνεδριάσεις, υπογράφει τα πρακτικά και κάθε έγγραφο του Συλλόγου.

Άρθρο 12

Ο αντιπρόεδρος αναπληρεί στα πάντα τον κωλύμενο Πρόεδρο και είναι ο πρεσβύτερος των Συμβούλων.

Άρθρο 13

Ο Γραμματέας ενεργεί κάθε γραφική εργασία του Συλλόγου, συντάσσει τα πρακτικά και κάθε έγγραφο του Συλλόγου, φυλάσσει το αρχείο, τα μητρώα των μελών και την σφραγίδα. Αν δεν είναι μέλος, δύναται να λάβει και αντιμισθία κανονισμένη υπό του Συμβουλίου.

Άρθρο 14

Ο ταμίας ενεργεί κάθε είσπραξη προσωπικά και κάθε πληρωμή βάση των ενταλμάτων που εκδίδει ο πρόεδρος, σύμφωνα με τον προϋπολογισμό, κρατάει τα σχετικά βιβλία, συντάσσει δε και υποβάλει κατά τη συνεδρίαση του Οκτωβρίου τον προϋπολογισμό και τον απολογισμό. Ο ταμίας δύναται να κρατά ταμείο του ποσού μέχρι 500 δραχμές, παν δε επιπλέον πλεόνασμα οφείλει να το καταθέτει στον πλησιέστερο υποκατάστημα της Εθνικής Τραπέζης. Το κατατιθέμενο ποσό θα μπορεί να αναληφθεί κατόπιν αιτήσεως του προέδρου και του ταμιά του Συλλόγου και ενός εκ των μελών του Διοικητικού Συμβουλίου. Όταν τα διαθέσιμα κεφάλαια του Συλλόγου υπερβούν το ποσό των 20000 δραχμών, τότε το πλεονάζον ποσό διατίθεται για τη βελτίωση των οδών μεταφοράς σμύριδας από τα ορυχεία μέχρι τον όρμο.

Άρθρο 15

Ο Σύλλογος συνέρχεται σε συνέλευση οριζόμενη από το Συμβούλιο δύο φορές το χρόνο

Α) κατά την τελευταία Κυριακή του Μαρτίου

Β) κατά την τελευταία Κυριακή του Οκτωβρίου. Λογίζεται απαρτία όταν είναι παρόντες οι μισοί και πλέον από τα μέλη που έχουν δικαίωμα ψήφου. Αυτοί είναι όσοι δεν έχουν καθυστερήσει την συνδρομή τους. Όταν δεν υπάρχει απαρτία καλούνται τα μέλη την επόμενη Κυριακή, όποτε όσοι και αν είναι παρόντες λογίζεται απαρτία. Ο Σύλλογος μπορεί να καλέσει και έκτακτη συνέλευση μετά από απόφαση του Συμβουλίου.

Άρθρο 16

Κατά τη συνέλευση του Μαρτίου ενεργούνται οι αρχαιρεσίες και κανονίζεται το ποσό της εισφερομένης από τους εργατές ποσότητα σμύριδες. Κατά τη συνεδρίαση του Οκτωβρίου οι προϋπολογισμός και ο απολογισμός.

Άρθρο 17

Κατά τις συνελεύσεις λαμβάνουν γνώση τα μέλη του Συλλόγου για τις ενέργειες του Συμβουλίου και θέτουν σε εφαρμογή τα όσα αναφέρονται στο 3^ο Άρθρο. Κατά τις συνελεύσεις μπορούν τα απόντα μέλη να αντιπροσωπευθούν από άλλο μέλος αρκεί να έχουν έγγραφη εντολή.

Άρθρο 18

Το συμβούλιο συνεδριάζει κάθε μήνα με πρόσκληση του Προέδρου, λογίζεται απαρτία με 8 μέλη παρόντες και συσκέπτονται για κάθε τι που αφορά τον Σύλλογο. Συνέρχεται και εκτάκτως, οπότε κριθεί αναγκαίο. Κάθε μέλος του Συμβουλίου που απουσιάζει αδικαιολόγητα σε 3 συνεδριάσεις, λογίζεται παραιτηθείς, αντικαθίσταται από τον πρώτο επιλαχόντα, αν όμως λογισθούν σαν παραιτηθέντες ο Πρόεδρος και ο Ταμίας τότε ενεργούνται νέες εκλογές από τον Σύλλογο.

Άρθρο 19

Ο Σύλλογος έχει σφραγίδα που εικονίζει εργάτη εργαζόμενο και γύρω του την επωνυμία του Συλλόγου.

Άρθρο 20

Ο Σύλλογος γιορτάζει κάθε έτος την ημέρα της Ζωοδόχου Πηγής.

Άρθρο 21

Κατά τον Δεκέμβριο εκάστου έτους υποβάλλεται λογοδοσία των πεπραγμένων στην προϊστάμενη Διοικητική αρχή.

Άρθρο 22

Οι διατάξεις του παρόντος μπορεί να αναθεωρηθούν στο σύνολο ή εν μέρει κατά την πάροδο διετίας.

Απείρανθος Νάξου τη 10^η Ιανουαρίου 1912

Το Διοικητικό Συμβούλιο

Δ.Ι.Σκληράκης

Νικόλαος Δ. Δέτσης

Γεωρ. Ηλ. Γρατσίας ή Παπαδάκης

Αντώνιος Ν. Δοντάς

Αντώνιος Ν. Ζευγώλης

Κωνστ. Αγγελής

Μιχαήλ Ν. Πρωτονοτάριος

Αντώνιος Μ. Κρητικός

Φραγκίσκος Ι. Φραγκίσκος

Ιωάννης Κ. Σκληράκης

Γιαννούλης Ν. Αναστασίου

Π. Παντελής

Επιμέλεια & αντιγραφή Ελένη Ι. Σοϊλέ

7.5.2 Καταστατικό Αδελφότητας των συμριδωρυκτών της Απειράνθου Νάξου το 1898

Στη συνέχεια θα διαβάσουμε μέρος του καταστατικού της Αδελφότητας των συμριδωρυκτών της Απειράνθου Νάξου, η οποία δημιουργήθηκε το 1898. το μέρος αυτό του καταστατικού εντοπίστηκε στο ψηφιακό αρχείο της Ελληνικής Νεολαίας.

3 Φεβρ. 1898 ΚΑΤΑΣΤΑΤΙΚΟΝ

Άρθρ. 1. Σκοπός της Αδελφότητας θά είνε η βελτίωσις της τύχης των πράγματικώς συμριδωρυκτών του δήμου τούτου.

Άρθρ. 2. Τακτικά μέλη θά εγγράφονται μόνον οι πραγματικώς συμριδωρύκται.

Άρθρ. 11. Η περιουσία της Αδελφότητας θά διατίθεται ως εξής:

α) Θα γίνηται προμήθεια εξ Ευρώπης καταλλήλων εργαλείων προς ευκολωτέραν εξόρυξιν

του ορυκτού.

β) Θα εξοδεύονται τα απαραίτητως αναγκαιούντα προς διόρθωσιν των από τα ορυχεία μέχρι του όρμου Μπουτζούνας αγουσών οδών.

γ) Θα παρουσιάζεται το συμβούλιον η πρόσωπα της εκλογής αυτού προς τας αρμοδίους του Κράτους αρχάς αιτούμενον διόρθωσιν αφορώσαν την βελτίωσιν της κοινής τύχης των συμριδωρυκτών.

δ) Θα δίδηται συνδρομή τις εις αναξιοπαθούσαν η μεγάλως δυστοχούσαν οικογένειαν συμριδωρυκτού· και

ε) Θα δίδηται συνδρομή τις εις τέκνον συμριδωρυκτού προκειμένου να ακολουθήση ορυκτολογικάς σπουδάς.

Άρθρ. 12. Εάν τυχόν εκ τακτικών μελών της Αδελφότητας τινά πάθωσιν βλάβην σωματικήν η υλικήν εν τη εργασία εν γένει της συμριδορύξεως το συμβούλιον της Αδελφότητας πλην της συνδρομής της Αδελφότητας θέλει καταφεύγει αρμοδίως και εις το δημόσιον ζητούν την ανάλογον αρωγήν αυτού υπέρ του παθόντος η του ζημιωθέντος.

7.5.3 Καταστατικό Σωματείου Συμριδωρυκτών του όρμου Λυώνα Νάξου το 1916

Το δικαστήριο των εν Σύρω Πρωτοδικών (τμήμα διακοπών) συγκείμενον εκ των δικαστών Δ. Σερσέντη προεδρεύοντος του τμήματος των διακοπών και εισηγητού Α. Νικολάου και Π. Κωνσταντινίδου συνεδρίασαν δημοσίως εν τω ακροατηρίω τοθ την 3 Αυγούστου 1916 παρουσία του Εισαγγελεύοντος δικηγόρου Ν. Φιλίνη κωλυομένου του Εισαγγελέως και των αμέσως αυτού αναπληρωτών, ίνα δικάσει επί της εξής υποθέσεως . Των αιτούντων Κ.Σιδερή, Π. Κουφόπουλου , Κ. Μανωλά αποτελούντων από επιτροπήν του Συνδέσμου των Συμριδορυκτών του όρμου Λυώνας Νάξου κατοίκων Βόθρων.

ΟΙ αιτούντες δια την από 8 Ιουλίου 1916 προς το δικαστήριο τούτο αιτήσεως των εξέθηκαν

ότι :

Δια ταύτα

Δέχεται την από 8 Ιουλίου ε.ε. αίτηση ως βάσιμον

Διατάσει την επί δεκαήμερον τοιχοκόλληση του καταστατικού του ως άνω σωματείου εν τω ακροατηρίω του Δικαστηρίου τούτου και την μετά τούτο καταχώρηση αυτού εις το ειδικό "Βιβλίο αναγνωρισμένων Σωματείων" και αναγνωρίζει εις την εν τη κοινότητα Βόθρων εδρεύον Σωματείο υπό την επωνυμία "Σύνδεσμος Σμυριδορυκτών του Όρμου Λυώνος Νάξου" νομική προσωπικότητα.

Εγκρίθει απεφασίσθαι και εδημοσιεύθει εν Σύρο τη 3^η Αυγούστου 1916

Άρθρο 1^ο

Συνίσταται επαγγελματικό Σωματείο με τον τίτλο Σύνδεσμος Σμυριδορυκτών του όρμου Λυώνος Νάξου", έδρα έχον την κωμόπολιν Βόρος πρωτεύουσαν της ομωνύμου Κοινότητος .

Άρθρο 2^ο

Σκοπός του σωματείου τούτου :

α) είναι η αδελφική συνένωση και αλληλεγγύη των σμυριδορυκτών του όρμου Λυώνος προς την εξύψωση της ηθικής, οικονομικής και επαγγελματικής καταστάσεως των σμυριδορυκτών

β) η βελτίωση των όρων εξορύξεως και μεταφοράς και παραδόσεως της σμύριδος

γ) η ίδρυση ταμείου αλληλοβοήθειας.

Άρθρο 3^ο

Χάριν της πραγματοποιήσεως των σκοπών του Σωματείου και της εφαρμογής της αλληλεγγύης ο Σύνδεσμος δύναται να εισέλθει εις τον "Συνασπισμό των Μεταλλευτικών Σωματείων της Ελλάδος" ή εις άλλα συνεργατικά ενώσεις.

Άρθρο 4^ο

Τα μέλη του συνδέσμου είναι τακτικά και επίτιμα . Τακτικά είναι μόνο σμυριδεργάτες των Κοινοτήτων Βόθρων και Σκαδού . Επίτιμα οι οποιοσδήποτε ευεργετούντες τον Σύνδεσμο .

Άρθρο 5^ο

Τα μέλη παραδίδουν εις την υπό του Συμβουλίου ορισθησομένη επιτροπή το ποσό της σμύριδος, δι ετήσια συνδρομή 3 στατήρας (αξίας προς 4) εις τον όρμο Λυώνος, δεκτή θα είναι και άλλης ποιότητας σμύρις, αλλά τπό τον όρο θα είναι ίσης αξίας όσης ανωτέρω .

Άρθρο 6^ο

Μέλος μη καταβαλόν την ετήσια συνδρομή του εις το διάστημα παραδόσεως της σμύριδος δεν έχει δικαίωμα ψήφου, ενάγεται δε και ενώπιο του αρμόδιου ειρηνοδικείου προς καταβολή αυτής αφού παρέλθει ολόκληρο το έτος. Μέλος νομικώς ανίκανο ή με διαγωγή ασυμβίβαστον με την αξιοπρέπεια ή τα συμφέροντα αυτού εν γένει διαγράφεται κατά πρότασι 5 τουλάχιστον μελών, και απόφαση του Συμβουλίου, Η απόφαση ανακαλείται μόνο από τη συνέλευση.

Άρθρο 7^ο

Κάθε μέλος δύναται να αποχωρήσει από το σωματείο με γραπτή δήλωση του προς το συμβούλιο, είναι όμως υποχρεωμένο να πληρώσει τις καταβολές του τρέχοντος έτους.

Άρθρο 8^ο

Το σωματείο διοικείται από εξαμελές συμβούλιο εκλεγμένο κατά τετραετία, υπό της συνελεύσεως με μυστική δια ψηφοδελτίων ψηφοφορία και σχετική πλειοψηφία. Της συνελεύσεως προεδρεύει ο αρχαιότερος του διοικητικού συμβουλίου. Εν αρχή εκλέγονται μεταξύ των μελών 4 ψηφολέκτες, εκ των οποίων ο αρχαιότερος θα προεδρεύει απαρτίζοντες ούτω την εφορευτική επιτροπή. Εις των ψηφολεκτών εκτελεί χρέη γραμματέα. Εις περίπτωση ισοψηφίας αποφασίζει ο κλήρος.

Το συμβούλιο αποτελείται από πρόεδρο, αντιπρόεδρο, εκλεγμένους από το συμβούλιο, ταμία θα ορίζει το συμβούλιο κατόπιν αποφάσεώς του και συμβούλους. Τα μέλη του συμβουλίου είναι προσοπικώς και αλληλεγγυως υπεύθυνα δια την εκπλήρωση των υποχρεώσεων των, δύναται δε μη εκπληρούντα αυτάς να ανακληθούν από τη συνέλευση, δια τούτο προσκαλούμενη και αποφασίζουσα με πλειοψηφία των ¾ των παρόντων μελών και έχοντων δικαίωμα ψήφου, το συμβούλιο έχει το δικαίωμα να διορίζει γραμματείς και εκτός των μέλη αυτού του σωματείου και αντιπροσώπους αυτού παύομενους κατα απόφασιν αυτού.

Άρθρο 9^ο

Το συμβούλιο συνεδριάζει τακτικά τουλάχιστον μια φορά τον μήνα με πρόσκληση του γραμματέως, κατ εντολή του προέδρου, εκτάκτως δε όταν είναι ανάγκη, όταν 2 μέλη του συμβουλίου υποβάλλουν γραπτή αίτηση δια συνεδρίαση, είναι υποχρεωτική η πρόσκληση εντός των τριών ημερών. Του προέδρου αρνούμενου καλεί το συμβούλιο ο αντιπρόεδρος. Το συμβούλιο έχει απαρτία όταν είναι παρόντα 4 τουλάχιστον μέλη. Οι αποφάσεις λαμβάνονται με πλειοψηφία των παρόντων μελών του Συμβουλίου. Εις περίπτωση ισοψηφίας νικά η ψήφος του προέδρου. Οι πρώτοι κατά σειρά επιλαχόντες εις τις αρχαιρεσίες είναι αναπληρωματικοί σύμβουλοι.

Άρθρο 10^ο

Μέλος του συμβουλίου που απουσίασε από 3 κατά σειρά συνεδριάσεις αδικαιολογήτως ή δε κατέβαλε την ετήσια συνδρομή του μέχρι το τέλος εκάστου δια το σωματείο λογιστικού έτους, ή απουσίασε από την έδρα του σωματείου πέρα του έτους αντικαταστήνεται.

Άρθρο 11^ο

Ο πρόεδρος εκπροσωπεί το σωματείο ενώπιον των δικαστικών και διοικητικών αρχών, διευθύνει τας συνεδριάσεις του συμβουλίου και της συνελεύσεως, υπογράφει τα πρακτικά, τα εντάλματα και τα έγγραφα και επιβλέπει την εφαρμογή του καταστατικού. Τον πρόεδρο αναπληρεί ο αντιπρόεδρος και τούτον ο αρχαιότερος των Συμβούλων.

Άρθρο 12^ο

Ο γραμματέας φυλάττει το αρχείο και τη σφραγίδα, συντάσσει τα πρακτικά των συνεδριάσεων του συμβουλίου, κρατεί την αλληλογραφία, σφραγίζει και υπογράφει μαζί με τον πρόεδρο τα έγγραφα, τα πρακτικά και τα εντάλματα. Τους γραμματείς αναπληρούσιν ένας από τους συμβούλους ή ο βοηθός εκάστου. Η πληρωμή του γραμματέως ορίζεται υπό του συμβουλίου.

Άρθρο 13^ο

Ο ταμίας ενεργεί πάσα είσπραξη δια διπλότυπων αποδείξεων εις πάσα πληρωμή με ένταλμα υπογεγραμμένο από τον πρόεδρο και τον γραμματέα κατόπιν αποφάσεως του συμβουλίου. Με γραπτή όμως εντολή του Προέδρου και γραμματέως δύναται να ενεργήσει πληρωμή εις επείγουσας περιστάσεις όχι άνω των δέκα δραχμών αλλά με τον όρο να επικυρωθεί εις την αμέσως επόμενη συνεδρίαση του συμβουλίου. Καταθέτει τας εισπράξεις εις τη τράπεζα επ' ονόματι του σωματείου, κρατεί εις τα χείρας του μόνο πεντακόσιες δραχμές. Είναι υπόλογος δια πάσα απώλεια χρημάτων. Εις το τέλος του έτους συντάσσει τον ισολογισμό της διαχειρίσεως του και κατάσταση της περιουσίας του σωματείου με τας αναγκαίας αποσβέσεις, καθώς και προϋπολογισμό των εσόδων και εξόδων του επόμενου έτους, οι οποίοι δημοσιεύονται εις Αθηναϊκή εφημερίδα ή άλλη εκλογής του συμβουλίου.

Τον ταμία κωλύομενον ή απουσιάζοντα επί δύο μήνες το πολύ αναπληρεί ένας σύμβουλος κατόπιν αποφάσεως του Συμβουλίου. Μετά τρεις μήνες το συμβούλιο εκλέγει νέο ταμία αξιόχρεον και του οποίου η περιουσία θα είναι υπόλογος δια πάσαν απώλειαν χρημάτων.

Άρθρο 14^ο

Ο αντιπρόεδρος έχει το καθήκον να επιβλέπει τη τάξη εις τις συνελεύσεις, εις τις εορτές και εις τις συγκεντρώσεις του σωματείου.

Συνέλευση.

Άρθρο 15^ο

Οι συνελεύσεις διαιρούνται εις τακτικάς και εκτάκτους . Και οι μεν τακτικές συνέρχονται δις του έτους α) την 1^η Κυριακή του Απριλίου δηλαδή προ της ενάρξεως της μεταφοράς της σμύριδος και β) την τελευταία Κυριακή του Οκτωβρίου δηλαδή μετά το τέλος της μεταφοράς, οι δε έκτακτες οσάκις ήθελε παρουσιασθεί ανάγκη.

Εις τη πρώτη τακτική συνέλευση το συμβούλιο υποβάλλει δια μεν του γραμματέως την λογοδοσία των πεπραγμένων από διοικητικής αποφάσεως δια του ταμία τον απολογισμό της διαχειρήσεως του παρελθόντος έτους. Η συνέλευση αποφαινεται επ' αυτού μεθ' δε εκλέγει 3 ελεγκτάς εκ των μελών δια την εξέλεξή της διαχειρήσεως, οίτινες δύνανται να πεοσλάβωσι προς τούτο ειδικούς λογιστές, την αμοιβή των οποίων κανονίζει το συμβούλιο. Η εξελεγκτική επιτροπή υποχρεούται να προβεί εις την εξελεγχή της διαχειρήσεως, μετά το πέρας της οποίας υποβάλλει το πόρισμα αυτής και τις τυχόν παρατηρήσεις της δ' εκθέσεως υποβαλλόμενης εις το συμβούλιο 5 ημέρας τουλάχιστον προ της 2ας τακτικής συνελεύσεως. Η εξελεγκτική επιτροπή θεωρείται εν απαρτία όταν είναι παρόντα δύο εκ των μελών της, παραμένει καθ'όλον το έτος έχουσα το δικαίωμα του ελέγχου δυναμένη εν πάση ώρα να εξελέγξει τον ταμία αφού ειδοποιήσει τούτον δύο ημέρας πρότερον. Η εξελέγκτική επιτροπή δικαιούται να προβαίνει εις έλεγχο διοικητικό, αλλά απλώς διαχειριστικό.

Άρθρο 16^ο

Εις την δεύτερη τακτική συνέλευση διανέμεται εις τα μέλη η εκτυπωθείσα λογοδοσία και ο απολογισμός της διαχειρήσεως του συμβουλίου εις ον επισυνάπτεται και η έκθεση της εξελεγκτικής επιτροπής ήτις και αναγινώσκηται εις την συνέλευση υπό του γραμματέως. Η συνέλευση αυτή κατόπιν εάν μεν συμπίπτει ή κατά τετραετία αλλαγή διοικήσεως συμφώνως του άρθρου 8 του παρόντος κανονίζει τα των αρχαιρεσιών , ορίζει την ημέρα της ενάρξεως και της λήξεως της ψηφοφορίας και εκλέγει τετραμελή εφορευτική επιτροπή ήτις εφορεύει επί της ψηφοφορίας κ.τ.λ συμφώνως του άρθρου 8. Άλλως υποβάλλεται δια του γραμματέως ο συνταχθείς υπό του συμβουλίου προϋπολογισμός εσόδων και εξόδων του ταμείου του συνδέσμου επί των οποίων αποφαινεται και εγκρίνει η συνέλευση. Ο προϋπολογισμός ούτος εις περίπτωση καθ' ην συμπίπτουν αι αρχαιρεσίες υποβάλλεται υπό του νεοεκλεγησομένου συμβουλίου ένα μήνα μετά τον καταρτισμό του καλουμένης προς τούτο εκτάκτου συνελεύσεως. Τα μέλη της εφορευτικής επιτροπής ουδέποτε δύνανται να είναι εκ των εγγεγραμμένων εν τοις δελτίοις υποψηφίων συμβούλων ή προέδρων.

Άρθρο 17^ο

Έχουν δικαίωμα να εκλέγονται μόνο μέλη άτινα είναι εγγεγραμμένα προ 6 μηνών τουλάχιστον και δεν καθυστερούν καμία καταβολή. Δικαίωμα να ψηφίζουν έχουν όσα είναι εγγεγραμμένα προ 3 μηνών τουλάχιστον και δεν καθυστερούν πλέον από μία καταβολή. Πληρωμές καταβολών καθυστερουμένων γίνονται το πολύ έως το βράδυ της παραμονής της εκλογής.

Άρθρο 18^ο

Η πρόσκληση δια συνέλευση αναφέρει τα θέματα που θα συζητηθούν και γίνεται δια αναγνώσεως επ' εκκλησίας προ μιας τουλάχιστον εβδομάδος.

Άρθρο 19^ο

Οι συνελεύσεις ευρίσκονται εν απαρτία με τη παρουσία του ημίσεως τουλάχιστον των μελών όσα έχουν δικαίωμα να ψηφίζουν. Εάν εις τη πρώτη πρόσκληση δεν γίνει απαρτία καλείται πάλι η συνέλευση εντός 8 ημερών και τότε όσα μέλη και αν είναι παρόντα κάνουν απαρτία.

Άρθρο 20^ο

Προ της λήξεως της τετραετίας από των γενικών αρχαιρεσιών το συμβούλιο υποχρεούται να καλέσει γενική συνέλευση προς εκλογή νέου διοικητικού συμβουλίου. Κατά τις αρχαιρεσίες εκλέξιμοι είναι όσοι δικαιούμενοι δυνάμει του παρόντος καταστατικού να εκλέγωσι υποβαλλωσι δε προς τούτο αίτηση προ 8 τουλάχιστον ημερών προς τον πρόεδρο. Το παλιό συμβούλιο οφείλει να παραδίδει εις το νέο τοιούτον δια πρωτοκόλλου την περιουσία και το αρχείο εν γένει του σωματείου εντός 15 ημερών από της εκλογής ή εν περίπτωση εντάσεως κατά του κύρους αυτής εντός 5 ημερών από της οριστικής επικυρώσεως της εκλογής παρά της αρμοδίας δημόσιας αρχής .

Άρθρο 21^ο

Όταν παρουσιάζεται διαφορά μεταξύ των μελών του σωματείου και άλλων προσώπων, το μέλος ή τα μέλη είναι υποχρεωμένα να ειδοποιούν αμέσως το γραφείο του συνδέσμου δια τη λήψη των αναγκαίων μέτρων. Εν ανάγκη προσκαλείται έκτακτος συνέλευση.

Άρθρο 22^ο

Οι διαφορές μεταξύ των μελών του σωματείου και του συμβουλίου ή των μελών μεταξύ των δια την εφαρμογή του καταστατικού, ή την εν γένει λειτουργία του σωματείου υποβάλλονται εις διαιτησία προσώπων ορισθσομένων υπό της συνελεύσεως και λύνονται από τη συνέλευση.

Άρθρο 23^ο

Επίτιμος πρόεδρος και επίτιμα μέλη δύναται να ανακηρυχθούν από τη συνέλευση πρόσωπα παρασχόντα σπουδαίες υπηρεσίες εις το σωματείο ή τον εργατικό αγώνα.

Άρθρο 24^ο

Η περιουσία του σωματείου χρήματα και άλλα αντικείμενα παραστατικά αξίας κατατίθενται με απόφαση του συμβουλίου εις την εθνική τράπεζα ή εις άλλην κατόπιν εγκρίσεως του Υπουργείου της Εθνικής Οικονομίας.

Με απόφαση του συμβουλίου και εντολή υπογεγραμμένη από τον πρόεδρο τον γραμματέα και τον ταμία αναλαμβάνει ο ταμίας από τη τράπεζα ποσό μέχρι τεσσάρων χιλιάδων δραχμών. Πλέον του ποσού τούτου γίνεται η ανάληψη κατόπιν αποφάσεως της συνελεύσεως. Δύναται το συμβούλιο να διορίσει αντιπρόσωπό των εργατών κατά τον χρόνο της παραδόσεως της σύριδος ή δι άλλας σχετικές υποθέσεις του συνδέσμου , επί μηνιαίο μισθώ κανονιζόμενου υπό του ιδίου συμβουλίου και ποσό και χρόνο διαρκείας εις βάρος του ταμείου του συνδέσμου.

Ο αντιπρόσωπος ο διοριζόμενος κατά τη παράδοση θα υπόκειται εις τον έλεγχο της επιτροπής αποτελούμενης εκ δύο μελών του συμβουλίου, η οποία θα έχει το δικαίωμα να προτείνει και την απόλυση του κατόπιν αποφάσεως του συμβουλίου αφού πρώτα κληθεί σε απολογία.

Άρθρο 26^ο

Το σωματείο έχει σφραγίδα με τον τίτλο του γύρω και σχεδιάσμα, εργάτη εργαζόμενο με τη σφύρα ανα χείρας, έτοιμο όπως κτυπήσει κατά χαμαί κείμενου λίθου, εις το μέσον ως έμβλημα. Επίσης σημαία την εθνική ή οποία φέρει τον τίτλο και το έμβλημα του. Το σωματείο εορτάζει την επέτειο του την ημέρα του Αγίου Γεωργίου.

Άρθρο 27^ο

Το σωματείο δεν διαλύεται εφ' όσον έχει πενήντα μέλη. Όταν διαλυθεί, η περιουσία του και όλα τα κινητά και το αρχείο περιέρχονται ως παρακαταθήκη εις τις κοινότητες Βόθρων και Σκαδού οι οποίες θα ορίσουν επιτροπή προς ταξινόμηση εις τις δύο κοινότητες και τα οποία διατηρηθούν δια κοινωφελείς σκοπούς.

Άρθρο 28^ο

Το διαχειριστικό έτος του σωματείου αρχίζει τη 1^η του μηνός Ιανουαρίου. Ό,τι δεν προβλέπεται από το καταστατικό το κανονίζει το συμβούλιο εντός των ορίων του νόμου και των γενικών συμφερόντων του συνδέσμου.

Άρθρο 29^ο

Μεταρρυθμίσεις εις το καταστατικό τούτο δύνανται να γίνουν μετά παρέλευση ενός έτους κατόπιν προτάσεως του συμβουλίου ή είκοσι μελών τουλάχιστον και με ψήφο $\frac{3}{4}$ των παρόντων μελών εις τη συνέλευση η οποία έχει κύρος όταν είναι παρόντα τουλάχιστον τα ήμισυ των μελών των έχόντων δικαίωμα ψήφου.

Άρθρο 30^ο

Το συμβούλιο έχει το δικαίωμα να επιβάλλει πρόστιμο από 5 – 10 δραχμές εις κάθε τον οποίον παραβαίνει το καταστατικό ή τον κανονισμό του συνδέσμου. Η υπόθεση δύναται να αναθεωρηθεί υπό της συνελεύσεως.

Άρθρο 31^ο

Η εφαρμογή του καταστατικού αυτού αρχίζει αμέσως μετά τη ψήφιση του. Το συμβούλιο θα υποβάλει το καταστατικό εις το Πρωτοδικείο και θα ζητήσει την αναγνώριση του σωματείου συμφώνως με το νόμο 231 περί σωματείων.

Εν Βόθροις τη 15 Αυγούστου 1916

Ο πρόεδρος Κ. Ν. Σιδεράς

Ο αντιπρόεδρος Π. Κ. Κουφόπουλος

Ο ταμίας Εμμ. Ι. Κουμερτάς

Τα μέλη Μιχ. Γ. Μαγγιάρος και Κωνστ. Α. Μανωλάς (ο δημιουργός του σωματείου και ο συντάξας του καταστατικού)



Εικ.236) Σύνδεσμος Σμύριδας Λυώνα Νάξου

7.6 απόπειρα ορειχείου – όρκος σμυριδεργατών

Απο τα παλαιότερα χρόνια μέχρι και σήμερα, το κράτος δεν συνέβαλε αρκετά ως προς την καθοδήγηση των σμυριδεργατών για την έρευνα και εξόρυξη της σμύριδας. Εφόσον δεν υπήρχε κάποια επιστημονική καθοδήγηση απο το κράτος, οι σμυριδεργάτες ακολουθούσαν πιστά το ένστικτό τους για τον τόπο ανεύρεσης νέων κοιτασμάτων κάνοντας τις λεγόμενες "απόπειρες".

Ως "απόπειρα" καλούνταν μια ερευνητική στοά, η οποία ανοιγόταν απο μια ομάδα σμυριδεργατών, σε περιοχή που πίστευαν οτι υπήρχε σμύριδα, με βάση το ένστικτο και το πάθος τους για την εύρεση αυτού του πολύτιμου ορυκτού.

Ως εκ τούτου, εκείνος ο οποίος είχε την ιδέα για άνοιγμα ερευνητικής στοάς, ξεκινούσε με απόλυτη μυστικότητα τη δημιουργία και οργάνωση της ομάδας, η οποία αποτελούσε και τους μετέπειτα μεριδιούχους του ορυχείου, αν σε αυτό τελικά ανακάλυπταν το ορυκτό της σμύριδας. Επίσης, καθόριζαν από την αρχή τα μερίδια στην παραγωγή, στις δαπάνες και στον τρόπο κάλυψης τους, τον τρόπο δουλειάς, τη θέση και το είδος δουλειάς του κάθε μεριδιούχου.

Παρόλα αυτά, αρκετές ήταν οι απόπειρες οι οποίες δεν είχαν κάποιο αποτέλεσμα, όπως ήταν η περίπτωση της απόπειρας "ΦΩΤΕΙΝΗ", όπου προχώρησαν στα 100 μέτρα μάρμαρο ώστε να βρουν τη φλέβα της Σαραντάρας και να την αποκόψουν, γεγονός που δεν πραγματοποιήθηκε ποτέ.

Κάθε ορυχείο και κάθε τέτοια ομάδα ουσιαστικά, αναλάμβανε υποχρεώσεις πέρα από την εξόρυξη της σμύριδας όπως ήταν η συντήρηση κάποιου κελιού στην Αργοκοιλιώτισσα ή το φύτεμα δέντρων έξω από το ορυχείο. Αξίζει επίσης να αναφερθεί πως το ορυχείο πέρα από την ονομασία του αφιερωνόταν σε κάποιον Άγιο, στη γιορτή του οποίου ήταν μέρα αργίας για την ομάδα.

Όλα αυτά γινόταν μυστικά γιατί για τα δεδομένα κυρίως της περιόδου 1910 – 1938 διακυβευόνταν μεγάλα συμφέροντα αν το μυστικό διέρρεε. Η μυστικότητα αυτή αποτελούνταν και απο έναν όρκο, ο οποίος ήταν διαφορετικός για κάθε ορυχείο και επίσης μυστικός αν και πολλές από τις υποχρεώσεις του όρκου τελικά ήταν καταφανείς. Ένας τέτοιος όρκος είναι και ο παρακάτω (γύρω στο 1934) :

"Εν ονόματι της Αγίας Τριάδος συμφωνούμε και ορκιζόμεθα :

1. Να φυτεύση έκαστον μερίδιον δένδρα σπωροφόρα 9 εκ των οποίων υποχρεωτικώς ένα μουριά και ένα αμυγδαλιά, τα λοιπά συκιές.

2. Να ευπρεπίσωμε ένα κελίον της Παναγίας της Αργοκοιλιώτισσας, να γεμίσωμεν αυτό με πάντα τα χρειώδη μετά τη πρώτη πληρωμή της σμύριδος εκ του ευρεθισομένου σμυριγλιού.

3. Να αναληφθεί πλήρες μερίδιο υπό του (γράφουν κάποιο όνομα) να μην εργάζεται όμως παρά κατά το τέλος εκάστου μηνός να δίδη εις χρήμα την την αξία των ημερομισθίων που αναλογούν εις το μερίδιον του, εις το ταμείον του ορυχείου με τιμήν ημερομισθίου δραχμάς 20.

4. Η ισχύς του ανωτέρου άρθρου να εξακολουθήση από της εφαρμογής μέχρι συμπληρώσεως τριετίας πλήρους, έπειτα θα αναλάβει τας υποχρεώσεις των λοιπών μεριδίων.

5. Να απαγορευθή εντός και εκτός του ορυχείου να βλασφημούν τα θεία τα μέλη της ομάδας 6. Κατά έτος την ημέρα του Αγίου Σπυρίδωνος εργασία να μη γίνεται εις το ορυχείον και να δίδει το ταμείον αυτού χρήματα δια λειτουργίαν εις μνήμην του Αγίου Σπυρίδωνος με τη συμμετοχήν πάντων των μεριδιούχων πλην του εν τω διαλαμβανομένου". (www.orinosaxotis.blogspot.gr)

7.7 αρμοδιότητες συμυριδεργατών

Όπως σε κάθε δουλειά υπάρχουν κάποιες συγκεκριμένες αρμοδιότητες για τον κάθε εργαζόμενο, έτσι και ο κάθε συμυριδεργάτης είχε την δική του αρμοδιότητα και θέση στα ορυχεία της σμύριδας. Αυτές ήταν του αρχηγού μιας ομάδας συμυριδεργατών, του πυροδότη, του ποσταδόρου, τα μεταγωγικά, οι βαγιονάτορες και ο μαντρολόος.

(2008 Έντυπο-Τι γνωρίζετε για τη σμύριδα)

7.7.1 αρμοδιότητες του αρχηγού μιας ομάδας συμυριδεργατών

Οι αρμοδιότητες τους αρχηγού κάθε ορυχείου ήταν να ρυθμίζει και να αποφασίζει τον αριθμό των συμυριδεργατών οι οποίοι θα δουλέψουν στο ορυχείο, καθώς επίσης και το μέρος στο οποίο θα δουλέψει ο καθένας. Επίσης ο αρχηγός είναι εκείνος που θα δώσει εντολές για τον τρόπο εξόρυξης και μεταφοράς της σμύριδας, φροντίζοντας για την εξόρυξη και αποθήκευση της σμύριδας στους περιβόλους, την έκδοση αδειών εξόρυξης, καθώς επίσης και την παράδοση και ζύγηση με τις πλάστιγγες. Ήταν αρμόδιος για την παροχή υλικών και εργαλείων στους συμυριδεργάτες και κυρίως υπεύθυνος για την ασφάλειά τους στα ορυχεία, ελέγχοντας την στατικότητα των υποστυλωμάτων των ορυχείων. Τέλος έπρεπε να διαθέτει την κατάλληλη μόρφωση διότι κρατούσε τα βιβλία του ορυχείου.

(2008 Έντυπο-Τι γνωρίζετε για τη σμύριδα)

7.7.2 αρμοδιότητες του "πυροδότη" στα συμυριδωρυχεία

"πυροδότης" στα ορυχεία καλούνταν ο συμυριδεργάτης ο οποίος τοποθετούσε τους δυναμίτες στο φουρνέλο, δηλαδή στην τρύπα που άνοιγαν μέσα στο πέτρωμα, και τους πυροδοτούσε. Ως εκ τούτου, απαιτούνταν τεράστια προσοχή και εμπειρία για μια τόσο επικίνδυνη αρμοδιότητα, καθώς επίσης και ειδική άδεια από το κράτος. Αρκετές ήταν οι περιπτώσεις ατυχημάτων από τις κατολισθήσεις πετρωμάτων που προκαλούνταν από την έκρηξη του δυναμίτη. Στην περίπτωση όπου ένας δυναμίτης δεν είχε εκραγεί, για να μπορέσουν να συνεχίσουν την εργασία τους μέσα στο ορυχείο με ασφάλεια, άδειαζαν το περιεχόμενό του και αφαιρούσαν το καψούλι από το φουρνέλο, το "ξεντάκωμα" όπως το αποκαλούσαν, με ένα ειδικό εργαλείο. Επειδή όμως αυτό ήταν αρκετά επικίνδυνο, συνήθως τοποθετούσαν έναν δεύτερο δυναμίτη κοντά σε αυτό το σημείο, ώστε να εκτραγεί μαζί του και ο προηγούμενος.

(2008 Έντυπο-Τι γνωρίζετε για τη σμύριδα)

7.7.3 οι "ποσταδóri" στα συμυριδωρυχεία

"ποσταδóri" στα ορυχεία λέγονταν όσοι δούλευαν στην "πόστα" του ορυχείου. Συνήθως ήταν δύο : ο "ματσακουπιστή" ή "βαριοκόπο", ο οποίος χτυπούσε με το ματσακούπι, το καλέμι όπου κρατούσε ο δεύτερος συμυριδεργάτης για να ανοίξει το φουρνέλο.

(2008 Έντυπο-Τι γνωρίζετε για τη σμύριδα)

7.7.4 τα "Μεταγωγικά" στα σμυριδωρυχεία

"Μεταγωγικά" στα ορυχεία ονομάζονταν οι σμυριδεργάτες που κουβαλούσαν στην πλάτη τους τη σμύριδα, από το βάθος της στοάς έως τη μάντρα του ορυχείου. Τα "μεταγωγικά" αποτελούνταν από τρεις έως πέντε σμυριδεργάτες. Πολλές φορές όταν οι συνθήκες εργασίας τους ήταν δύσκολες αναγκάζονταν να έχουν μαζί τους ένα λύχνο, δηλαδή μία λάμπα την οποία κρατούσαν με τα δόντια τους, ενώ σήκωναν στην πλάτη τη σμύριδα ώστε να έχουν καλύτερη ορατότητα και να είναι διακριτοί από τους υπόλοιπους σμυριδεργάτες.
(2008 Έντυπο-Τι γνωρίζετε για τη σμύριδα)

7.7.5 οι "βαγιονάτορες" στα σμυριδωρυχεία

Ως "βαγιονάτορες" στα ορυχεία καλούνταν οι σμυριδεργάτες που έσπρωχναν τα φορτωμένα με σμύριδα βαγόνια, τα οποία χρησιμοποιούσαν για τη μεταφορά του ορυκτού.
(2008 Έντυπο-Τι γνωρίζετε για τη σμύριδα)

7.7.6 η αρμοδιότητα του "Μαντρολόου" στα σμυριδωρυχεία

Ο "μαντρολόος", βρισκόταν στη μάντρα του ορυχείου (βλ.εικόνα 237) και είχε ως αρμοδιότητα τον διαχωρισμό της σμύριδας σε διάφορες ποιότητες, καθώς επίσης να τη χτίζει σε μάντρες. Η διαδικασία αυτή γινόταν για εξοικονόμηση χώρου και αποφυγή μιας πιθανής κλοπής του ορυκτού. Ως εκ τούτου, παλαιότερα ο "μαντρολόος" τοποθετούσε τη σμύριδα σε σωρούς, οι οποίοι αριθμούσαν όσοι και οι σμυριδεργάτες. Έπειτα όμως δημιουργούνταν ένας μόνο σωρός, τον οποίο παρέδιδαν οι εργάτες στο δημόσιο.
(2008 Έντυπο-Τι γνωρίζετε για τη σμύριδα)



Εικ.237) εδώ παρατηρούμε ένα σημείο στο οποίο ο "μαντρολόος" τοποθετούσε σε σωρούς το ορυκτό της σμύριδας

πηγή 2008 Έντυπο – τι γνωρίζεται για τη σμύριδα

7.7.7 ο "ΑΣΜΥΡΙΓΛΑΣ" και τα μέτρα ασφαλείας στα σμυριδωρυχεία της Νάξου

Στα σμυριδωχώρια της Νάξου (Κόρωνος, Απείρανθος, Σκαδό, Μέση, Κεραμωτή και Δανακό), η λέξη που χαρακτήριζε απόλυτα έναν σμυριδεργάτη ήταν το "ΑΣΜΥΡΙΓΛΑΣ".

Ο "ΑΣΜΥΡΙΓΛΑΣ" δεν ήταν ένας απλός εργάτης, για να χαρακτηριστεί κάποιος ως "ΑΣΜΥΡΙΓΛΑΣ" δεν αρκούσε απλά να δουλεύει στα ορυχεία. Έπρεπε να τηρεί δύο βασικές προϋποθέσεις για τις οποίες χρειαζόταν μεγάλη εμπειρία και επιδεξιότητα. Οι δύο αυτές προϋποθέσεις ήταν απόλυτα βασικές για την λειτουργία των ορυχείων και κυρίως για την ασφάλεια όλων των εργατών οι οποίοι εργάζονταν μέσα στα ορυχεία.

Ως εκ τούτου, ο "ΑΣΜΥΡΙΓΛΑΣ" εκτός απο τη σκληρή δουλειά που έκανε, ανακάλυπτε την τοποθεσία στην οποία θα γινόταν η "απόπειρα" ανοίγματος νέου ορυχείου, ανακάλυπτε μέσα στο παλιό ορυχείο μια νέα φλέβα κοιτάσματος σμύριδας. Επίσης ήταν έμπιστο άτομο, όπου όλοι ακολουθούσαν πιστά τις αποφάσεις του. Αρκετές ήταν οι πειπτώσει όπου δεν υπήρχε μόνο ένας "ΑΣΜΥΡΙΓΛΑΣ" σε μια ομάδα ορυχείου αλλά περισσότεροι.

Η δεύτερη προϋπόθεση που χαρακτήριζε έναν "ΑΣΜΥΡΙΓΛΑ" ήταν η πρόβλεψη και εξασφάλιση μεθόδων ασφαλείας του ορυχείου. Έπρεπε να ξέρει πότε θα σταματήσει ένα μέτωπο, πότε μια διαδικασία εξόρυξης ήταν επικίνδυνη, τι πρέπει να κάνουν για να εξασφαλίσουν την ασφάλειά τους μέσα στο ορυχείο, ακόμα και το πώς θα χωριστεί η ομάδα ώστε να υπάρχει λιγότερη επικινδυνότητα. Σε αυτό το σημείο μπορούν να αναφερθούν μερικά από τα μέτρα ασφαλείας των ορυχείων τα οποία ήταν απολύτως εμπειρικά χωρίς κανένα τεχνικό εφόδιο.

1) Η "Ποδαριά". Όταν έβρισκαν μεγάλη φλέβα κοιτάσματος σμύριδας, το εξόρυσσαν σιγά σιγά μέχρις οτου να ξαναβρούν μάρμαρο, για να στερεωθεί όμως η οροφή άφηναν μεγάλα κομμάτια του κοιτάσματος σαν υποστυλώματα έτσι ώστε να μην κινδυνεύουν απο πιθανή καταπλάκωση της οροφής, αυτά ήταν οι λεγόμενες "ποδαριές". (βλ.εικόνα 238)



Εικ.238) δημιουργία ενός υποστυλώματος, η λεγόμενη "ποδαριά" όπου σήκωνε την οροφή προς αποφυγή μιας πιθανής πτώσης

2) Ο Λύχνος : Ο λύχνος (βλ.εικόνα 239) δεν ήταν μόνο πηγή φωτισμού (η μοναδική μέχρι το 1980), ήταν και ο βασικός ανιχνευτής χημικών και αερίων των ορυχείων. Όταν ένας λύχνος έσβηνε ενώ ήταν γεμάτος τότε σήμαινε πως το οξυγόνο στο ορυχείο έχει τελειώσει και οι εργάτες πρέπει να απομακρυνθούν από τη στοά για την ασφάλειά τους.

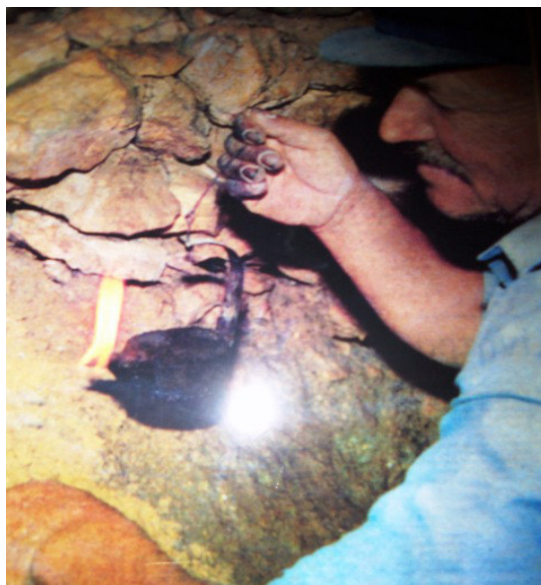

Εικ.239) εδώ παρατηρούμε τον Λύχνο, ο οποίος εκτός απο πηγή φωτισμού ήταν και ο βασικός ανιχνευτής χημικών και αερίων των ορυχείων

πηγή www.orinosaxotis.blogspot.gr

3) Ο Ασβέστης. Εάν σε κάποιο τοίχωμα του ορυχείου που ήταν συνήθως μάρμαρο και σπανιότερα άλλο πέτρωμα υπήρχε επικίνδυνη ρηγμάτωση τότε ασβέστωναν την ρωγμή . Κάποιος κοίταζε συνεχώς τον ασβέστη , εάν ο ασβέστης δημιουργούσε ρήγμα και αυτός σήμαινε πως το πέτρωμα μετακινούταν και έτσι οι εργάτες έπρεπε να απομακρυνθούν από τη στοά .

4) Από την ομάδα του ορυχείου πάντα κάποιος από τους έμπειρους "ΑΣΜΥΡΙΓΛΑΔΕΣ" ήταν υπεύθυνος για την οροφή του ορυχείου, την επιθεωρούσε καθημερινά με ένα μακρύ σίδερο έτσι ώστε να πέφτουν οι πέτρες που είναι σαθρές ή αν καταλάβαινε πως κάποιος μεγάλος όγκος ήταν έτοιμος να πέσει τότε σταματούσαν την εργασία στο συγκεκριμένο σημείο ακολουθώντας μια νέα κατεύθυνση.

5) Ένα σημαντικό μέτρο ασφαλείας που δυστυχώς δεν το τηρούσαν πάντα, ήταν η παύση εργασίας την ημέρα που ανατίνασσαν με δυναμίτιδα μέτωπο ορυχείου. Περίμεναν μια μέρα για να απομακρυνθούν τα περισσότερα αέρια και να έχει το ορυχείο μεγαλύτερη ποσότητα οξυγόνου. Παρόλο όμως που γνώριζαν οτι έβλαπταν την υγεία τους η ανάγκη για εξόρυξη σμύριδας τους έκανε να παραβλέπουν αυτόν τον κανόνα και δεν ήταν λίγοι αυτοί που απέκτησαν πολλά αναπνευστικά προβλήματα.

6) Εξίσου σημαντικό μέτρο για την ασφάλεια των σμυριδεργατών αποτελούσε και ο διαχωρισμός των εργατών των ορυχείων σε ομάδες, όπου ποτέ δεν εργάζονταν όλοι μαζί. Οι πιο έμπειροι (συνήθως 2) δούλευαν στην πόστα (το μέτωπο) της φλέβας με το γεντέκι και τη βαριά για να ανοίγουν τρύπες, δεύτερη ομάδα πίσω τους έσπαγε το κοίτασμα που είχε ανατιναχτεί τη προηγούμενη μέρα και φόρτωνε τα βαγόνια με υπεύθυνο κάποιον που είχε και την ασφάλεια της οροφής, και Τρίτη ομάδα με τους νεότερους σε ηλικία και σε εμπειρία εργάτες ήταν για το κουβάλημα μέχρι έξω από το ορυχείο. Αν το ορυχείο ήταν βαθύ και είχε μεγάλη βαγονογραμμή με διασταυρώσεις τη θέση στη διασταύρωση την έπαιρναν οι γηραιότεροι διότι ήταν οι πιο ξεκούραστοι.

Πρέπει να αναφερθεί ότι τότε εργάζονταν μέχρι 90 χρονών.

Στη πραγματικότητα οι "ΑΣΜΥΡΙΓΛΑΔΕΣ" ήταν πρακτικοί εργάτες που με τα χρόνια και την εμπειρία τους έκαναν το καλύτερο δυνατό για την αρτιότερη εξόρυξη σμύριδας και την κατοχείρωση της ασφάλειας των σμυριδεργατών. Παρόλα αυτά για άγνωστους λόγους ενώ το κράτος πολλές φορές έκανε έρευνες για το που βρίσκονται κοιτάσματα σμύριδας, οι "ΑΣΜΥΡΙΓΛΑΔΕΣ" δεν έμαθαν τίποτα για αυτές τις έρευνες και δούλευαν κυριολεκτικά στα τυφλά. Ακόμα και τα στοιχειώδη μέτρα ασφαλείας ήταν καθαρά δικό τους θέμα. Στην περίπτωση όπου ανακάλυπταν τη σμύριδα, το κράτος τους διέθετε εργαλεία, σε αντίθεση με την ελλιπή παροχή μέτρων ασφαλείας. Με άλλα λόγια την ασφάλεια που σήμερα αγωνίζονται να εξασφαλίσουν οι σμυριδεργάτες την έχουν πληρώσει πολύ ακριβά και με το παραπάνω σε ένα κράτος που μόνο κέρδιζε από τη σμύριδα και την πολιτική που την περιέβαλε.

(2008 Έντυπο-Τι γνωρίζετε για τη σμύριδα)

7.8 Το ιδιόρρυθμο καθεστώς των μεριδιούχων των σμυριδεργατείων της Νάξου

Η εξόρυξη της σμύριδας, σύμφωνα με την σχετική νομοθεσία, αποτελούσε και αποτελεί αποκλειστικό δικαίωμα αρχικά των χωριών Κόρωνος, Απείρανθος, Σκαδό και αργότερα προστέθηκαν τα χωριά Μέση, Κεραμωτή και Δανακός. Το προϊόν της εξόρυξης, ουσιαστικά ανήκε στο κράτος αν και φαινομενικά ανήκε στους σμυριδεργάτες, το ίδιο συνέβαινε και συμβαίνει με τα ορυχεία, ενώ νομικά το υπέδαφος ανήκει στο κράτος οι σμυριδεργάτες καλούνταν από το κράτος να σχηματίζουν ομάδες, ξεκινώντας την αναζήτηση νέων ορυχείων, δημιουργώντας τρύπες στο μάρμαρο μέχρι να ανακαλύψουν σμύριδα. Η ομάδα αυτή ήταν ανεξάρτητη από το κράτος, η ίδια η ομάδα πλήρωνε τα έξοδα αυτής της "απόπειρας" νέου ορυχείου και ποτέ δεν είχαν ενημέρωση από μεταλλειολόγους για την τοποθεσία στην οποία να ψάξουν, ενώ κατά καιρούς είχαν γίνει έρευνες από το κράτος.

Ως εκ τούτου, η ομάδα η οποία έκανε την "απόπειρα" πριν ξεκινήσει τις διαδικασίες εντοπισμού και εξόρυξης της σμύριδας, οραγωνόταν σε ένα ιδιόρρυθμο δημοκρατικό καθεστώς. Αυτό σημαίνει πως οι σμυριδεργάτες που συμμετείχαν στην αρχική ομάδα, είχαν ακριβώς τα ίδια δικαιώματα και υποχρεώσεις αλλά το βασικότερο διέθεταν ακριβώς το ίδιο μερίδιο στο ορυχείο στο οποίο θα ανακάλυπταν τη σμύριδα, όπου πλέον θα δηλώνονταν στο κράτος. Έτσι π.χ. αν σε μια "απόπειρα" η σχηματιζόμενη ομάδα αποτελούταν από 6 σμυριδεργάτες, όταν θα ανακάλυπταν σμύριδα και δηλώνονταν στην υπηρεσία αμέσως ο καθένας θα είχε το 1/6 του ορυχείου. Αυτό μεταφραζόταν σε 1/6 τόσο των εξόδων όσο και της εξορυγμένης ποσότητας που παραδιδόταν στο κράτος. Επίσης πριν η ομάδα δηλώσει το ορυχείο στην υπηρεσία, έπρεπε να έχει εκλέξει έναν από τους 6 σαν αρχηγό ο οποίος ήταν υπεύθυνος να ορίζει τις αρμοδιότητες στο ορυχείο αλλά κυρίως ήταν και ο υπόλογος του ορυχείου απέναντι στην Υπηρεσία Σμυριδεργατείων και αυτό για έναν μόνο χρόνο, όπου τον επόμενο χρόνο εκλέγονταν νέος αρχηγός.

Σύμφωνα με την νομοθεσία επιτρεπόταν μόνο η μεταβίβαση του μεριδίου από τους μεριδιούχους και όχι η πώλησή του. Έτσι φαινόταν στα χαρτιά, πρακτικά όμως γινόταν αγοραπωλησία διότι για αυτούς τους ανθρώπους, το μερίδιο σε ορυχείο, ήταν μια σημαντική περιουσία τόσο για τους ίδιους όσο και για τα παιδιά τους, για αυτό και πολύ σπάνια πωλούνταν μερίδιο.

Έτσι αν στο ορυχείο που προαναφέραμε ένας μεριδιούχος πουλούσε (μεταβίβαζε) το μερίδιο του αμέσως άλλαζαν και τα ποσοστά, υπήρχαν 5 με το 1/6 και 2 μεριδιούχοι με το 1/12. Αυτοί με το μικρότερο μερίδιο εργάζονταν λιγότερο στο ορυχείο αλλά δικαιούταν και ανάλογο μερίδιο από την εξορυγμένη ποσότητα.

Επίσης απαγορευόταν να δουλεύει στο ορυχείο κάποιος ο οποίος δεν ήταν μεριδιούχος, αυτό κράτησε μέχρι την κατοχή, μετά την κατοχή ορισμένοι, οι οποίοι δεν διέθεταν μερίδιο πήγαιναν άτυπα σε ορυχείο ως εκπρόσωποι μεριδιούχων ή σαν εργάτες των μεριδιούχων. Αν πήγαιναν σαν εργάτες δεν πληρωνόταν με σμύριδα αλλά με χρήματα.

Επιπλέον, ως άγραφος και ταυτόχρονα βασικός νόμος των μεριδιούχων ήταν να μην αποκαλύπτουν ποτέ το μέτωπο και την κατεύθυνση του κοιτάσματος σμύριδας μες στο ορυχείο προκειμένου να μη το μάθουν άλλοι.

Μέχρι το 1951, όπου οι σμυριδεργάτες απογράφηκαν στο ΙΚΑ, σε περίπτωση που απεβίωνε κάποιος μεριδιούχος αμέσως το μερίδιο μεταβιβαζόταν στη χήρα, η οποία είχε όλα τα δικαιώματα και της υποχρεώσεις, δηλωνόταν, αν και γυναίκα, κανονικά στην υπηρεσία δεν εργαζόταν όμως αλλά μπορούσε να στείλει παιδί της ή κάποιον εργάτη.

Τέλος, η ζωή των σμυριδεργατών ήταν αρκετά δύσκολη διότι εργάζονταν κάτω από αντίξοες συνθήκες και αρκετές ώρες, αφού η εργασία εντός των ορυχείων απαιτεί υπομονή, επιμονή και αντοχή στη σκληρή δουλειά. Ως εκ τούτου ρίσκαραν τη ζωή τους διότι υπήρχε η περίπτωση ατυχήματος εντός των ορυχείων από τα εκρηκτικά που χρησιμοποιούσαν.

(Ερευνα-Επιμέλεια "Ορεινός Αξιώτης", Γεώργιος Α. Μανωλάς)

Η βαριά και το καλέμι συμπληρώθηκε από τη δυναμίτιδα στις αρχές του 20ου αιώνα, ενώ αργότερα χρησιμοποιήθηκε και το κομπρεσέρ. **(Μανόλης Ν. Αρχοντάκης-Γιαννούλης Γ. Γιαννούλης Δάσκαλοι)**

Στη συνέχεια απεικονίζονται οι σμυριδεργάτες μεριδιούχοι του ορυχείου Τζουμαγιάς περιφέρειας Κορώνου. **(βλ.Εικόνα 240)**



Εικ.240) φωτογραφία με τους σμυριδεργάτες μεριδιούχους του ορυχείου Τζουμαγιάς περιφέρειας Κορώνου

7.9 Παραδοτέα ποσότητα σμύριδας απο τους σμυριδεργάτες Κορώνου και Απειράνθου το Μάρτη του 1849

Έγγραφα από τα Γενικά Αρχεία του Κράτους με την παραδοτέα σμύριδα στο ελληνικό δημόσιο το Μάρτιο του 1849. (βλ.εικόνα 241 έως εικόνα 245)

Κατάλογος σμυριδωτών αλφειοδωτών ή της εις Κορώνου ή Απειράνθου με σμύριδα ποσότητα σμύριδας 18 & 19. εκάστην 1849. σύμφωνα με τα άρθρα 10. & 17. άρθρου προηγουμένου της διατάξεως αυτής.

Α/Α	Όνομα	Ποσότητα σμύριδας	Ποσότητα σμύριδας	Σύνολο
1	Αβραάμ Β. Μαρμαρί	20	1.50	30
2	Ματθαίου Δ. Μαρμαρί	25	"	30
3	Κωνσ. Σαβ. Μαρμαρί	20	"	42
4	Κωνσ. Γ. Μαρμαρί	24	"	30
5	Κωνσ. Κ. Σαβ. Μαρμαρί	16	"	24
6	Κωνσ. Ν. Κωνσταντίνου	20	"	30
7	Κωνσ. Δ. Μαρμαρί	14	"	66
8	Κωνσ. Γ. Κωνσταντίνου	12	"	18
9	Κωνσ. Κ. Σαβ. Μαρμαρί	16	"	24
10	Ελευθέριος Αβραάμ	24	"	36
11	Μαρία Α. Χίρα Κωνσταντίνου	40	"	60
12	Πατριάρχης Καθολικός	48	"	72
13	Κωνσ. Κ. Κωνσταντίνου	28	"	42
14	Κωνσ. Ν. Μαρμαρί	16	"	24
15	Κωνσ. Γ. Μαρμαρί	20	"	30
16	Κωνσ. Κ. Κωνσταντίνου	16	"	24
17	Κωνσ. Δ. Μαρμαρί	4	"	6
18	Ματθαίου Κωνσταντίνου	2512	"	3768
Σύνολο		2908		4362

Επισημάνσεις: Η ποσότητα σμύριδας είναι σε λίβρες. Η ποσότητα σμύριδας είναι σε λίβρες. Η ποσότητα σμύριδας είναι σε λίβρες.

Εικ.241)

πηγή Γενικά Αρχεία του Κράτους

Κατάλογος σμυριδωτών αλφειοδωτών ή της εις Κορώνου ή Απειράνθου με σμύριδα ποσότητα σμύριδας 18 & 19. εκάστην 1849. σύμφωνα με τα άρθρα 10. & 17. άρθρου προηγουμένου της διατάξεως αυτής.

Α/Α	Όνομα	Ποσότητα σμύριδας	Ποσότητα σμύριδας	Σύνολο
1	Σταμάτης Ν. Μαρμαρί	16	1.50	24
2	Πατριάρχης Καθολικός	6	1.50	9
3	Κωνσ. Δ. Μαρμαρί	9	1.50	13.50
4	Κωνσ. Μ. Μαρμαρί	3	1.50	4.50
5	Κωνσ. Κ. Κωνσταντίνου	6	1.50	9
6	Κωνσ. Κ. Κωνσταντίνου	15	1.50	22.50
7	Κωνσ. Κ. Κωνσταντίνου	9	1.50	13.50
8	Κωνσ. Κ. Κωνσταντίνου	9	1.50	13.50
9	Κωνσ. Κ. Κωνσταντίνου	21	1.50	31.50
10	Κωνσ. Κ. Κωνσταντίνου	9	1.50	13.50
11	Κωνσ. Κ. Κωνσταντίνου	3	1.50	4.50
12	Κωνσ. Κ. Κωνσταντίνου	3	1.50	4.50
13	Κωνσ. Κ. Κωνσταντίνου	6	1.50	9
14	Κωνσ. Κ. Κωνσταντίνου	6	1.50	9
15	Κωνσ. Κ. Κωνσταντίνου	6	1.50	9
16	Κωνσ. Κ. Κωνσταντίνου	9	1.50	13.50
17	Κωνσ. Κ. Κωνσταντίνου	12	1.50	18
18	Κωνσ. Κ. Κωνσταντίνου	6	1.50	9
Σύνολο		154		231

Εικ.242)

Γενικά Αρχεία του Κράτους

ΚΕΦΑΛΑΙΟ 8 : Τα σμυριδωρυχεία της Νάξου

8.1 Στραβολαγκάδα, η ιστορία ενός σμυριδωρυχείου στην Κόρωνο της Νάξου

Η Στραβολαγκάδα είναι ένα από τα μεγαλύτερα ορυχεία της Κορώνου που το βάθος της ξεπερνάει τα 350 μέτρα και διαθέτοντας πολυάριθμες διασταυρώσεις. (βλ.εικόνα 246) Το συγκεκριμένο ορυχείο έχει την ιστορία του. Μας την αφηγήθηκε ο Αντώνης Ι. Μανωλάς (Καρουμπαντώνης) ο οποίος υπήρξε και ο τελευταίος αρχηγός του ορυχείου όταν αυτό έκλεισε από την Υπηρεσία το 1974.



Εικ.246) ορυχείο Στραβολαγκάδας
πηγή orinosaxotis.blogspot.com

Ως εκ τούτου, η αρχική ονομασία του ορυχείου ήταν "Μπέκουδων & Κουτσοκεράδων". Το όνομα αυτό προερχόταν από τις δύο οικογένειες από τις οποίες προερχόταν η ομάδα. Αυτοί ήταν Μπέκουδες : τα αδέρφια Νικηφόρος, Μανώλης, Δημήτρης και Ιωάννης Ν. Μουτσόπουλου και Κουτσοκεράδες : τα αδέρφια Ιωάννης, Μιχάλης, Νικόλαος και Δημήτριος Ιακ. Μανωλά. Η πρώτη αυτή στοά βρισκόταν 10 μέτρα πάνω αριστερά από την σημερινή και είχε ξεκινήσει τη δεκαετία του 1920.

Τα χρόνια εκείνα οι ιερείς ήταν γραμμένοι στους καταλόγους των ορυχείων και εργάζονταν κανονικά. (βλ.εικόνα 247) Ο ιερέας Παναγιώτης Παυλόπουλος παίρνοντας από αυτό το ορυχείο νύχτα, παρατήρησε πως υπήρχε πληθώρα από σμύριδα. Έπειτα συγκέντρωσε συγγενείς του και ξεκίνησαν από άλλη στοά να ανακαλύψουν το κοίτασμα, ώστε να περάσουν μπροστά από την πρώτη ομάδα και να εξορύξουν αυτοί τη φλέβα του ορυκτού. Η δεύτερη ομάδα αποτελούνταν από τους Παπά Παναγιώτη Παυλόπουλο, Αντώνιο Παυλόπουλο (Μουντρουλαντώνη), Παπά Γιώργη Παυλόπουλο, Παναγιώτη Αξαόπουλο (Αξαοπαναγιώτη), Κωνσταντίνο Κουφόπουλο (Χελιαμπαδοκωνσταντή) και Δημήτριο Κουφόπουλο (Χελιαμπαδοδημήτρη).

Γύρω στο 1930 η 2^η αυτή ομάδα καταφέρνει και προηγείται της 1^{ης}, οπότε η πρώτη εγκαταλείπει, το κοίτασμα πλέον το εκμεταλλεύεται η 2^η ομάδα και το ορυχείο μετονομάζεται σε ορυχείο των Παπάδων ή Παλαιό Ορυχείο.



Εικ.247) ΠαπαΣτέλιος το 1956 να εργάζεται στα σμυριδωρυχεία της Νάξου
πηγή orinosaxotis.blogspot.com

Παρόλα αυτά, μετά απο μερικά χρόνια, η πρώτη ομάδα επανέρχεται επιχειρώντας να προηγηθεί της δεύτερης ανοίγοντας μια στοά στο σημείο στο οποίο περνάει σήμερα ο αυτοκινητόδρομος προς τον Λυώνα, προσπαθώντας να κατευθυνθούν κάθετα μπροστά απο το κοίτασμα όπου εκμεταλλευόταν η δεύτερη ομάδα. Η στοά αυτή (απόπειρα) ονομάστηκε "Άγκυρα". Το αποτέλεσμα της προσπάθειας αυτής ευνόησε την πρώτη ομάδα, η οποία με μεγάλη επιτυχία κατάφερε και προηγήθηκε της δεύτερης.

Έρχεται το Πάσχα του 1932 και σταματούν οι εργασίες. Έτσι τα νυχτέρια, δηλαδή οι σκοπιές των εργατών προς αποφυγή κλοπής ή παρατήρησης των κοιτασμάτων απο άλλους, σταματούν και αυτές. Όμως τις νύχτες η 2^η Ομάδα, η ομάδα των Παπάδων συνεχίζει να δουλεύει προσπαθώντας να αποκτήσει και πάλι προβάδισμα έναντι της πρώτης ομάδας. Η πρώτη ομάδα το αντιλήφθηκε και τα γεγονότα παίρνουν άσχημη τροπή, φτάνοντας σε σημείο να υπάρξουν έντονοι διαπληκτισμοί μεταξύ τους, χρησιμοποιώντας ακόμη και όπλα. Τότε αποφασίζει να επέμβει η Υπηρεσία της οποίας προϊστάμενος ήταν ο Κατράκης και να συμβιβάσει τις δύο ομάδες.

Το Ορυχείο πλέον μετονομάζεται σε Ένωση από το σημείο της Άγκυρας και μέσα, όπου μπορούν να δουλεύουν μαζί και οι δύο ομάδες και από την Άγκυρα εως πίσω Παπάδων όπου θα μπορεί να δουλεύει μόνο η ομάδα των Παπάδων.

Μετά από λίγα χρόνια μια άλλη ομάδα από τους, Γιάγγο Χουζούρη (της Μαγγεροκατερίνας), Μιχάλης Κουμερτάς (Σταυριανομιχάλης), Γεώργιος Μανδηλαράς (Τζουανοέργης), Γεώργιος Μανωλάς (Φωτιάς), Απόστολος Ψαρρός (Λεφτεραποστόλης) και Κωνσταντίνος Μανδηλαράς ξεκινάει μια άλλη απόπειρα από ψηλά προκειμένου να προηγηθούν όλων των ομάδων. Η απόπειρα αυτή ονομάστηκε Κουταμάρα και όχι τυχαία. Ήταν πραγματικά κουταμάρα διότι όσο έσκαβαν μάρμαρο έπεφταν σε "ασφυξία" (χανόταν όλο το οξυγόνο με αποτέλεσμα να κινδυνεύουν με θάνατο). Για καλή τους τύχη πέφτουν πάνω στο κοίτασμα της σμύριδας της Ενώσεως και έτσι γλίτωσαν. Αυτό όμως έφερε νέες προστριβές για το ορυχείο.

Η Υπηρεσία σμυριδωρυχείων επεμβαίνει ξανά και καταφέρνει νέο συμβιβασμό και τελικά όλοι γίνονται μεριδιούχοι. Η ομάδα της Άγκυρας βάζει το ορυχείο, η ομάδα των Παπάδων βάζει την γραμμή για τα βαγόνια και η ομάδα της Κουταμάρας βάζει το μέτωπο.

Όλα αυτά συνέβησαν προπολεμικά από εκεί και πέρα το ορυχείο δούλευε ακατάπαυστα και διέθετε μεγάλη ποσότητα σμύριδας. Τέλος εγκαταλήφθηκε το 1974 έπειτα από εντολή της Υπηρεσίας Σμυριδωρυχείων.

(www.orinosaxotis.blogspot.gr)

8.2 1965/ περιορίζεται ο αριθμός των σμυριδωρυχείων Νάξου

Αν και έχουν περάσει 50 ολόκληρα χρόνια από τη παρακάτω δημοσίευση του Ναξιακού Μέλλοντος , εύκολα παρατηρεί κανείς πως τα ίδια που συνέβαιναν τότε τα ίδια συμβαίνουν και σήμερα , η μόνη διαφορά είναι τα πρόσωπα . Κρίμα για τον πλούτο που λέγεται σμύριδα Νάξου .

Δια της υπ' αρ. 20/12.1.65 ανακοινώσεως της Δ/σεως Σμυριδωρυχείων Νάξου , καθίσταται γνωστόν εις τους σμυριδωρυγείς Απειράνθου και Κορώνου ότι εγκρίνεται η εργασία στα κάτωθι μόνο ορυχεία :

Περιοχής Κορώνου :

1) Παπάδων, 2) Κουτσοκεράδων, 3) Λακιά, 4) Σαραντάρα, 5) Εικοσάρα, 6) Τζουμαγιά, 7) Αγκάλη, 8) Αβησσυνία, 9) Ρούπελι, 10) Σιδεράδων, 11) Φαιά Πέτρα, 12) Μαστοράδων, 13) Μπαρουζάδων, 14) Μιαούλη, 15) Καστελάκι **βλ. εικόνα 248**), 16) Σπηλιος **βλ. εικόνα 249** εως **252**), 17) Άμυνα, 18) Μελισσουργιό, 19) Αμάδες, 20) Λουρί.



Εικόνα 248) σμυριδωρυχείο Καστελάκι
φωτογραφία απο τη συλλογή του Γεωργίου Α. Μανωλά



Εικόνα 249)



Εικόνα 250)

φωτογραφία απο τη συλλογή του Γεωργίου Α. Μανωλά

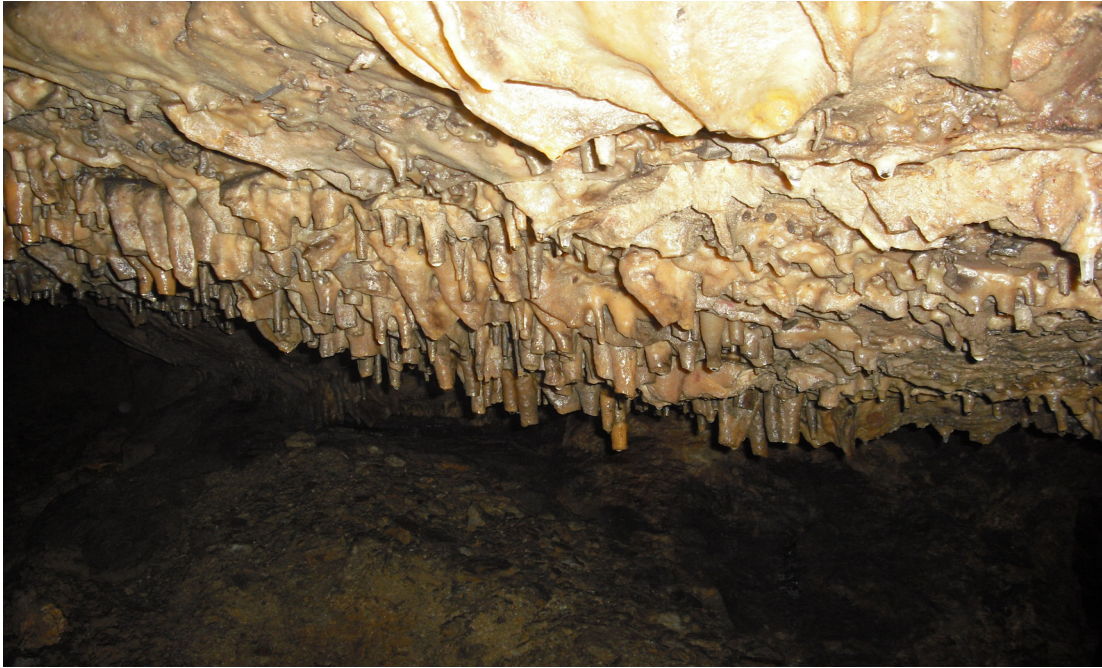

Εικόνα 251)
φωτογραφία απο τη συλλογή του Γεωργίου Α. Μανωλά



Εικόνα 252)
φωτογραφία απο τη συλλογή του Γεωργίου Α. Μανωλά

Στις εικόνες 249) εως 252) σμυριδωρυχείο που ονομάζεται "Σπηλιός"

Περιοχής Απειράνθου

1) Κάτω Ρούχουνας, 2) Άνω Ρούχουνας, 3) Πατακάδων, 4) Θεοτόκη, 5) Πελώριο, 6) Τούνελι, 7) Κατώα.

Έτσι αποφασίστηκε πως από κανένα άλλο ορυχείο εκτός από τα παραπάνω δεν θα παραληφθεί σμύριδα κατά το τρέχον έτος 1965. Απαγορεύεται ρητώς στους συνταξιούχους σμυριδεργάτες να εργάζονται στα ορυχεία. Οι αρχηγοί των ορυχείων και οι υπάλληλοι της Υπηρεσίας οφείλουν να μας αναφέρουν κάθε περίπτωση εργαζόμενου συνταξιούχου, ώστε να ενεργήσουμε ανάλογα.

(www.orinosaxotis.blogspot.gr)

8.3 1923 έκθεση του κράτους σχετικά με τους λόγους τους οποίους θα έπρεπε τα σμυριδωρυχεία να παραμείνουν στο Δημόσιο ταμείο

Παρακάτω διαβάζουμε απόσπασμα από μελέτη που έγινε για λογαριασμό του Ελληνικού Δημοσίου το 1923 από τον Σ. Παπαδημητρίου με τίτλο ΑΙ ΠΛΟΥΤΟΠΑΡΑΓΩΓΙΚΑΙ ΠΗΓΑΙ ΤΗΣ ΕΛΛΑΔΟΣ – κεφάλαιο Η ΝΑΞΙΑ ΣΜΥΡΙΣ – ΤΑ ΑΦΟΡΩΝΤΑ ΑΥΤΗΝ ΠΡΟΒΛΗΜΑΤΑ – Η ΝΕΑ ΟΡΓΑΝΩΣΙΣ.

"Και όσον μεν αφορά το καθιερωθέν σύστημα κυριότητας της σμύριδας ουδεμία κατά τούτου δύναται να προκύψει αντίρρηση. Ήταν απολύτως επιβεβλημένο να ανήκει στο Κράτος η Ναξία σμύρις, το μεν λόγω της σπουδαιότατης οικονομικής σημασίας αυτής, το δε και διότι δια της επεμβάσεως του κράτους ως μοναδικού πωλητού αυτής θα μπορούσαν να πετύχουν στο εξωτερικό καλύτερες τιμές, τέλος διότι μόνο ως αποκλειστικώς κύριος όλων των σμυριδωρυχείων της Νάξου θα ήταν δυνατόν να βελτιώσει τον τρόπο της εξόρυξης και να προσπορισθεί πάντα τα ωφελήματα της μεγάλης βιομηχανία.

Εάν η κυριότητα των σμυριδωρυχείων κατανεμηθεί σε διάφορους ντόπιους ή και οποιονδήποτε άλλο μεταλλευτή, θα αναπτυσσόταν μεταξύ τους ανταγωνισμός στην πώληση και συνεπώς θα έπεφταν οι τιμές της σμύριδος μέχρι σημείου πολύ μικρότερου του σημερινού εργατικού δικαιώματος που απολαμβάνουν σήμερα οι σμυριδεργάτες από το δημόσιο, ενώ αφετέρου οι διάφοροι παραχωριούχοι δεν θα μπορούσαν λόγω της μικρής παραγωγής κάθε ορυχείου να τηρήσουν τεχνική διεύθυνση και εν γένει να επωφελούνται των προτερημάτων της μεγάλης επιχείρησης.

Αλλά η παραχώρηση των σμυριδωρυχείων σε διάφορους ιδιώτες θα επέφερε μεγάλη ζημιά και στην κατανάλωση. Διότι όπως συμβαίνει σε όλες τις παρόμοιες περιπτώσεις, την σμύριδα που εξόρυσσαν ανειδίκευτοι χωρικοί θα αγόραζαν επιτήδειοι έμποροι οι οποίοι σχηματίζοντας τραστ θα ζητούσαν μεγάλες τιμές από τους αγοραστές εξαναγκάζοντας τους να οδηγηθούν στην τεχνητή σμύριδα ή σε σμύριδα άλλης χώρας έστω και κατώτερης ποιότητας.

Για όλους αυτούς τους λόγους κρίθηκε ότι τα σμυριδωρυχεία Νάξου θα ανήκουν στο κράτος για χάρη του συμφέροντος όχι μόνο του Δημοσίου Ταμείου αλλά και των σμυριδεργατών και των καταναλωτών. "

Απο όλα αυτά πρικήπτει πως το κράτος επιθυμούσε να πείσει τους σμυριδεργάτες, πως ήταν λανθασμένο να διαχειριστούν την κατάσταση όπως αυτοί ζητούσαν και επιθυμούσαν.

(www.orinosaxotis.blogspot.gr)

8.4 Ένα τρομερό δυστύχημα στα σμυριδωρυχεία Κορώνου το 1930

Ένα τρομερό δυστύχημα συνέβη στις 26 Ιουνίου 1930 στα ορυχεία Αμάλια και Κάμπος Κουφιάδω στην περιοχή της Κορώνου. Τα δύο αυτά ορυχεία σε παράβαση του κανονισμού τη σμύριδας δούλευαν στην ίδια γραμμή μεταλλεύματος έχοντας απόσταση μεταξύ τους μόνο 2 μέτρων, φτάνοντας σε σημείο κάποιες φορές να ακούγονται ακόμα και οι ομιλίες από το ένα ορυχείο στο άλλο.

Στις 7 το πρωί της μοιραίας μέρας οι σμυριδεργάτες του ορυχείου Αμάλια Γ.Ι. Σαχάς . Μ.Ι. Μαύρος και Ν. Σαχάς αποφάσισαν να κάψουν φουρνέλα τα οποία είχαν προετοιμάσει από τη προηγούμενη μέρα. Έκαναν τις απαραίτητες διαδικασίες για το ορυχείο τους, άναψαν την θρυαλλίδα αλλά δε φαντάστηκαν τις συνέπειες της πράξης αυτής για το διπλανό ορυχείο.

Η έκρηξη των φουρνέλων επήλθε μέσα σε λίγα λεπτά και το μέταλλευμα που χώριζε τα δύο ορυχεία θρυμματίστηκε και εκτοξεύτηκε παντού με αποτέλεσμα να τραυματίσει τους ανύποπτους σμυριδεργάτες του διπλανού ορυχείου Απόστολο Ψαρρό, Δημήτριο Ψαρρό και Κ. Ε. Κουφόπουλο. Οι δύο είχαν μικρά τραύματα σε αντίθεση με τον Απόστολο Ψαρρό όπου έφερε τραύμα στο κρανίο. Αμέσως μαζεύτηκαν σμυριδεργάτες και από τα διπλανά ορυχεία και μετέφεραν στην Κόρωνο τους τραυματίες για θεραπεία από τους γιατρούς της Κορώνου Κουμερτά και Σιδερή ενώ κλήθηκε και ο γιατρός της Τραγαίας Γ. Βερόνης. Οι κάτοικοι της Κορώνου διαμαρτυρήθηκαν έντονα στην υπηρεσία Σμυριδωρυχείων, η οποία δεν είχε σταματήσει την παράλληλη εργασία των δύο ορυχείων.

Παρόλο που οι σμυριδεργάτες είχαν θέσει από μόνοι τους αυστηρότατους κανόνες ασφαλείας όσον αφορά τις φλέβες σμύριδας και τα φουρνέλα, τα ατυχήματα δεν έλειπαν. Τα ατυχήματα αυτά ήταν αναμενόμενο να συμβούν σε έναν τέτοιο ανταγωνισμό επιβίωσης, όταν όλη η ζωή τους για έναν χρόνο εξαρτιόταν αποκλειστικά από τη ποσότητα σμύριδας την οποία θα εξόρυσσαν και θα παρέδιδαν στον κράτος.

Ως εκ τούτου, τέτοια ατυχήματα μας θυμίζουν πως η σμύριδα δεν είναι μόνο η εγγύηση στο ΔΝΤ το 1897, ο εναέριος και η πρόωρη συνταξιοδότηση, η σμύριδα ήταν η ζωή για αυτούς τους ανθρώπους τους οποίους οφείλουμε να σεβόμαστε και να τιμούμε τον αγώνα τους.

(www.orinosaxotis.blogspot.gr)

8.5 Η ιστορία του ορυχείου "ΦΤΩΧΕΙΑ" και "ΑΛΛΗΛΕΓΓΥΗ"

Τα ορυχεία σμύριδας τόσο στην Κόρωνο όσο και στην Απείρανθο δεν είχαν τυχαία ονόματα, σχετιζόταν πάντα με τους μεριδιούχους. Ένα περιστατικό που συνέβηκε σε ένα ορυχείο της Κορώνου όχι μόνο του έδωσε το όνομά του, αλλά αποτέλεσε καθοριστικό παράδειγμα μίμησης για πολλές κοινωνικές μας εκδηλώσεις καθώς και λύση για πολλά προβλήματα της Ορεινής Νάξου.

Την απόπειρα του συγκεκριμένου ορυχείου την ξεκίνησε ο Εφταημερομανώλης παίρνοντας σαν συνεργάτες τον Νικολιάδη, τον Σιφνιοκωνσταντή και τον Γιαννούλη του Ηλία. Το κύριο χαρακτηριστικό και των τεσσάρων μεριδιούχων ήταν η φτώχεια τους, όπου το γεγονός αυτό τους παρότρυνε στην προσπάθεια να ανακαλύψουν το πολύτιμο ορυκτό της σμύριδας, δυλεύοντας κρυφά και τη νύχτα, αγνοώντας τις υποδείξεις της υπηρεσίας Σμυριδωρυχείων, η οποία απαγόρευε αυτήν την ενέργεια.

Ως εκ τούτου, κάποιο βράδυ την ώρα που εργάζονταν, συνελήφθησαν απο τον νυχτοφύλακα των ορυχείων της Απειράνθου. Αμέσως κυριεύτξκαν απο αίσθημα φόβου και απελπισίας αφού τους ήταν γνωστό οτι σε περίπτωση αναφοράς απο τον φύλακα στην Υπηρεσία, θα τους καταβάλονταν κάποια αυστηρή ποινή, όπου η οικονομική τους κατάσταση θα γινόταν ακόμα δυσκολότερη.

Έτσι χωρίς να διαμαρτυρηθούν στον εκπρόσωπο της Υπηρεσίας πέταξαν τα εργαλεία τους και άρχισαν να ετοιμάζονται για να φύγουν από τον "τόπο του τρομερού εγκλήματός τους".

Όμως ο φύλακας που γνώριζε καλά την δυσάρεστη οικονομική τους κατάσταση αλλά ταυτόχρονα την πραότητα και την καλοσύνη όλων τους, έσκυψε κάτω πιάνοντας έναν κασμά και φώναξε με βροντερή φωνή : "εμπρός μωρέ, μη χασομεράτε, πιάστε τα εργαλεία σας και πάμε όλοι μαζί να νικήσουμε τη φτώχεια".

Οι εργάτες έμειναν άπραγοι, αλλά μόλις διαπίστωσαν πως ο φύλακας σοβαρολογούσε, πήραν τα εργαλεία τους και συνέχισαν τη δουλειά τους. Έτσι το ορυχείο ονομάστηκε μεν "ΦΤΩΧΕΙΑ" αν και το όνομα του θα έπρεπε να είναι "ΑΛΛΗΛΕΓΓΥΗ"

Η ιστορία του ορυχείου "Φτώχεια" είναι από το βιβλίο "ΤΑ ΑΠΟΡΑΒΔΙΔΙΑ ΛΑΟΓΡΑΦΙΑ ΚΟΡΩΝΟΥ" της Κυριακής Γ. Ψαρρού και Γιώργου Απ. Ψαρρού / Αθήνα 2010

8.6 Πώς δόθηκαν τα ονόματα των σμυριδωρυχείων της Νάξου

Τα ονόματα στα ορυχεία δόθηκαν σύμφωνα με:

- α) Την περιοχή στη οποία υπήρχε το ορυχείο, όπως Αγριοσυκιά, Στραβολαγκάδα, Μαύρος Φάραγγας (όπου βρίσκονται τα πιο στέρεα ορυχεία), Τυρόπιτες, Λουρί, Καστελάκι κ.ά.
- β) Το όνομα ή παρατσούκλι των ιδιοκτητών του ορυχείου όπως: Σιδεράδω, Γλεζάδω, Μπερέδω, Κεραμνωτάδω, Παταμάδω, Κουμερτάδω, Μπαρουζάδων **βλ. εικόνα 253) και 254) κ.ά.**
- γ) Τον αριθμό των μεριδίων όπως: Σαραντάρα, Εικοσάρα κ.ά.
- δ) Ορισμένα χαρακτηριστικά των ορυχείων και της θέσης όπου βρίσκονταν όπως: Πελώριο, διότι ήταν πολύ μεγάλο, Λαβύρινθος, επειδή είχε πολλές διακλαδώσεις, Απάνω, και Κάτω Ρούχουνας, επειδή κατέβαιναν κάτω με σκαλοπάτια, Κατώα και Κατώακι, επειδή έμοιαζαν με υπόγειο (κατώι), κ.ά.
- ε) Ονομασίες που έχουν σχέση με τα ορυχεία, όπως: Τουνέλι, Λαύριο.
- στ) Την ημέρα που βρέθηκε η σμύριδα, όπως: Φώτα, ή κάποιο σημάδι ή όνειρο, όπως: Κόκκινος Ήλιος.
- ζ) Τα χαρακτηριστικά αυτών που δούλευαν στο ορυχείο, όπως: Θυατεράτω, επειδή αυτοί που το άνοιξαν είχαν πολλές κόρες.
- η) Τον τρόπο που δούλευαν, όπως: Λύσσα, επειδή δούλευαν με λύσσα και ορμή.
- θ) Τη σμύριδα που ανακάλυπταν, όπως: Θησαυρός, επειδή βρήκαν πολύ μεγάλη ποσότητα σμύριδας.
- ι) την πίστη τους στους Αγίους: όπως είναι το σμυριδωρυχείο "Αγία Μαρίνα" (**βλ. εικόνα 255)**
(2008 Έντυπο-Τι γνωρίζετε για τη σμύριδα)



Εικόνα 253)
φωτογραφία απο τη συλλογή του Γεωργίου Α. Μανωλά



Εικόνα 254)
φωτογραφία απο τη συλλογή του Γεωργίου Α. Μανωλά
Στις εικόνες 253) και 254) σμυριδωρυχείο που ονομάζεται "Μπαρουζάδων",
το οποίο πήρε την ονομασία του απο το "παρατσούκλι" του ιδιοκτήτη του



Εικόνα 255) Σμυριδωρυχείο "Αγία Μαρίνα" Κορώνου
φωτογραφία απο τη συλλογή του Γεωργίου Α. Μανωλά

8.7 Τα ονόματα των ενεργών ορυχείων (Κορώνου και Απειράνθου) της Νάξου το 1936

Περιοχή Κορώνου

Σταθμός εναερίου ΠΗΓΗΣ

Ορυχεία: 1) Γλεζάδων, 2) Χουζούρηδων, 3) Άγιος Σπυρίδωνας, 4) Άγιος Δημήτριος, 5) Μέλισσα, 6) Φώτα, 7) Λουρί και Έξω Λουρί, 8) Λαύριο, 9) Νέα Υόρκη, 10) Ρηνίδι, 11) Καβάλλα, 12) Αβησσυνία, 13) Άγιος Κωνσταντίνος, 14) Σκάλα, 15) Φακουρέληδων, 16) Κουφιτάδων, 17) Λάκκος, 18) Παληόπυργος.

Σταθμός εναερίου ΠΕΖΟΥΛΕΣ

Ορυχεία: 19) Λαβύρινθος, 20) Τζουμαγιά και διάφορα της θέσης Φυρό Στεφάνι, 21) Μεραρχία, 22) Λεβέντη, 23) Μαστοράδων, 24) Θησαυρός, 25) Έρωτας, 26) Σύνταγμα, 27) Αργοκοιλιώτισσα, 28) Γκρεμνός, 29) Σιδεράδων, 30) Μιαούλης (βλ. εικόνα 256), 31) Μπαρουξάδων, 32) Μαστοράδων Β, 33) Ρούπελ.

Σταθμός εναερίου ΣΤΡΑΒΟΛΑΓΓΑΔΑΣ

Ορυχεία: 34) Παπάδων, 35) Ένωση, 36) Ομόνοια & Κουτσοκεράδων

Απείρανθος

Σταθμός εναερίου ΚΑΚΟΡΥΑΚΑ

Ορυχεία: 1) Απάνω Ρούχουνας, 2) Ρούχουνας, 3) Μπεραϊήδων, 4) Γρηά Σπηλιά, 5) Θεοφίληδων, 6) Μονιατών, 7) Ιαπωνία, 8) Λιουδογιάννηδων, 9) Πατακάδων, 10) Αμερικάνικο, 11) Κεραμιώτικο, 12) Αγριοσυκιά, 13) Τυπάδων, 14) Μπογιατζίδικο

Σταθμός εναερίου ΑΣΠΑΛΑΘΡΩΠΟΥ

Ορυχεία: 15) Γαμπρούλη, 16) Θεοτόκη, 17) Αντάρτικο, 18) Πελώριο, 19) Λούπου, 20) Αγριοπύργιαδο, 21) Κατώα, 22) Κατώακι, 23) Λαύριο, 24) Στενή, 25) Θυατεράδω, 26) Τουνέλι, 27) Λύσσα, 28) Τζουμαγιά, 29) Λαβύρινθος, 30) Κεραμιώτηδων, 31) Εσκή Σεχήρ, 32) Θερμοπύλες, 33) Αγίου Νικολάου, 34) Προεδρείο.

Οι πληροφορίες προέρχονται από το βιβλίο του Τάσου Μ. Ζευγώλη Η ΝΑΞΙΑ ΣΜΥΡΙΣ / εκδόσεις Δημητράκου / Αθήνα 1936. Το βιβλίο βρίσκεται στο ΙΣΤΟΡΙΚΟ ΑΡΧΕΙΟ ΝΑΞΟΥ /αρχείο Σμύριδας.



Εικόνα 256) σμυριδωρυχείο "Μιαούλη" στην Κόρωνο της Νάξου

8.8 Θ. Ουφνέρ Έκθεσις του Ούγγρου μεταλλευτικού Συμβούλου επί των Σμυριδωρυχείων Νάξου 1892

Υπουργείο Οικονομικών

Τμήμα Μεταλλείων και Μονοπωλίων

Έκθεσις του Ούγγρου μεταλλευτικού Συμβούλου Θ. Ουφνερ επί των σμυριδωρυχείων Νάξου

Εν Αθήναις 1893 (βλ. εικόνα 257)

Στο νησί της Νάξου εξορύσσεται σμύριδα 1.600 περίπου μέτρα από τον κόλπο του Λιώνα και βόρεια στις θέσεις Αμάλια και δυτικότερα 8 με 9 ½ χιλιόμετρα στις θέσεις Μαχαιρά και Σιδερίτη. Επίσης, κοντά στον κόλπο της Μουτσούνας υπάρχει σμύριδα η οποία επίσης εξορύσσεται και εξάγεται στο εξωτερικό.

Ως εκ τούτου, η εξόρυξη του ορυκτού γίνεται με χαλύβδινους διωστήρες με αρχαίο τρόπο και με πολυάριθμους εργάτες, μέσω θέρμανσης του ορυκτού με θάμνους. Ήδη όμως έχει εξαντληθεί αυτό το καύσιμο υλικό και οι εργάτες αναζητούν θάμνους σε μακρυνότερα σημεία.

Η αντικατάσταση του φυτικού καύσιμου υλικού δεν γίνεται να αντικατασταθεί με λιθάνθρακα ή γαιάνθρακα διότι το νησί δεν παράγει τέτοιου είδους στοιχεία, ούτε είναι εφικτό να έρχονται από άλλα μέρη με πλοία και με φορτηγά ζώα να μεταφέρονται στα ορυχεία.

Η εξόρυξη μπορεί να γίνει πλέον μόνο με σύγχρονους τρόπους. Επειδή μέχρι τώρα υπήρξε παντελής έλλειψη τεχνικής διεύθυνσεως και έμπειρων εργατών χρειάζεται πλέον να ληφθεί φροντίδα να διευθύνεται το όλο έργο από μορφωμένο θεωρητικά και πρακτικά στη μεταλλευτική επιστήμη υπάλληλο. Επίσης, επιτακτική είναι η ανάγκη εγκατάστασης στα ορυχεία των απολύτως αναγκαίων και ειδικευμένων εργατών.

Την εξόρυξη πραγματοποιούν οι χωρικοί των Βόθρων (Κόρωνος) και της Απειράνθου, όπου διέθεταν ανέκαθεν αυτό το δικαίωμα και προνόμιο. Με τον τρόπο όμως που κάνουν της εξόρυξης, καίγοντας δηλαδή το ορυκτό και εξάγοντας από εντός της γης ανεξέλεγκτα, δημιουργούν εσωτερικά του βουνού μεγάλες και επικίνδυνες κοιλότητες. Έτσι δημιουργούνται πολλά ρήγματα τα οποία είναι και η αιτία πολλών θανατηφόρων ατυχημάτων που έχουν γίνει μέχρι σήμερα. Αυτό επιβεβαιώνεται και απο τις αστυνομικές αρχές.

Μέχρι σήμερα, οι σμυριδεργάτες εξόρυσσαν τη σμύριδα ακανόνιστα, χωρίς να λαμβάνουν υπ όψιν την ποιότητα του μεταλλεύματος παρά μόνο το παραδιδόμενο βάρος. Η παράλογη αυτή μέθοδος δημιουργεί ζημιά στο κράτος μιας και η παραδιδόμενη ποσότητα συνολικά σε Λιώνα και Μουτσούνα δεν μπορεί να ξεπερνάει τους 3.000 τόνους και έτσι οι αγοραστές δεν ικανοποιούνται με αποτέλεσμα την αναζήτηση του μεταλλεύματος σε άλλες περιοχές όπως στην περιοχή της Σμύρνης, η οποία ανταγωνίζεται την Ναξία Σμύριδα. Για να υπάρξει κάποια αλλαγή σε αυτό θα πρέπει οι εργάτες να πληρώνονται με την ποιότητα της σμύριδας και όχι με το βάρος, έτσι και το κράτος θα μπορέσει να αυξήσει την τιμή της πώλησης.

Για να υπάρξει μεγαλύτερη βελτίωση όσον αφορά τα έσοδα του κράτους και η παραγωγή, δεν θα πρέπει να χρησιμοποιούνται οι κόλποι του Λιώνα και της Μουτσούνας για την φόρτωση διότι και οι δύο δεν είναι ασφαλείς για τα πλοία τα οποία φορτώνονται στα ανοιχτά και είναι εκτεθειμένα στους ανέμους. Η φόρτωση γίνεται μόνο σε καιρό νηνεμίας και με λέμβους. Υπάρχει όμως 5 χιλιόμετρα πιο μακριά ο όρμος του Απόλλωνα ο οποίος μπορεί να προσορμίζεται σε όλους τους καιρούς και με μια ξύλινη φορτωτική γέφυρα να προσεγγίζουν και να φορτώνονται τα πλοία.

Αλλά για να γίνει μέχρι εκεί η μεταφορά με σιδηροδρομική γραμμή θα χρειαστεί μεγάλη δαπάνη κατασκευής πολλών σηράγγων.

Όσον αφορά τους εν Λιώνα και Μουτσούνα φορτωτικών γεφυρών θα στοιχίσουν 60.000 δραχμές. Όσο για τη πρόταση του μεταλλειολόγου Γόβαντς για την κατασκευή εναερίου σιδηρόδρομου οφείλουμε να ομολογήσουμε ότι αυτή η πρόταση πρέπει να απορριφτεί με τις δεδομένες συνθήκες. Λόγω των συνθηκών οι βλάβες θα είναι αρκετά συχνές, θα απαιτηθεί μεγάλη δαπάνη σε συνάρτηση με την κατασκευή των φορτωτικών γεφυρών στους δύο ακατάλληλους κόλπους.

Εφόσον δεν μπορούν να κατασκευαστούν φορτωτικές γέφυρες συνιστούμε αντί του εναερίου σιδηρόδρομου να κατασκευαστεί από τη θέση Αμάλια προς το Λιώνα μικρός σιδηρόδρομος και υπόνομος για τη μεταφορά του μεταλλεύματος. Μέχρι τότε δεν πρέπει να δαπανηθούν άλλα κεφάλαια.

Στα Αμάλια που είναι και η κύρια θέση εξόρυξης θα πρέπει να μιλήσουμε περί ορυχείου με την μεταλλευτική έννοια της λέξεως. Εφόσον στις υπόλοιπες θέσεις δεν υφίσταται κανονική εξόρυξη και με τον τρόπο που εξάγεται η σμύριδα και το όλο σύστημα της, θα αφανιστεί το μέλλον της, θα πρέπει να γίνουμε πιο μεθοδικοί για να αυξηθούν τα έσοδα του κράτους.

Στην πρόταση Γόβαντς αναφέρεται η χρυσή διατρητικών μηχανών με διωστήρες και αδαμάντινα γεωτρήματα τα οποία όμως δεν επιδρούν στη σμύριδα.

Αντί αυτών θα μπορούν να χρησιμοποιηθούν διωστήρες από τον σκληρό χάλυβα που κατασκευάζεται στην Άλπεια μεταλλευτική εταιρία της Βιέννης και με τη χρήση δυναμίτιδας με νιτρογλυκερίνη.

Τα ορυχεία στα Αμάλια, βρίσκονται σε ύψος 160 μέτρα από την επιφάνεια της θάλασσας και σε απόσταση 1.600 μέτρα από τον κόλπο του Λιώνα. Προτείνουμε να ανοιχθεί εδώ η κύρια στοά εξόρυξης η οποία θα έχει 2 μέτρα ύψος, 1 ½ πλάτος και κλίση 3 χιλιοστόμετρα, θα ανοιχθεί με δυναμίτιδα και θα επαναλαμβάνεται όσο υπάρχει σμύριδα. Η εξόρυξη θα συνεχίζεται με διόδους και βαθμίδες και το μέταλλευμα θα μεταφέρεται έξω από τη στοά με σιδηρόδρομο. Για την ύπαρξη ασφάλειας στη στοά, θα αφήνονται στήλες του μεταλλεύματος σε απόσταση 5 με 6 μέτρων ο καθένας και αυτοί θα αφαιρούνται μόνο όταν τελειώσει το μέταλλευμα και από μέσα προς τα έξω.

Επειδή το πέτρωμα θα είναι σκληρό και θα φθείρονται οι διωστήρες θα πρέπει κοντά στον κύριο υπόνομο να κατασκευαστεί σιδηρουργείο με ποδοκίνητο ανεμιστήρα. Επειδή στη Νάξο δεν θα υπάρχουν έμπειροι εργάτες είναι αναγκαίο για την κατασκευή της κύριας υπονόμου να προσέλθουν από άλλα μέρη 4 έμπειροι σφυριδωρύκτες και να παραλαμβάνουν δωρο ημερομίσθιο ο καθένας. Εφόσον δεν υπάρχει χώρος διαμονής θα πρέπει να κατασκευασθεί.

Έτσι, ο επιστάτης της σμύριδας ο οποίος θα διευθύνει τις εργασίες και θα επιτηρεί τους εργάτες θα πληρώνει στο τέλος κάθε μήνα εφόσον έχει αποχωριστεί η καθαρή από την ακάθαρτη σμύριδα. Τέλος θα πρέπει να κατασκευαστεί αποθήκη δυναμίτιδας από αργό λίθο σε απόσταση τουλάχιστον 500 μέτρα από τα οικήματα των εργατών.

Το αναγκαίο κεφάλαιο για τα παραπάνω οικοδομήματα και τη προμήθεια εργαλείων θα ανέλθει στις 10.000 δραχμές. Επίσης, πρέπει να συμφωνηθεί με τους εργάτες να κάνουν οικονομία τόσο στη δυναμίτιδα όσο και στο έλαιο που καταναλώνουν.

Εφόσον η πρόταση αυτή αποφέρει ικανοποιητικό αποτέλεσμα με την πάροδο 10 χρόνων τότε και μόνο θα ληφθεί φροντίδα για τον τρόπο μεταφοράς της σμύριδας στην παραλία. Μέχρι τώρα η μεταφορά γίνεται από τους χωρικούς με ζώα μέσω ενός δύσβατου δρόμου. Προτείνουμε να γίνει σιδηρόδρομος πλάτους $\frac{1}{2}$ μέτρου από την είσοδο της κύριας υπονόμου μέχρι τον κόλπο του Λυώνα και η μεταφορά να γίνεται με σιδηροδρομική άμαξα. Ο σιδηρόδρομος αυτός θα κατασκευαστεί στην χάραξη του υπάρχοντος μονοπατιού αλλά από μηχανικό σιδηροδρόμων που θα κληθεί για να διευθύνει τη κατασκευή.

Επειδή μεταξύ των δύο τελικών σημείων έχουμε 160 μέτρα υψόμετρο και 1.600 μέτρα απόσταση η κλίση θα είναι μεγάλη θα πρέπει οι άμαξες να εφοδιαστούν με τροχοπεδητικό μηχανήμα. Επίσης θα πρέπει σε ενδιάμεσα σημεία να κατασκευαστούν διπλές γραμμές με σηματοδότηση έτσι ώστε οι άμαξες που θα ανεβαίνουν να μην εμποδίζουν αυτές που θα κατεβαίνουν. Τις άμαξες που θα ανεβαίνουν θα τις τραβάνε ζώα. Η δαπάνη κατασκευής αυτού του σιδηροδρόμου θα στοιχίσει 60.000 δραχμές.

Αυτή την έκθεση μπορώ να προτείνω για τη διάνοιξη και εξόρυξη σμύριδος από τη θέση Αμάλια και τα ίδια μπορώ να προτείνω και για τα λοιπά ορυχεία. Εάν η κυβέρνηση δεν δύναται να δαπανήσει αυτά τα κεφάλαια τότε θα ήταν καλύτερα να νοικιάσει την εξαγωγή της σμύριδας σε φερέγγυα εταιρία έστω και ξένη. Η εταιρία θα είναι υποχρεωμένη να κάνει την εξόρυξη σύμφωνα με την πρόταση, να καλύψει όλες τις οικονομικές ανάγκες και η διεύθυνση των εργασιών να γίνει από υπάλληλο σπουδασμένο σε μεταλλευτική Ακαδημία, να έχει πολυετή πρακτική εξάσκηση και να διαμένει μόνιμα στην Νάξο. Για την ακριβή τήρηση των όρων η εταιρία θα πρέπει να καταβάλει εγγύηση μισού εκατομμυρίων δραχμών.

Αθήνα 19/31 Δεκεμβρίου 1892

Θεόδωρος Ούφνερ Ούγγρος Μεταλλευτικός Σύμβουλος και Διευθυντής
(www.orinosaxotis.blogspot.gr)

ΕΚΘΕΣΕΙΣ

τοῦ οὐγγρου μεταλλευτικοῦ συμβούλου

Θ. ΟΥΦΝΕΡ

ἐπὶ τῶν σμυριδωρυχείων Νάξου,
τῶν ἐν Μήλω ὄρυχείων μυλοπετρῶν καὶ γύψου
καὶ τῶν αἰτίων τῶν ἐν τοῖς
μεταλλείοις Λαυρείου συμβαινόντων
δυστυχημάτων



9. 2. 1893 43425

ΓΕΩΡ. ΚΩΝΣΤΑΝΤΙΝΙΔΟΥ
ΔΟΥΛΕΙΑ
ΑΡΙΘ. 2042

ΕΝ ΑΘΗΝΑΙΣ

ΕΚ ΤΟΥ ΕΘΝΙΚΟΥ ΤΥΠΟΓΡΑΦΕΙΟΥ
1893

Εικ.257) Έκθεσις του Ούγγρου μεταλλευτικού Συμβούλου Θ. Ουφνερ επί των σμυριδωρυχείων Νάξου
Εν Αθήναις 1893

πηγή www.orinosaxotis.blogspot.gr

8.9 Επιστολές όσον αφορά τα σμυριδωρυχεία της Νάξου

8.9.1 Επιστολή έγκρισης κατασκευής Ντεκώβιλ βαγονογραμμής στο ορυχείο "Άνω Ρούχουνας"

Επιστολή έγκρισης κατασκευής βαγονογραμμής Ντεκώβιλ μεταφοράς σμύριδας στο ορυχείο "Άνω Ρούχουνας" κατά μήκος των ορυχείων του σταθμού Κακορύακος, ώστε να καταστεί ευκολότερη η μεταφορά του ορυκτού απο το ορυχείο προς τα σημεία παραλαβής της σμύριδας απο το δημόσιο. (βλ.εικόνα 258)

ΒΑΣΙΛΕΙΟΝ ΤΗΣ ΕΛΛΑΔΟΣ
ΥΠΟΥΡΓΕΙΟΝ Βιομηχανίας

Κοινοδοθέντος
Αρχηγού Άνω Ρούχουνας
Μηχ. Έπιπέδου

ΓΕΝΙΚΗ ΔΙΕΥΘΥΝΣΙΣ
ΔΙΕΥΘΥΝΣΙΣ Δημ. Μεταλλείων
ΤΜΗΜΑ
ΓΡΑΦΕΙΟΝ Σμύριδος

Έν Αθήναι: τῆ 18ῆ Μαΐου 1956

Άρμόδιος
(Τηλ. 75-96)

Πρὸς Τὴν Ὑπηρεσίαν τῶν Σμυριδωρυ-
χείων
Μουτσούναν
Νάξου

Άριθ. πρωτ. 31592/788 Έγγραφόν σας ὑπ' ἀριθ.

Θέμα: Σχετικῶς μετὰ κατασκευὴν γραμμῆς μεταφοράς σμύριδος

Έχοντες ὑπ' ὄψιν τὴν ὑπ' ἀριθμὸν 60 ἐ.ξ. ἀναφορὰν ὑμῶν, σχετικῶς μετὰ τὴν τοποθέτησιν γραμμῆς ντεκωβίλ ὑπὸ τῆς ὀμάδος Σμυριδωρυκτῶν τοῦ ὄρυχείου " Άνω Ρούχουνας" κατὰ μῆκος τῶν ἐξόδων τῶν ὄρυχείων τοῦ Σταθμοῦ Κακορύακος κλπ γνωρίζομεν ὑμῖν ὅτι ἐγκρίνομεν τὴν τοποθέτησιν ἰδίαις τῶν ἐνδιαφερομένων σμυριδωρυκτῶν δαπάναις τῆς πέρι ἧς πρόκειται γραμμῆς Ντεκωβίλ, κατὰ μῆκος τῶν ἐξόδων τῶν ὄρυχείων τοῦ ὡς ἄνω σταθμοῦ παραλαβῆς σμύριδος ὡς καὶ τὴν ἔνωσιν ταύτης μετὰ τῆς γραμμῆς ντεκωβίλ, ἐξ' ἧς ἐνεργεῖται ἡ παραλαβὴ ὑπὸ τοῦ Δημοσίου τῆς παρά τῶν σμυριδωρυκτῶν παραδιδομένης σμύριδος, ἀφοῦ διὰ τῶν ἐργασιῶν τούτων θά καταστή εὐχερεστερά ἡ μεταφορὰ καὶ παράδοσις τῆς σμύριδος εἰς τὸν σταθμὸν παραλαβῆς ὑπὸ τῶν σμυριδωρυκτῶν τοῦ ἐν λόγῳ ὄρυχείου καὶ τῶν ἄλλων ὄρυχείων τῆς περιοχῆς.

Εικ.258) επιστολή έγκρισης κατασκευής βαγονογραμμής Ντεκώβιλ μεταφοράς σμύριδας στο ορυχείο "Άνω Ρούχουνας", Η παρούσα επιστολή βρίσκεται στο ιστορικό αρχείο ΓΑΚ Νάξου στον φάκελο 123 της σμύριδας

8.9.2 Επιστολή προς την ομάδα της ερευνητικής στοάς "Αργοκοιλιώτισσα" ή "Εικοσάρα", και στην ομάδα του ορυχείου "Τζουμαγιά"

Επιστολή προς την ομάδα της ερευνητικής στοάς "Αργοκοιλιώτισσα" ή "Εικοσάρα" και στην ομάδα του ορυχείου "Τζουμαγιά", η οποία αναφέρει ότι, προς αποφυγή παρεμβολών μεταξύ των συμριδεργατών των δυο αυτών ορυχείων, θα προέβαινε σε ορισμένες ρυθμίσεις με παρουσία ειδικού μηχανικού. Οι ρυθμίσεις αυτές όριζαν τα εξής:

α) Η ομάδα του ορυχείου "Τζουμαγιά", οφείλει κατά την εργασία της για την εξόρυξη σμύριδας να προχωράει μέχρις ότου τελειώσει το κοίτασμα. Απαγορεύεται όμως η εξόρυξη προς την κατεύθυνση την οποία ακολουθεί η ομάδα του ορυχείου "Αργοκοιλιώτισσα". Επίσης, στο ορυχείο "Τζουμαγιά" επιτρέπεται κάθε ερευνητική εργασία, εφόσον αυτή πραγματοποιείται οριζοντίως και βρίσκεται στο οριζόντιο επίπεδο της εισόδου του ορυχείου αυτού.

β) Η ερευνητική ομάδα της στοάς "Αργοκοιλιώτισσα", οφείλει να σταματήσει την ερευνητική της εργασία την οποία είχε ξεκινήσει με προορισμό την κεκλιμένη προς τα κάτω κατεύθυνση, συνεχίζοντας την ερευνητική της εργασία προς οριζόντια κατεύθυνση, λαμβάνοντας υπόψιν να μη εισχωρήσει στα επίπεδα εξόρυξης των άλλων ορυχείων. (βλ.εικόνα 259)

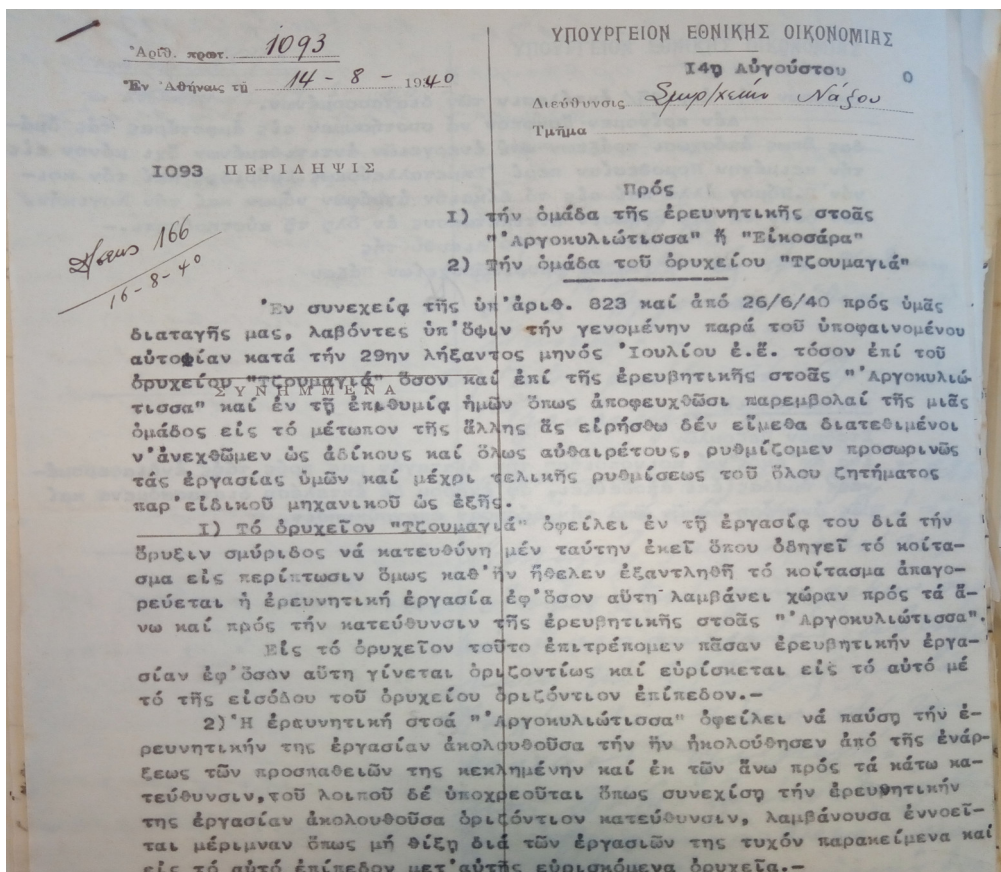

Εικ.259) επιστολή προς την ομάδα της ερευνητικής στοάς "Αργοκοιλιώτισσα" ή "Εικοσάρα" και στην ομάδα του ορυχείου "Τζουμαγιά", Η παρούσα επιστολή βρίσκεται στο ιστορικό αρχείο ΓΑΚ Νάξου στον φάκελο 122 της σμύριδας

Έπειτα ακολούθησε η απάντηση του Υπουργείου Εθνικής Οικονομίας, η οποία αναφέρει πως γίνεται δεκτή η αίτηση του αρχηγού του ορυχείου "Νέος Φωτισμός", Ν. Γ. Π., για συνέχιση των εργασιών και ανακάλυψη νέου κοιτάσματος σμύριδας εντός του ορυχείου αυτού, με την προϋπόθεση ότι θα πραγματοποιούνται οι εργασίες με τέτοιο τρόπο έτσι ώστε να μην καταπαυηθούν τα δικαιώματα και τα όρια των άλλων γειτονικών ορυχείων. Τέλος η έναρξη των εργασιών θα πραγματοποιηθεί με την παρουσία μηχανικού, ο οποίος θα ορίσει και τα όρια με τα γειτονικά ορυχεία. (βλ.εικόνα 261)

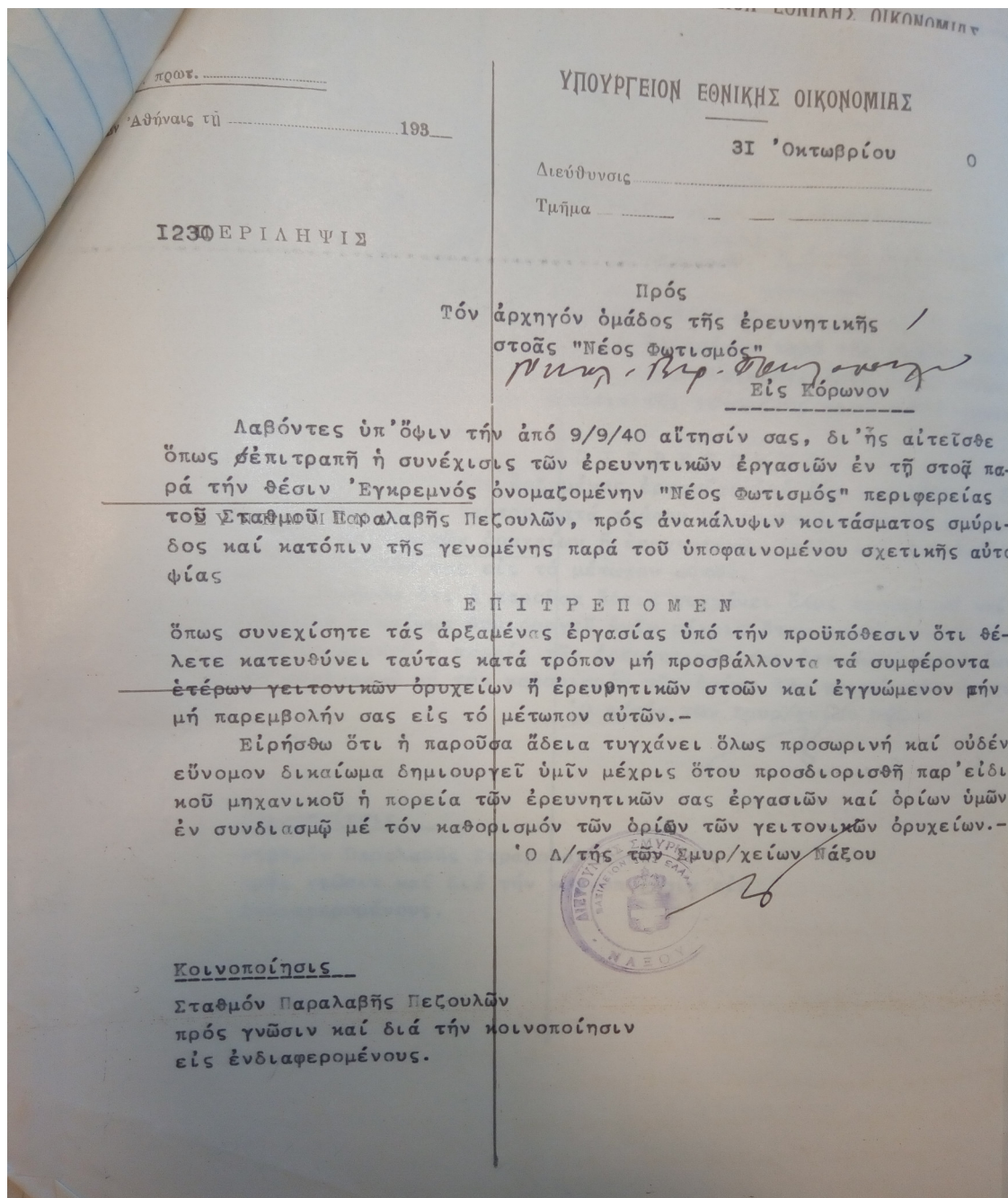

Εικ.261) απάντηση του Υπουργείου Εθνικής Οικονομίας, Η παρούσα επιστολή βρίσκεται στο ιστορικό αρχείο ΓΑΚ Νάξου στον φάκελο 122 της σμύριδας

8.9.4 Αίτηση και απάντηση για χορήγηση περιστροφικού δίσκου για την κάλυψη των αναγκών εξόρυξης του ορυχείου "Τζουμαγιάς"

Αίτηση της ομάδας του ορυχείου "Τζουμαγιάς" που στάλθηκε στις 2 Μαρτίου 1940, για τη χορήγηση περιστροφικού δίσκου, ώστε να καλύπτουν τις ανάγκες εξόρυξης για το ορυχείο τους. (βλ.εικόνα 262)

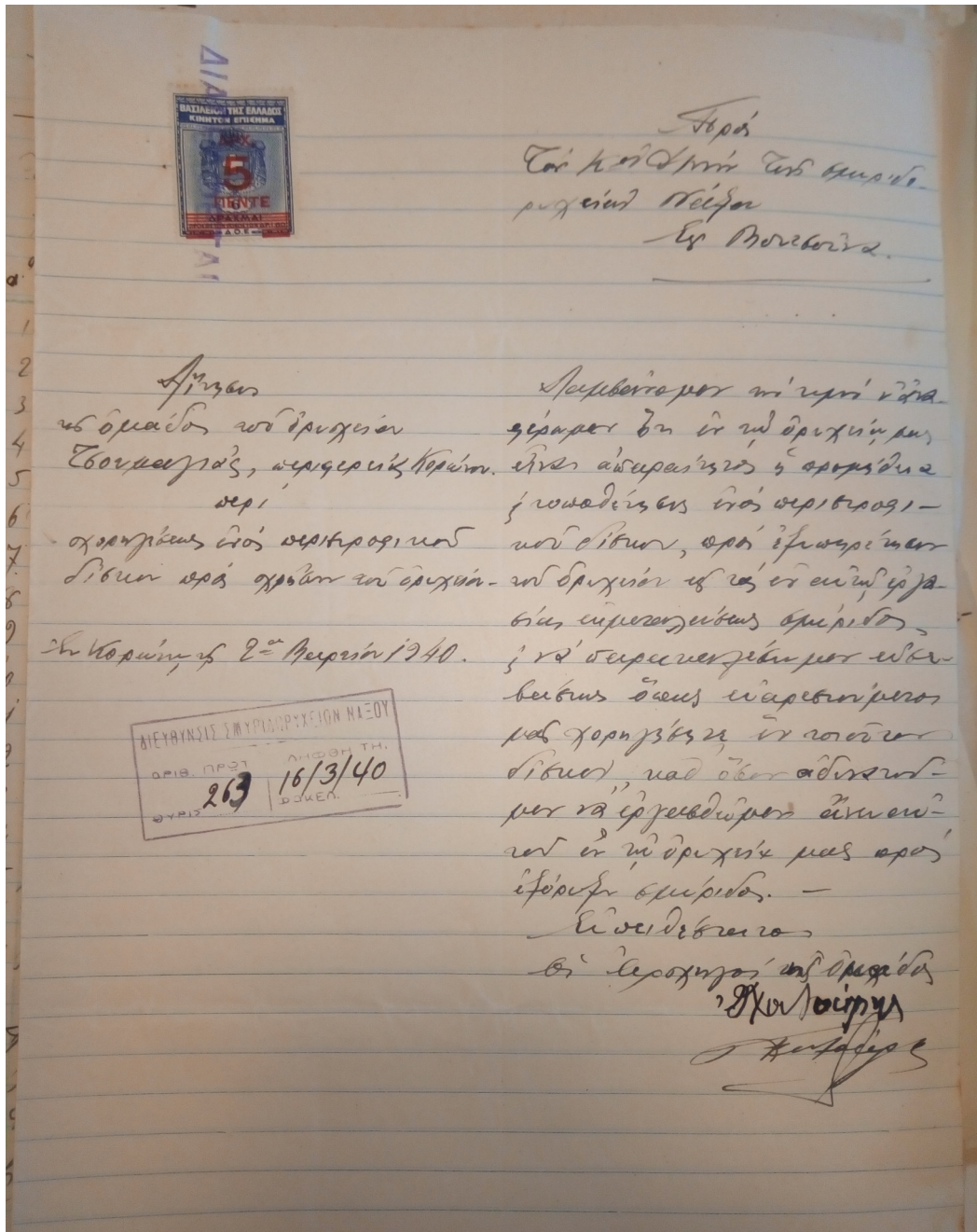

Εικ.262) αίτηση της ομάδας του ορυχείου "Τζουμαγιάς" για τη χορήγηση περιστροφικού δίσκου. Η παρούσα επιστολή βρίσκεται στο ιστορικό αρχείο ΓΑΚ Νάξου στον φάκελο 122 της σύμριδας

Επιστολή που έστειλε το Υπουργείο Εθνικής Οικονομίας στις 23 Μαρτίου 1940 ως απάντηση προς τον αρχηγό της ομάδας του ορυχείου "Τζουμαγιάς" Ι. Στ. Χ., όπου τους επιτρέπουν την παραλαβή περιστροφικού δίσκου απο τον Σταθμό Πηγής για την κάλυψη των αναγκών εξόρυξης σμύριδας. Τέλος, ο δίσκος αυτός θα έπρεπε να επιστραφεί πίσω στο Σταθμό Πηγής εφόσον πραγματοποιηθεί η διαδικασία εξόρυξης και αποθήκευσης της Ναξίας σμύριδας. (βλ.εικόνα 263)

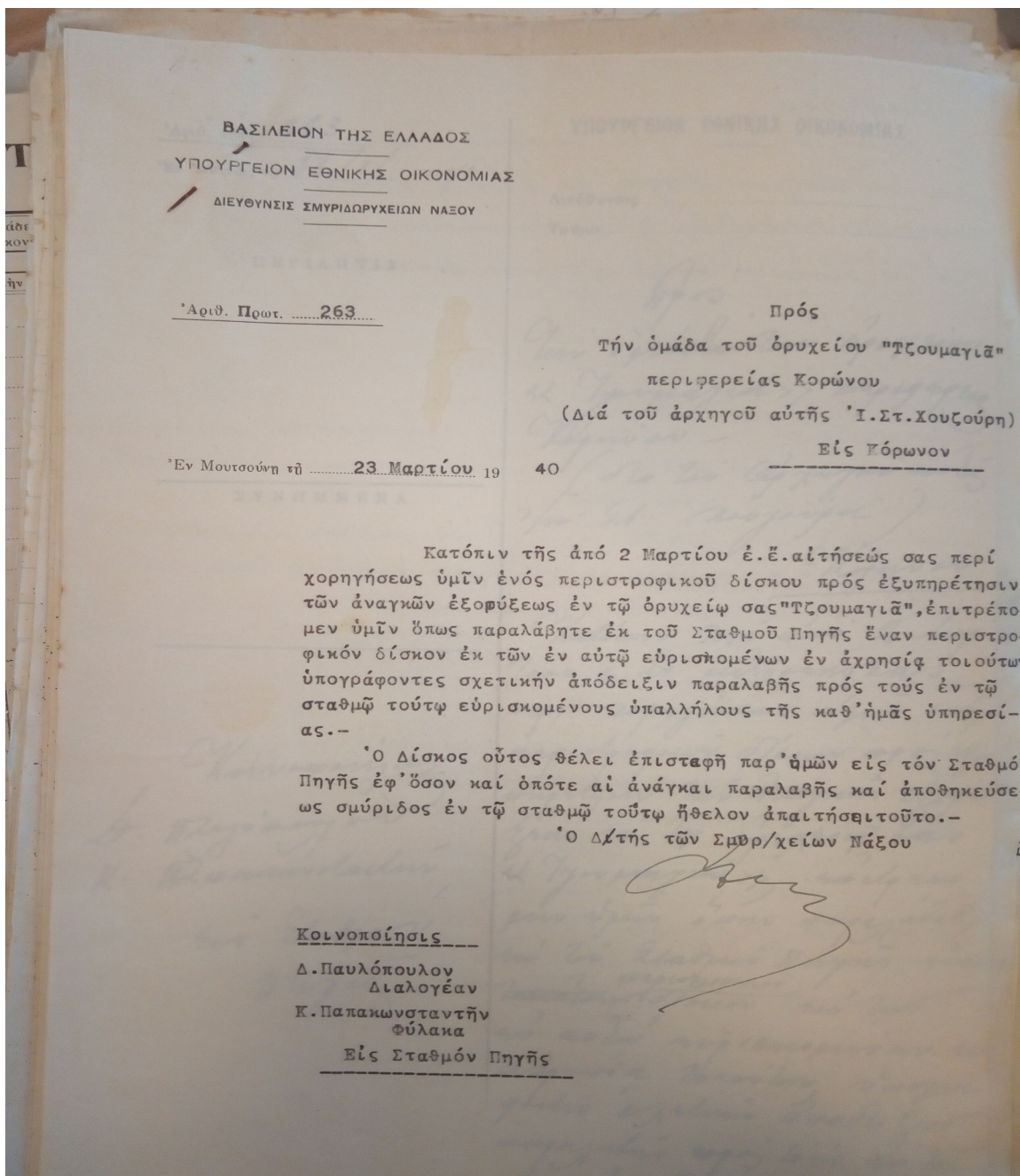

Εικ.263) επιστολή που έστειλε το Υπουργείο Εθνικής Οικονομίας στις 23 Μαρτίου 1940 ως απάντηση προς τον αρχηγό της ομάδας του ορυχείου "Τζουμαγιάς" Ι. Στ. Χ., Η παρούσα επιστολή βρίσκεται στο ιστορικό αρχείο ΓΑΚ Νάξου στον φάκελο 122 της σμύριδας

8.9.5 Επιστολή προς τον φύλακα του ορυχείου "Καλίπολις" του Σταθμού Πηγής

Επιστολή προς τον φύλακα του ορυχείου "Καλίπολις" του Σταθμού Πηγής, στην οποία αναφέρει η Διεύθυνση Σμυριδιωρυχείων Ναξου ότι δεν επιτρέπεται η είσοδος και η συνέχιση των ερευνητικών εργασιών εντός της στοάς του εν λόγω ορυχείου, μέχρι την άφιξη αρμόδιου μηχανικού, ώστε να υποδείξει τα αναγκαία μέτρα ασφαλείας εντός της στοάς αυτής. (βλ.εικόνα 264)

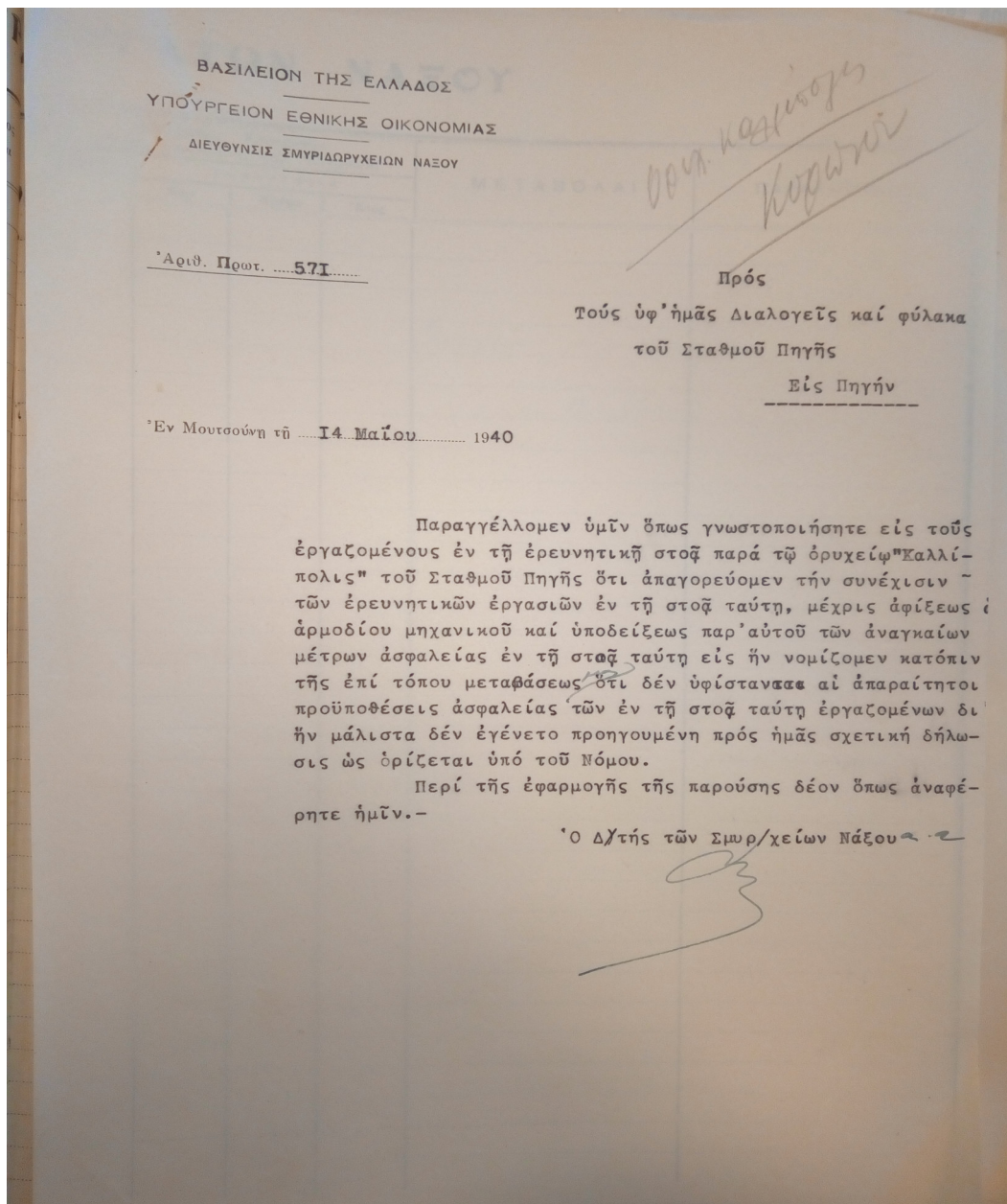

Εικ.264) επιστολή προς τον φύλακα του ορυχείου "Καλίπολις" του Σταθμού Πηγής, Η παρούσα επιστολή βρίσκεται στο ιστορικό αρχείο ΓΑΚ Νάξου στον φάκελο 122 της σμύριδας

8.9.6 Επιστολή προς τον διαλογέα Δ. Π. στο Σταθμό Πεζουλών

Επιστολή που στάλθηκε στις 14 Φεβρουαρίου 1939 προς τον διαλογέα Δ. Π. στο Σταθμό Πεζουλών, έπειτα απο σχετική αίτηση του σμυριδωρύκτου Κ. Ιω. Κ., αναφέροντας οτι ορισμένοι σμυριδεργάτες πραγματοποίησαν αρπακτική εξόρυξη σμύριδας απο το ορυχείο "Μαστοράδων", όπου απέκοψαν και στηρίγματα των στοών αυτού, με αποτέλεσμα να απαγορευτεί κάθε εργασία εντός του ορυχείου αυτού μέχρις ότου να παρεβρεθεί ειδικός επιθεωρητής ώστε να εκτιμήσει τον βαθμό της ζημιάς. (βλ.εικόνα 265)



Εικ.265) επιστολή που στάλθηκε στις 14 Φεβρουαρίου 1939 προς τον διαλογέα Δ. Π. στο Σταθμό Πεζουλών, Η παρούσα επιστολή βρίσκεται στο ιστορικό αρχείο ΓΑΚ Νάξου στον φάκελο 122 της σμύριδας

8.9.8 Επιστολή προς τους διαλογείς σμύριδας Π. Ι. Μ. και Ε. Α.

Επιστολή η οποία στάλθηκε απο το Υπουργείο Εθνικής Οικονομίας στις 10 Φεβρουαρίου 1940, προς τους διαλογείς σμύριδας Π. Ι. Μ. και Ε. Α. αναφέροντάς τους οτι θα έπρεπε να διεξάγουν έλεγχο και να δώσουν αναλυτική αναφορά για τα εξής:

α) Πόση απόσταση χωρίζει τις εξωτερικές στοές των δύο ορυχείων

β) Πόσα μέτρα απέχει η μεσαία στοά του ορυχείου "Μπέλλες", απο την πρώτη στοά του ίδιου ορυχείου.

γ) Εαν το κοιτάσμα σμύριδας της μεσαίας στοάς του ορυχείου "Μπέλλες" αποτελεί συνέχεια της πρώτης στοάς του ίδιου ορυχείου ή του γειτονικού ορυχείου "Άγιος Σπυρίδων" ή εαν το κοιτάσμα σμύριδας της μεσαίας στοάς του ορυχείου "Μπέλλες" είναι ανεξάρτητο και χωρίζεται απο τα κάτω κοιτάσματα μέσω στρωμάτων μη σμυριδούχας ασπρόπετρας.

δ) Εαν η κατεύθυνση των εργασιών της δεύτερης στοάς του ορυχείου "Μπέλλες", βαδίζει οριζοντίως σε ευθεία γραμμή ή εαν η κατελυθυνση αυτή βαίνει με κλίση προς τα κάτω, η οποία είναι αδύνατο να φτάσει το επίπεδο της πρώτης στοάς, δηλαδή να προσεγγίσει το διαφυλονεικούμενο τμήμα του ορυχείου αυτού με το άλλο ορυχείο.

ε) Εαν η είσοδος της μεσαίας στοάς του ορυχείου "Μπέλλες" και η μεταφορά της εξορυσσόμενης σμύριδας, δύναται να πραγματοποιείται αποκλειστικά και μόνο μέσω της στοάς αυτής.

στ) Εαν η ομάδα του ορυχείου "Άγιος Σπυρίδων" δεν έχει σκοπό να εργαστεί και να κατευθυνθεί πλησίον στα διαφυλονεικούμενα τμήματα, διότι είναι δυνατό να βλάψουν αυτό το διαφυλονεικούμενο μέρος. Θα μπορούσαν μόνο εαν το επιθυμούν, να εργαστούν στα παλαιά κοιτάσματα ανω του ορυχείου αυτού, το οποίο αποτελεί ολο ανεξάρτητο τμήμα του διαφυλονεικούμενου κοιτάματος. Όμοια και η ομάδα του ορυχείου "Μπέλλες", μπορεί να εργαστεί σε άλλη παλαιά είσοδο, χωρίς όμως να έρχονται σε επαφή με την είσοδο του κάτω ορυχείου.

Και οι δύο ομάδες θα αναμένουν διαταγή της Διεύθυνσης Σμυριδωρυχείων Νάξου, σχετικά με το αν θα συνεχίσουν τις εργασίες. (βλ.εικόνα 267,268,269)

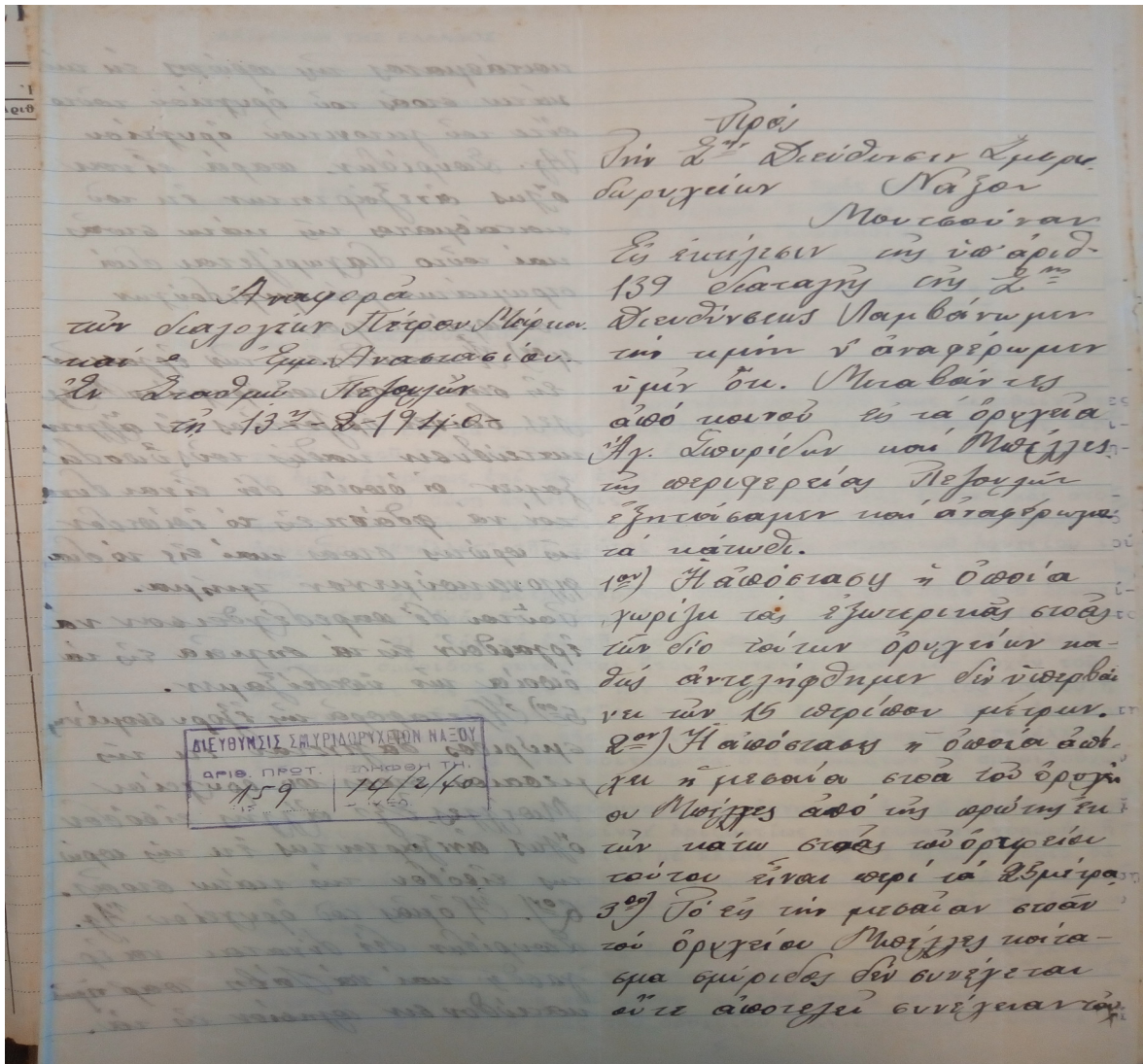

Εικ.267) Η παρούσα επιστολή βρίσκεται στο ιστορικό αρχείο ΓΑΚ Νάξου στον φάκελο 122 της σμύριδας

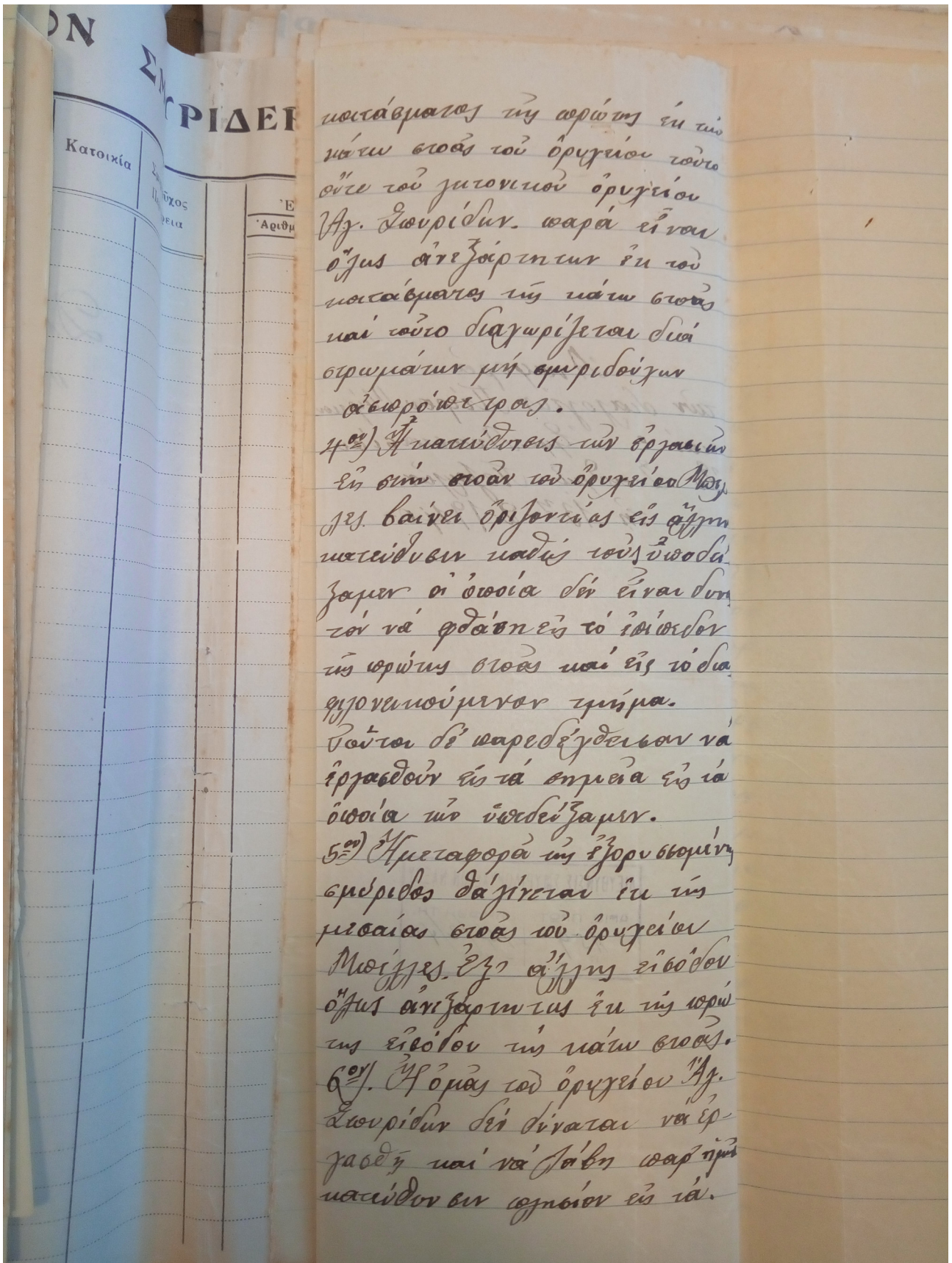

Εικ.268) Η παρούσα επιστολή βρίσκεται στο ιστορικό αρχείο ΓΑΚ Νάξου στον φάκελο 122 της σύμριδας

Διαφοροποιούμενα τμήματα
 δὲ εἶναι δυνατόν νὰ θάξουν ἐν
 διαφοροποιούμενον μέρος.
 Εἰ μὴ μόνον εἰς τὸν ἐπιθυμῶν
 νὰ ἐργασθῶν ἐν βασιλείᾳ
 μετὰ τὸν, ἀντὶ τοῦ ὄργου
 τοῦτον τὸ ὅσον εἶναι ὅτι
 ἀνεξοφλητικῶν τοῦ διαφοροποι-
 ούμενου ποσῶν ὅπως
 δὲ φράζη καὶ ἡ ὁμάδα τοῦ ὄργου
 χιῶν Νισίτης καὶ ἡ δωσίον
 ἡμωσίων καὶ αὐτοὶ νὰ
 χρησιμοποιοῦν τὸν
 βασιλῆα εἰσοδοῦν χυρὴν νὰ
 εὐεχθῆται μὲν εἰσοδοῦν
 τοῦ καὶ τοῦ ὄργου.
 Ἀποτίεσαι αἱ ὁμάδες δὲ ἀνα-
 μένει διαταγὴν ὑπὸ τῆς
 Διοικήσεως νὰ ἐργασθῶν ἢ ὄχι.
 Ἄ ἀναφέροντες
 Διαφοροποι-
 ούμενοι
 Ἐπιθ. Ν. Αναστασίου.

Εικ.269) Η παρούσα επιστολή βρίσκεται στο ιστορικό αρχείο ΓΑΚ Νάξου στον φάκελο 122 της σμύριδας

Στις εικόνες 258,259,260 παρατηρούμε επιστολή η οποία στάλθηκε απο το Υπουργείο Εθνικής Οικονομίας στις 10 Φεβρουαρίου 1940, προς τους διαλογείς σμύριδας Π. Ι. Μ. και Ε. Α.

ΚΕΦΑΛΑΙΟ 9 : Αρχιτεκτονικά σχέδια Σμυριδωρυχείων Νάξου

9.1 Εγκαταστάσεις σμυριδωρυχείων Νάξου, χοροσταθμικά διαγράμματα

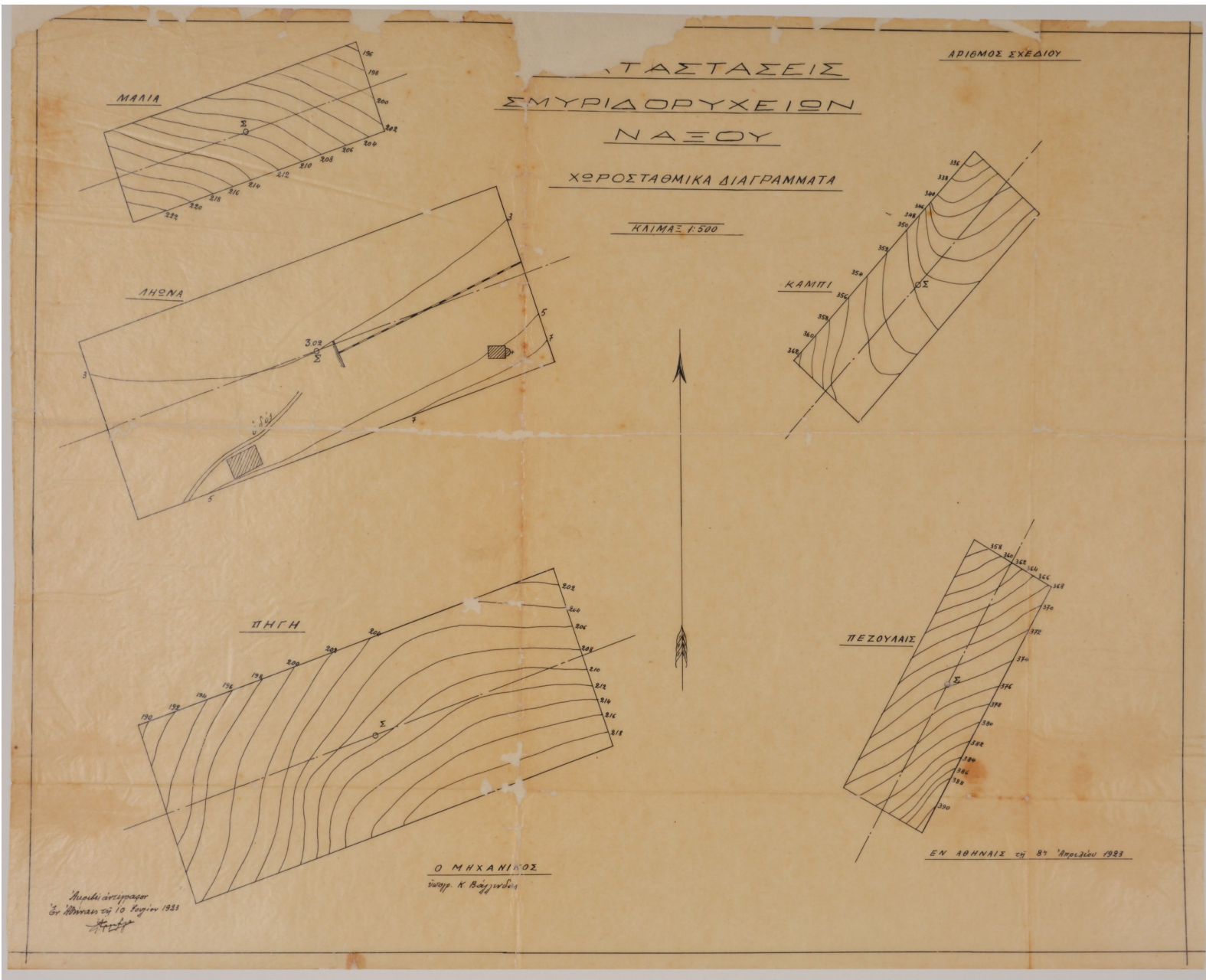

Εγκαταστάσεις σμυριδωρυχείων Νάξου, χοροσταθμικά διαγράμματα των σταθμών "ΠΗΓΗ", "ΠΕΖΟΥΛΕΣ", "ΚΑΜΠΙ", "ΛΗΩΝΑ", "ΜΑΛΙΑ", σε κλίμακα 1:500. Το παρόν σχέδιο βρίσκεται στα Γενικά Αρχεία του Κράτους-Κεντρική Υπηρεσία και έχουν προέλευση από το Αρχείο Σμυριδωρυχείων Νάξου (φάκελος 132), το οποίο φυλάσσεται στα ΓΑΚ-Τοπικό Αρχείο Νάξου.

9.2 Εγκαταστάσεις συμριδωρυχείων Νάξου, κατά μήκος τομή των συμριδωρυχείων των σταθμών ΛΥΩΝΑΣ-ΠΗΓΗ

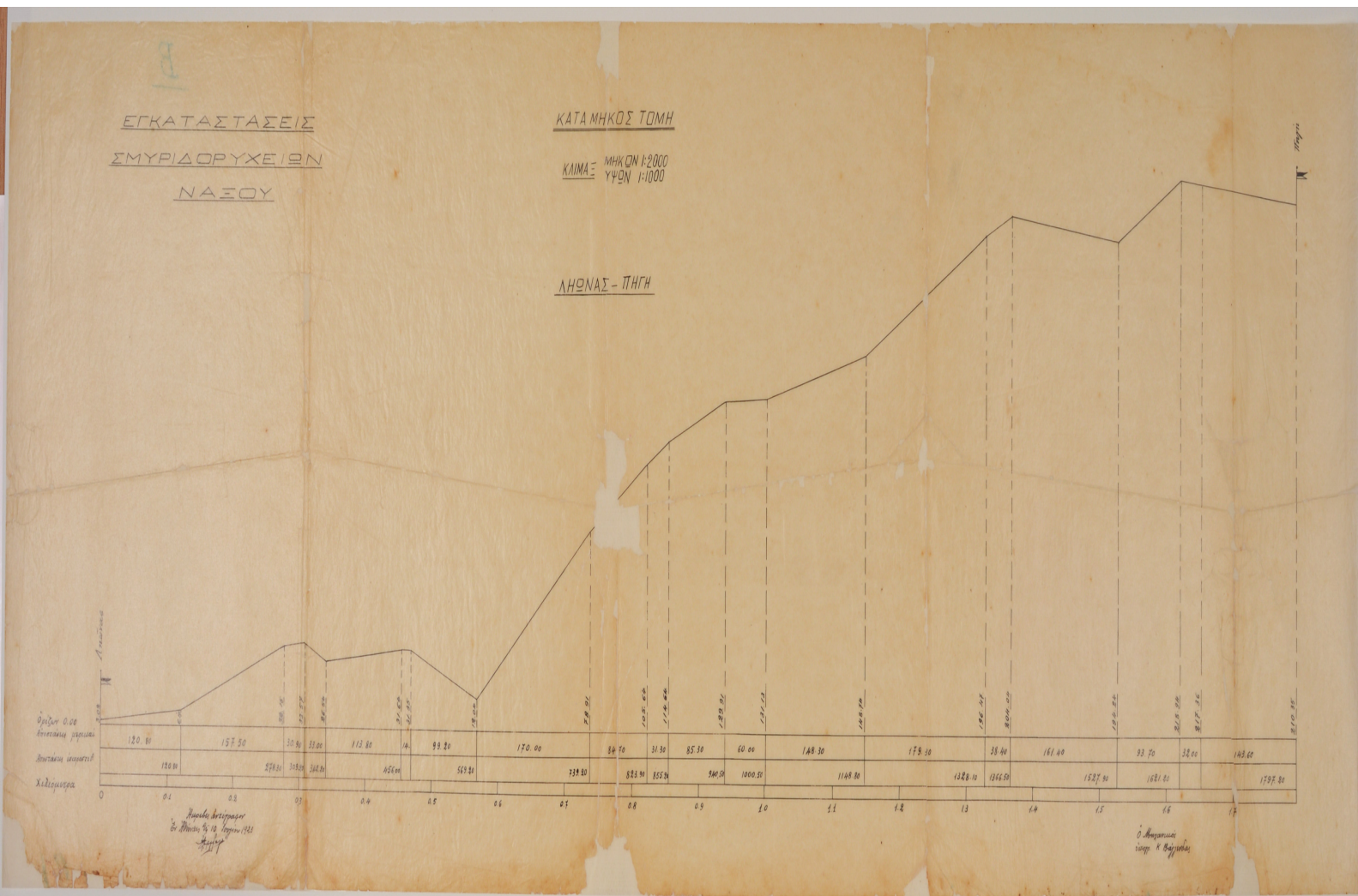

κατά μήκος τομή συμριδωρυχείου στους σταθμούς ΛΥΩΝΑΣ-ΠΗΓΗ με κλίμακα μηκών 1:2000 και κλίμακα υψών 1:1000. Το παρόν σχέδιο βρίσκεται στα Γενικά Αρχεία του Κράτους-Κεντρική Υπηρεσία και έχουν προέλευση από το Αρχείο Συμριδωρυχείων Νάξου (φάκελος 132), το οποίο φυλάσσεται στα ΓΑΚ-Τοπικό Αρχείο Νάξου.

9.3 Εγκαταστάσεις σμυριδωρυχείων Νάξου, κατά μήκος τομή των σμυριδωρυχείων των σταθμών ΠΗΓΗ-ΜΑΛΙΑ, ΠΗΓΗ-ΠΕΖΟΥΛΕΣ, ΠΗΓΗ-ΚΑΜΠΙ

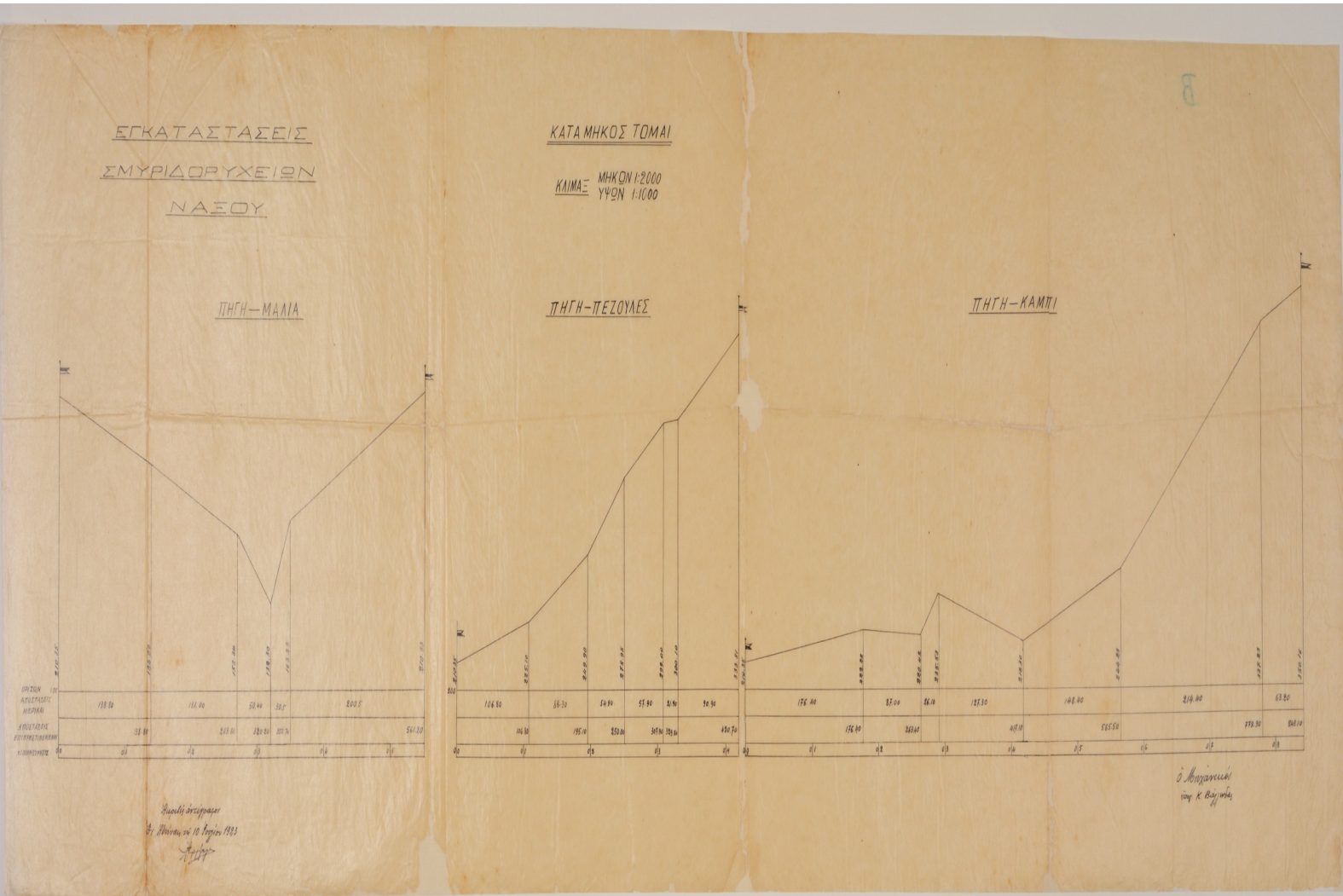

κατά μήκος τομή σμυριδωρυχείου στους σταθμούς ΠΗΓΗ-ΜΑΛΙΑ, ΠΗΓΗ-ΠΕΖΟΥΛΕΣ, ΠΗΓΗ-ΚΑΜΠΙ με κλίμακα μηκών 1:2000 και κλίμακα υψών 1:1000. Το παρόν σχέδιο βρίσκεται στα Γενικά Αρχεία του Κράτους-Κεντρική Υπηρεσία και έχουν προέλευση απο το Αρχείο Σμυριδωρυχείων Νάξου (φάκελος 132), το οποίο φυλάσσεται στα ΓΑΚ-Τοπικό Αρχείο Νάξου.

9.5 Εγκαταστάσεις σμυριδωρυχείων Νάξου, οικισμοί εποπτών

ΕΓΚΑΤΑΣΤΑΣΕΙΣ ΣΜΥΡΙΔΩΡΥΧΕΙΩΝ ΝΑΞΟΥ

ΟΙΚΙΣΚΟΙ ΕΠΟΠΤΩΝ

ΚΛΙΜΑΞ 1:100.

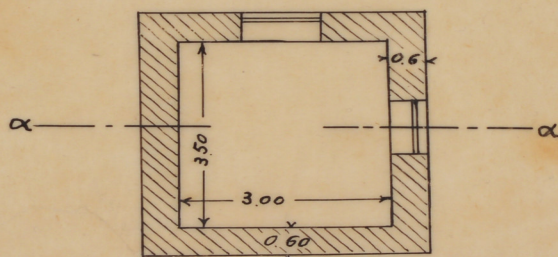

ΚΑΤΟΨΙΣ

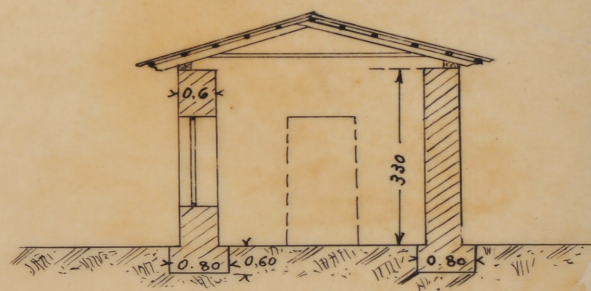

ΤΟΜΗ (α - α)

ΜΗΧΑΝΙΚΟΣ

Μελετής αρχιτεκτονική
Εν Αθήναις επί 10 ετών. 1933

κάτοψη και τομή Α-Α των οικισμών των εποπτών των σμυριδεργατών σε κλίμακα 1:100. Το παρόν σχέδιο βρίσκεται στα Γενικά Αρχεία του Κράτους-Κεντρική Υπηρεσία και έχουν προέλευση από το Αρχείο Σμυριδωρυχείων Νάξου (φάκελος 132), το οποίο φυλάσσεται στα ΓΑΚ-Τοπικό Αρχείο Νάξου.

9.6 Τοπογραφικό Διάγραμμα ορυχείων "Άνω Ρούχουνας", "Κάτω Ρούχουνας" και "Μπερέϊδων"

ορυχείον Άνω Ρούχουνας
ορυχείον Κάτω Ρούχουνας
" Μπερέϊδων.....
κλίμακας $\frac{1}{1000}$



Έν Μουσείω, 15-2-37
δ. Δ/γύ των Σμυριδιωρυχείων
Ν. Βενιζέλος

τοπογραφικό διάγραμμα των σμυριδιωρυχείων "Άνω Ρούχουνας", "Κάτω Ρούχουνας" και "Μπερέϊδων" σε κλίμακα 1:1000. Το παρόν σχέδιο βρίσκεται στο ιστορικό Αρχείο σμυριδιωρυχείων Νάξου ΓΑΚ στον φάκελο (123).

9.7 "Plan of Moutsouna Station"



σχέδιο του σταθμού της Μουτσούνας, "Plan of Moutsouna Station", σε κλίμακα 1:200. Έτος 1923. Το παρόν σχέδιο βρίσκεται στο ιστορικό Αρχείο σιμυριδωρυχείων Νάξου ΓΑΚ στον φάκελο (123).

9.8 "Unloading Station S at Moutsouna"

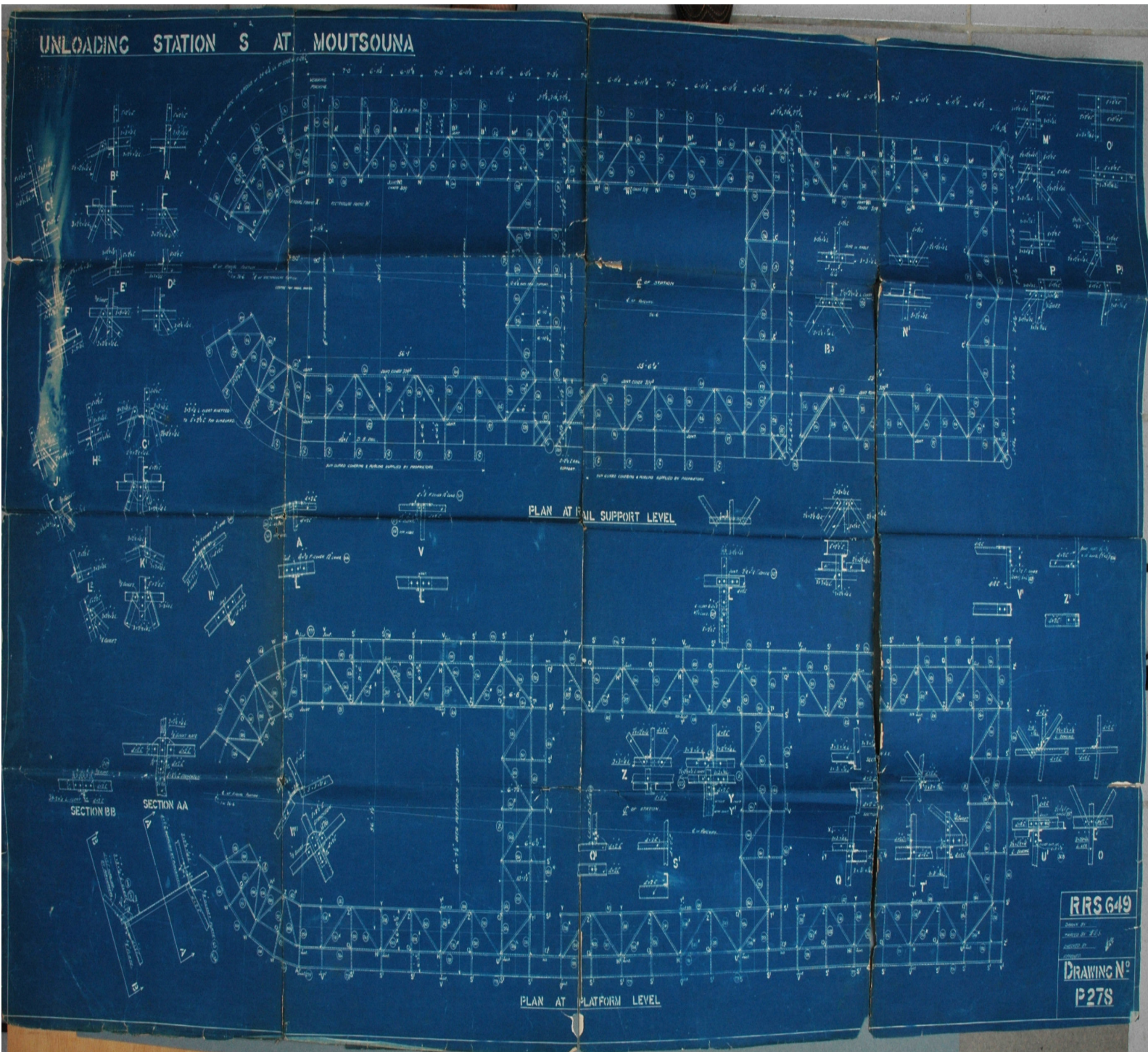

σχέδιο του σταθμού εκφόρτωσης σμύριδας της Μουτσούνας, "Unloading Station S at Moutsouna". Έτος 1924. Το παρόν σχέδιο βρίσκεται στο ιστορικό Αρχείο σμυριδωρυχειών Νάξου ΓΑΚ στον φάκελο (123).

9.9 Διάγραμμα υψομετρικών καμπυλών ορυχείων.



διάγραμμα υψομετρικών καμπυλών ορυχείων κλίμακα 1:1000 Έτος 1926. Το παρόν σχέδιο βρίσκεται στο ιστορικό Αρχείο σμυριδωρυχείων Νάξου ΓΑΚ στον φάκελο (123).

9.11 Σκαρίφημα Ορυχείων.



σκαρίφημα ορυχείων. Το παρόν σχέδιο βρίσκεται στο ιστορικό Αρχείο συμριδωρυχείων Νάξου ΓΑΚ στον φάκελο (123).

ΠΗΓΕΣ INTERNET

- 1) <http://www.naxos.gr/gr/naxos/gnorizodas-ti-naxo/geografia-kai-fusi/article/aid=119>
- 2) <https://el.wikipedia.org/wiki/%CE%9C%CE%AC%CF%81%CE%BC%CE%B1%CF%81%CE%BF>
- 3) <https://el.wikipedia.org/wiki/%CE%94%CE%BF%CE%BB%CE%BF%CE%BC%CE%AF%CF%84%CE%B7%CF%82>
- 4) http://2gym-naxou.kyk.sch.gr/gpEasy/data/_uploaded/2008%20%CE%95%CE%9D%CE%A4%CE%A5%CE%A0%CE%9F-%CE%A4%CE%99%20%CE%93%CE%9D%CE%A9%CE%A1%CE%99%CE%96%CE%95%CE%A4%CE%95%20%CE%93%CE%99%CE%91%20%CE%A4%CE%97%20%CE%A3%CE%9C%CE%A5%CE%A1%CE%99%CE%94%CE%91%CE%84%3B.pdf
- 5) <https://el.wikipedia.org/wiki/%CE%A0%CE%AD%CF%84%CF%81%CF%89%CE%BC%CE%B1>
- 6) <https://el.wiktionary.org/wiki/%CF%83%CE%BC%CF%8D%CF%81%CE%B9%CE%B4%CE%B1#.CE.95.CF.84.CF.85.CE.BC.CE.BF.CE.BB.CE.BF.CE.B3.CE.AF.CE.B1>
- 7) <https://el.wikipedia.org/wiki/%CE%93%CF%81%CE%B1%CE%BD%CE%AC%CF%84%CE%B7%CF%82>
- 8) Εικ.1) https://upload.wikimedia.org/wikipedia/commons/thumb/8/81/Corundum_emery_3159.jpg/200px-Corundum_emery_3159.jpg
- 9) Εικ.2) <https://upload.wikimedia.org/wikipedia/commons/thumb/3/32/Corundum-38271.jpg/200px-Corundum-38271.jpg>
- 10) Εικ.3) <https://el.wikipedia.org/wiki/%CE%93%CF%81%CE%B1%CE%BD%CE%AC%CF%84%CE%B7%CF%82#/media/File:GarnetCrystalUSGOV.jpg>
- 11) Εικ.4) https://www.google.gr/search?q=%CE%B3%CF%81%CE%B1%CE%BD%CE%B1%CF%84%CE%B7%CF%82&source=lnms&tbn=isch&sa=X&ved=0ahUKEwj1npT4tvLWAhWoLsAKHfHwBFgQ_AUICigB&biw=1366&bih=613#imgcr=TmjJsmkKMFvfiM
- 12) <http://www.mixanitouxronou.gr/o-kolossos-ton-naksion-eixe-yposos-95-metra-kai-itan-oratos-apo-ti-thalassa-oi-enetoi-prospathisan-na-ton-klepsoun-prionisan-to-prosopo-kai-ton-katestrepsan/>
- 13) Εικ.5) https://www.google.gr/search?q=%CE%B3%CF%81%CE%B1%CE%BD%CE%B1%CF%84%CE%B7%CF%82&source=lnms&tbn=isch&sa=X&ved=0ahUKEwj1npT4tvLWAhWoLsAKHfHwBFgQ_AUICigB&biw=1366&bih=613#imgcr=vovoy2xppN2f9M
- 14) <https://el.wikipedia.org/wiki/%CE%94%CE%B9%CE%B1%CE%BC%CE%AC%CE%BD%CF%84%CE%B9>

15)Εικ.6)https://upload.wikimedia.org/wikipedia/commons/d/d7/Rough_diamond.jpg

16)Εικ.7)http://2.bp.blogspot.com/-hS_Zd-Cy1-o/TZsWG41R4TI/AAAAAAAAABQ/kIKXQc6-8zc/s320/imagesCA6ZT70A.jpg

17)Εικ.8)<http://www.mixanitouxronou.gr/wp-content/uploads/2017/09/%CE%A3%CF%87%CE%AD%CE%B4%CE%B9%CE%BF-%CF%84%CE%BF%CF%85-%CE%BD%CF%8C%CF%84%CE%B9%CE%BF%CF%85-%CF%84%CE%BC%CE%AE%CE%BC%CE%B1%CF%84%CE%BF%CF%82-%CF%84%CE%BF%CF%85-%CE%9F%CE%AF%CE%BA%CE%BF%CF%85-%CF%84%CF%89%CE%BD-%CE%9D%CE%B1%CE%BE%CE%AF%CF%89%CE%BD-%CE%BC%CE%B5-%CF%84%CE%BF%CE%BD-%CE%9A%CE%BF%CE%BB%CE%BF%CF%83%CF%83%CF%8C.jpg>

18)Εικ.9)<http://www.mixanitouxronou.gr/wp-content/uploads/2017/09/%CE%A3%CF%87%CE%AD%CE%B4%CE%B9%CE%BF-%CF%84%CF%89%CE%BD-%CE%B4%CE%B9%CE%B1%CF%83%CF%89%CE%B8%CE%AD%CE%BD%CF%84%CF%89%CE%BD-%CF%84%CE%BC%CE%B7%CE%BC%CE%AC%CF%84%CF%89%CE%BD-%CF%84%CE%BF%CF%85-%CE%9A%CE%BF%CE%BB%CE%BF%CF%83%CF%83%CE%BF%CF%8D-%CE%B1%CF%80%CF%8C-%CF%84%CE%BF%CE%BD-Seger-De-Vries-%CF%84%CE%BF-1673.jpg>

19)Εικ.10)<http://www.mixanitouxronou.gr/wp-content/uploads/2017/09/%CE%A4%CE%BF-%CE%B1%CF%81%CE%B9%CF%83%CF%84%CE%B5%CF%81%CF%8C-%CE%AC%CE%BA%CF%81%CE%BF-%CF%87%CE%AD%CF%81%CE%B9-%CF%84%CE%BF%CF%85-%CE%9A%CE%BF%CE%BB%CE%BF%CF%83%CF%83%CE%BF%CF%8D-%CF%84%CF%89%CE%BD-%CE%9D%CE%B1%CE%BE%CE%AF%CF%89%CE%BD.jpg>

20)Εικ.11)<http://www.mixanitouxronou.gr/wp-content/uploads/2017/09/%CE%A6%CF%89%CF%84%CE%BF%CE%B3%CF%81%CE%B1%CF%86%CE%AF%CE%B1-%CF%84%CE%B7%CF%82-%CE%BB%CE%B5%CE%BA%CE%AC%CE%BD%CE%B7%CF%82-%CF%84%CE%BF%CF%85-%CE%9A%CE%BF%CE%BB%CE%BF%CF%83%CF%83%CE%BF%CF%8D.jpg>

21)<http://www.naxos.gr/gr/naxos/gnorizodas-ti-naxo/geografia-kai-fusi/article/?aid=120>

22)Εικ.12)<http://www.naxos.gr/files/temp//8E42DE71FDD52EF662953126FE90D13D.jpg>

23)Εικ.13)<http://www.naxos.gr/files/temp//6E478498C36CAC56219A1CFFD6259AA3.jpg>

24)http://www.hotelsline.gr/root/newhotel/mx/m_Naxos_kouros.asp

25) Εικ.14) <https://3.bp.blogspot.com/-KTaaf6PEszk/V2Lx5taIdaI/AAAAAAAAAI9k/40yqw0ToTIYSufWLX4QtGsnQ0JacbxtsAClCb/s1600/%25CE%259F%25CE%25A1%25CE%2595%25CE%2599%25CE%259D%25CE%259F%25CE%25A3%2B%25CE%2591%25CE%259E%25CE%25A9%25CE%25A4%25CE%2597%25CE%25A3%2B%2B%25281%2529%25C3%2589ric%2BAlyon.jpg> "ορεινός Αξώτης"

26) Εικ.15) <https://2.bp.blogspot.com/-Pm2oKKF9xCc/V2Lx5ntKzFI/AAAAAAAAAI9o/MhDAAtiTH2oytAMutDVLgbacMa2Vop1FOCLCb/s1600/%25CE%259F%25CE%25A1%25CE%2595%25CE%2599%25CE%259D%25CE%259F%25CE%25A3%2B%25CE%2591%25CE%259E%25CE%25A9%25CE%25A4%25CE%2597%25CE%25A3%2B%2B%25282%2529%25C3%2589ric%2BAlyon.jpg> "ορεινός Αξώτης"

27) https://orinosaxotis.blogspot.com/2018/02/blog-post_19.html μάρμαρα "ορεινός Αξώτης"

28) https://orinosaxotis.blogspot.com/2017/12/blog-post_2.html μαρμάρينو τέμπλο Αγίου Γεωργίου "ορεινός Αξώτης"

29) <https://orinosaxotis.blogspot.com/2016/06/eric-alyon.html> ο γάλλος καλλιτέχνης **Éric Alyon** , το μάρμαρο και η **Νάξος**, "ορεινός Αξώτης"

30) Εικ. 16) <https://2.bp.blogspot.com/-5OTPXZhwYwg/WhPPn0eVKUI/AAAAAAAAAMbQ/YfCQJJSh2XcP6vLV0NQWD25JbQlpEEN6AClCBGAs/s1600/%25CE%2591%25CE%2593%25CE%2599%25CE%259F%25CE%25A3%2B%25CE%2593%25CE%2595%25CE%25A9%25CE%25A1%25CE%2593%25CE%2599%25CE%259F%25CE%25A3%2B%25CE%259F%25CE%25A1%25CE%2595%25CE%2599%25CE%259D%25CE%259F%25CE%25A3%2B%25CE%2591%25CE%259E%25CE%25A9%25CE%25A4%25CE%2597%25CE%25A3%2B%25CE%2591%25CE%25A0%25CE%2595%25CE%2599%25CE%25A1%25CE%2591%25CE%259D%25CE%2598%25CE%259F%25CE%25A3%2B%25CE%259D%25CE%2591%25CE%259E%25CE%259F%25CE%25A3%2B%25282%2529.JPG> μαρμάρينو τέμπλο Αγίου Γεωργίου "ορεινός Αξώτης"

31) Ευκ.17) <https://3.bp.blogspot.com/-Viik5aO8D6M/WhPPpyu9wFI/AAAAAAAAAMbk/wMMFyE20yII1UQ5eo4x7oB11J1rks1VKACLcBGAs/s1600/%25CE%2591%25CE%2593%25CE%2599%25CE%259F%25CE%25A3%2B%25CE%2593%25CE%2595%25CE%25A9%25CE%25A1%25CE%2593%25CE%2599%25CE%259F%25CE%25A3%2B%25CE%259F%25CE%25A1%25CE%2595%25CE%2599%25CE%259D%25CE%259F%25CE%25A3%2B%25CE%2591%25CE%259E%25CE%25A9%25CE%25A4%25CE%2597%25CE%25A3%2B%25CE%2591%25CE%25A0%25CE%2595%25CE%2599%25CE%25A1%25CE%2591%25CE%259D%25CE%2598%25CE%259F%25CE%25A3%2B%25CE%259D%25CE%2591%25CE%259E%25CE%259F%25CE%25A3%2B%25287%2529.JPG>
μαρμάρινο τέμπλο Αγίου Γεωργίου "ορεινός Αξιώτης"

32) Ευκ.18) https://2.bp.blogspot.com/-MtJ0IrtltxI/WhPPqX0nbvI/AAAAAAAAAMbo/TdifO_jbqEwqiqFOh1onC3bwQeH4CAWNgCLcBGAs/s1600/%25CE%2591%25CE%2593%25CE%2599%25CE%259F%25CE%25A3%2B%25CE%2593%25CE%2595%25CE%25A9%25CE%25A1%25CE%2593%25CE%2599%25CE%259F%25CE%25A3%2B%25CE%259F%25CE%25A1%25CE%2595%25CE%2599%25CE%259D%25CE%259F%25CE%25A3%2B%25CE%2591%25CE%259E%25CE%25A9%25CE%25A4%25CE%2597%25CE%25A3%2B%25CE%2591%25CE%25A0%25CE%2595%25CE%2599%25CE%25A1%25CE%2591%25CE%259D%25CE%2598%25CE%259F%25CE%25A3%2B%25CE%259D%25CE%2591%25CE%259E%25CE%259F%25CE%25A3%2B%25288%2529.JPG
μαρμάρινο τέμπλο Αγίου Γεωργίου "ορεινός Αξιώτης"

33) Ευκ.19) http://naxosguideapp.com/wp-content/uploads/2014/07/kourosmelanes_wp.jpg

34) Ευκ.20) <http://naxosmarousarooms.com/wp-content/uploads/2016/02/kouros-of-melanes-1200x400.jpg>

35) Ευκ.21) http://data.greekguide.com/c/900x599-0/companies/987/139465094_1426524838.jpg

36) Ευκ.22) <http://images.greece.com/panoramio/07/26/04/25/5977ef75b2026.jpg>

37) Ευκ.23) https://upload.wikimedia.org/wikipedia/commons/thumb/e/ee/Kouros_Apollonas_22.jpg/1200px-Kouros_Apollonas_22.jpg

38) Ευκ.24) http://azalas.de/bilder/2009-07/DSCN6589-1_450

39) Ευκ.25) <http://www.naxostours.net/wp-content/uploads/3.jpg>

40) <https://el.wikipedia.org/wiki/%CE%A0%CE%BF%CF%81%CF%84%CE%AC%CF%81%CE%B1>

41) Εικ.26)<https://upload.wikimedia.org/wikipedia/commons/thumb/7/71/%CE%A0%CE%BF%CF%81%CF%84%CE%AC%CF%81%CE%B1.jpg/800px-%CE%A0%CE%BF%CF%81%CF%84%CE%AC%CF%81%CE%B1.jpg>

42) https://www.google.gr/search?biw=1366&bih=613&tbm=isch&sa=1&ei=0YgrW9bfFMuvkwWkmoKIDg&q=%CE%BA%CE%B1%CE%BB%CE%B1%CE%BC%CE%B9%CF%84%CF%83%CE%B9%CE%B1+%CE%BD%CE%B1%CE%BE%CE%BF%CF%82&oq=%CE%BA%CE%B1%CE%BB%CE%B1%CE%BC%CE%B9%CF%84%CF%83%CE%B9%CE%B1+%CE%BD%CE%B1%CE%BE%CE%BF%CF%82&gs_l=img.3..0i24k1.34768.42278.0.42535.45.16.0.3.3.0.409.972.2-1j1j1.3.0...0...1c.1.64.img..40.5.756...0.0.3G7snuynYZo Εικ.30), 33), 34), 35)

43) [http://www.monumenta.org/article.php?](http://www.monumenta.org/article.php?IssueID=4&perm=1&ArticleID=591&CategoryID=19&lang=gr)

[IssueID=4&perm=1&ArticleID=591&CategoryID=19&lang=gr](http://www.monumenta.org/article.php?IssueID=4&perm=1&ArticleID=591&CategoryID=19&lang=gr)

Σημείωση: Η παρουσίαση αυτή βασίστηκε στη διπλωματική εργασία με τίτλο: «Αποκατάσταση και νέες χρήσεις της Έπαυλης των Ιησουιτών στα Καλαμίτσια (Μέλανες) της Νάξου», που εκπονήθηκε από τους Φ. Γεροντάκη και Κ. Μαμαλούγκα στην έδρα της Ιστορίας της αρχιτεκτονικής του Ε.Μ.Π. τον Ιούνιο του 1995 με επιβλέποντες καθηγητές τους Χ. Μπούρα, Μ. Μπίρη και Σ. Ραυτόπουλο. Και Εικ.31), 32), 38), 39), 40), 41), 42) Τα αρχιτεκτονικά σχέδια της εξοχικής έπαυλης των Ιησουιτών που βρίσκεται στα Καλαμίτσια της Νάξου, αποτελούν πηγή απο το αρχείο Monumenta.

44) https://orinosaxotis.blogspot.com/2016/03/blog-post_29.html παλιές διαφημίσεις με προϊόντα από σμύριδα και φωτογραφίες απο Εικ.43) εως Εικ.61) Έρευνα "ΟΡΕΙΝΟΣ ΑΞΩΤΗΣ"

45) <https://orinosaxotis.blogspot.com/2015/06/1860.html> Φωτογραφική Συλλογής Κορώνου ΓΚΙΖΕΛΑ ΝΤΑΛΙ, "ορεινός Αξώτης" απο Εικ.62) εως Εικ.86)

46) <http://www.collectorsweekly.com/articles/the-killer-mobile-device-for-victorian-women/> The Killer Mobile Device for Victorian Women κοσμήματα απο σμύριδα. "ορεινός Αξώτης" και Εικ.87), 88)

47) <https://orinosaxotis.blogspot.com/2013/08/1926-1938.html> Εξαγωγές σμύριδας τα ετη 1926 εως 1938, και Εικ.89) Από το βιβλίο Ο ΟΡΥΚΤΟΣ ΠΛΟΥΤΟΣ ΤΗΣ ΕΛΛΑΔΟΣ που εξέδωσε η ΟΥΝΡΡΑ το 1947 "ορεινός Αξώτης" Γεώργιος Α. Μανωλάς

48) <https://orinosaxotis.blogspot.com/2017/07/1907.html> Οι εξαγωγές σμύριδας το 1907 και ο προβληματισμός του Σουλτάνου για τη σμύριδα και Εικ.90) "ορεινός Αξώτης" Γεώργιος Α. Μανωλάς

49) <https://orinosaxotis.blogspot.com/2014/09/1836.html> Η σμύριδα Νάξου στον προϋπολογισμό του Ελληνικού κράτους το 1836, και Εικ.91) εως Εικ.93) "ορεινός Αξώτης" Γεώργιος Α. Μανωλάς

50) Εικ.94)<http://greekvoyager.com/images/aigaiis.png>

- 51)Εικ.95)http://4.bp.blogspot.com/_p45f_p1oLmk/Syq9B_UoukI/AAAAAAAAAAAcI/n6nnsHWa4X8/s320/%CE%A0%CE%BB%CE%B5%CE%B9%CF%8C%CE%BA%CE%B1%CE%B9%CE%BD%CE%BF.jpg
- 52)Εικ.96)https://www.travelstories.gr/community/data/attachment-files/2012/07/117395_64e511bab9d364ace6ba929b87068dd6.jpg
- 53)Εικ.97)<https://ars.els-cdn.com/content/image/1-s2.0-S0191814116300773-gr1.jpg>
- 54)Εικ.98)<https://www.google.gr/url?sa=i&rct=j&q=&esrc=s&source=images&cd=&cad=rja&uact=8&ved=0ahUKEwjW7-PphPDXAhXCAJoKHf5fCxMQjRwIBw&url=http%3A%2F%2Ffoldnaxos.blogspot.com%2F&psig=AOvVaw20N3T7ICe0G2KgroNIIdpV&ust=1512465929066867>
- 55)http://www.truenaxos.com/index.php?dispatch=pages.view&page_id=62
- 56)<http://www.diakopes.gr/trip-ideas/article/?aid=210192>
- 57)Εικ.99)<https://www.google.gr/url?sa=i&rct=j&q=&esrc=s&source=images&cd=&cad=rja&uact=8&ved=0ahUKEwiV6d6Rj8XXAhVGOpokHV4IDUMQjRwIBw&url=https%3A%2F%2Fwww.greeka.com%2Fcyclades%2Fnaxos%2Fnaxos-villages%2Fnaxos-koronos.htm&psig=AOvVaw1NJ19mLtTJqbUpt3K4IS4B&ust=1510991210148526>
- 58)https://www.wikipedia.gr/wiki/%CE%9A%CF%8C%CF%81%CF%89%CE%BD%CE%BF%CF%82_%CE%9D%CE%AC%CE%BE%CE%BF%CF%85#.CE.97_.CE.B9.CF.83.CF.84.CE.BF.CF.81.CE.AF.CE.B1_.CF.84.CE.BF.CF.85_.CF.87.CF.89.CF.81.CE.B9.CE.BF.CF.8D
- 59)http://www.naxos.gr/files/1/2014/NaxosGuide%20_GR.pdf
- 60) Εικ.100)<https://www.google.gr/url?sa=i&rct=j&q=&esrc=s&source=images&cd=&cad=rja&uact=8&ved=0ahUKEwiC9eyWicjXAhVBfhoKHfiuCxIQjRwIBw&url=http%3A%2F%2Fblogs.sch.gr%2Fdim-koronou%2F%25CE%25B5%25CE%25BA%25CF%2580%25CE%25B1%25CE%25B9%25CE%25B4%25CE%25B5%25CF%2585%25CF%2584%25CE%25B9%25CE%25BA%25CE%25BF%25CE%25AF-%25CF%2580%25CE%25B5%25CF%2581%25CE%25AF%25CF%2580%25CE%25B1%25CF%2584%25CE%25BF%25CE%25B9-%25CE%25BA%25CE%25B1%25CE%25B9-%25CE%25B5%25CE%25BA%25CF%2580%25CE%25B1%25CE%25B9%25CE%25B4%25CE%25B5%2F&psig=AOvVaw2Jh4HQJtYcmLS9hix3NfFI&ust=1511092644743331>

- 61) Εικ.101)https://www.google.gr/url?sa=i&rct=j&q=&esrc=s&source=images&cd=&cad=rja&uact=8&ved=0ahUKEwjJ18PX-u_XAhXjE5oKHVUHCs0QjRwIBw&url=https%3A%2F%2Forinosaxotis.blogspot.gr%2F2014%2F12%2F%3Fview%3Dsnapshot&psig=AOvVaw1oM5Xi0jEpKRkjelqSDz-q&ust=1512462964162645
- 62) Εικ.102)<https://2.bp.blogspot.com/-l3aaFz5mZE8/Vguh2gJgwdI/AAAAAAAAAmYM/H1sMTSzVL9s/s640/%25CF%2583%25CE%25AC%25CF%2581%25CF%2589%25CF%2583%25CE%25B70119.jpg>
- 63) https://el.wikipedia.org/wiki/%CE%91%CF%80%CE%B5%CE%AF%CF%81%CE%B1%CE%BD%CE%B8%CE%BF%CF%82_%CE%9D%CE%AC%CE%BE%CE%BF%CF%85
- 64) Εικ.103)https://www.google.gr/url?sa=i&rct=j&q=&esrc=s&source=images&cd=&cad=rja&uact=8&ved=0ahUKEwjF4uyv1JXYAhViQpoKHYmcA_EQjRwIBw&url=https%3A%2F%2Fwww.musicjinni.com%2FawDOTOu3KI3%2F%25CE%259A%25CE%2591%25CE%25A6%25CE%2595%25CE%259D%25CE%2595%25CE%2599%25CE%2591-%25CE%259A%25CE%259F%25CE%25A1%25CE%25A9%25CE%259D%25CE%259F%25CE%25A3-%25CE%259D%25CE%2591%25CE%259E%25CE%259F%25CE%25A5-wmv.html&psig=AOvVaw0rl5ZbO4Xx76J4B_tLOTFK&ust=1513755027791310
- 65) Εικ.104)https://www.google.gr/url?sa=i&rct=j&q=&esrc=s&source=images&cd=&cad=rja&uact=8&ved=0ahUKEwimgt_i1JXYAhUsCZoKHTQwAasQjRwIBw&url=https%3A%2F%2Forinosaxotis.blogspot.com%2F2017%2F06%2Fblog-post_6.html&psig=AOvVaw2EBYsz1S8W-BCLvL6MBImT&ust=1513758702757901
- 66) https://orinosaxotis.blogspot.com/2016/03/blog-post_8.html "ορεινός Αξώτης" ενδυμασία γυναίκας στην Κόρωνο της Νάξου τα παλιά χρόνια. Φωτογραφίες απο Εικ. 105) εως Εικ. 107)
- 67) https://orinosaxotis.blogspot.com/2013/10/blog-post_7.html Επίσκεψη Υπουργού Βιομηχανίας στην Κόρωνο της Νάξου, και Εικ.108) εως Εικ.111) Φωτογραφίες από το αρχείο του Μανώλη Δ. Μανωλά, "ορεινός Αξώτης" Γεώργιος Α. Μανωλάς
- 68)Εικ.112):<://upload.wikimedia.org/wikipedia/commons/7/7d/Apiranthos.jpg>
- 69) Εικ.113)https://1.bp.blogspot.com/-sfu7cjQKz9A/U-TDVyk-18I/AAAAAAAAAO_c/_RkfakTyBiU/s1600/DSC_0929.JPG
- 70) Εικ.114)<https://upload.wikimedia.org/wikipedia/commons/thumb/e/e1/GR-naxos-apeiranthos-gasse-1.jpg/800px-GR-naxos-apeiranthos-gasse-1.jpg>

- 71) Εικ.115) https://www.naxospress.gr/sites/default/files/styles/inside_node_main_image/public/field/imagesgallery/agia_kiriaki1_0.jpg?itok=eHFTcOJV
- 72) https://orinosaxotis.blogspot.com/2014/08/blog-post_28.html αρχιτεκτονική Απειράνθου "ορεινός Αξώτης" και Εικ.116) εως Εικ.128)
- 73) https://orinosaxotis.blogspot.com/2017/01/blog-post_11.html ενδυμασία γυναίκας στην Απειράνθο Νάξου "ορεινός Αξώτης"
- 74) Εικ.129) <https://4.bp.blogspot.com/-kh-uj-0esgE/WHaNwnVjB5I/AAAAAAAAAKUI/XXtYN87f8SUcVJC9Ps4MpKV7wdiYeo2pwCLcB/s1600/%25CE%259F%25CE%25A1%25CE%2595%25CE%2599%25CE%259D%25CE%259F%25CE%25A3%2B%25CE%2591%25CE%259E%25CE%25A9%25CE%25A4%25CE%2597%25CE%25A3%2B%25CE%2591%25CE%25A0%25CE%2595%25CE%2599%25CE%25A1%25CE%2591%25CE%259D%25CE%2598%25CE%259F%25CE%25A3.jpg> ενδυμασία γυναίκας στην Απειράνθο Νάξου "ορεινός Αξώτης"
- 75) <https://orinosaxotis.blogspot.com/2016/11/100.html> η τροφή των κατοίκων της Απειράνθου πριν απο 100 χρόνια. "ορεινός Αξώτης"
- 76) Εικ.130) <https://1.bp.blogspot.com/-7-rqX-M21Kw/WB3zakPtQZI/AAAAAAAAAJzI/cJBwftYAfl0PaqfUINHAMBn6zJXaAZPGAClC/s1600/%25CE%2591%25CE%25A0%25CE%2595%25CE%2599%25CE%25A1%25CE%2591%25CE%259D%25CE%2598%25CE%259F%25CE%25A3%2B%25CE%259F%25CE%25A1%25CE%2595%25CE%2599%25CE%259D%25CE%259F%25CE%25A3%2B%25CE%2591%25CE%259E%25CE%25A9%25CE%25A4%25CE%2597%25CE%25A3.jpg> "ορεινός Αξώτης"
- 77) <https://orinosaxotis.blogspot.com/2016/10/1420-1975.html> χάρτες της Νάξου απο το 1420 μ.Χ εως 1975. "ορεινός Αξώτης" φωτογραφίες απο 131 εως 158
- 78) Εικ.159) https://www.google.it/search?q=%CE%B1%CE%BC%CF%86%CE%B9%CE%B2%CE%BF%CE%BB%CE%B9%CF%84%CE%B7%CF%82&source=lnms&tbn=isch&sa=X&ved=0ahUKEwj73NWUtaPbAhWCPxQKHfThAEEQ_AUICygC&biw=1366&bih=662#imgref=fuL8sooRSaNA4M:
- 79) <http://www.orykta.gr/oryktes-protos-yles-tis-ellados/latomika-orykta/biomihanika-orykta/53-amfivolitis>
- 80) <https://el.wikipedia.org/wiki/%CE%9C%CE%B1%CE%B3%CE%BD%CE%B7%CF%84%CE%AF%CF%84%CE%B7%CF%82>
- 81) Εικ.160) https://www.google.gr/search?q=%CE%BC%CE%B1%CE%B3%CE%BD%CE%B7%CF%84%CE%B9%CF%84%CE%B7%CF%82&source=lnms&tbn=isch&sa=X&ved=0ahUKEwiNr5fAtKXbAhUmS5oKHTJAA4sQ_AUICigB&biw=1366&bih=662#imgref=AenvMFzKb-Lc8M:

82) Ευκ.161) https://www.google.gr/search?q=%CE%B3%CE%BA%CF%81%CE%AF%CE%B6%CE%BF+%CE%BC%CE%AC%CF%81%CE%BC%CE%B1%CF%81%CE%BF&source=lnms&tbm=isch&sa=X&ved=0ahUKEwiWm66o-6fbAhVOSZoKHbzYDyQQ_AUICigB&biw=1366&bih=662#imgdii=kBPkwhF5MQVvrM:&imgcr=tDLmo7M8tOpURM:

83) Ευκ.162) https://www.google.gr/search?q=%CE%BC%CE%B1%CF%81%CE%BC%CE%B1%CF%81%CF%85%CE%B3%CE%B9%CE%B1%CE%BA%CE%BF%CF%82+%CF%83%CF%87%CE%B9%CF%83%CF%84%CE%BF%CE%BB%CE%B9%CE%B8%CE%BF%CF%82&source=lnms&tbm=isch&sa=X&ved=0ahUKEwihqfat_KfbAhUKyKYKHAWXB8YQ_AUICygC&biw=1366&bih=613#imgcr=osiC1pLo5GhXnM:

84) Ευκ.163) <https://el.wikipedia.org/wiki/%CE%93%CE%BD%CE%B5%CF%8D%CF%83%CE%B9%CE%BF%CF%82#/media/File:Gnejs12.jpg>

85) Ευκ.164,165) "Ορεινός Αξώτης", Γεώργιος Μανωλάς

86) Ευκ.166) https://www.google.gr/search?biw=1366&bih=613&tbm=isch&sa=1&ei=0mIOW5P7E-n36ASJzI6gDA&q=%CE%BC%CE%BF%CF%85%CF%84%CF%83%CE%BF%CF%85%CE%BD%CE%B1+%CF%80%CE%B1%CE%BB%CE%B9%CE%B1&oq=%CE%BC%CE%BF%CF%85%CF%84%CF%83%CE%BF%CF%85%CE%BD%CE%B1+%CF%80%CE%B1%CE%BB%CE%B9%CE%B1&gs_l=img..3...394926.403474.0.403644.22.19.0.0.0.0.369.2201.0j4j2j3.9.0....0...1c.1.64.img..13.7.1912...0j0i5i30k1j0i24k1j0i10i24k1.0.dg5WKSIN1QA#imgcr=LxF8v8UGYZNdM:

87) https://orinosaxotis.blogspot.com/2013/09/blog-post_9.html "ορεινός Αξώτης"

88) <https://orinosaxotis.blogspot.com/2015/12/1683.html> μεταφορά σύριδας από τη Νάξο στη Σύμωρη το 1683, Ευκ.168) εως Ευκ.170) "ορεινός Αξώτης" Γεώργιος Α. Μανωλάς

89) Ευκ.171) http://2.bp.blogspot.com/u5v_YFzmhHo/Ui3mt1gTIRI/AAAAAAAAA5s/nPOTkXUf1sc/s1600/%CE%9B%CE%A5%CE%A9%CE%9D%CE%91%CE%A3+1924+673.jpg "ορεινός Αξώτης"

90) Ευκ.172) <http://2.bp.blogspot.com/kbGDhMA9Yc8/Ui3m1g32sKI/AAAAAAAAA6U/a9n3f9UZwNk/s1600/%CE%9C%CE%9F%CE%A5%CE%A4%CE%A3%CE%9F%CE%A5%CE%9D%CE%91+1970+014.jpg> "ορεινός Αξώτης"

91) Ευκ.173) [http://4.bp.blogspot.com/slDmce0UiFs/Ui3mwYtMd8I/AAAAAAAAA50/l-aCrsygSCE/s1600/%CE%9C%CE%9F%CE%A5%CE%A4%CE%A3%CE%9F%CE%A5%CE%9D%CE%91+\(3\).jpg](http://4.bp.blogspot.com/slDmce0UiFs/Ui3mwYtMd8I/AAAAAAAAA50/l-aCrsygSCE/s1600/%CE%9C%CE%9F%CE%A5%CE%A4%CE%A3%CE%9F%CE%A5%CE%9D%CE%91+(3).jpg) "ορεινός Αξώτης"

- 92) Εικ.174) https://4.bp.blogspot.com/-PKp68fRFJnY/Vxuk_M7GgvI/AAAAAAAAAIfY/zS7FwdHwOUMMhdeoyF1a3iy8-MFKsfZlgCLcB/s1600/%25CE%259F%25CE%25A1%25CE%2595%25CE%2599%25CE%259D%25CE%259F%25CE%25A3%2B%25CE%2591%25CE%259E%25CE%25A9%25CE%25A4%25CE%2597%25CE%25A3%2B%25CE%259C%25CE%259F%25CE%25A5%25CE%25A4%25CE%25A3%25CE%259F%25CE%25A5%25CE%259D%25CE%2591%2B%25282%2529.jpg "ορεινός Αξιώτης"
- 93) Εικ.175) <http://1.bp.blogspot.com/-ZHcGsgEKq8M/Ui3m0ASoBSI/AAAAAAAAA6E/5u-IzJuy3LM/s1600/lionasold3.jpg> "ορεινός Αξιώτης"
- 94) https://orinosaxotis.blogspot.com/2016/05/blog-post_45.html περιγραφή εναερίου σιδηρόδρομου και Εικ.176) εως 179) "ορεινός Αξιώτης"
- 95) <http://thisisnaxos.gr/page.aspx?itemID=SPG112> και Εικ.180),Εικ.181)
- 96) <http://m.city.sigmalive.com/article/18924/apo-troodos-mehri-ton-enaerio-tis-lemesoy-pano-se-shoinia-eikones> Εικ.182)
- 97) <https://orinosaxotis.blogspot.com/2016/06/robert-hudson.html> τα βαγόνια ROBERT HUDSON των ορυχείων σμύριδας της Νάξου Έρευνα επιμέλεια ΟΡΕΙΝΟΣ ΑΞΩΤΗΣ και Εικ.183) εως Εικ.185)
- 98) https://orinosaxotis.blogspot.com/2016/02/blog-post_20.html καταγγελία για την κατασκευή του Εναερίου Σιδηροδρόμου Μεταφοράς Σμύριδας Νάξου και Εικ.186) "ορεινός Αξιώτης"
- 99) https://orinosaxotis.blogspot.com/2015/11/blog-post_7.html το σύστημα επικοινωνίας του Εναερίου Σιδηροδρόμου μεταφοράς σμύριδας και Εικ.187) εως Εικ.192) "ορεινός Αξιώτης"
- 100) <https://orinosaxotis.blogspot.com/2015/10/1922.html> 1922 απαλλοτριώσεις για τον Εναέριο Σιδηρόδρομο Μεταφορά Σμύριδας και Εικ.193), Εικ.194) "ορεινός Αξιώτης"
- 101) https://orinosaxotis.blogspot.com/2015/10/blog-post_6.html εγκατάλειψη εναερίου σιδηροδρόμου και Εικ.195) εως Εικ.203) "ορεινός Αξιώτης"
- 102) Επισκευή Εναερίου Σιδηροδρόμου-Δημοπρασία Επισκευής Εικ.204),205),206) πληροφορίες "ορεινός Αξιώτης"
- 103) <https://orinosaxotis.blogspot.com/2014/02/naxos-union.html> Naxos Union, η κορυφαία εταιρεία στον κόσμο της λειάνσης και Εικ.207) εως Εικ.214) "ορεινός Αξιώτης"
- 104) <https://orinosaxotis.blogspot.com/2016/07/vsm.html> Εργοστάσιο παραγωγής σμύριδας VSM και Εικ.215) εως Εικ.217) "ορεινός Αξιώτης"
- 105) <https://orinosaxotis.blogspot.com/2016/05/ab-svenska-naxos-lomma.html> Εργοστάσιο σμύριδας AB SVENSKA NAXOS στην πόλη Lomma της Σουηδίας και Εικ.218),219) "ορεινός Αξιώτης"

106) <https://orinosaxotis.blogspot.com/2016/03/naxos-schmirgelwerke-klingspor-and-co.html>
Εργοστάσιο σμύριδας Naxos Schmirgelwerke KLINGSPOR and Co

και Εικ.220),Εικ.221),Εικ.222) "ορεινός Αξώτης"

107) <https://orinosaxotis.blogspot.com/2015/04/ermoli.html> το ιταλικό εργοστάσιο επεξεργασίας
σμύριδας Ermoli και Εικ.223) "ορεινός Αξώτης"

108) https://orinosaxotis.blogspot.com/2016/01/blog-post_29.html Το Σμυριδουργείο της
Σύρου και το Βαμβακάρι σμυρίγλι της Νάξου και Εικ.224) "ορεινός Αξώτης"

109) https://orinosaxotis.blogspot.com/2016/02/blog-post_4.html Απεργίες Σμυριδεργατών
και Εικ.225) εως Εικ.230) "ορεινός Αξώτης" Γεώργιος Α. Μανωλάς

110) <https://orinosaxotis.blogspot.com/2015/10/1911-1913-h.html> η μεγάλη απεργία των
σμυριδεργατών τα έτη 1911, 1913, αρχείο του Ιδρύματος "Ελευθέριος
Βενιζέλος" και (Εικ.231,232) "ορεινός Αξώτης" Γεώργιος Α. Μανωλάς

111) <https://orinosaxotis.blogspot.com/2016/11/1975-40.html> πορεία 40 χιλιομέτρων των
σμυριδεργατών προς την πόλη της Νάξου το 1975. Εικ.233) "ορεινός Αξώτης"
Γεώργιος Α. Μανωλάς

112) <https://orinosaxotis.blogspot.com/2016/07/1918.html> απαλλαγή των σμυριδεργατών
απο τις εφεδρείες του στρατού το έτος 1918, ΦΕΚ 132 / 16 Ιουνίου 1918 /
νομοθετικό διάταγμα 1455,

Εν Αθήναις τη 13 Ιουνίου 1918

Αλέξανδρος

Το Υπουργικό Συμβούλιο

Ο πρόεδρος Ελευθέριος Κ. Βενιζέλος

Τα μέλη : Ι.Α.Τσιριμώκος , Κ. Ρακτιβάν , Δ. Δίγκας , Μ. Νεγροπόντης , Κ.
Σπυρίδης , Α. Παπαναστασίου , Σ. Σίμος , Π. Κουντουριώτης , Π. Βουρλούμης ,
Αλεξ. Γρίβας.

"ορεινός Αξώτης" και Εικ.234), ΦΕΚ 307/ 27 Οκτωβρίου 1914 / Νόμος 325 Εν
Αθήναις 20 Οκτωβρίου 1914

Κωνσταντίνος Β.

Οι υπουργοί

Επί των Στρατιωτικών Ελευθέριος Κ. Βενιζέλος

Επί των Εσωτερικών Εμμ. Ρεπούλης

Επί των Ναυτικών Κ. Β. Δεμερτζής

Επί των Συγκινωνιών Δ.Α. Διαμαντίδης

Επί της Δικαιοσύνης Κ.Α.ΡΑΚΤΙΒΑΝ

Έρευνα επιμέλεια "ΟΡΕΙΝΟΣ ΑΞΩΤΗΣ" Γεώργιος Α. Μανωλάς

113) <https://orinosaxotis.blogspot.com/2015/10/1912.html> Καταστατικό του συλλόγου των
σμυριδωρυκτών όρμου Μουτσούνας Νάξου 1912, Απείρανθος Νάξου τη 10^η
Ιανουαρίου 1912

Το Διοικητικό Συμβούλιο

Δ.Ι.Σκληράκης

Νικόλαος Δ. Δέτσης
Γεωρ. Ηλ. Γρατσίας ή Παπαδάκης
Αντώνιος Ν. Δοντάς
Αντώνιος Ν. Ζευγώλης
Κωνστ. Αγγελής
Μιχαήλ Ν. Πρωτονοτάριος
Αντώνιος Μ. Κρητικός
Φραγκίσκος Ι. Φραγκίσκος
Ιωάννης Κ. Σκληράκης
Γιαννούλης Ν. Αναστασίου
Π. Παντελής

Επιμέλεια & αντιγραφή Ελένη Ι. Σοϊλέ

ΦΕΚ 75 του 1912 Εικ.235) "ορεινός Αξώτης" Γεώργιος Α. Μανωλάς

114) <https://orinosaxotis.blogspot.com/2014/03/1916.html> Καταστατικό Σωματείου Σμυριδωρυκτών του όρμου Λυώνα Νάξου το 1916, Εν Βόθροις τη 15 Αυγούστου 1916

Ο πρόεδρος Κ. Ν. Σιδεράς

Ο αντιπρόεδρος Π. Κ. Κουφόπουλος

Ο ταμίας Εμμ. Ι. Κουμερτάς

Τα μέλη Μιχ. Γ. Μαγγιώρος και Κωνστ. Α. Μανωλάς (ο δημιουργός του σωματείου και ο συντάξας του καταστατικού) και Εικ.236) "ορεινός Αξώτης" Γεώργιος Α. Μανωλάς

115) http://2gym-naxou.kyk.sch.gr/gpEasy/data/_uploaded/2008%20ΕΝΤΥΠΟ-ΤΙ%20ΓΝΩΡΙΖΕΤΕ%20ΓΙΑ%20ΤΗ%20ΣΜΥΡΙΔΑ%20%3B.pdf αρμοδιότητες σμυριδεργατών. 2008 Έντυπο - τι γνωρίζετε για τη σμύριδα, και Εικ.237)

116) https://orinosaxotis.blogspot.com/2015/11/blog-post_26.html Ο "ΑΣΜΥΡΙΓΛΑΣ" και τα μέτρα ασφαλείας στα σμυριδωρυχεία της Νάξου, Εικ.239) "Ορεινός Αξώτης" Γεώργιος Α. Μανωλάς.

117) https://orinosaxotis.blogspot.com/2018/02/blog-post_0.html Το ιδιόρρυθμο καθεστώς των μεριδιούχων των σμυριδωρυχείων της Νάξου, Η κατάσταση αυτή των μεριδιούχων προέρχεται από το αρχείο της Σμύριδας που βρίσκεται στο Ιστορικό Αρχείο της Νάξου. Έρευνα επιμέλεια "ΟΡΕΙΝΟΣ ΑΞΩΤΗΣ" Και Εικ.240). Γεώργιος Α. Μανωλάς.

118) <https://orinosaxotis.blogspot.com/2013/08/1849.html> Παραδοτέα ποσότητα σμύριδας απο τους σμυριδεργάτες Κορώνου και Απειράνθου το Μάρτη του 1849, και Εικ.241) εως Εικ.245) έγγραφα από τα Γενικά Αρχεία του Κράτους με την παραδοτέα σμύριδα στο ελληνικό δημόσιο το Μάρτιο του 1849. "ορεινός Αξώτης" Γεώργιος Α. Μανωλάς

119) https://orinosaxotis.blogspot.com/2015/04/blog-post_27.html Στραβολαγκάδα, η ιστορία ενός σμυριδωρυχείου στην Κόρωνο της Νάξου, και Εικ.246), Εικ.247) "ορεινός Αξώτης" Γεώργιος Α. Μανωλάς.

120) <https://orinosaxotis.blogspot.com/2016/01/1892.html> Θ. Ουφνέρ Έκθεσις του Ούγγρου μεταλλευτικού Συμβούλου επι των Σμυριδωρυχείων Νάξου 1892, και Εικ.257) Αθήνα 19/31 Δεκεμβρίου 1892

Θεόδωρος Ούφνερ

Ούγγρος Μεταλλευτικός Σύμβουλος και Διευθυντής, Υπουργείο Οικονομικών Τμήμα Μεταλλείων και Μονοπωλίων

Εν Αθήναις 1893 "ορεινός Αξώτης" Γεώργιος Α. Μανωλάς

121) <https://orinosaxotis.blogspot.com/2016/04/1939.html> Έρευνα επιμέλεια "ΟΡΕΙΝΟΣ ΑΞΩΤΗΣ"

122) http://2gym-naxou.kyk.sch.gr/gpEasy/data/_uploaded/2008%20%CE%95%CE%9D%CE%A4%CE%A5%CE%A0%CE%9F-%CE%A4%CE%99%20%CE%93%CE%9D%CE%A9%CE%A1%CE%99%CE%96%CE%95%CE%A4%CE%95%20%CE%93%CE%99%CE%91%20%CE%A4%CE%97%20%CE%A3%CE%9C%CE%A5%CE%A1%CE%99%CE%94%CE%91%CE%84%3B.pdf Έντυπο για τη σμύριδα 2008

123) <https://orinosaxotis.blogspot.com/2018/02/1974.html> σμυριδικοί κατάλογοι (με ονοματεπώνυμα) περιφερειών Κορώνου & Απειράνθου Νάξου 1974

Ιστορικό Αρχείο Νάξου /ΓΑΚ και "ορεινός Αξώτης" Γεώργιος Μανωλάς

124) <https://orinosaxotis.blogspot.com/2014/08/1910.html> Αφήγηση του Λεωνίδα Μανωλά του Ανδρέα (του Μπολσεβίκου), από το αρχείο του Μανώλη Κ.

Κουφόπουλου. "ορεινός Αξώτης" Γεώργιος Α. Μανωλάς

125) https://orinosaxotis.blogspot.com/2016/01/1917_20.html εξορία και φυλάκιση σμυριδεργατών της Κορώνου Νάξου το 1917, καταγραφή του γεγονότος από τον Αντώνιο Ι Χουζούρη (Αντωνναντώνη) όπως αυτή δημοσιεύθηκε στο βιβλίο του γιου του Γιάννη με τίτλο ΛΑΙΚΗ ΓΙΑ ΤΗΝ ΚΟΡΩΝΟ ΤΗΣ ΝΑΞΟΥ ΚΑΙ ΤΗΝ ΙΣΤΟΡΙΑ ΤΗΣ, "ορεινός Αξώτης" Γεώργιος Α. Μανωλάς

126) https://orinosaxotis.blogspot.com/2015/06/blog-post_10.html οι άγαμοι σμυριδεργάτες, ΦΩΣ ΠΑΡΟΝΑΞΙΑΣ της 24ης Νοεμβρίου 1934 "ορεινός Αξώτης" Γεώργιος Α. Μανωλάς

127) <https://orinosaxotis.blogspot.com/2016/10/1964.html> περί αναγκαστικών συνεταιρισμών των σμυριδωρυκτών Νάξου το 1964, "ορεινός Αξώτης" Γεώργιος Α. Μανωλάς

128) <https://orinosaxotis.blogspot.com/2015/08/1898.html> Καταστατικό Αδελφότητας των σμυριδωρυκτών της Απειράνθου Νάξου το 1898, "ορεινός Αξώτης" Γεώργιος Α. Μανωλάς και <http://www.iaen.gr/index.php> ψηφιακό αρχείο της Ελληνικής Νεολαίας

129) https://orinosaxotis.blogspot.com/2014/12/blog-post_98.html απόπειρα ορειχείου – όρκος σμυριδεργατών "ορεινός Αξώτης" Γεώργιος Α. Μανωλάς

130) <https://orinosaxotis.blogspot.com/2015/03/1965.html> 1965/ περιορίζεται ο αριθμός των σμυριδωρυχείων Νάξου, "ορεινός Αξώτης" Γεώργιος Α. Μανωλάς.

- 131) <https://orinosaxotis.blogspot.com/2016/07/1923.html> 1923 έκθεση του κράτους σχετικά με τους λόγους τους οποίους θα έπρεπε τα σμυριδωρυχεία να παραμείνουν στο Δημόσιο ταμείο, μελέτη που έγινε για λογαριασμό του Ελληνικού Δημοσίου το 1923 από τον Σ. Παπαδημητρίου με τίτλο ΑΙ ΠΛΟΥΤΟΠΑΡΑΓΩΓΙΚΑΙ ΠΗΓΑΙ ΤΗΣ ΕΛΛΑΔΟΣ – κεφάλαιο Η ΝΑΞΙΑ ΣΜΥΡΙΣ – ΤΑ ΑΦΟΡΩΝΤΑ ΑΥΤΗΝ ΠΡΟΒΛΗΜΑΤΑ – Η ΝΕΑ ΟΡΓΑΝΩΣΙΣ. "ορεινός Αξιώτης" Γεώργιος Α. Μανωλάς.
- 132) <https://orinosaxotis.blogspot.com/2015/06/1930.html> Ένα τρομερό δυστύχημα στα σμυριδωρυχεία Κορώνου το 1930, "ορεινός Αξιώτης" Γεώργιος Α. Μανωλάς.
- 133) <https://orinosaxotis.blogspot.com/2015/05/blog-post.html> Η ιστορία του ορυχείου "ΦΤΩΧΕΙΑ" και "ΑΛΛΗΛΕΓΓΥΗ", Η ιστορία του ορυχείου "Φτώχεια" είναι από το βιβλίο "ΤΑ ΑΠΟΡΑΒΔΙΔΙΑ ΛΑΟΓΡΑΦΙΑ ΚΟΡΩΝΟΥ" της Κυριακής Γ. Ψαρρού και Γιώργου Απ. Ψαρρού / Αθήνα 2010, "ορεινός Αξιώτης" Γεώργιος Α. Μανωλάς.
- 134) http://2gym-naxou.kyk.sch.gr/gpEasy/data/_uploaded/2008%20ΕΝΤΥΠΟ-ΤΙ%20ΓΝΩΡΙΖΕΤΕ%20ΓΙΑ%20ΤΗ%20ΣΜΥΡΙΑΔΑ%20-%202008-.pdf 2008- Έντυπο τι γνωρίζετε για τη σμύριδα, Πώς δόθηκαν τα ονόματα των σμυριδωρυχείων της Νάξου
- 135) <https://orinosaxotis.blogspot.com/2018/01/1936.html> Τα ονόματα των ενεργών ορυχείων (Κορώνου και Απειράνθου) της Νάξου το 1936, Οι πληροφορίες προέρχονται από το βιβλίο του Τάσου Μ. Ζευγώλη Η ΝΑΞΙΑ ΣΜΥΡΙΣ / εκδόσεις Δημητράκου / Αθήνα 1936. Το βιβλίο βρίσκεται στο ΙΣΤΟΡΙΚΟ ΑΡΧΕΙΟ ΝΑΞΟΥ /αρχείο Σμύριδας, "ορεινός Αξιώτης" Γεώργιος Α. Μανωλάς.
- 136) <https://pangea.gr/schistolithoi-genikes-plirofories/> Σχιστόλιθος Νάξου

ΒΙΒΛΙΟΓΡΑΦΙΑ

1. **Κανονισμός περί της εν Νάξω Υπηρεσίας της Σμύριδος**.1877 (Δ/γμα 6-5-1877).
2. Α. Κορδέλα. **“Η Ελλάς εξεταζόμενη γεωλογικώς και ορυκτολογικώς”**, 1878.
3. Έκθεσις του Ούγγρου μεταλλευτικού συμβούλου Θ. Ούφνερ **“Περί σμυριδορυχείων Νάξου”** 1893.
4. A.Gobantz **“Die Smirgel Lagerstätten auf Naxos”**, 1894.
5. S.G.Tschermak: **Uber den Smirgel von Naxos. Min. Und Petrogr. Mitt.** 19,1894.
6. Π. Ε. Πρωτοπαπαδάκη: **“Μονογραφία περί Ναξίας Σμύριδος”**, Αθήνα 1903.
7. Σ. Παπαβασιλείου: **“Περί Ναξίας Σμύριδος”**, 1903.
8. Σ. Παπαβασιλείου: **“Τα κοιτάσματα της Σμύριδος”**, περιοδ. Αρχιμήδης έτος ΣΤ, Αθήνα, 1905 (αρ.5, σελ. 36, 37).
9. Σ. Παπαβασιλείου: **“Η νήσος Ηρακλειά και η Σμύρις αυτής”**, Αρχιμήδης 1906.
10. Α. Παρνασιλιού: **“Die Smirgellagerstätten von Naxos nebst denjenigen von Iraclia und Sikinos”**, 1913.
11. Η. Π. Γούναρη: **“Μεταλλευτική Νομοθεσία - Σμύρις”**,1916.
12. Γ. Ξυνοπούλου: **“Μελέτη περί Ναξίας Σμύριδος”**, Αθήνα 1927. Τύποις Καβαλιέρου και Βήχου.
13. Σ. Παπαβασιλείου: **“Αγόρευση εν τη Γερουσία περί Ναξίας Σμύριδος”**, 1930. Αθήνα. Έκδ. Εθνικού Τυπογραφείου. Αγόρευσις κατά την συνεδρίαν ΣΤ της 4-12-1929.
14. J. Lapparent: **Emeris de Grece et Bauxites**. C.R.de l' Acad des Sc, 1933.
15. Τ. Μ. Ζευγώλη: **“Η Ναξία Σμύρις”**, 1936.
16. J. Papastamatiou: **“Sur quelques nouveaux types de roches a coridon de l' ile de Naxos”**, 1939.
17. Κ. Α. Μανωλά: **“ Γνώμες για τη λύσι του σμυριδικού ζητήματος”**, 1946.
18. UNRA: **“Ορυκτός Πλούτος της Ελλάδος”**, 1947.
19. Π. Δ. Γλέζου: Ελληνικά θέματα **“Η υπερεκατόχρονη κρατική εκμετάλλευση της Ναξίας Σμύριδος. Συνεργατική εξόρυξη του ορυκτού και ανασυγκρότηση”**, 1947. Τύποις Δ. Φραγκούλη.
20. Γ. Μπούρλου: **“Ναξία Σμύρις”**, 1949, **“The Naxian Emezy: Present state, compared to other possibilities – New fields of consumption”** Athens 1949.
21. Ι. Παπασταματίου: **“Περί των γεωλογικών ερευνών επί των κοιτασμάτων Σμύριδος της νήσου Νάξου”** (ΙΓΜΕ Ε 100 Α), Αθήνα 1949. ΙΓΕΥ.
22. **“Αγών επιβίωσης”** – Περιοδικόν Υ.Σ.Ε.Σ.Α., 1949.
23. Ν.Α. Πρωτονοταρίου : **“Μελέτη περί Ναξίας Σμύριδος από νομικής και οικονομικής απόψεως”**, 1950.
24. Η. Γούναρη: **“Το πρόβλημα της Σμύριδος: Η εκμετάλλευσις των Σμυριδορυχείων Νάξου”**, 1950.

25. Ι. Παπασταματίου: “**Η σμύρις της Νάξου από γεωλογικής απόψεως**” Ι.Γ.Ε.Υ. 1951 (Ι.Γ.Μ.Ε. Φ.Ε. 1844).
26. Fr. Bahnemann: “**Μαγνητικά μετρήσεις εις την σμυριδοφόρον περιοχίν Νάξου**”, 1951.
27. Α. Ζ. Φραγκίσκου: “**Η εκμετάλλευσις των Σμυριδορυχείων Νάξου**”, Διπλ. Εργ., 1953.
28. G. M. Schwab, Ι. Παπασταματίου, Κ. Μακρή: “**Ορυκτολογική – Κρυσταλλογραφική – Χημική εξέτασις δειγμάτων Σμύριδος και κόκκων κορουνδίου**”, 1956.
29. Λ. Μουσούλου: “**Το πρόβλημα της εκμεταλλεύσεως του υπόγειου πλούτου της Ελλάδος**”, 1962.
30. Α. Ζ. Φραγκίσκου: “**Σημείωμα περί του τρόπου αξιοποιήσεως της Ναξίας Σμύριδος**”, Ο.Β.Α., 1964.
31. Α. Ζ. Φραγκίσκου: “**Μελέτη επί της αξιοποιήσεως της Ναξίας Σμύριδος**”, Ε.Τ.Β.Α., 1964 (Ι.Γ.Μ.Ε.)
32. Σ. Βασιλοπούλου – Π. Καλού: “**Έκθεσις επί της δυνατότητος χρησιμοποίησεως της Ναξίας Σμύριδος εις την κατασκευήν πλακών πεζοδρομίων**” Ε.Τ.Β.Α., 1964.
33. Ι. Γεράκης: “**Έκθεσις περί της δυνατότητος παραγωγής πλακών πεζοδρομίων ενισχυμένων δια σμύριδας και της χρησιμοποίησεως του ορυκτού τούτου ως αδρανούς υλικού δια ασφαλτοστρώσεις**” Ο.Β.Α., 1964.
34. Α. Ζ. Φραγκίσκος, Σ. Σιδέρης: “**Έκθεσις επί της προτάσεως συνεργασίας της Α.Ε. Κορούνδιον**” Ε.Τ.Β.Α. 1965.
35. Σ. Κατράκη: “**Ορυκτός πλούτος και οικονομική ανάπτυξις της χώρας**”, Έκδοσις Τ.Ε.Ε., 1965.
36. Κ. Κονοφάγου, Χ. Κακλαμάνη: “**Πρόδρομος έκθεσις επί των διενεργηθεισών δοκιμών ηλεκτροτετηγμένου Κορουνδίου εκ Ναξίας σμύριδος εις το εργοστάσιον Β.Β.Κ. Δυτικής Γερμανίας υπό του οίκου Krupp**”, 1965.
37. Ν. Λαζαρίδης, Α. Hethey: “**Προκαταρκτική έκθεσις επί της μελετωμένης προς ίδρυσιν Μονάδος Κατεργασίας Ναξίας Σμύριδος και παραγωγής Ηλεκτροκορουνδίου**”, ΓΕΜΕΕ, 1966.
38. Α. Γρηγορογιάννης: “**Μελέτη περί του εκσυγχρονισμού εκμεταλλεύσεως της Ναξίας Σμύριδος**”, ΓΕΜΕΕ 1966.
39. Ε. Σταθάκης, Α. Φουτρής, Α. Σερβετόπουλος, Στ. Βασιλόπουλος: “**Έκθεσις επί της δυνατότητος χρησιμοποίησεως Ναξίας Σμύριδος εις πλάκας πεζοδρομίων**” Αθήνα 1967.
40. Έκθεσις επί των εργασιών της δια της υπ’ αριθ. 44022/9.5.66 Αποφάσεως του κ. υπουργού εγκριθείσης ερεύνης επί της δυνατότητος χρήσεως της Ναξίας σμύριδος εις λεπτοτάπητας οδοστρωμάτων. Υπ. Βιομ. Γεν. Διευθ. Μεταλλείων, 1967.
41. Α. Ζ. Φραγκίσκος: “**Αερίκος διαχωρισμός εμπλουτισμένης δια μαγνητικού διαχωρισμού σμύριδος Νάξου προς απομάκρυνσιν του Μαργαρίτου (μίκας)**” ΓΕΜΕΕ, Αρ.595, 1967.
42. Α. Ζ. Φραγκίσκος: “**Εργαστηριακή παραγωγή κορουνδίου εκ Ναξίας Σμύριδος**”, ΓΕΜΕΕ 1968.
43. KRUPPINDUSTRIEBAU, FRIED: **Calcul de rentabilite concernant l’ installation pour la production de coridon electrique a partir d’ emeri de Naxos, faisant l’ object d’ un project du Min. Grec de l’ industrie**, Essen 1968.

44. Α. Ζ. Φραγκίσκος: 1. “Αποτελέσματα ημιβιομηχανικής παραγωγής κορουνδίου εκ Ναξίας σμύριδος εις Εργοστάσιον Σμύρις Α.Ε.” – 2. “Εργαστηριακή βελτίωσις προϊόντων ληφθέντων εκ της ημιβιομηχανικής δοκιμής” ΓΕΜΕΕ Αρ. 1059, 1968 (Ι.Γ.Μ.Ε.).
45. Ι. Στεφανάκου, Δ. Κοριανίτη, Ε. Παπαχελά: “Εκθεσις επί της μελέτης του οίκου Krupp περί βιομηχανικών δοκιμών ηλεκτροτήξεως Ναξίας Σμύριδος”, ΕΤΒΑ, 1968 (Ι.Γ.Μ.Ε.).
46. Κ. Κονοφάγου: “Η μεταλλουργική καταργασία της Ναξίας σμύριδος και τα αποτελέσματα των ήδη γενομένων δοκιμών”, 1969.
47. Έκθεσις της Krupp περί ηλεκτροκορουνδίου. Υπουργείον Βιομηχανίας, 1969.
48. Σ. Καββαδίας: “Εκθεσις επί των ημιβιομηχανικής κλίμακας δοκιμών παραγωγής Κορουνδίου δια της μεθόδου Α. Παναγιωτόπουλου”, ΓΕΜΕΕ 1969.
49. Δ. Π. Τσαϊλά: “Μελέτη επί των δυνατοτήτων εμπλουτισμού της Ναξίας Σμύριδος” Ι.Γ.Μ.Ε. Αρ. 11, Αθήνα 1975.
50. Σ. Καλαβρυτινού και Κ. Κολοτούρου: “Εκθεσις αξιολογήσεως της αναπροσαρμοσθείσης μελέτης Krupp – 1968 περί παραγωγής ηλεκτροκορουνδίου εκ Ναξίας σμύριδος και διερευνήσεως των προοπτικών αξιοποιήσεως των σμυριδορυχείων Νάξου” Ε.Τ.Β.Α. – ΓΕΜΕΕ 1975.
51. Σ. Καλαβρυτινού και Κ. Κολοτούρου: “Εκθεσις επί της προκαταρκτικής Διερευνήσεως της Διεθνούς Αγοράς Ηλεκτροκορουνδίου και Σμύριδος” ΓΕΜΕΕ 1975.
52. Κ. Κολοτούρος, Στ. Καλαβρυτινός, Γ. Καρκασίνας, Κ. Παναγόπουλος, Γ. Καλός: “Μελέτη σκοπιμότητας Αναπτύξεως των Σμυριδορυχείων Νάξου” ΓΕΜΕΕ 1975.
53. Στ. Σταυρίδης: “Εκθεσις επί της προκαταρκτικής διερευνήσεως της χρησιμοποίησεως της Σμύριδος εις έργα κατασκευών Πολιτικού Μηχανικού”, ΓΕΜΕΕ 1975.
54. Ζ. Τζανικιάν: “Εκθεσις επί των γεωλογικών και κοιτασματολογικών παρατηρήσεων εις την Σμυριδοφόρον περιοχίν της νήσου Νάξου” ΕΘΙΓΜΕ (ΙΓΜΕ), 1976.
55. J. B. Jansen: The geology of Naxos. IGMR 1977.
56. Στ. Καλαβρυτινός, Δ. Αργυρόπουλος, Ν. Ναναδάκης: “Εκθεση για την αξιοποίηση της σμύριδας Νάξου” Ε.Τ.Β.Α. 1978.
57. Μ. Νικολαΐδης: “Μαγνητική Έρευνα στη Σμυριδοφόρο περιοχή Νάξου” ΙΓΜΕ 1978.
58. Μ. Νικολαΐδης: “Μαγνητική Έρευνα Β΄ στη Σμυριδοφόρο περιοχή Νάξου” ΙΓΜΕ 1979.
59. Μ. Νικολαΐδης, J. Hecht, Μ. Νάζος και Ι. Βακόντιος: “Πρόγραμμα ερευνών στη σμυριδοφόρο περιοχή Νάξου για το έτος 1979” ΙΓΜΕ 1979.
60. Ι. Βακόντιος, Μ. Νάζος: “Εκθεση πάνω στα αποτελέσματα της πρώτης φάσεως ερευνητικών για τη Σμύριδα Νάξου. Οικονομοτεχνικά Στοιχεία Γεωτρήσεων” ΙΓΜΕ 1979.
61. J. Hecht, Ι. Βακόντιος: “Πρόδρομη έκθεση πάνω στη δραστηριότητα για τη Σμύριδα στη Νάξο το 1978” ΙΓΜΕ 1978.
62. J. Hecht: “Γεωλογική δομή των σμυριδοφόρων περιοχών Κορώνου και Απειράνθου” ΙΓΜΕ 1979.
63. Μ. Β. Φραγκίσκος, Α. Ζ. Φραγκίσκος: “Υπολογισμός κυκλώματος θραύσης σμύριδας για την παραγωγή 10.000t/έτος υλικού που θα χρησιμοποιηθεί για αντιολισθητικούς τάπητες στους δρόμους” ΥΒ. 1983.

64. Λ. Αθανασάκη, Ν. Κακλαμάνη: “Δυνατότητα παραγωγής εμπορεύσιμων προϊόντων από τη σμύριδα Νάξου” ΙΓΜΕ Αθήνα 1986, σελίδες 62.
65. Λ. Αθανασάκη, Ν. Κακλαμάνη: “Μελέτη για τη δυνατότητα εμπλουτισμού σμύριδας Νάξου” ΙΓΜΕ, Αθήνα 1986.
66. Προμελέτη εκμετάλλευσης και επεξεργασίας σμύριδας Νάξου, ΕΛΕΒΜΕ 1986.
67. Έρευνα αγοράς για τη σμύριδα, ΕΛΕΒΜΕ 1987.
68. Ι. Στεφάνου, Κ. Παπαδόπουλου: “Μελέτη Εμπλουτισμού της Σμύριδας Νάξου (διπλωματική εργασία στο ΕΜΠ υπό καθ. Α.Ζ. Φραγκίσκου)” 1993.
69. Α. Ζ. Φραγκίσκος: “Η μεταλλευτική επιχείρηση, Σύγγραμμα ΕΜΠ, 1996 Κεφάλαιο «Σμύριδα»”.
70. Νάξος, Αρμενίζοντας στο χρόνο Δήμος Νάξου 2006, Βασίλης Θ. Κόκκοτας Δήμαρχος Νάξου.
71. Δερμιτζάκης Μ., Συμεωνίδης Ν., De L.E.M., Sondar P.Y., Η εξέλιξη των ελεφάντων, (Β' έκδοση), Αθήνα 1986.
72. Παπανικολάου Δ., Γεωλογία της Ελλάδας, Αθήνα, 1986.
73. Παπασταματίου Ι. Ν., Η σμύρις της Νάξου, Γεωλογικά και Γεωφυσικά μελέται, τ.1, 1951, σελ. 37-68.
74. Συμεωνίδης Ν., Παλαιοντολογία της νήσου Νάξου και του ευρύτερου χώρου, Β' πανελλήνιο Συνέδριο με θέμα "Η Νάξος διά μέσου των αιώνων", όπ., σελ. 77-90.
75. Ζαγούρας Ν. & Ιωαννίδης Χρ., Αυτόνομες Ομάδες Εργασίας και εκσυγχρονισμός στα σμυριδωρυχεία της Νάξου, ανακοίνωση στο: Διεθνές Συνέδριο για την Αυτοδιαχείριση: Εμπειρίες και προοπτικές, Αθήνα 28-30 Μαΐου 1986, Απεραθίτικα, τ.1, Καλοκαίρι, Αθήνα: Κοινότητα Απεράθου 1988, σελ. 133-151.
76. Ζευγώλης Τ., Η Ναξία σμύρις, εκδοτικός Οίκος Δημητράκου, Αθήνα 1936.
77. Παπασταματίου Ι., η σμύρις της Νάξου από γεωλογικής απόψεως, στο: Έρευναι επί του ορυκτού πλούτου της Ελλάδος, τ.Α', Υπηρεσία ερευνών του υπεδάφους του Υπουργείου Συντονισμού, Αθήνα 1951.
78. Πρωτοπαπαδάκης Π., Μονογραφία περί Ναξίας Σμύριδος, Αθήνα 1903.
79. Πρωτονοτάριος Ν., Μελέτη περί Ναξίας σμύριδος από νομικής και οικονομικής απόψεως, Εκδόσεις Παναγιωτίδη Σ. Ι Αθήνα 1950.
80. Πρωτονοτάριος Ν., Το σμυριδικόν ζήτημα, Αναμνήσεις, Αθήνα 1977, σελ. 20-36.
81. Σφυρόερας Ν., Η Ναξία σμύρις: Συμβολή στην ιστορία της από την αρχαιότητα ως σήμερα, Τ' Απεράθου, φύλ. 1 έως και φύλ. 33-34, 1983-1986.

82. Φραγκίσκος Α., Σμύριδα "Μουσειακό" ή "πολύτιμο βιομηχανικό ορυκτό", Γ' Απεράθου, φύλ. 25 Ιούνιος 1985, σελ. 7-8 και φύλ. 26, Ιούλιος 1985, σελ. 10.
83. Φραγκίσκος Α., Η σύγχρονη ιστορία του σμυριδικού προβλήματος, ανακοίνωση στο Τριήμερο με θέμα: Το παρόν και το μέλλον του χωριού μας 24, 25 και 26 Αυγούστου 1997, Πολιτιστικό κέντρο τ' Απεράθου. Δημοσίευτη Μελέτη.
84. Φραγκίσκος Α.- Μπελαβίλας Ν.- Κατερίνη Γ.- Πλύτα Α., Καταγραφή και αποτίμηση του ιστορικού, βιομηχανικού εξοπλισμού στα σμυριδωρυχεία Νάξου, Αθήνα 1997, ΕΜΠ Επιτροπή Ερευνών, Δημοσίευτη Μελέτη.
85. Φραγκίσκος Α.- Μπελαβίλας Ν.- Κατερίνη Γ.- Πλύτα Α., Σμυριδωρυχεία Νάξου: Πρόταση ανάδειξης και αξιοποίησης, ΕΜΠ. Εργαστήριο Αστικού Περιβάλλοντος, Δημοσίευτη Μελέτη, Αθήνα 1999.
86. Χεχτ Γ.- Βακόνδιος Ι., Πρόδρομη έκθεση πάνω στην ερευνητική δραστηριότητα για τη σμύριδα στη Νάξο το 1978, ΙΓΜΕ.
87. 2008 Έντυπο για σμύριδα.
88. Φωτογραφίες από σμυριδωρυχεία Γεώργιος Α. Μανωλάς "Ορεινός Αξώτης"
89. Σταγόνες της ιστορίας στη Νάξο. Γεώργιος Α. Μανωλάς "Ορεινός Αξώτης"
90. Ενδυμασία γυναίκας στην Απειράνθο της Νάξου τα παλαιά χρόνια, Αφήγηση Σοφίας Στεφάνου Ζαφείρη ετών 74 & Μαρίας Ιωάννου Μαργαρίτου ετών 95 (το 1968) καταγεγραμμένη στην Άμεσος συλλογή λαογραφικού υλικού εξ Απειράνθου Νάξου, της φοιτήτριας Μακροπούλου Ειρήνης του Παρασκευά 1968 και δημοσιευμένη στην ψηφιακή βιβλιοθήκη Πέργαμος. Επιμέλεια Αντιγραφή Ελένη Ι. Σοϊλέ.
91. Η Ενδυμασία της γυναίκας στην Κόρωνο της Νάξου τα παλαιά χρόνια, Από το βιβλίο του Γιώργου Απ. Ψαρρού και της Κυριακής Γ. Ψαρρού για την Κόρωνο ΤΑΞΙΔΙ ΣΤΙΣ ΜΝΗΜΕΣ ΛΑΟΓΡΑΦΙΑ / Αθήνα 2006
92. Φωτογραφική Συλλογής Κορώνου ΓΚΙΖΕΛΑ ΝΤΑΛΙ Εικ.108) εως Εικ.132)
93. Ιστορικό αρχείο ΓΑΚ Νάξου, Φάκελος 122, 123 της σμύριδας, αυθεντικές χειρόγραφες επιστολές.
94. Ναξιακά νέα, Έτος ΙΙ, τεύχος 11, Δρχ. 300 Νοέμβριος-Δεκέμβριος 1986. Ιστορικό αρχείο ΓΑΚ Νάξου.
95. Νικολάου Α. Πρωτονοταρίου Δικηγόρου. Μελέτη περί Ναξίας Σμύριδας από Νομικής και οικονομικής απόψεως. Εκδόσεις Σ.Ι Παναγιωτίδη Χ. Τρικούπη 23α Αθήναι 1950

96. Βουλή των Ελλήνων Περίοδος ΙΓ'-Σύνοδος Α' Μονογραφία Περί Ναξίας Σμύριδας και προτάσεις Νόμων 1ον περί διακανονισμού της πωλήσεως και εκμεταλλεύσεως της Ναξίας Σμύριδος, 2ον περί συστάσεως Ταμείου Σμυριδωρυκτών. Υποβληθείσα εις την βουλήν κατά την 76ην Συνεδρίασιν της Α' Συνόδου της ΙΓ' περιόδου υπο του βουλευτού εκ Νάξου Π.Ε Πρωτοπαπαδάκη. Ιδιοκτησία 802 Αρχείου Νάξου. Εν Αθήναις Τυπογραφείον "ΕΣΤΙΑ" Κ. Μαϊσνερ και Ν. Καργαδούρη 1908.

97. Αρχιτεκτονική Απειράνθου, Επιμέλεια, φωτογραφίες Ελένη Ι. Σοϊλέ.

98. Η Ναξία σμύρις και Αι ΕΠΕΝΕΚΤΕΑΙ ΒΕΛΤΙΩΣΕΙΣ ΕΙΣ ΤΗΝ ΕΚΜΕΤΑΛΛΕΥΣΙΝ ΑΥΤΗΣ, ΤΑΣΣΟΥ Μ. ΖΕΥΓΩΛΗ. Μελέτη βραβευθείσα υπο της Ακαδημίας Αθηνών, ΕΚΔΟΤΙΚΟΣ ΟΙΚΟΣ ΔΗΜΗΤΡΑΚΟΥ ΑΕ ΑΘΗΝΑΙ- ΑΛΘΑΙΑΣ 4 1936.

99. Ορυκτός πλούτος και οικονομική ανάπτυξη της χώρας, Σταύρου Δ. Κατράκη Διπλ. Μηχανικού Μεταλλείων Ε.Ν.Σ.Μ Τακτικού καθηγητού ΕΜΠ.

100. Περιληπτικόν σημείωμα δια το ζήτημα της Σμύριδος, Υποβληθέν προς την Κυβέρνησιν υπο του Βουλευτού, πρώην Υπουργού Α. Πρωτοπαπαδάκη, Ανατύπωσις εκ της εφημ. "Ναξιακόν Μέλλον". Αθήναι Νοέμβριος 1950.

101. Ο ορυκτός πλούτος της Ελλάδος, Οργανισμός περιθάψεως των Ηνωμένων Εθνών ΟΥΝΡΡΑ Αποστολή Ελλάδος, Επιτροπή αξιοποιήσεως πλουτοπαραγωγικών πόρων Ελλάδος Υποεπιτροπή ορυκτού πλούτου.

102. εξορία και φυλάκιση σμυριδεργατών της Κορώνου Νάξου το 1917, καταγραφή του γεγονότος από τον Αντώνιο Ι Χουζούρη (Αντωνναντώνη) όπως αυτή δημοσιεύθηκε στο βιβλίο του γιου του Γιάννη με τίτλο ΛΑΙΚΗ ΓΙΑ ΤΗΝ ΚΟΡΩΝΟ ΤΗΣ ΝΑΞΟΥ ΚΑΙ ΤΗΝ ΙΣΤΟΡΙΑ ΤΗΣ.

103. οι άγαμοι σμυριδεργάτες, ΦΩΣ ΠΑΡΟΝΑΞΙΑΣ της 24ης Νοεμβρίου 1934.

104. απαλλαγή των σμυριδεργατών απο τις εφεδρείες του στρατού το έτος 1918, ΦΕΚ 132 / 16 Ιουνίου 1918 / νομοθετικό διάταγμα 1455,

Εν Αθήναις τη 13 Ιουνίου 1918

Αλέξανδρος

Το Υπουργικό Συμβούλιο

Ο πρόεδρος Ελευθέριος Κ. Βενιζέλος

Τα μέλη : Ι.Δ.Τσιριμώκος , Κ. Ρακτιβάν , Δ. Δίγκας , Μ. Νεγροπόντης , Κ. Σπυρίδης , Α. Παπαναστασίου , Σ. Σίμος , Π. Κουντουριώτης , Π. Βουρλούμης , Αλεξ. Γρίβας.

105. Καταστατικό του συλλόγου των σμυριδωρυκτών όρμου Μουτσούνας Νάξου 1912, Απειράνθος Νάξου τη 10^η Ιανουαρίου 1912

Το Διοικητικό Συμβούλιο

Δ.Ι.Σκληράκης

Νικόλαος Δ. Δέτσης

Γεωρ. Ηλ. Γρατσίας ή Παπαδάκης

Αντώνιος Ν. Δοντάς

Αντώνιος Ν. Ζευγώλης

Κωνστ. Αγγελής

Μιχαήλ Ν. Πρωτονοτάριος

Αντώνιος Μ. Κρητικός
Φραγκίσκος Ι. Φραγκίσκος
Ιωάννης Κ. Σκληράκης
Γιαννούλης Ν. Αναστασίου
Π. Παντελής
Επιμέλεια & αντιγραφή Ελένη Ι. Σοϊλέ
ΦΕΚ 75 του 1912.

106. Καταστατικό Σωματείου Σμυριδωρυκτών του όρμου Λυώνα Νάξου το 1916, Εν Βόθροις τη 15 Αυγούστου 1916

Ο πρόεδρος Κ. Ν. Σιδεράς
Ο αντιπρόεδρος Π. Κ. Κουφόπουλος
Ο ταμίας Εμμ. Ι. Κουμερτάς
Τα μέλη Μιχ. Γ. Μαγγιώρος και Κωνστ. Α. Μανωλάς (ο δημιουργός του σωματείου και ο συντάξας του καταστατικού)

107. 1923 έκθεση του κράτους σχετικά με τους λόγους τους οποίους θα έπρεπε τα σμυριδωρυχεία να παραμείνουν στο Δημόσιο ταμείο, μελέτη που έγινε για λογαριασμό του Ελληνικού Δημοσίου το 1923 από τον Σ. Παπαδημητρίου με τίτλο ΑΙ ΠΛΟΥΤΟΠΑΡΑΓΩΓΙΚΑΙ ΠΗΓΑΙ ΤΗΣ ΕΛΛΑΔΟΣ – κεφάλαιο Η ΝΑΞΙΑ ΣΜΥΡΙΣ – ΤΑ ΑΦΟΡΩΝΤΑ ΑΥΤΗΝ ΠΡΟΒΛΗΜΑΤΑ – Η ΝΕΑ ΟΡΓΑΝΩΣΙΣ.

108. Η ιστορία του ορυχείου "ΦΤΩΧΕΙΑ" και "ΑΛΛΗΛΕΓΓΥΗ", Η ιστορία του ορυχείου "Φτώχεια" είναι από το βιβλίο "ΤΑ ΑΠΟΡΑΒΔΙΔΙΑ ΛΑΟΓΡΑΦΙΑ ΚΟΡΩΝΟΥ" της Κυριακής Γ. Ψαρρού και Γιώργου Απ. Ψαρρού / Αθήνα 2010, "ορεινός Αξιώτης" Γεώργιος Α. Μανωλάς.

109. Τα ονόματα των ενεργών ορυχείων (Κορώνου και Απειράνθου) της Νάξου το 1936, Οι πληροφορίες προέρχονται από το βιβλίο του Τάσου Μ. Ζευγώλη Η ΝΑΞΙΑ ΣΜΥΡΙΣ / εκδόσεις Δημητράκου / Αθήνα 1936. Το βιβλίο βρίσκεται στο ΙΣΤΟΡΙΚΟ ΑΡΧΕΙΟ ΝΑΞΟΥ /αρχείο Σμύριδας.

110. Φωτογραφίες από το αρχείο του Μανώλη Δ. Μανωλά

111. Bray, J.M.: Iimerite – haemetite – magnetite relation in some emery ores (Naxos – Greece). Amer Mineral, τομ. 24, σελ 162-70, 1939.

112. Beretti, R: Lo smeriglio di Masso. Makerie prime d' Italia e del Imejero, τομ. 8, σελ. 14-17, 1943.

113. Γούναρη Η: Η εκμετάλλευσις των Σμυριδορυχείων Νάξου. Το πρόβλημα της σμύριδος. Σειρά μελετών Ανασυγκροτήσεως αρ. 58 (1950). Υπ. Συντονισμού (Υ.Σ.Ε.Σ.Α.).

114. Γλέζος Πέτρος: Ο εναέριος. Περιοδικόν "Απεραθίτικα". Τριμηνιαίο περιοδικό παιδείας και πολιτισμού της κοινότητας Απεράθου Νάξου (τεύχος 2 Σεπτ. – Νοέμβρ. 1988, σελ. 307-311) Αθήναι 1988.

- 115.** Cayex L: **Les transformations du massif des Cyclades a la fin des temps tertiaires et au commencement de l' époque quaternaire.** Comptes Rendus hebdomadaires de l' Academie des sciences. Paris 1911, том. 152, σελ. 1796-98.
- 116.** Ζευγώλη Τάσσου Μ: **Η Ναξία Σμύρις και αι επενεκτέαι βελτιώσεις εις την εκμετάλλευσιν αυτής.** Μελέτη βραβευθείσα υπό της Ακαδημίας Αθηνών. Αθήναι 1936.
- 117.** Ζευγώλη Τάσσου Μ: **Η ιστορία της Ναξίας Σμύριδος.** Ναξιακόν Αρχείον (1947), σελ. 142-147 και εις “Απεραθίτικα”, τεύχ. 1 έτος 2, σελ. 61-68. Αθήναι 1989.
- 118.** Jansen, J.B.H. – Schmiling R.D.: **Metamorphism of Naxos.** Petrology and geothermal gradients. Amer Jour Science 276, 1225-1253. 1976.
- 119.** Kramer : **Kleinasiatische Smirgeprorkomnisse.** 1907
- 120.** Κεφαλληνιάδης Νικ. Ανδρ.: **Το Σμυρίγλι στην Αξιώτικη ποίηση “Αρχατός”.** Τριμηνιαία έκδοση πολιτιστικής πληροφόρησις του εκπαιδευτικού πολιτιστικού ομίλου Νάξου αρ. τ. 4, σελ. 141-149. Αθήνα Οκτ. 1997.
- 121.** Landerer, X : **Uber Smirgel.** Neues Jahrbuch fur Mineralogie, geologie und Palaontologie. Σελ. 681-82. 1850.
- 122.** Landurner, J: **Zur Kenntnis von Korngefugen.** (Axenverteilungs – analysen an Naxos – Smirgeln).Neues Jahrbuch fur geologie und Mineralogie, Abhandlungen. 84, 1-42. 1952.
- 123.** Landurner, J: **Die rolle der Endflache des Korunds (0001) inder gefugeregelung verschiedener Vorkommen von Naxosmirgeln.** Neues Jahrbuch fur geologie und Mineralogie. Monatshefte 108-26.1952
- 124.** Lapparent, de, J : **Les etapes du metamorphisme desemeris de Samos.** C.R. de l' Ac. Des Sc. 201, 154-157.1935.
- 125.** Lapparent, de, J : **L' emeri de Samos. Mineral und Petrogr.** Mitteilungen, 49, 1937, 1-30.
- 126.** Lapparent, de, J : **Emeris de grece et bauxites.** C.R. de l' Ac des Sc. 197, 1933, 75-77.
- 127.** Ματζουράνη Κώστα: **Δια την ιστορία της σμύριδος.** “Ναξιακόν Αρχείον”, σελ. 162-164. 1948.
- 128.** Μπούργλου Γ. : **Η Ναξία Σμύρις.** Αθήναι 1949.
- 129.** Μουτσόπουλος Χ.: **Η ιστορία του εναερίου.** Κορωνιδιάτικα Χρονικά.
Τεύχος 37, Νοέμβρ. – Δεκ. σελ. 10-12, 1983.
Τεύχος 38, Μάρτ. – Απρ. σελ. 10-11.
Τεύχος 39, Ιαν. – Φεβρ. 1984, Μαρτ., Απρ. σελ. 13-14 και σελ. 23.

130. Oekonomides T.G. : **Beitrag zur Kenntniss des Papaeogens und Neogens auf der Insel Naxos.** Jahrb. Geol. Bund., 85, σελ. 333-342.

131. Παπαβασιλείου Σωκρ.: **Η Σμύρις.** Σειρά άρθρων εις την εφημ. “Φωνή Νάξου - Πάρου” (1927-1929).

132. Παπαβασιλείου Σωκρ.: **Der griechische Smirgel.** Über die vermeintlichen Urgneise und Metamorphose der Krystallinen Grundgebirges der Kykladen. Zeitschr. d. Deutschen geolog. Gesellschaft 61. 134-201. 1909.

133. Παπαβασιλείου Σωκρ.: **Το Σμυριδικόν ζήτημα.** Αθήναι 1910.

134. Παπαβασιλείου Σωκρ.: **Περί του σμυριδικού πλούτου της Νάξου.** 1924

135. Παπαβασιλείου Σωκρ.: **Περί της γεωλογίας της Νάξου και των σμυριδικών κοιτών αυτής.** Αρχιμήδης 5, 33-37 1905, 7 77-81 1906.

136. Πρωτονοταρίου Νικολ. Αντ. : **Μελέτη περί της Ναξίας σμύριδος.** Αθήναι 1950.

137. Παπασταματίου Ι.: **Η Σμύρις της Νάξου.** Γεωλογικαί και γεωφυσικαί μελέται. Έρευναι επί του ορυκτού πλούτου της Ελλάδος. σελ. 37-68. 1951.

138. Paravasiliou S.A.: **Die Smirgellagerstätten von Naxos nebst den Lagerstätten von Iraklia und Sikino.** Zeitschr. d. Deutschen geolog. Gesellschaft 65 (1913) 1-123.

139. Paravasiliou S.A.: **Griechischer Schmirgel.** Int Berh Kongr. Dusseldorf, 162-65 1910. Ελλ. Αρχιμήδης II, 51-55.1910.

140. Παπαβασιλείου Σ.: **Αγόρευσις εν τη Γερουσία περί Ναξίας Σμύριδος.** Αθήναι 1930

141. Παπαβασιλείου Σ.: **Η νήσος Ηρακλεία και η σμύρις αυτής.** Αρχιμήδης 7, σελ. 64-70. 1906.

142. Παπαβασιλείου Σ.: **Περί Ναξίας Σμύριδος.** Αθήναι 1903.

143. Πρωτονοταρίου Νικ. Αντ. : **Περί Ναξίας Σμύριδος.** Νάξος. Ανατύπου εκ της εφημ. Ναξιακή Προόδος 1970.

144. Tschermak, G: **Über den Schmirgel von Naxos.** Tschermak's Mineralogische and Petrographische Mitteilungen tom. 14, 311-42.1895.

145. Tchihatcheff P. de: **Gisements d' emery en Asie Mineure.** GRAS 26, σελ. 363-66.1848.

146. Φραγκίσκος Αντώνης: **Σμύριδα. “Απεραθίτικα”.** Τριμηνιαίο περιοδικό παιδείας και πολιτισμού της κοινότητας Απεράθου Νάξου. τεύχος 3, αρ. 7, σελ. 573-579. Αθήναι 1990.

147. Φραγκίσκος Αντώνης: **Σμύριδα «Μουσειακό» ή «πολύτιμο βιομηχανικό ορυκτό»**. Τ' Απεράθου, φυλ. 25 Ιούνιος 1985, σελ. 7-8 και φυλ. 26 Ιούλιος σελ. 10.
148. Φραγκίσκος Αντώνης: **Η σύγχρονη ιστορία του σμυριδικού προβλήματος. Ανακοίνωση στο τριήμερο με θέμα «Το παρόν και το μέλλον του χωριού μας»**. 24,25 και 26 Αυγ. 1997. Πολιτιστικό Κέντρο τ' Απεράθου. Α δημοσίευτη μελέτη.
149. Φραγκίσκος Αντώνης: **Τουριστική αξιοποίηση των Σμυριδορυχείων Νάξου**. Τ' Απεράθου, φυλ. 140 Ιούλ. – Αύγ. 2000, σελ. 6-7.
150. Φραγκίσκος Α. – Μπελαβίλας Ν. – Κατερίνη Τ. – Πλυτάς Α.: **Καταγραφή και αποτίμηση του ιστορικού βιομηχανικού εξοπλισμού στα Σμυριδορυχεία Νάξου**. Αθήνα 1997. Εθνικό Μετσόβιο Πολυτεχνείο, Επιτροπή Ερευνών. Α δημοσίευτη μελέτη.
151. Φραγκίσκος Α. – Μπελαβίλας Ν. – Κατερίνη Τ. – Πλυτάς Α.: **Σμυριδορυχεία Νάξου**. Πρόταση ανάδειξης και αξιοποίησης. Αθήνα 1999. Εθνικό Μετσόβιο Πολυτεχνείο, Εργαστήριο Αστικού Περιβάλλοντος. Α δημοσίευτη μελέτη
152. Τα σχέδια των σμυριδωρυχείων Νάξου, βρίσκονται στα Γενικά Αρχεία του Κράτους-Κεντρική Υπηρεσία και έχουν προέλευση από το Αρχείο Σμυριδωρυχείων Νάξου (φάκελος 132), το οποίο φυλάσσεται στα ΓΑΚ-Τοπικό Αρχείο Νάξου.