

ΑΝΩΤΑΤΟ ΤΕΧΝΟΛΟΓΙΚΟ ΕΚΠΑΙΔΕΥΤΙΚΟ ΙΔΡΥΜΑ ΠΕΙΡΑΙΑ - ΣΧΟΛΗ ΤΕΧΝΟΛΟΓΙΚΩΝ ΕΦΑΡΜΟΓΩΝ
ΤΜΗΜΑ ΠΟΛΙΤΙΚΩΝ ΔΟΜΙΚΩΝ ΕΡΓΩΝ - ΤΟΜΕΑΣ ΑΡΧΙΤΕΚΤΟΝΙΚΟΥ ΣΧΕΔΙΑΣΜΟΥ
«ΑΣΤΙΚΟ ΠΑΡΑΤΗΡΗΤΗΡΙΟ ΒΙΟΜΗΧΑΝΙΚΩΝ ΠΕΡΙΟΧΩΝ ΑΤΤΙΚΗΣ»

Πτυχιακή εργασία : «Μετεγκατάσταση χώρου αγοράς μικροπωλητών του Πειραιά,
στα πλαίσια του αστικού παρατηρητηρίου.»

ΣΠΥΡΙΔΩΝ Δ. ΠΑΝΤΕΛΗΣ



Εισήγηση - Επίβλεψη : Γιώργος Κ. Βαρελίδης, Δρ. Αρχιτέκτων Μηχανικός - Πολεοδόμος ΕΜΠ

ΠΡΟΛΟΓΟΣ

Η ολοκλήρωση της παρούσας διπλωματικής εργασίας σηματοδοτεί και το τέλος της φοιτητικής μου πορείας στο Τμήμα Πολιτικών Δομικών Έργων του Τει Πειραιά.

Νιώθω την ανάγκη να ευχαριστήσω όλους αυτούς που στάθηκαν δίπλα μου κατά την διάρκεια της εκπόνησης της συγκεκριμένης εργασίας, η ολοκλήρωση της οποίας θα ήταν αδύνατη χωρίς την πολύτιμη βοήθειά τους. Πιο συγκεκριμένα θα ήθελα να ευχαριστήσω :

Τους καθηγητές μου κα. Πόπη Θεοδωρακάκου - Βαρελίδου και κο. Γιώργο Βαρελίδη, για την ανάθεση ενός θέματος με μεγάλο ενδιαφέρον. Η εμπειρία τους και η καθοδήγηση τους αποτέλεσαν για μένα ένα μεγάλο στήριγμα.

Το σωματείο μικροπωλητών Πειραιά για την πολύτιμη βοήθειά που μου προσέφεραν όποια στιγμή κι αν την χρειάστηκα.

Την κα Σολωμού Μαρία από το τμήμα πολεοδομικών μελετών του δήμου Πειραιά, για την άριστη πληροφόρηση και εξυπηρέτηση που μου παρείχε σχετικά με το θέμα.

Τέλος θα ήθελα να ευχαριστήσω τους γονείς μου και τα αδέρφια μου, που πάντα βρίσκονται δίπλα μου και με στηρίζουν. Η διπλωματική μου εργασία είναι αφιερωμένη σε αυτούς.

ΠΑΝΤΕΛΗΣ ΣΠΥΡΙΔΩΝ

ΦΕΒΡΟΥΑΡΙΟΣ 2012

ΠΕΡΙΕΧΟΜΕΝΑ

Περίληψη.....	σελ7
Abstract.....	σελ8

ΚΕΦΑΛΑΙΟ 1^ο – ΓΕΝΙΚΑ ΣΤΟΙΧΕΙΑ ΔΙΕΡΕΥΝΗΣΗΣ

1.1. Γενική φυσιογνωμία του Πειραιά σήμερα.....	σελ9
1.2. Σύντομη ιστορική εξέλιξη του Πειραιά από την αρχαιότητα έως σήμερα.....	σελ10
1.3. Ιπποδάμειος αγορά και Ιππόδαμος ο Μιλήσιος.....	σελ14
1.4. Τοποθεσία της αρχαίας Ιπποδαμείου αγοράς.....	σελ15
1.5. Ιστοριογραφία του κυριακάτικου παζαριού.....	σελ18
1.6. Παραδείγματα υπαίθριων αγορών από διάφορες πόλεις στον κόσμο.....	σελ21
1.6.1. Παράδειγμα υπαίθριας αγοράς στη Στουτγκάρδη.....	σελ21
1.6.2. Παράδειγμα της αγοράς του Brooklyn.....	σελ24
1.6.3. Παράδειγμα παρέμβασης στην υπαίθρια αγορά του Τορίνο.....	σελ27
1.6.4. Παράδειγμα ανάπτυξης αγοράς στο Νόργουιτς.....	σελ33
1.6.5. Φωτογραφικό υλικό από άλλες μεγάλες υπαίθριες αγορές.....	σελ37

ΚΕΦΑΛΑΙΟ 2^ο – ΠΕΡΙΓΡΑΦΗ ΥΦΙΣΤΑΜΕΝΗΣ ΚΑΤΑΣΤΑΣΗΣ

2.1. Υφιστάμενη κατάσταση.....	σελ39
2.1.1. Γενικά.....	σελ39
2.1.2. Περιγραφή του χώρου.....	σελ40
2.1.3. Το παζάρι.....	σελ46
2.1.4. Παρατήρηση.....	σελ53
2.2. Φωτογραφική αποτύπωση.....	σελ55
2.3. Υλικοτεχνικές υποδομές.....	σελ65
2.4. Προσβάσεις – Μέσα Μαζικής Μεταφοράς.....	σελ70
2.5. Χρήσεις γης – Συντελεστές δόμησης.....	σελ74

2.6. Νομοθεσία που διέπει τις υπαίθριες αγορές.....	σελ76
2.6.1. Νόμοι.....	σελ76
2.6.2. Αποφάσεις δημοτικού συμβουλίου Πειραιά.....	σελ78
2.7. Αναφορές από το διαδίκτυο.....	σελ81
2.8. Συμπεράσματα κεφαλαίου.....	σελ83

ΚΕΦΑΛΑΙΟ 3^ο – ΠΡΟΤΑΣΗ

3.1. Έρευνα χωροθέτησης.....	σελ85
3.2. Προϋποθέσεις χωροθέτησης.....	σελ87
3.3. Διερεύνηση – Ανάλυση του χώρου.....	σελ91
3.3.1. Πρώην Βιομηχανική ζώνη Αγίου Διονυσίου.....	σελ91
3.3.2. Πολεοδομική δυναμική.....	σελ92
3.4. Περιγραφή μετόπων.....	σελ94
3.4.1. Οδός Ασκληπιού.....	σελ94
3.4.2. Οδός Χαϊδαρίου.....	σελ95
3.4.3. Οδός Κάστορος.....	σελ97
3.4.4. Οδός Πολυδεύκους.....	σελ97
3.4.5. Οδός Δραγατσανίου.....	σελ98
3.4.6. Οδός Γραβιάς.....	σελ98
3.5. Φωτογραφική αποτύπωση.....	σελ100
3.5.1. Οδός Ασκληπιού.....	σελ100
3.5.2. Οδός Χαϊδαρίου.....	σελ106
3.5.3. Οδός Κάστορος.....	σελ112
3.5.4. Οδός Πολυδεύκους.....	σελ116
3.5.5. Οδός Δραγατσανίου.....	σελ119
3.5.6. Οδός Γραβιάς.....	σελ122
3.6. Χρήσεις γης – Πληροφορίες ευρύτερης περιοχής.....	σελ126
3.7. Πρόταση.....	σελ133
3.7.1. Μεθοδολογία διαστασιολόγησης.....	σελ147
3.7.2. Πρόταση.....	σελ136
3.7.3. Αστικός εξοπλισμός της περιοχής της μελέτης.....	σελ137
3.7.4. Πρόσβαση κοινού.....	σελ138
3.7.5. Προτάσεις τρόπου κατασκευής πάγκων.....	σελ139

3.7.6. Προτάσεις που απορρέουν από κοινωνικοοικονομικά

δεδομένα.....σελ140

3.7.7. Προδιαγραφές νομιμότητας και τρόποι

νόμιμης ένταξης των μεταναστών στην αγορά.....σελ141

ΚΕΦΑΛΑΙΟ 4^ο – ΣΥΜΠΕΡΑΣΜΑΤΑ

4.1. Συμπεράσματα.....σελ143

ΒΙΒΛΙΟΓΡΑΦΙΑ.....σελ144

ΠΑΡΑΡΤΗΜΑΤΑ

A. ΠΡΟΤΑΣΗ ΔΙΑΔΙΚΤΥΑΚΟΥ ΙΣΤΟΤΟΠΟΥ.....σελ152

B. ΣΤΑΤΙΣΤΙΚΗ ΕΡΕΥΝΑ.....σελ155

Γ.ΑΝΑΦΟΡΕΣ ΑΠΟ ΤΟ ΔΙΑΔΙΚΤΥΟ.....σελ158

Δ. ΣΚΙΤΣΑ ΠΑΓΚΩΝ.....σελ175

E. ΑΕΡΟΦΩΤΟΓΡΑΦΙΕΣ.....σελ179

ΣΤ. ΕΦΗΜΕΡΙΔΕΣ ΤΙΣ ΚΥΒΕΡΝΗΣΕΩΣ

Z. ΣΧΕΔΙΟ ΠΡΟΤΑΣΗΣ

H. ΧΑΡΤΕΣ

X1. Συγκοινωνιακός χάρτης ΟΑΣΑ

X2. ΓΠΣ Πειραιά, ΟΡΣΑ

X3. Πειραιάς - μεταβολή πληθυσμού 1991-2001 ανά οικοδομικό τετράγωνο

X4. Πειραιάς - χωρικές ομάδες χρήσεων 1990

X5. Πειραιάς - χωρικές ομάδες χρήσεων 2000

X6. Πειραιάς - χρήσεις γης ανά πολύγωνο χρήσης

X7. Περιοχή Αγ.Διονυσίου - κατάσταση πεζοδρομίων ανά οικοδομικό τετράγωνο

X8. Χρήσεις γης - Πρόταση (ΓΠΣ Πειραιά 1987)

X9. Οικιστική δομή - Πρόταση (ΓΠΣ Πειραιά 1987)

X10. Μέσοι προτεινόμενοι Συντελεστές Δόμησης, ζώνες οικονομικών θεσμικών κινήτρων και πολεοδομικών μηχανισμών (ΓΠΣ Πειραιά 1987)

Χ11. Παρεμβάσεις - Πρόταση (ΓΠΣ Πειραιά 1987)

ΠΕΡΙΛΗΨΗ

Ο στόχος της συγκεκριμένης διπλωματικής εργασίας, είναι η μετεγκατάσταση του κυριακάτικου παζαριού του Πειραιά. Καθοριστικό ρόλο στην πορεία της μελέτης αποτέλεσε η διερεύνηση της υφιστάμενης κατάστασης και ο προσδιορισμός των άμεσων και έμμεσων δράσεων που συνοδεύουν παρασκηνιακά και μη την διεξαγωγή της αγοράς. Νομικά κριτήρια όπως και κριτήρια ασφαλείας, λειτουργικότητας αλλά και οι συνθήκες υπό τις οποίες βιώνεται ο αστικός αυτός χώρος, διαμόρφωσαν ένα σύνολο παραμέτρων που καθιστούν την σημερινή τοποθεσία ακατάλληλη ως προς την παρούσα χρήση της, συμβάλλοντας για πολλούς στην υποβάθμιση του ήδη βεβαρημένου αστικού περιβάλλοντος του κέντρου του Πειραιά. Συνθέτοντας πληροφορίες κλειδιά και παρατηρώντας την αγορά ως αναπόσπαστο κομμάτι της κοινωνικής και οικονομικής δομής (ταυτότητας) του Πειραιά, προσδιορίσαμε τα χαρακτηριστικά που καθορίζονται ως «οδηγοί» για την εξεύρεση της νέας χωροθέτησης. Σε ένα πολεοδομικά κορεσμένο μητροπολιτικό κέντρο με ελάχιστα αστικά κενά, η χωροθέτηση υπαίθριων δραστηριοτήτων όπως η κυριακάτικη αγορά, με αναμενόμενο κοινωνικό αντίκτυπο, αποτέλεσε πραγματική πρόκληση. Η ανάπτυξη εμπορικών δράσεων εφήμερου χαρακτήρα σε μια ήδη υποβαθμισμένη και προς ανάπλαση περιοχή, αποσκοπεί στο να αποτελέσει τον αναπτυξιακό της παράγοντα, ερχόμενο σε αντίθεση με τις επιπτώσεις που η σημερινή τοποθεσία της αγοράς παράγει. Η μετεγκατάσταση, συνοδευόμενη από νέες κανονιστικές και οργανωτικές μεθόδους, δύναται να εγκαθιδρύσει μια καινοτόμα μορφή υπαίθριας αγοράς υπερτοπικού χαρακτήρα.

ABSTRACT

The aim of the present thesis is the relocation of the Sunday bazaar of Piraeus. The determining factors that led to the course of this study were the investigation of the current situation and the definition of the direct and indirect activities, which accompany the market running as a backstage and/or direct influence. Legal, safety and functional criteria, but also the circumstances under which this urban area is experienced, have formed a set of parameters that make the current location inappropriate for its present use, and, as a result, have contributed to the degradation of the already burdened urban center of Piraeus.

Collecting key information and observing the market as an integral part of the social and economic structure of Piraeus, we defined the requisite features and specified them as "guides" for finding the new location.

In a congested urban metropolis with few free urban spaces, the location of outdoor activities, such as the Sunday market with an expected social impact, was a real challenge. The development of transient commercial activities in an already degraded and under regeneration area, is intended to become the development factor, contradicting the implications that the current market location produces. The relocation, accompanied by new regulatory and organizational methods, may establish an innovative form of a supra-local flea market.

ΚΕΦΑΛΑΙΟ 1^ο – ΓΕΝΙΚΑ ΣΤΟΙΧΕΙΑ ΔΙΕΡΕΥΝΗΣΗΣ

1.1. Γενική φυσιογνωμία του Πειραιά σήμερα

Ο Πειραιάς είναι πόλη της περιφέρειας Αττικής, (με συντεταγμένες : 37°58'N 23°38'E / 37.96,23.64) και διαθέτει τον σημαντικότερο λιμένα της Ελλάδας και της ανατολικής Μεσογείου. Αποτελεί τον τρίτο μεγαλύτερο οικισμό της Ελλάδας και είναι η έδρα του Δήμου Πειραιώς, ο οποίος έχει έκταση 10,9 τ.χμ. και πληθυσμό 175.697 κατοίκους σύμφωνα με την απογραφή του 2001, που τον καθιστά ως τον τέταρτο μεγαλύτερο σε πληθυσμό δήμο της χώρας μετά τις συγχωνεύσεις που προκάλεσε το Πρόγραμμα Καλλικράτης. Η ευρύτερη αστική περιοχή του Πειραιά αποτελείται από τον ομώνυμο δήμο και ακόμα έξι προάστια, με συνολικό πληθυσμό 466.065 κατοίκους και έκταση 50,4 τ.χμ., και καταλαμβάνει το νοτιοδυτικό τμήμα του πολεοδομικού συγκροτήματος της Αθήνας, που συγκροτεί την περιφέρεια πρωτεύουσας. Το κέντρο του Πειραιά απέχει περίπου 12 χιλιόμετρα από το κέντρο της Αθήνας, της οποίας αποτελεί ιστορικό επίγειο.

Ο Πειραιάς στην σύγχρονη εποχή είναι το σημαντικότερο βιομηχανικό κέντρο της χώρας και το μεγαλύτερο εμπορικό κέντρο της ελληνικής οικονομίας, ενώ διαθέτει τον μεγαλύτερο (σε επιβατική κίνηση) λιμένα της Ευρώπης, συνδέοντας ακτοπλοϊκά την πρωτεύουσα με τα νησιά του Αιγαίου. Ως τμήμα του πολεοδομικού συγκροτήματος Αθηνών εξυπηρετείται συγκοινωνιακά από πληθώρα μέσων: λεωφορεία, τρόλεϊ, τον Προαστιακό Σιδηρόδρομο, το Τραμ Αθήνας και το Μετρό Αθήνας. προς το παρόν από την παλαιά γραμμή του ηλεκτρικού σιδηροδρόμου και μελλοντικά από την επέκταση της γραμμής του μετρό, ενώ συνδέεται και με το σιδηροδρομικό δίκτυο του ΟΣΕ.¹

¹ <http://el.wikipedia.org/wiki/Πειραιάς>

1.2. Σύντομη ιστορική εξέλιξη του Πειραιά από την αρχαιότητα έως σήμερα.

Ο Πειραιάς υπήρξε κατά την Τεταρτογενή περίοδο της ιστορίας νησί, το οποίο στα μεταγενέστερα χρόνια ενώθηκε με τις ακτές της Αττικής. Πρωτοελλαδική ζωή στον Πειραιά εμφανίζεται γύρω στο 2600 π.Χ., ενώ η εγκατοίκησή του εντοπίζεται περίπου στο 1300 π.Χ. από τους Μινύες, ερχόμενοι από τον Ορχομενό της Βοιωτίας. Η ακμή του Πειραιά αρχίζει κατά το 510 π.Χ. όπου ο Κλεισθένης ιδρύει τη δημοκρατία. Τα πρώτα λιμενικά και οχυρωματικά έργα αρχίζουν κατά το 493 π.Χ. από τον Θεμιστοκλή, ενώ περί το 460 π.Χ. (το «Χρυσό Αιώνα του Περικλή») οικοδομούνται επιβλητικά κτίρια και ανασυγκροτείται το κέντρο της πόλης από τον πρώτο πολεοδόμο της ιστορίας, τον Ιππόδαμο τον Μιλήσιο.²

Ακολουθεί η έναρξη του Πελοποννησιακού πολέμου το 431 π.Χ., η Μακεδονική κυριαρχία για 170 περίπου χρόνια και η κατάκτηση του Πειραιά από τους Ρωμαίους το 86 π.Χ., όπου εισέρχεται σε μια μακρόβια περίοδο παρακμής για 19 αιώνες. Κατά τη διάρκεια αυτή, διάφοροι επιδρομείς και κατακτητές, όπως Γότθοι, Ερουλοι, Βαράγγοι, ο Αλάρικος ο Α', Βενετοί, Καταλανοί, Φράγκοι και Τούρκοι καταφθάνουν, συνεχίζοντας την ερήμωση της πόλης.³

Στις αρχές του 19ου αιώνα και συγκεκριμένα το 1834 το πρώτο σχέδιο πόλης συντάσσεται από τους αρχιτέκτονες Σταμάτη Κλεάνθη και Eduard Schaubert, επί βασιλείας Όθωνα. Εν έτει 1834, άρχισαν να διαγράφονται προοπτικές για τη μελλοντική ανάπτυξη του λιμένα. Το πρώτο κτίριο που ανεγέρθη το 1835, αμέσως μετά την εφαρμογή του σχεδίου, ήταν το

² Ο.π.

³ Δημήτρης, Φερούσης, «Ιστορική πορεία του Πειραιά . Από τον Θεμιστοκλή και τον «Χρυσό αιώνα» του Περικλέους έως σήμερα.», *Η ΚΑΘΗΜΕΡΙΝΗ*, Απρίλιος 1995.

Τελωνείο, ενώ τον επομενο χρονο κτίσθηκαν το Λειμοκαθακτήριο και το κτίριο της Διαμετακόμισης (κρατικές αποθήκες).

Το 1836, έχοντας μονο 300 κάτοικους αρχίζει να συγκροτείται τάχιστα η νεώτερη φυσιογνωμία του Πειραιά. Ιδιαίτερα, μετά την αγγλογαλλική κατοχή του 1854 - 1857, που η ανάπτυξη της πόλης και του λιμανιού παίρνουν πρωτοφανείς διαστάσεις. Η σιδηροδρομική σύνδεση του Πειραιά με την Αθήνα επιτυγχάνεται το 1869. Το Χρηματιστήριο εμπορευμάτων, το αποκαλούμενο «Ρολοι», ήταν το κτίριο που έμελλε να γίνει το σύμβολο της πόλης που η κατασκευή του ολοκληρώθηκε το 1873. Την ίδια χρονιά ο Πειραιάς έχει ήδη ανακηρυχθεί σε Δήμο Α' τάξης, ενώ το 1876 φωτίζεται η πόλη με φωταέριο.⁴

Η διάνυξη της διόρυγας της Κορίνθου το 1893, ανοίγει νέους εμπορικούς δρόμους από το λιμάνι του Πειραιά προς τη δύση. Από το 1870 έως και το 1900 η περιοχή του Πειραιά βιομηχανοποιείται και το 1880 τα εργοστάσια θα φθάσουν τον αριθμό των 55, καλύπτοντας τους σημαντικότερους κλάδους της δευτερογενούς παραγωγής.

Ο Πειραιάς λειτούργησε ως κέντρο ατμοπλοίων, κατά την περίοδο μετάβασης από το ιστίο στον ατμό και αναδείχθηκε ως το πρώτο λιμάνι της χώρας, 50 χρόνια μετά τη σύσταση του ελληνικού κράτους . Πήρε τη θέση της Σύρου που ως τότε ήταν το κύριο λιμάνι ιστιοφόρων. Το 1880 κατείχε την τέταρτη θέση ανάμεσα στα λιμάνια της Ανατλικής Μεσογείου. Το 1983 λόγω της πτώχευσης του ελληνικού κράτους παρατηρείται ύφεση στην οικονομία του Πειραιά (όντας βιομηχανική περιοχή και κύριο λιμάνι εισαγωγών-εξαγωγών), όπου αρχίζει να ανακάμπτει με την αυγή του 20ου αιώνα.

Το 1900 η πόλη του Πειραιά μετράει 86 ατμοκίνητα εργοστάσια και το ένα τρίτο του ενεργού πληθυσμού του είναι εργάτες. Μια δεακαετία

⁴ Δημήτρης Φερούσης, «Ιστορική πορεία του Πειραιά . Από τον Θεμιστοκλή και τον «Χρυσό αιώνα» του Περικλέους έως σήμερα.» *Η ΚΑΘΗΜΕΡΙΝΗ*, Απρίλιος Απρίλιος 1995.

αργότερα (1914) το λιμάνι του Πειραιά είναι το μεγαλύτερο λιμάνι της ανατολικής Μεσογείου μετά την Κωνσταντινούπολη.

Στην εικοσαετία του 1890-1910 ολοκληρώνεται η οικονομική ακμή του Πειραιά, και μετά τα γεγονότα της δεκαετίας 1912-1922 (Βαλκανικοί πόλεμοι, Α΄ Παγκόσμιος, Μικρασιατική καταστροφή), διπλασιάζεται η πληθυσμος του, φθάνοντας περίπου τις 250.000. Σε αυτή την πληθυσμιακή «έκρηξη», συμβάλει και η μετακίνηση πληθυσμών από τη Μικρά Ασία, οι οποίοι εγκαταστάθηκαν στις προάστιες περιοχές του Πειραιά.

Το 1911 ιδρύεται η Λιμενική Επιτροπή που συντελλεί στη διοικητική αυτοτέλεια του λιμανιού και ανεξαρτητοποίηση του από τον δήμο. Έπεται η ίδρυση του Ο.Λ.Π. (Οργανισμός Λιμένος Πειραιώς) το 1930, όπου συγκεντρώνει όλες τις αρμοδιότητες οργάνωσης, διοίκησης και εκμετάλευσης του λιμανιού που έως τότε ήταν στα χέρια των ιδιωτών, και συγχρόνως εκτελούνται τα πρώτα μεγάλα από την εποχή της εθνικής παλιγγενεσίας έργα στο λιμάνι (1924-31), με τα οποία αρχίζει ουσιαστικά η προσπάθεια για τον εκσυγχρονισμό του. Μέχρι και το 1940 ο Πειραιάς κράτησε ανοδικούς ρυθμούς σ' όλα τα επίπεδα ανάπτυξής του.

Μετά το τέλος του Β΄ Παγκοσμίου πολέμου, αποκαθίστανται οι ζημιές της πολεμικής περιόδου, αλλά σημαντικά λιμενικά έργα γίνονται μετά το 1955. Ο Πειραιάς, καθώς φεύγει το 1960, είναι πλέον η καρδιά της διεθνούς ναυτιλίας. Η ελληνική σημαία έχει υψωθεί σε 1.043 πλοία, ενώ άλλα 585 ταξίδευαν υπό ξένες σημαίες.

ΕΤΟΣ	ΚΑΤΟΙΚΟΙ
1834	150
1836	1.011
1840	2.033
1850	5.286
1853	5.434
1856	6.057
1861	6.452
1870	10.963
1879	21.618
1884	24.833
1889	34.327
1890	36.000
1896	50.200
1907	73.759
1920	133.482

Εικ. 1.1. : Ο πληθυσμός της πόλης του Πειραιά το διάστημα 1834 – 1920.
ΠΗΓΗ :

Σταματίνα Μαλικούτη, Πειραιάς 1834-1912, Λειτουργική συγκρότηση και πολεοδομική εξέλιξη, ΠΙΟΠ,. Αθήνα, 2004.

1.3. Ιπποδάμειος αγορά και Ιππόδαμος ο Μιλήσιος.

Ο Ιππόδαμος, γιος του Ευρυφώντος, γεννήθηκε το 498 π.Χ. στη Μίλητο και πέθανε το 408 π.Χ.. Σπούδασε αρχιτεκτονική και αστρονομία. Είναι ο πρώτος που συνέλαβε "την πόλεων διαίρεσιν", δηλαδή την αναγκαιοτητα πολεοδομικού σχεδίου. Ένα από τα έργα του ήταν και η Ιπποδάμειος αγορά.

Η «Ιπποδάμειος Αγορά του Πειραιά» λεγόταν και «Αγορά των Δημοτών (Ελευθέρων)». Στην αγορά αυτή έφθαναν τα εμπορεύματα από το εξωτερικό, αφού πληρωνόταν 'τέλος εκτελωνισμού' ίσο με το 1/50 της αξίας τους. Η Ιπποδάμειος αγορά δε σώζεται, ακόμη και η θέση της αμφισβητείται.⁵

Η αγορά αυτή ανεγέρθηκε στο Κέντρο της εσωτερικής πόλης, παρόλο που υπήρχε άλλη κοντά στο λιμάνι, διότι το εσωτερικό μέρος του Πειραιά αποτελούσε ξεχωριστό τμήμα από το λιμάνι. Η Ιπποδάμειος προοριζόταν για τους κατοίκους της Ζέας και της Μουνηχίας και είχε οικογενειακό χαρακτήρα. Δεδομένου ότι εκεί σύχναζαν, για την αγορά τροφίμων και γυναίκες, δινόταν προσοχή, ώστε να μην προσεγγίζουν σε αυτήν ακαθόριστης προέλευσης ξένοι. Με το διαχωρισμό αυτό των αγορών επιτυγχανόταν η απόλυτη ελευθερία κινήσεων των ξένων στην καθαρά λιμενική περιοχή, όπου συγκεντρώνονταν κόσμος υπόπτων ξένων και ελεύθερων γυναικών, ενώ το άλλο μέρος της πόλης, το καθαρό αστικό, διατηρούσε τα έθιμα και τις ελευθερίες του, χωρίς τον κίνδυνο της διαφθοράς των νέων από την επαφή με τυχοδιωκτικά στοιχεία της λιμενικής πόλης. Η Ιπποδάμειος αγορά χρησιμοποιούνταν επίσης για την συγκέντρωση των κατοίκων σε περίπτωση εξωτερικού κινδύνου⁶. Ήταν

⁵ http://el.wikipedia.org/wiki/Ιππόδαμος_ο_Μιλήσιος

⁶ http://el.wikipedia.org/wiki/Ιπποδάμεια_Αγορά

ακόμη η καταλληλότερη θέση για την γνωστοποίηση δημοτικών αποφάσεων, για την αντιμετώπιση ασθενειών και άλλων κινδύνων.

1.4. Τοποθεσία της αρχαίας Ιπποδαμείου αγοράς.

Η σημερινή τοποθεσία του κυριακάτικου παζαριού στον Πειραιά βρίσκεται στην οδό Αλιπέδου, από την πλατεία Ιπποδαμείας έως την συμβολή της οδού Αλιπέδου με την οδό Ομηρίδου Σκυλίτση. Ανάμεσα στο σύγχρονο παζάρι του Πειραιά και στην αρχαία Ιπποδάμεια αγορά υπάρχει ένας αλληλοσυσχετισμός δράσεων. Κοινές δράσεις, σε διαφορετικές χρονικές περιόδους, καθιστούν αναγκαία την αναφορά της αρχαίας αυτής αγοράς.

Από τους αρχαίους συγγραφείς ο Πausanias προσδιορίζει τη θέση της "πέραν του λιμένος", ο Ξενοφών στις πλαγιές της Μουνηχίας. Από τους σύγχρονους ο Hertzberg, ακολουθώντας τους Milchhöfer και Hirsefeld, προσδιόριζε τη θέση της Αγοράς στην επίπεδη περιοχή μεταξύ Κεντρικού λιμένα και Ζέας (στη σημερινή περιοχή της Τερψιθέας) μέχρι των υψωμάτων της Ακτής. Ο Ηλ. Αγγελόπουλος την τοποθετεί στη δυτική πλαγιά του λόφου της Μουνηχίας σε ύψωμα ορατό από τη θάλασσα. Άλλοι θεωρούσαν ότι ήταν στη κεντρική είσοδο από την ύπαιθρο δηλαδή στο σημείο που ενώνονταν τα Μακρά Τείχη με τα Πειραιϊκά Τείχη. Μετά όμως την εύρεση της πινακίδας της Σκευοθήκης του Φίλωνος η Ιπποδάμεια Αγορά τοποθετείται στους δυτικούς πρόποδες της Μουνηχίας, βόρεια του λιμένα Ζέας και κοντά στη Σκευοθήκη.(βλ. εικ. 1.2.)



Εικ. 1.2. : Αναπαράσταση του αρχαίου Πειραιά με τις οχυρωματικές, τις λιμενικές και τις αστικές κατασκευές.

ΠΗΓΗ : (Παπαχατζής 1974, 104),

<http://ellas2.files.wordpress.com/2010/04/piraeus2.jpg>

Από διάφορες επίσης περιγραφές του 3ου αιώνα π.Χ. η Ιπποδάμεια Αγορά διασταυρωνόταν με μία κεντρική οδό που έφθανε μέχρι το αρχαίο θέατρο του Πειραιά με κατεύθυνση από Μακρά Τείχη προς την Ακτή, και με μία άλλη ευρεία οδό, κάθετη της προηγούμενης, που λεγόταν «οδός των ιερών πομπών» που ξεκινάγε από τον μυχό του Κεντρικού λιμένα (περίπου από το σημερινό μέγαρο του Ν.Α.Τ.) πέρναγε από τον οίκο των Διονυσιαστών (όπου σήμερα το Δημοτικό Θέατρο Πειραιώς) και κατέληγε μέσω της Ιπποδάμειας Αγοράς στο Ιερό της Μουνηχίας Αρτέμιδος, επί του ομώνυμου λόφου. Είναι επίσης γνωστό ότι στο περιμετρικό τείχος του λιμένα Ζέας υπήρχε πύλη προς την Ιπποδάμεια Αγορά.

Η "Ιπποδάμειος" φαίνεται ότι διασταυρωνόταν με μία κεντρική οδό, που έφθανε μέχρι την οπίσθια πλευρά του θεάτρου, που οικοδομήθηκε στα τέλη του 3ου αι. π.Χ. και με μία άλλη οδό παρελάσεως των εκκλησιαστικών πομπών, η οποία ήταν κάθετη στην πρώτη. Η δεύτερη αυτή οδός ξεκινούσε από το μυχό του κεντρικού λιμένα, περνούσε από τον οίκο των Διονυσιαστών και κατέληγε διαμέσου της αγοράς στο ιερό της Μουνηχίας Αρτέμιδος. Επίσης στο τείχος του πολεμικού λιμανιού της Ζέας, υπήρχε πύλη προς την Ιπποδάμειο αγορά.

Την αγορά οριοθετούσαν ιδιωτικές κατοικίες και δημόσια κτίρια, η ακριβής θέση των οποίων παραμένει άγνωστη. Υπήρχαν ιερά και βωμοί, από τα οποία γνωρίζουμε μόνο το ιερό της Εστίας, και επίσης Αγορανόμοιο, για τη ζύγιση των τροφίμων, τον έλεγχο των τιμών, τις νοθεύσεις και τις αποκρύψεις.⁷

⁷ Ο.π.

1.5. Ιστοριογραφία του κυριακάτικου παζαριού.

Η ιστορία του παζαριού του Πειραιά πηγάζει στις αρχές του 20ου αιώνα. Στο περιοδικό «Εικόνες» του 1988 ο Νίκος Νικητίδης γράφει :

Το παζάρι του Πειραιά, τα «Παλιατζίδικα» βρίσκονταν εκείνη την εποχή στην οδό Κοραή, απέναντι από το Δημοτικό Θέατρο. Μετά την Μικρασιατική Καταστροφή, πολλοί πρόσφυγες ήρθαν στην αγορά αυτή, άνοιξαν καταστήματα και της πρόσθεσαν το δικό τους χρώμα. Αλλά σύντομα η αγορά μεταφέρθηκε στην πλατεία Καραϊσκάκη. Στην αρχή λειτουργούσε μέσα σε δύο στοές, από τις οποίες στην πρώτη πουλούσαν λαχανικά και στην δεύτερη μεταχειρισμένα ρούχα και παλιοσίδερα.



Εικ. 1.3.
:
Δισέλιδη
φωτογρα
φία του
παζαριού
του
Πειραιά
από το
περιοδικό
«Εικόνες
» 1988.

Η αγορά «του Καραϊσκάκη» πολύ γρήγορα αναπτύχθηκε. Ανάμεσα στ' άλλα, έγινε και το λίκνο του ρεμπέτικου τραγουδιού.. Η αγορά «του Καραϊσκάκη» καταστράφηκε από μια μεγάλη πυρκαγιά στα 1937.

Λέγεται ότι η αστυνομία, μη μπορώντας να ελέγξει τους ανθρώπους που δρούσαν σ' εκείνο το προπολεμικό παζάρι του Πειραιά, έβαλε η ίδια φωτιά «του Καραϊσκάκη» και... ξεμπέρδεψε έτσι με το πρόβλημα. Μετά την πυρκαγιά, το παζάρι μεταφέρθηκε σιγά σιγά στην σημερινή του θέση. Η οδός Αλιπέδου γέμισε με ξύλινες παράγκες, εμπορεύματα και παλιατζίδικα. Λίγο μετά τον πόλεμο, υπήρχαν ακόμη και μερικά «μαγαζιά» στην Αλιπέδου που πουλούσαν ένα «πανάρχαιο εμπόρευμα», όπως το γνωστό στους παλιούς Πειραιώτες «σπίτι της Κατίγκως»... Δυστυχώς όμως για τους ανθρώπους του παζαριού του Πειραιά μια... «επιχείρηση αρετής» του περιβόητου χουντικού δημάρχου Αρ. Σκυλίτση ισοπέδωσε με μπουλντόζες στα χρόνια της δικτατορίας τις περισσότερες παράγκες και τα μαγαζιά του παζαριού. Σώθηκαν 4-5 παλαιοπωλεία, στεγασμένα σε υπόγεια, και γύρω από αυτά ξαναζωντάνεψε με τον καιρό το παζάρι του Πειραιά.[...]»⁸

[...] Η αγορά που γέννησε το σημερινό παζάρι είναι, όπως είδαμε, η ξακουστή πλατεία Καραϊσκάκη, που στάθηκε το λίκνο του ρεμπέτικου τραγουδιού.

Η τοποθεσία του παζαριού του Πειραιά στα νεώτερα χρόνια ήταν η οδός Κοραή (απέναντι από το δημοτικό θέατρο). Αργότερα, με την εισροή προσφύγων στον Πειραιά (1922) εγκαθίσταται στην πλατεία Καραϊσκάκη στο λιμάνι, που μετά την καταστροφή του παζαριού το 1937 έρχεται στη θέση που βρίσκεται έως και σήμερα. Κατά τη διάρκεια όλων αυτών των χρόνων συνεχίζουν να γίνονται κάποιες αλλαγές στη χωροθέτηση του

⁸ Νικητίδης Ν., Το παζάρι του Πειραιά, Εικόνες 1988. <http://nikitidis.blogspot.com/2008/03/blog-post.html>

παζαριού, κάτι που μας υποδίκνει την μη ομαλή του διεξαγωγή και την ύπαρξη ανάγκης οργάνωσης του. Κατά την δεκαετία του 1980 η οδός Σκυλίτση αποτελεί επίσης κομμάτι του παζαριού έως το 1986. Από τον Ιανουάριο του 1987 έως τον Ιανουάριο του 1991 μετεγκαθίσταται στην περιοχή του Αγίου Διονυσίου, στις οδούς Χαϊδαρίου και Ασκληπιού για τέσσερα χρόνια. Το 1991 επιστρέφει στην οδό Αλιπέδου, από πλατεία Ιπποδαμείας έως 34^{ου} Συντάγματος και από πλατεία Ιπποδαμείας έως Κεκρώπος. Συμπεριλαμβάνει την οδό Ομηρίδου Σκυλίτση και τον Αύγουστο του 2010 περιορίζεται πλέον μόνο στην οδό Αλιπέδου.⁹ Τον Ιούλιο του 2011, ύστερα από κλήρωση, ανακοινώνονται οι άδειες και οι θέσεις των μικροπωλητών και παράλληλα επισημαίνονται οι θέσεις αυτές στο χώρο του παζαριού, αριθμημένες και σχεδιασμένες με κίτρινες γραμμές. Για την ακρίβεια είναι 223 θέσεις μικροπωλητών και 5 θέσεις καντινών.

⁹ Σύμφωνα με την προφορική αναφορά του κ. Βαμβακάρη Ισίδωρου.

1.6. Παραδείγματα υπαίθριων αγορών από διάφορες πόλεις στον κόσμο.

1.6.1. Παράδειγμα υπαίθριας αγοράς στη Στουτγκάρδη

Σε όλο τον κόσμο οι υπαίθριες αγορές επιλύουν αγοραστικές ανάγκες της μικροαστικής τάξης και πληθυσμού χαμηλής εισοδηματικής στάθμης και όχι μόνο. Το παζάρι μικροπωλητών στη Στουτγκάρδη (βλ. εικ.1.4. – 1.9.) λαμβάνει τόπο κάθε Σάββατο στην πλατεία Karlsplatz, στην καρδιά του εμπορικού κέντρου της πόλης. Ο υποψήφιος αγοραστής εκεί θα μπορέσει να βρει έργα τέχνης, αντίκες, διακοσμητικά, βιβλία, βινύλια, παιχνίδια και διάφορα άλλα αντικείμενα μεταχειρισμένα και μη. Η κίνηση του κόσμου είναι ήπια καθ' όλη τη διάρκεια της ημέρας, εφόσον το παζάρι αποτελεί κομμάτι του εμπορικού κέντρου και όχι μεμονωμένη αγορά. Τα είδη που διαθέτουν οι μικροπωλητές δεν ανταγωνίζονται αυτά των εμπορικών καταστημάτων, έτσι αποτελούν ένα μέρος της ευρύτερης αγοράς, μία φορά την εβδομάδα. Παλαιοπωλεία και παλιατζίδικα συνθέτουν ένα άτακτο σκηνικό τα πρωινά του Σαββάτου, χωρίς αυτό να συνεπάγεται την όποια δυσλειτουργία διεξαγωγής του παζαριού. Η πλατεία των μικροπωλητών αποτελεί πέρασμα και όχι προορισμός. Είναι δηλαδή, σαν να προστίθεται μια φορά τη βδομάδα, ένα ακόμη πολυκατάστημα στα ήδη υπάρχοντα στην αγορά. Όσον αφορά την πρόσβαση σε ΜΜΜ από την αγορά, στην πλατεία αυτή είναι ο σταθμός των ταξί, όπως επίσης πολλές γραμμές λεωφορείων έχουν τέρμα εκεί, και απέχει μόνο 100 μέτρα από το σταθμό του υπόγειου σιδηρόδρομου.



Εικ. 1.4. : Με έντονη πράσινη γραμμή οι κύριοι εμπορικοί δρόμοι και με πράσινη λεπτή, οι δευτερεύοντες εμπορικοί δρόμοι. ΠΗΓΗ : Προσωπικό αρχείο, www.googlemaps.com

A : Η τοποθεσία της πλατείας και του παζαριού.



Εικ. 1.5. : Παζάρι, Karlplatz.

ΠΗΓΗ : Προσωπικό αρχείο



Εικ. 1.6. : Παζάρι, Karlplatz.

Πηγή : Προσωπικό αρχείο



Εικ. 1.7. : Παζάρι, Karlplatz.

Πηγή : Προσωπικό αρχείο



Εικ. 1.8. : Παζάρι, Karlplatz.

Πηγή : Προσωπικό αρχείο



Εικ. 1.9. : Παζάρι,
Karlplatz.

Πηγή : Προσωπικό αρχείο

1.6.2. Παράδειγμα της αγοράς του Brooklyn

Ένα άλλο χαρακτηριστικό παράδειγμα, αποτελεί το παζάρι στο Brooklyn, σε απόσταση μικρότερη από 10 χλμ από το κέντρο του Manhattan, ιδρύθηκε το 2008 και έχει εξελιχθεί σε ένα από τα κορυφαία αξιοθέατα της Νέας Υόρκης. Λειτουργεί, κάθε σαββατοκύριακο του χρόνου και κανείς μπορεί να βρει εκεί αντίκες, παλαιά έπιπλα, ρούχα, κοσμήματα, προσωπικές καλλιτεχνικές συλλογές και διάφορα άλλα είδη για συλλέκτες, ανάμεσα σε περισσότερους από 125 πάγκους. Τα Σάββατα λειτουργεί στο Fort Greene¹⁰, ενώ τις Κυριακές στο Williamsburg¹¹. Από Απρίλιο μέχρι Νοέμβριο βρίσκεται σε υπαίθριους χώρους, και από Νοέμβριο μέχρι Μάρτιο σε εσωτερικούς χώρους (Skylight One Hanson¹²). Η New York Times¹³ το χαρακτηρίζει: « μία από τις υπέροχες αστικές εμπειρίες στην Νέα Υόρκη», ενώ οι Country Living¹⁴, Budget Travel¹⁵, και Delta Sky¹⁶,

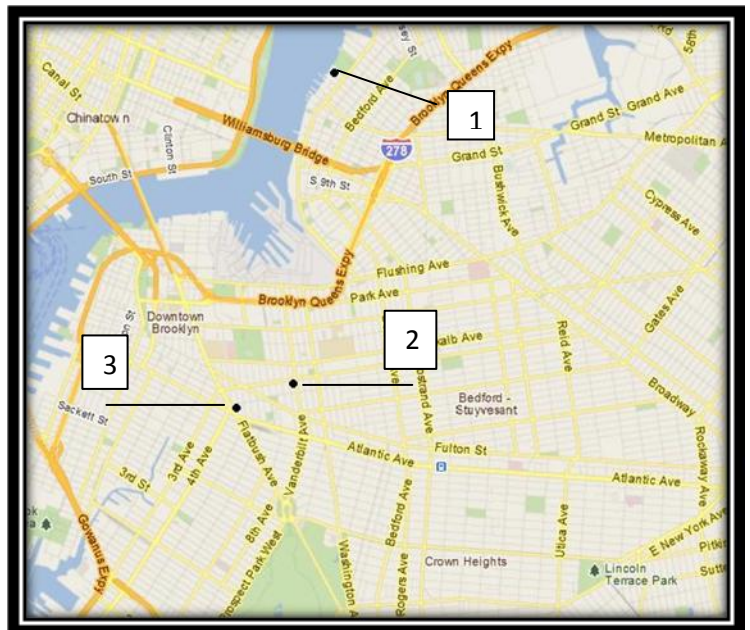

Εικ. 1.8. : Η τοποθεσία των παζαριών στο Brooklyn. ΠΗΓΗ : www.googlemaps.com, προσωπικό αρχείο.

¹⁰ Η τοποθεσία του υποδεικνύονται με το νούμερο 1 πάνω στο χάρτη.

¹¹ Η τοποθεσία του υποδεικνύονται με το νούμερο 2 πάνω στο χάρτη.

¹² Η τοποθεσία του υποδεικνύονται με το νούμερο 3 πάνω στο χάρτη.

¹³ Καθημερινή αμερικάνικη εφημερίδα διαφόρων θεμάτων που εκδίδεται στη Νέα Υόρκη από το 1851, με εκδότη τον Arthur Ochs Sulzberger Jr. ΠΗΓΗ : Wikipedia.

¹⁴ Αμερικάνικο περιοδικό lifestyle και διακόσμησης που εκδίδεται από την Hearst Corporation από το 1978. ΠΗΓΗ : Wikipedia.

¹⁵ Αμερικάνικο περιοδικό, με θέμα τα ταξίδια και εκδότη τον Arthur Former, από το 1980. ΠΗΓΗ : Wikipedia.

¹⁶ Περιοδικό της αεροπορικής εταιρίας Delta Air Lines, και εκδίδεται από την MSP Communications στην Μινεάπολις, Μινεσότα. ΠΗΓΗ : Wikipedia.

βαθμολογούν το παζάρι ως το καλύτερο στις Η.Π.Α.. Ενδιαφέρον αποτελεί το γεγονός ότι αλλάζει η τοποθεσία του παζαριού κατά τη διάρκεια του έτους σηματοδοτώντας 2 περιόδους.



Εικ. 1.9. : Παζάρι στο Brooklyn , Fort Greene.

ΠΗΓΗ :

www.countryliving.com/antiques/shops-and-shows/flea-market-brooklyn-1108



Εικ. 1.10. : Πανοραμική φωτογραφία. Παζάρι στο Brooklyn .ΠΗΓΗ : http://lepetitelivrerose.blogspot.com/2011_05_01_archive.html



Εικ.1.11. : Skylight One Hanson . Ο χώρος που στεγάζεται το παζάρι τη χειμερινή περίοδο. ΠΗΓΗ : Sharon Clott, από http://nymag.com/daily/fashion/2009/12/brooklyn_flea_moves_winter_mar.html



Εικ. 1.12. : Skylight One Hanson. Το παζάρι σε λειτουργία. ΠΗΓΗ : Krissy Dolor, από <http://fort-greene.thelocal.nytimes.com/tag/skylight-one-hanson/>

1.6.3. Παράδειγμα παρέμβασης στην υπαίθρια αγορά του Τορίνο

Μια ενδιαφέρουσα περίπτωση είναι στο Τορίνο της Ιταλίας, που αποτελεί τη μεγαλύτερη υπαίθρια αγορά της Ευρώπης και «φιλοξενείται» από την πλατεία με το όνομα «Porta Palazzo». Με περισσότερους από 1000 εμπόρους και 700 πλανόδιους μικροπωλητές, η σαββατιάτικη αγορά «Balon», επισκέπτεται από 100.000 περίπου επισκέπτες κάθε Σάββατο, για πάνω από 150 χρόνια (βλ. εικ. 1.13. – 1.16.).

Η Porta palazzo είναι ένα εμπορικό κέντρο το οποίο προσελκύει τους νεοφερμένους στην πόλη, λόγω των ευκαιριών απασχόλησης που προσφέρει. Αυτή η τακτική εισροή νέων πολιτιστικών κοινοτήτων, καθιστά επίσης την αγορά, ένα αστικό εργαστήριο για την πολιτιστική ένταξη. Το 2000, σχεδόν το 20% όσων ζουν και εργάζονται στην αγορά έχουν ξένη υπηκοότητα, σε σύγκριση με το μέσο όρο της πόλης που βρίσκεται στο 4%. Σήμερα, πάνω από 45 εθνικότητες ζουν σε αυτή την πυκνοκατοικημένη, στο εσωτερικό της πόλης, γειτονιά. Από το 1935 παράνομοι μετανάστες έχουν το δικαίωμα στην «ανταλλαγή»



Εικ. 1.13. : Δορυφορική εικόνα της Porta Palazzo. ΠΗΓΗ : Προσωπικό αρχείο, google earth.

αγαθών στην αγορά από ένα ειδικό καθεστώς της πόλης. Ωστόσο, το 2001, αυτό το δικαίωμα είχε ανασταλεί προσωρινά, και η σχετική σταθερότητα για την ασφάλεια της περιοχής μειώθηκε ταχέως και απείλησε την εμπορική ζωτικότητα της αγοράς και ολόκληρη η γειτονιά.



Εικ 1.14. : Ανάπτυγμα της αγοράς το Σάββατο. ΠΗΓΗ : Michelle d'ottavio, από http://turistipercasa.files.wordpress.com/2010/11/porta_palazzo_102.jpg

Οι εχθροπραξίες μεταξύ των δύο ομάδων που είχαν νόμιμη άδεια ως πωλητές της αγοράς, έναντι αυτών που δεν είχαν, αρχίζουν να κλιμακώνονται. Περιβαλλοντικά θέματα και θέματα σχετικά με τη μορφολογία του χώρου ήταν κύριοι λόγοι να υπάρξουν εντάσεις. (κάθε μέρα η αγορά παράγει 15 τόνους σκουπίδια). Αξιωματούχοι της πόλης, αναγνώρισαν πως η παρέμβαση στο χώρο ήταν αναγκαία. Μια πολύπλευρη προσέγγιση ήταν απαραίτητη, για να αντιμετωπιστεί επιτυχώς η ποικιλία των παραγόντων που απειλούν την κοινωνική και την εμπορική βιωσιμότητα της αγοράς Porta Palazzo.

Από το 1998 η Porta Palazzo ήταν το επίκεντρο για την οικονομική και αναπτυξιακή στρατηγική του Τορίνο. Οι στόχοι του έργου ήταν να πείσει τους κατοίκους της περιοχής να μείνουν στην γειτονιά και να επενδύσει στο μέλλον τους, με το σύνθημα «Living, not leaving», δηλαδή «μείνετε, μην φεύγετε».

Αρχικά, χρηματοδοτήθηκε από την Ευρωπαϊκή Ένωση, το σχέδιο που αναφέρεται στην ποιότητα του αστικού χώρου ως κίνητρο για την οικονομική ανάπτυξη, καθώς και τα μέσα για να επιλυθούν τα υψηλά επίπεδα της τοπικής ανεργίας και της εγκληματικότητας. Η ανεργία στη γειτονιά διαμορφώθηκε σε 12,8%, σε σύγκριση με 6% περίπου στην πόλη του Τορίνο. Το 2002, το έργο εξελίχθηκε σε ένα τοπικό σχέδιο του Οργανισμού Ανάπτυξης και αφορούσε τόσο τα δημόσια ιδρύματα και ιδιωτικούς εταίρους, όσο και την ευρεία εκπροσώπηση της Κοινότητας. Χρησιμοποιώντας ένα συμμετοχικό μοντέλο της κοινότητας, το έργο περιελάμβανε τη συμμετοχή και την ενδυνάμωση της «παράτυπης» ή χωρίς άδεια πώλησης. Η απόφαση αυτή ήταν το αποτέλεσμα της αξιολόγησης, η οποία έδειξε ότι ενώ οι εντάσεις μεταξύ των νόμιμων και παράνομων μικροπωλητών, ήταν η αιτία πολλών κοινωνικών θεμάτων και ζητημάτων ασφαλείας και χώρου, αυτή η ομάδα των 300 πωλητών ήταν ένα ζωτικό μέρος της τοπικής οικονομίας.¹⁷

Μέσα από μια σκόπιμη διαδικασία και την εμπλοκή των τυπικών και άτυπων ηγετών (συμπεριλαμβανομένου του Αντιδημάρχου για την Οικονομική Ανάπτυξη και τη Δημοτική Αστυνομία), το πρόγραμμα «Living, not leaving», κατάφερε να εντάξει τους μη έχοντες άδεια μικροπωλητές σε μια νέα νόμιμη κατηγορία με όνομα «μη επαγγελματίες». Αυτή η κατηγορία πωλητών απέκτησε δικό της χώρο στην αγορά, για τον οποίο θα ήταν

¹⁷ http://citiesofmigration.ca/good_idea/the-porta-palazzo-flea-market/

υπεύθυνη. Άμεσο αποτέλεσμα αυτής της ρύθμισης, ήταν η άμεση μείωση του χάους και των προβλημάτων στην αγορά, εφόσον οι πωλητές είχαν αναλάβει μεγαλύτερη ευθύνη για τις περιοχές που τους είχαν ανατεθεί.¹⁸

Αυτό με τη σειρά του είχε ως αποτέλεσμα οι έμποροι αναλαμβάνουν μεγαλύτερο ρόλο ηγεσίας, συμπεριλαμβανομένης της αύξησης της συνεργασίας με τη δημοτική αστυνομία. Κάθε Σάββατο μια περιπλανώμενη ομάδα εμπόρων αναλάμβανε το ρόλο του «φορέα παροχής υπηρεσιών», με αρμοδιότητες : α) τη βοήθεια ελέγχου στο εσωτερικό της αγοράς, β) την επίβλεψη και πληρωμή του χώρου που καταλάμβανε ο κάθε μικροπωλητής, γ) τον καθαρισμό των οδών.¹⁹

Με τη δημιουργία του VIVIBALON ένωσης (ένα συλλογικό όργανο που δημιουργήθηκε για να συμμετάσχουν ηγέτες από άτυπες ομάδες), ένα επίσημο φόρουμ ιδρύθηκε για να κρατήσει τους πωλητές και τους εμπόρους ενήμερους σχετικά με τις (πάνω από 200 από αυτούς προσχώρησαν στην ένωση) δημοτικές αποφάσεις. Δημιουργήθηκε, επίσης, ένας κοινός χώρος να μοιράζονται τις ανησυχίες τους και να συζητούν σχετικά θέματα πριν την κινητοποίησή τους . Λειτουργεί ως μη κερδοσκοπική οργάνωση δημόσιου-ιδιωτικού τομέα, ένα μοντέλο που ήταν καινοτόμο για τα ιταλικά πρότυπα. Ήταν η πρώτη φορά που αυτή η ευέλικτη δομή είχε χρησιμοποιηθεί για τη διαχείριση και εφαρμογή ενός σχεδίου ανάπτυξης. Το συνολικό αποτέλεσμα αυτής της πρωτοβουλίας ήταν μια ολοκληρωμένη καλλιέργεια του σεβασμού και της ισότητας μεταξύ των προμηθευτών στην αγορά και μια αναζωογονημένη γειτονιά. Άρχισε να προσελκύει ξανά τουρίστες και επισκέπτες από άλλες περιοχές της πόλης, διαμορφώνοντας μια θετική εικόνα για την αγορά, επανασυνδέοντας τη γειτονιά με τον αστικό ιστό του Τορίνο.²⁰

¹⁸ Stefania Gavin, Città di Torino Porta Palazzo and the Balon Flea Market (Turin) ,2010 cities of migration an opportunity agenda for cities, marketplace workbook 2010, σελ. 30 <http://citiesofmigration.ca/wp-content/uploads/citiesofmigration-marketplace-workbook-2010.pdf>

¹⁹ ο.π.

²⁰ ο.π.



Εικ. 1.15. : Η κατάσταση της πλατείας μετά το παζάρι του Σαββάτου. ΠΗΓΗ : Patrick de Volpi από, <http://www.panoramio.com/photo/28938846>.



Εικ.1.16. : Πανοραμική άποψη της αγοράς το Σάββατο, ΠΗΓΗ : Antonio del Popolo από : http://www.panoramio.com/user/319929?with_photo_id=4959836

Αριθμητικά στοιχεία της αγοράς:²¹

- 500.000 τ.μ. η ευρύτερη περιοχή της Porta Palazzo Borgo Dora.
- 52.000 τ.μ. Piazza della Repubblica
- 1.000 έμποροι στην αγορά
- 4 κλειστά στέγαστρα
- 250 μόνιμα καταστήματα
- 300 shops and crafts
- 40.000 πελάτες/ημέρα
- 100.000 επισκέπτες κάθε Σάββατο
- 15 τόννοι/ ημερήσια απορρίμματα
- 9.500 διαμερίσματα (ιδιόκτητα)
- 2.300 επιχειρήσεις με 7.000 απασχολούμενους.
- 8.107 καταγεγραμμένοι κάτοικοι
- 12.8% ποσοστό ανεργίας.
- 19.2% ποσοστό μεταναστών. (Τορίνο 9.6%)

²¹ L.Avedano,, PORTA PALAZZO FLEA MARKET – The Gate Project, Mile, Turin City Council 2009. <http://urbact.eu/fileadmin/damwithcat/mile/7-TORINOamadorapresentation.pdf>

1.6.4. Παράδειγμα ανάπτυξης αγοράς στο Νόργουιτς

Ένα επίσης ενδιαφέρον παράδειγμα εξελίσσεται στην πόλη Νόργουιτς της Αγγλίας. Η αγορά βρίσκεται στο κέντρο της πόλης του Νόργουιτς και έχει εκσυγχρονιστεί δύο φορές τον 20ο αιώνα. Στη δεκαετία του 1930 υπήρξε μια ριζική αναμόρφωση, όταν διάφορα δημοτικά κτίρια καταστράφηκαν και χτίστηκε το νέο Δημαρχείο. Τότε είχαν τοποθετηθεί νέοι πάγκοι με τις χαρακτηριστικές πολύχρωμες τέντες. Προβλήματα λόγω της ανεπαρκούς πρόσβασης του κοινού, της κακής οργάνωσης σε θέματα Υγείας & Ασφάλειας και οι ανεπαρκείς υπηρεσίες για τους επιχειρηματίες, κατέστησαν την παρέμβαση στο χώρο αναγκαία.



Εικ. 1.17. : Η αγορά σε λειτουργία μετά την επέμβαση. Εμφανές το κεκλιμένο επίπεδο καθώς και η τοποθεσία της αγοράς στον περιβάλλοντα χώρο. ΠΗΓΗ : προσωπικό αρχείο. www.googlemaps.com

Η διαδικασία της μελέτης αντιμετώπισε αρκετές προκλήσεις λόγω των απαιτούμενων υψηλών standards που απαιτούνταν από τη νομοθεσία αλλά και τους εμπόρους. Επειδή ο υφιστάμενος χώρος βρίσκεται σε κεκλιμένο επίπεδο, η αγορά θα

έπρεπε να έχει τις κατάλληλες υποδομές προσπέλασης (σκαλιά, ράμπες κτλ), αν και ο διαθέσιμος χώρος ήταν αρκετά περιορισμένος. Η ασφάλιση των πάγκων γινόταν με μεγάλης επιφάνειας λαμαρίνες και οι αδιαφανείς οροφές έκαναν τους διαδρόμους σκοτεινούς και αφιλόξενους. Οι μελετητές των προτάσεων έδειξαν ιδιαίτερη προσοχή στην τουριστικότητα της περιοχής, αλλά και στον ρόλο της τοπικής αγοράς τόσο προς τους εμπόρους όσο και στην ίδια την αγορά ως μέρος του αστικού τοπίου. Κατά τη διάρκεια των έργων η αγορά δεν έκλεισε ώστε να γίνει η επέμβαση, αλλά λειτουργούσε τμηματικά. Έτσι, η πρόκληση ήταν να δημιουργηθεί ένα νέο σχέδιο, το οποίο όχι μόνο θα τηρούσε την ισχύουσα νομοθεσία, αλλά και τις ανάγκες των εμπόρων. Ταυτόχρονα θα έπρεπε να διατηρεί την παράδοση και την ζωντάνια ενός ιστορικού σημείου της πόλεως.

Το 2003, το συμβούλιο της πόλης αρνείται να αναγνωρίσει την αγορά ως παραδοσιακή και έτσι θα πρέπει να επιλεγεί ένα από τα τρία προτεινόμενα φουτουριστικά σχέδια. Αν και τα σχέδια αυτά προέβλεπαν καινούριες εγκαταστάσεις και υποδομές, λόγω έλλειψης χώρου, έπρεπε να μειωθεί ο αριθμός τους από 205 σε περίπου 150.

Τον Μάρτιο του 2005 η νέα αγορά είχε ολοκληρωθεί, ενώ οι σχεδιαστές της Michael Innes και Rupert Kitchen κέρδισαν έπαινο στα βραβεία "Civic Trust Awards". Οι αρχιτέκτονες είχαν να αντιμετωπίσουν την πρόκληση του χώρου και των διαστάσεων των πάγκων ώστε να είναι παράλληλα και πρακτικοί αλλά και παραδοσιακοί.

Τα κατασκευαστικά στοιχεία αποτελούσαν ο χάλυβας και το ανωδιόμένο αλουμίνιο. Επίσης τις οροφές κάλυπταν σύνθετα πάνελ. Για την διατήρηση του παραδοσιακού χαρακτήρα της αγοράς, νέες τέντες με χρωματιστές ρίγες τοποθετήθηκαν στις οροφές των πάγκων, όπως ήταν δηλαδή τα προηγούμενα χρόνια. Ένα ενεργειακά αποδοτικό σύστημα φωτισμού τοποθετήθηκε στο χώρο, ελεγχόμενο από φωτοκύτταρα και χρονοδιακόπτες ώστε να ρυθμίζεται αυτόματα ο φωτισμός ανάλογα με τα

επίπεδα του φυσικού φωτισμού. Με το νέο αποχετευτικό σχεδιασμό τα όμβρια ύδατα συγκεντρώνονται στις οροφές και απομακρύνονται μέσω σωληνώσεων προς την κεντρική αποχέτευση. Το υψηλής τεχνολογίας πτυσσόμενο σύστημα οροφής προσφέρει προστασία στο χώρο, έχοντας τη δυνατότητα να ανοίγει όταν ο καιρός είναι αίθριος, προσφέροντας ηλιασμό και αερισμό.

Το παράδειγμα του Νοργουιτς ξεχωρίζει ως επέμβαση σε αγορά μικροπωλητών, λόγω των αξιοσημείωτων προκλήσεων που προέκυψαν και των προβλημάτων που έπρεπε να επιλυθούν. Επίσης ενδιαφέρον παρουσιάζει η προσέγγιση της λύσης, συνυπολογίζοντας τις ανάγκες των εμπόρων αλλά και την νομοθεσία, σχετικά με την οργάνωση, χωροθέτηση και λειτουργία του χώρου.



Εικ. 1.18. : Αγορά στο Norwich , Αγγλία. Αυτοματισμοί κατασκευασμένοι με πολυκαρμπονικά φύλλα πάνω από τους διαδρόμους , που ανοίγουν και κλείνουν ανάλογα τις καιρικές συνθήκες. Η λειτουργία τους καθορίζεται από ενδείξεις του μετεωρολογικού σταθμού που είναι συνδεδεμένα. ΠΗΓΗ : <http://www.coltinfo.co.uk/products-and-systems/architectural-solutions/solar-shading-systems/projects/norwich-market/>



Εικ. 1.19. : Αγορά στο Norwich. Εμφανές το υδραυλικό σύστημα μετατόπισης των panel οροφής. ΠΗΓΗ : Keith Evans, από <http://www.geograph.org.uk/photo/689268>



Εικ 1.20. : Πανοραμική άποψη αγοράς. ΠΗΓΗ : Archant Publications, http://www.norwich-market.org.uk/LSI_revamp/current_view.shtm

1.6.5. Φωτογραφικό υλικό από άλλες μεγάλες υπαίθριες αγορές



Εικ.1.21. : Υπαίθρια αγορά για τουρίστες κατά η διάρκεια του κινέζικου νέου έτους. Sanya, Hainan Island, China. ΠΗΓΗ : Bartłomiej Magierowski από <http://www.britannica.com/bps/media-view/123661/1/0/0>



Εικ.1.22. : Καλοκαιρινή υπαίθρια αγορά, στην πλατεία της παλαιάς αγοράς. Βαρσοβία, Πολωνία. Warsaw, Mazowieckie, Poland. ΠΗΓΗ : <http://recipesofpoland.blogspot.com/2009/12/summertime-open-air-outdoor-esson.html>



Εικ. 1.23. : Υπαίθρια αγορά, St Ouen, Paris. ΠΗΓΗ : <http://nodoors.blogspot.com/2010/06/getting-to-paris-flea-market.html>

ΚΕΦΑΛΑΙΟ 2^ο – ΠΕΡΙΓΡΑΦΗ ΥΦΙΣΤΑΜΕΝΗΣ ΚΑΤΑΣΤΑΣΗΣ

2.1. Υφιστάμενη κατάσταση

2.1.1.Γενικά

Το κυριακάτικο παζάρι του Πειραιά πραγματοποιείται τις Κυριακές στην οδό Αλιπέδου από πλατεία Ιπποδαμείας έως και 34ου Συντάγματος , πάροδο Αλιπέδου και πάροδο Πύλης. Αποτελείται από 223 σεσημασμένες θέσεις, προορισμένες για εμπορικούς πάγκους, διαστάσεων 4 - 6 τ.μ. (2 μέτρα μήκος και 2 - 3 μέτρο πλάτος) και από 5 καντίνες πώλησης φαγητού, σύμφωνα με την κλήρωση στις 13/7/2011.²²

Τα είδη που πωλούνται είναι παραδοσιακά, είδη δεύτερης διαλογής, μεταχειρισμένα ενώ η πώληση τροφίμων απαγορεύεται. Το ωράριο λειτουργίας του παζαριού είναι από 5.30 το πρωί της Κυριακής έως 15.00 το απόγευμα. Στο διάστημα μεταξύ αυτών των ωρών δεν επιτρέπεται η διέλευση αυτοκινήτων²³. Η δημοτική αστυνομία είναι υπεύθυνη για την ομαλή και νόμιμη διεξαγωγή του παζαριού, ενώ οι υπηρεσίες καθαριότητας του δήμου για τον καθαρισμό του χώρου.

²² Κλήρωση θέσεων στο παζάρι όπου στη δημοσιευμένη λίστα αναφέρθηκαν αναλυτικά τα ονόματα των δικαιούχων, οι αριθμοί πρωτοκόλλου και οι αριθμοί θέσεων. Από την «ΓΕΝΙΚΗ ΔΙΕΥΘΥΝΣΗ ΔΙΟΙΚΗΤΙΚΩΝ – ΟΙΚΟΝΟΜΙΚΩΝ ΥΠΗΡΕΣΙΩΝ ΔΙΕΥΘΥΝΣΗ ΔΗΜΟΤΙΚΩΝ ΠΡΟΣΟΔΩΝ ΤΜΗΜΑ ΦΟΡΩΝ-ΤΕΛΩΝ & ΔΙΚΑΙΩΜΑΤΩΝ»

²³ Όροι για το κυριακάτικο παζάρι του Πειραιά σύμφωνα με απόφαση του δήμου. ΠΗΓΗ : «Νομαρχία Πειραιά δικτυακός τόπος» <http://www.nomarhiapeiraia.gr>

2.1.2. Περιγραφή του χώρου

Η διερεύνηση στον χώρο που διεξάγεται το κυριακάτικο παζάρι, πραγματοποιήθηκε την πρώτη Τρίτη του μήνα Δεκεμβρίου κατά τις μεσημεριανές ώρες. Θεωρούμε δεδομένο πως η παρακάτω περιγραφή μας δίνει μια ευρύτερη εικόνα του συγκεκριμένου αστικού χώρου και όχι πλήρης. Που για να επιτευχθεί αυτό θα έπρεπε να γίνει παρατήρησή του καθ' όλη τη διάρκεια του έτους.

Έχουμε πιθανούς μεταβλητούς παράγοντες που είναι οι κοινωνικές ομάδες της εξεταζόμενης περιοχής, και τους αμετάβλητους που θεωρούνται τα κτίρια και οι χρήσεις γης της συγκεκριμένης περιοχής.

Αυτοί οι δύο παράγοντες είναι αλληλοεξαρτώμενοι, και εάν κάνουμε την παραδοχή ότι οι χρήσεις των ισογείων των κτιρίων (αμετάβλητος παράγοντας) προσελκύουν συγκεκριμένες κοινωνικές ομάδες τότε και σε αυτές προσδίδεται ο αμετάβλητος χαρακτηρισμός. Η παρούσα κατάσταση του χώρου θεωρείται αμετάβλητη σε βάθος χρόνου, όσος και ο χρόνος που το παζάρι λαμβάνει χώρα στο συγκεκριμένο χώρο. Δηλαδή παραδεχόμαστε ότι η παρατήρηση της συγκεκριμένης καθημερινής ημέρας, αντιπροσωπεύει τη γενική εικόνα του χώρου και τις υπόλοιπες ημέρες του χρόνου για όσο χρονικό διάστημα το παζάρι έχει τη θέση αυτή.

Όπως διακρίνεται από τον χάρτη αλλά και από τις φωτογραφίες, (βλ. παρ 2.2.) η Αλιπέδου (με φορά από δυτικά προς ανατολικά) από δεξιά είναι οικοδομημένη, ενώ από αριστερά και καθ' όλο το μήκος της έχει τοίχιο με προστατευτικά μεταλλικά κιγκλιδώματα, που διαχωρίζουν τον αστικό χώρο από τις γραμμές του Η.Σ.Α.Π..

Για πρακτικούς λόγους η έρευνα του χώρου ξεκινάει από την «είσοδο» του κυριακάτικου παζαριού. Στην εικόνα (2.13.) διακρίνεται ο χώρος που οι πρώτοι πάγκοι του παζαριού είναι τοποθετημένοι. Ένα οριοθετημένο με περίφραξη οικόπεδο το οποίο λειτουργεί ως χώρος στάθμευσης αυτοκινήτων. Τις Κυριακές είναι κλειστό εφόσον στην είσοδό του υπάρχουν πάγκοι. Ο δρόμος που φαίνεται οριζοντίως στη φωτογραφία, είναι η οδός Ομηρίδου Σκυλίτση με αυξημένη κινητικότητα οχημάτων ακόμα και τις Κυριακές, εφόσον αποτελεί κύρια «έξοδο» από τον Πειραιά. Ο κάθετος δρόμος είναι η οδός Ευαγγελιστρίας.

Στην εικόνα 2.14. (συμβολή Αλιπέδου και Ευαγγελιστρίας) παρατηρούμε πως τις καθημερινές, τα πεζοδρόμια εκατέρωθεν του δρόμου χρησιμοποιούνται ως χώρος στάθμευσης της. Έχουμε το φαινόμενο της επέμβασης ιδιωτικής χρήσης σε δημόσιο χώρο. Στο σημείο αυτό το πεζοδρόμιο από την μία μεριά είναι αρκετά πλατύ αλλά και το πλάτος του οδοστρώματος είναι μεγάλο σε σχέση με το στένεμα που θα παρατηρήσουμε παρακάτω. Κατά τη διάρκεια του παζαριού η κίνηση των πεζών γίνεται με σχετική άνεση και οι ενοικιαστές των προβαλλόμενων θέσεων θεωρούνται προνομιούχοι, λόγω της άνεσης, της θέσης και της δυνατότητας οπτικού ελέγχου που παρέχει το συγκεκριμένο «πόστο».

Το πρώτο κτίριο (βλ. εικ. 2.15.), που συνορεύει με τον υπαίθριο χώρο στάθμευσης οχημάτων, βρίσκεται στον αριθμό 38 στην οδό Αλιπέδου. Είναι 7όροφο σε καλή κατάσταση και σχετικά νεόδμητο (20ετίας) συγκρινόμενο με τα υπόλοιπα κτίρια της οδού. Στο ισόγειό του υπάρχουν 2 εμπορικά καταστήματα, το ένα με εργαλεία και το άλλο με λευκά είδη. Δεν υπάρχουν στοιχεία για τη χρήση των ορόφων. Πιθανολογείται από προσωπική εκτίμηση η χρήση τους, ως γραφεία, αποθήκες ή κενά.

Το επόμενο κτίριο είναι μονώροφο (βλ. εικ. 2.16), πλινθόκτιστο και απ' ότι φαίνεται παρουσιάζει μεγάλες φθορές λόγω εγκατάλειψης και παλαιότητας. Πρόχειρα συντηρημένο και η ηλικία του εκτιμάται σε 60 με 90 έτη. Στεγάζονται σε αυτό δύο παλαιοπωλεία και μία αποθήκη. Με παρόμοια

χαρακτηριστικά το κτίριο της εικόνας 2.17. έχει έναν επιπλέον όροφο και είναι εμφανείς, οι μεταγενέστερες προσθήκες προβόλων. Στο ισόγειό του φιλοξενεί ένα παλαιοπωλείο και πιθανότατα αποθήκη.

Συνεχίζοντας στο ίδιο οικοδομικό τετράγωνο το επόμενο κτίριο είναι πλινθόκτιστο και μονώροφο παρόμοιας με τα δύο προηγούμενα κτίρια ηλικίας. Όπως διακρίνεται στην εικόνα 2.18. το δεξί τμήμα του είναι διαμορφωμένο ως κατάστημα το οποίο λειτουργεί ταυτόχρονα με το παζάρι και το αριστερό ως αποθήκη μετάλλων ίσως και εργαστήριο αλλά καμία δραστηριότητα δεν είναι διακριτή.

Στο τέλος του οικοδομικού τετραγώνου (συμβολή Αλιπέδου και Πύλης) ένα παλαιοπωλείο που στεγάζεται σε μονώροφο κτίριο ηλικίας 40 με 50 έτη. Οι εικόνες 2.19. και 2.22. δείχνουν τη βιτρίνα και την είσοδο του καταστήματος. Στην εικόνα 2.20., συμβολή Αλιπέδου και Πύλης διακρίνονται ακόμα δύο παλαιοπωλεία όπου οι ιδιοκτήτες τους χρησιμοποιούν το πεζοδρόμιο ως προέκταση των καταστημάτων. Το 2όροφο κτίριο που αυτά στεγάζονται (εικ.2.21. επίσης) ηλικίας 50 με 70 έτη, ο όροφος φιλοξενεί τα γραφεία της μη κυβερνητικής οργάνωσης «ΑΛΛΗΛΕΓΓΥΗ». Στο ισόγειο του κτιρίου οδό Αλιπέδου φαίνονται μόνο κλειστά ρολά (αποθήκες που ανοίγουν κάθε Κυριακή) και ένα ακόμα παλαιοπωλείο. Στο πεζοδρόμιο, ρακοσυλλέκτες, και πλανόδιοι μικροπωλητές έχουν απλωμένα τα είδη που εμπορεύονται.



Εικ. 2.1. : Διαπληκτισμοί μεταξύ μεταναστών στη απέναντι πλευρά από τις γραμμές του τρένου. ΠΗΓΗ : προσωπικό αρχείο.

Αυξημένη κινητικότητα παρατηρείται κυρίως από ομάδες μεταναστών, αθίγγανων, αστέγων και ρακοσυλλεκτών, χωρίς να καθίσταται απαγορευτική, σπάνια ή επικίνδυνη η κίνηση ατόμων όλων των κοινωνικών τάξεων. Μπορεί η Αλιπέδου να είναι «στέκι» συγκεκριμένων κοινωνικών ομάδων αλλά σε καμία περίπτωση δεν μπορεί να χαρακτηριστεί «άβατο» ή «γκέτο». Το ότι κατά τη διάρκεια της ημέρας, τουλάχιστον, οι οδηγοί εμπιστεύονται τον συγκεκριμένο δρόμο για να σταθμεύσουν τα οχήματά τους, μαρτυρά την απουσία κρουσμάτων ληστείας. Παρόλα αυτά, οι ήπιοι διαπληκτισμοί μεταξύ μεταναστών λόγω ποικίλων διαφορών, είναι καθημερινό φαινόμενο, όπως ανέφερε κάτοικος της περιοχής αλλά και διαπιστώθηκε επιτόπου.(εικ.2.1.).



Εικ. 2.2. :
Μετανάστες που
συχνάζουν στην
Αλιπέδου.
ΠΗΓΗ :
προσωπικό
αρχείο.

Στο επόμενο κτίριο και το τελευταίο του οικοδομικού τετραγώνου στεγάζεται το εμποροϋπαλληλικό κέντρο Πειραιά. Κτίριο 6 ορόφων και πιθανής ηλικίας 40 με 60 έτη, με είσοδο από την οδό Ομηρίδου Σκυλίτση (εικ.2.23. και 2.24.). Στην εικόνα 2.24. είναι εμφανές το μικρό πλάτος του δρόμου, καθώς τα πεζοδρόμια εκατέρωθεν δεν ξεπερνούν το μισό μέτρο και το πλάτος του οδοστρώματος μειώνεται σταδιακά.



Εικ. 2.3. :
Φωτογραφία την
ημέρα της
κατάρρευσης.
ΠΗΓΗ : εφημερίδα
«ΡΙΖΟΣΠΑΣΤΗΣ»,
σελ 29, Πέμπτη 13
Οκτώβρη 2005.

Ακριβώς μετά, η πάροδος της Αλιπέδου και το επόμενο οικοδομικό τετράγωνο, όπου στην εικόνα 2.25. διακρίνεται η πίσω πλευρά του κλειστού πρώην πρατηρίου υγρών καυσίμων που έχει είσοδο από την Ομηρίδου Σκυλίτση. Στις εικόνες 2.26.,2.27. και 2.29. διακρίνεται ένα εγκαταλελειμμένο υπό κατάρρευση κτίριο. Πλινθόκτιστο, χτισμένο στις αρχές του περασμένου αιώνα, περιφραγμένο με προστατευτικές λαμαρίνες λόγω του κινδύνου κατάρρευσης. Το παλαιό διατηρητέο κτίριο^[24], είχε υποστεί κατάρρευση στις 12 Οκτωβρίου του 2005 όπου και είχε προκαλέσει σοβαρά κυκλοφοριακά προβλήματα τόσο στους παρακείμενους δρόμους όσο και στις γραμμές του ΗΣΑΠ, όπου διακόπηκε προσωρινά το τοπικό δρομολόγιο^[25]. Δημοσίευμα ηλεκτρονικού τύπου της νομαρχίας Πειραιά αναφέρει πως «κατά τύχη δεν κόστισε ανθρώπινες ζωές»^[26] , ενώ αν η κατάρρευση είχε γίνει Κυριακή κατά τη διάρκεια του παζαριού τα θύματα θα ήταν δεκάδες. Το συγκεκριμένο κτίριο καθιστά επικίνδυνη τη διέλευση πεζών παρά τα προστατευτικά μέτρα που έχουν ληφθεί. Απειλείται άμεσα η ασφάλεια των περαστικών αλλά κυρίως όλων όσων επισκέπτονται το παζάρι και περνούν από αυτό το σημείο, τις Κυριακές. Θα έπρεπε να επέμβει ο δήμος μέσω του τμήματος επικινδύνων κτιρίων, ώστε να ληφθούν μέτρα προστασίας του κοινού.

²⁴ Οικεία Αντύπα, κωδ. Αρχείου 2958. Αρχείο Παραδοσιακών Οικισμών και Διατηρητέων Κτιρίων - Διεύθυνση πολεοδομικού Σχεδιασμού – Υπουργείο Περιβάλλοντος Ενέργειας και Κλιματικής Αλλαγής.

²⁵ Δημοσιεύθηκε στη σελίδα της Νομαρχίας Πειραιά με τίτλο : « Επικίνδυνα κτίσματα στην καρδιά του Πειραιά. » , Τετάρτη, 12 Οκτώβριος 2005 08:02. Δικτυακός σύνδεσμος :

http://www.nomarhiapeiraia.gr/index.php?option=com_content&view=article&id=2005%3A12102005-----&catid=45%3A2009-09-10-08-00-22&Itemid=96&lang=el



Εικ. 2.4. : Χώρος δύο αστέγων - ρακοσυλλεκτών που τις Κυριακές μεταφέρονται στην οδό Ομηρίδου Σκυλίτση. ΠΗΓΗ : προσωπικό αρχείο.

2.1.3. Το παζάρι

Στην προηγούμενη ενότητα παρατηρήσαμε το χώρο του παζαριού κατά τη διάρκεια της εβδομάδας. Μέχρι το μεσημέρι του Σαββάτου (μια μέρα πριν το παζάρι), δεν υπάρχουν σταθμευμένα οχήματα επί της οδού, εν αναμονή των προετοιμασιών του παζαριού. Οι ρακοσυλλέκτες και άλλοι πλανόδιοι που χρησιμοποιούν τα πεζοδρόμια της Αλιπέδου τις καθημερινές, μετεγκαθίστανται προσωρινά στους παρακείμενους δρόμους, για να δώσουν την θέση τους στους νόμιμους μικροπωλητές της κυριακάτικης αγοράς. Οι πρώτοι μικροπωλητές αρχίζουν το στήσιμο και την συναρμολόγηση των πάγκων τους, λίγο μετά τις τρεις το μεσημέρι του Σαββάτου (εικ. 2.5.). Αυτό, συνεχίζεται αδιάκοπα μέχρι τις 5 το πρωί της Κυριακής όπου και πλέον όλα είναι έτοιμα, για αυτή του εφήμερου χαρακτήρα αγορά. Παρατηρούμε, πως η φυσιογνωμία της οδού Αλιπέδου το σαββατοκύριακο αλλάζει όπως και η χρήση της. Από χώρος συνάθροισης μεταναστών και ρακοσυλλεκτών, με μέτρια κινητικότητα, μετατρέπεται για μία ημέρα, στον πλέον πολυσύχναστο δρόμο του Πειραιά.



Εικ. 2.5. : Οδός Αλιπέδου, Σάββατο, ώρα 15.30. Είναι ο πρώτος πάγκος της αγοράς. ΠΗΓΗ : προσωπικό αρχείο.

Στις 6 το πρωί αρχίζει η προσέλευση του κόσμου, ενώ το διάστημα μεταξύ 9 έως 3 το μεσημέρι είναι οι ώρες αιχμής (από προσωπική παρατήρηση, όπου σημειώνεται η μέγιστη κινητικότητα). Άνθρωποι κάθε κοινωνικής τάξης, ντόπιοι αλλά και από άλλες περιοχές της Αθήνας, επισκέπτονται το παζάρι, αναζητώντας αγοραστικές ευκαιρίες. Το παζάρι του Πειραιά είναι πόλος έλξης διάφορων κοινωνικών ομάδων. Κάτοικοι του Πειραιά και προαστίων, μετανάστες διαφόρων εθνικοτήτων, ακόμα και κάτοικοι Αθηνών και βορείων προαστίων (παρατηρήθηκε αρκετή κίνηση πεζών από τον σταθμό του ΗΣΑΠ της γραμμής Πειραιάς – Κηφισιά, προς το

παζάρι), όλων των ηλικιών, συνθέτουν το ανθρώπινο πλήθος του παζαριού.



Εικ. 2.6. :
Φωτογραφία περίπου
στη μέση του
παζαριού. ΠΗΓΗ :
προσωπικό αρχείο.



Εικ. 2.7. :
Φωτογραφία περίπου
στη μέση του
παζαριού. ΠΗΓΗ :
προσωπικό αρχείο.

Λόγω της κρίσης, οι χαμηλές τιμές των προϊόντων του παζαριού, προσελκύουν τα τελευταία χρόνια, όλο και περισσότερο κόσμο.²⁷

Για την αστυνόμευση της περιοχής είναι υπεύθυνη η δημοτική αστυνομία του Πειραιά η οποία είναι παρούσα καθ' όλη τη διάρκεια του παζαριού. Παρόλα αυτά η παρουσία του παραεμπορίου από παράνομους πλανόδιους μικροπωλητές είναι εμφανής.

Η κίνηση του πλήθους στο παζάρι κατά τις ώρες αιχμής γίνεται με δυσκολία. Όπως διακρίνεται στις φωτογραφίες, το παζάρι στην είσοδό του έχει ελεύθερο πλάτος κίνησης πεζών τα 3.6 μέτρα. Με κατεύθυνση από δυτικά προς ανατολικά, παρατηρείται σταδιακή μείωση αυτού του πλάτους, για να καταλήξει στο στενότερο πέρασμα του παζαριού με ελεύθερο πλάτος κίνησης τα 1.75 μέτρα. Σχεδόν στο ήμισυ του μήκους του παζαριού παρατηρείται μεγάλη συμφόρηση, καθώς καθίσταται πολλές φορές αδύνατη η στάση ενός πελάτη σε κάποιο πάγκο προκειμένου να συνδιαλλαγεί.

Δημιουργείται συμφόρηση, εφόσον σε πλάτος μικρότερο των τριών μέτρων, δεν είναι εφικτό να υπάρχουν οι κατάλληλοι χώροι : ρεύμα ανόδου, ρεύμα καθόδου, δεξιά στάθμευση, αριστερή στάθμευση. Ο φόρτος του χώρου διαβάσεως των πεζών υπολογίστηκε σε ώρες αιχμής ότι ξεπερνάει τα 30 άτομα ανά λεπτό και από τις δύο κατευθύνσεις. Επίσης σε προσημασμένο χώρο 20 τ.μ. μετρήθηκαν 40 άτομα που σημαίνει πως αναλογεί χώρος 0.5 τ.μ./ άτομο. Σύμφωνα με τα πολεοδομικά σταθερότυπα²⁸, η κινητικότητα που παρατηρείται στο παζάρι είναι στάθμη εξυπηρέτησης F, η οποία ορίζει επιφάνεια πεζού μικρότερη από 0,6 τ.μ. ανά πεζό. Αναφέρεται επίσης για τη συγκεκριμένη κατηγορία : «*Η κυκλοφορία*

²⁷ Άρθρο με τίτλο : «Αυξήθηκε η κίνηση στα παζάρια λόγω οικονομικής κρίσης». ΠΗΓΗ : Ειδησεογραφικός διαδικτυακός ιστότοπος : www.axortagos.gr

²⁸ ΕΦΗΜΕΡΙΣ ΤΗΣ ΚΥΒΕΡΝΗΣΕΩΣ ΤΗΣ ΕΛΛΗΝΙΚΗΣ ΔΗΜΟΚΡΑΤΙΑΣ, ΤΕΥΧΟΣ ΤΕΤΑΡΤΟ, Αρ.Φύλλου 285, 5 Μαρτίου 2004, σελ 3346, 3347, Άρθρο 5 , ΣΤ. Πολιτιστικά, 2. Πεζόδρομοι – Πεζοδρόμια. ΑΠΟΦΑΣΕΙΣ : Έγκριση πολεοδομικών σταθεροτύπων (standards) και ανώτατα όρια πυκνοτήτων που εφαρμόζονται κατά την εκπόνηση των γενικών πολεοδομικών σχεδίων, των σχεδίων χωρικής και οικιστικής οργάνωσης «ανοικτής πόλης» και των πολεοδομικών μελετών. (βλ. παράρτημα)



Εικ. 2.8. : Στο τέλος της Αλιπέδου εκεί που τερματίζει ο χώρος του παζαριού. Στα αριστερά διακρίνονται οι προστατευτικές λαμαρίνες του υπό καταρρευση κτιρίου. Επίσης είναι εμφανές η

στενότητα του δρόμου στο σημείο αυτό.

είναι πολύ μεγάλη και οι κινήσεις αντίθετης ροής είναι σχεδόν αδύνατες. Είναι η κατάσταση που μπορεί να επιτρέπεται μόνο σε σπάνιες περιπτώσεις (όπως έξοδοι κινηματογράφων, σταδίων κτλ.) και γενικά πρέπει να αποφεύγεται σε δημόσια πεζοδρόμια».

Επίσης σύμφωνα με τον πίνακα ελαχίστων διαστάσεων και ιδιαίτερων στοιχείων των εγκαταστάσεων κυκλοφορίας πεζών στα πολεοδομικά σταθερότυπα, αναφέρεται πως σε εμπορικές οδούς ως ελάχιστη διάσταση πεζοδρομίου ορίζονται τα 4 μέτρα. Φυσικά η κίνηση των πεζών στο παζάρι δεν γίνεται ούτε σε πεζοδρόμιο ούτε σε πεζόδρομο αλλά στο οδόστρωμα της οδού Αλιπέδου. Αλλά εφόσον κατά τη διάρκεια του παζαριού απαγορεύεται η διέλευση οχημάτων και κινούνται αποκλειστικά και μόνο πεζοί, μπορούμε να θεωρήσουμε τον συγκεκριμένο χώρο διέλευσης πεζών, ως πεζόδρομο εφήμερου χαρακτήρα. Η αποσυναρμολόγηση των πάγκων αρχίζει από τις τρεις το απόγευμα όπου

και είναι η επίσημη ώρα λήξης του παζαριού. Τα εμπορεύματα φορτώνονται σε αυτοκίνητα, χωρίς να υπάρχει κάποια σειρά προτεραιότητας. Η διαδικασία αυτή γίνεται σταδιακά και διαρκεί έως τις έξι το απόγευμα. Ο χώρος του παζαριού αδειάζει από κόσμο και οχήματα και αναλαμβάνει έργο η υπηρεσία καθαρισμού του δήμου. Μέχρι τις δέκα το βράδυ η οδός Αλιπέδου έχει καθαριστεί και τα απορρίμματα έχουν απομακρυνθεί, παίρνοντας την μορφή που έχει καθημερινά.



Εικ.2.9. : Πανοραμική φωτογραφία στη συμβολή των οδών Αλιπέδου και Ευαγγελι-στρίας. ΠΗΓΗ : προσωπικό αρχείο.



Εικ. 2.10. : Οι τελευταίοι έμποροι μαζεύουν τα εμπορεύματά τους, ενώ αριστερά διακρίνεται υπάλληλος καθαριότητας του δήμου. ΠΗΓΗ : προσωπικό αρχείο.



Εικ. 2.11. : Η οδός Αλιπέδου λίγο πριν τις 5 το απόγευμα. ΠΗΓΗ : προσωπικό αρχείο.

2.1.4. Παρατήρηση

Εφήμερος δημόσιος χώρος. Γεννάται κάθε φορά που γεννιούνται οι σχέσεις μεταξύ εκείνων που πωλούν και εκείνων που αγοράζουν. Δεν είναι η διαμόρφωση του υπόβαθρου που γεννά το δημόσιο χώρο, αλλά το γεγονός, η δράση που λαμβάνει χώρα σε αυτόν. Ο δημόσιος χώρος του παζαριού υφίσταται επειδή ακριβώς υφίσταται η εμπειρία του, επειδή κάποιοι τον διαβαίνουν και τον βιώνουν.

Tscumi : « Οι δράσεις χαρακτηρίζουν τους χώρους, όσο και οι χώροι χαρακτηρίζουν τις δράσεις. Το ερώτημα που τίθεται είναι κατά πόσο αυτή η σχέση μεταξύ χώρου και δράσης είναι συμμετρική, δηλαδή εάν προσδιορίζονται αμφίδρομα ή είναι ασύμμετρη, δηλαδή εάν το συστατικό της σχέσης – χώρος ή δράση – επιβάλλεται στο άλλο. Η δραστηριότητα που αλληλεπιδρά με το χώρο και επιτρέπει την αντιμετώπιση του ετέρου – διαφορετικού συνιστά τη συνάντηση. Το πεδίο εφήμερης συνάντησης, δομεί την τοπικότητα του παζαριού και διαμορφώνει τους ίδιους του όρους της επικοινωνίας.»

Η αγοραπωλησία γίνεται θέαμα, όπου πωλητές και αγοραστές λειτουργούν ως μέρος ενός θεάματος, μιας γιορτής, ενός είδους performance που διαμορφώνει το τοπίο και υπερβαίνει το χαρακτήρα της απλής συνδιαλλαγής. Το θέαμα που δημιουργείται στο παζάρι δεν είναι απλά ένα σύνολο εικόνων, αλλά μια κοινωνική σχέση ατόμων διαμεσολαβούμενη από την εικόνα του εμπορεύματος. Επαναλαμβάνεται κάθε Κυριακή. Λειτουργεί σε μια κυκλική χρονικότητα, ένα σχήμα γέννησης και θανάτου που συγκροτείται κάθε εβδομάδα και εισάγει την έννοια της ακολουθίας και της επανάληψης στο χώρο. Η εφήμερη τοπικότητα δομείται

και λειτουργεί σε άμεση εξάρτηση από αυτόν τον κυκλικό χρόνο του γεγονότος.²⁹

²⁹ Μ. Βορέακου, Ο εφήμερος δημόσιος χώρος : το παζάρι του σχιστού, ΔΠΜΣ Αρχιτεκτονική – σχεδιασμός χώρου, σπουδαστική 2005/2.

2.2. Φωτογραφική αποτύπωση



Εικόνα 2.12. : Οδός Αλιπέδου. Φωτογράφιση του χώρου που διεξάγεται το παζάρι. Ημέρα Τρίτη και ώρα 15.00. Σημειώνονται οι ακριβείς γωνίες λήψης. ΠΗΓΗ : προσωπικό αρχείο.



Εικ. 2.13. :
Στη συμβολή
των οδών
Ευαγγελιστρίας
και Ομηρίδου
Σκυλίτση. Από
εδώ αρχίζει το
κυριακάτικο
παζάρι. Τις
καθημερινές
αυτός ο
υπαίθριος
περιφραγμένος
χώρος
λειτουργεί ως
χώρος
στάθμευσης
αυτοκινήτων.



Εικ. 2.14. :
Στη συμβολή
των οδών
Αλιπέδου και
Ευαγγελιστρί
ας. Ο χώρος
του
παζαριού, τις
καθημερινές
ημέρες
χρησιμοποιεί
ται ως χώρος
στάθμευσης
αυτοκινήτων
εκατέρωθεν
του δρόμου.



Εικ. 2.15. :
Το πρώτο κτίριο στην οδό Αλιπέδου. Στον αριθμό 38. 7 όροφο κτίριο σε καλή κατάσταση. Χτισμένο πιθανόν την προηγούμενη 20ετία. Στο ισόγειό του στεγάζεται ένα κατάστημα με λευκά είδη και ένα κατάστημα με εργαλεία.



Εικ. 2.16. : Πλινθόκτιστο μονώροφο κτίριο σε κακή κατάσταση, πιθανής χρονολογίας 1920-1950. Στο ισόγειό του στεγάζονται 2 παλαιοπωλεία και μία αποθήκη.



Εικ. 2.17. : Το 2όροφο κτίριο στο κέντρο της εικόνας είναι πλινθόκτιστο με μεταγενέστερες προσθήκες προβάλων με πιθανή ηλικία 60-80 ετών, σε κακή κατάσταση λόγω παλαιότητας . Στο

ισόγειό του βρίσκεται παλαιοπωλείο και πιθανόν κάποια αποθήκη.



Εικ.2.18. : Κτίριο μονώροφο πιθανόν πλινθόκτιστο ηλικίας 60-80 ετών. Το μισό από δεξιά χρησιμοποιείται ως κατάστημα τις ώρες λειτουργίας του παζαριού ενώ το αριστερό μισό ως

αποθήκη μετάλλων, ίσως και εργαστήριο.



κλειστό κατάστημα στα δεξιά.

Εικ. 2.19. : Γωνιακό μονώροφο κτίριο στη συμβολή των οδών Αλιπέδου και Πύλης. Χτισμένο από σκυρόδεμα πιθανής ηλικίας τα 40 έτη περίπου. Σε αυτό στεγάζεται ένα παλαιοπωλείο στα αριστερά και ίσως κάποιο άλλο παρόμοιο



ρακοσυλλέκτες έχουν τοποθετήσει την πιατέλα τους.

Εικ. 2.20. : 2όροφο κτίριο πιθανής ηλικίας 50-70 ετών. Στο ισόγειο βρίσκονται παλαιοπωλεία, ίσως και αποθήκες. Στον όροφο στεγάζεται η μη κυβερνητική ή οργάνωση «ΑΛΛΗΛΕΓΓΥΗ». Κατά μήκος του πεζοδρομίου διάφοροι



Εικ. 2.21. : Συμβολή της οδού Αλιπέδου με την οδό Πύλης. Διακρίνονται τα παλαιопωλεία του κτιρίου της εικόνας 2.8. και επίσης η χρήση του πεζοδρομίου από τους ιδιοκτήτες τους.



Εικ. 2.22. : Συμβολή των οδών Πύλης και Αλιπέδου. Είναι η πρόσοψη δεύτερη του κτιρίου της εικόνας 2.7. . Διακρίνονται οι είσοδοι και οι βιτρίνες των παλαιοπωλείων.



Εικ. 2.23. : Στα δεξιά το κτίριο της εικόνας 2.8. ενώ στα αριστερά το κτίριο που στεγάζεται το εμποροϋπαλληλικό κέντρο Πειραιά. Είναι ένα βόροφο δημόσιο κτίριο ηλικίας 40-50 ετών. Σε αυτό το σημείο, η στενότητα του δρόμου όσο και των πεζοδρομίων, είναι εμφανή.



Εικ. 2.24. : Εργατοϋπαλληλικό κέντρο Πειραιά. Στο πεζοδρόμιο φαίνονται οι ρακοσυλλέκτες, οι οποίοι κατά τη διάρκεια του παζαριού μετακινούνται στα πεζοδρόμια της οδού Ομηρίδου

Σκυλίτση.



Εικ. 2.25. : Διακρίνεται η πίσω πλευρά του βενζινάδικου στη συμβολή της οδού Αλιπέδου και παρόδου της που έχει όψη στην οδό Ομηρίδου Σκυλίτση.



Εικ. 2.26.
: Εγκαταλελειμμένο κτίριο κτισμένο στις αρχές του αιώνα, πλινθόκτιστο και υπό κατάρρευση (σχολαρχείο «Ξούρα»)· Κυματιστές λαμαρίνες έχουν

τοποθετηθεί στη περιμέτρο του για λόγους ασφαλείας.



Εικ. 2.27. : Το υπό κατάρρευση κτίριο σε κοντινή λήψη, καθώς και η συμβολή της οδού Αλιπέδου με την οδό Ομηρίδου Σκυλίτση, όπου οριοθετείται το παζάρι.



Εικ. 2.28. : Άποψη της Οδού Αλιπέδου από το σημείο που βρίσκονται οι τελευταίοι πάγκοι του παζαριού. Στα δεξιά διακρίνονται τα προστατευτικά κιγκλιδώματα των γραμμών του τρένου και στο βάθος η ανάπτυξη της οδού Αλιπέδου.



Εικ. 2.29. : Στο κέντρο το υπό κατάρρευση κτίριο. Δεξιά η οδός Αλιπέδου και αριστερά η συμβολή των οδών Ομηρίδου Σκυλίτση και 34ου Συντάγματος Πεζικού. Τα σκίτσα στις προστατευτικές λαμαρίνες προδίδουν το χαρακτήρα της αγοροπωλησίας στο συγκεκριμένο σημείο.

2.3. Υλικοτεχνικές υποδομές

Στις προηγούμενες παραγράφους και μέσα από φωτογραφίες, διακρίνονται οι υλικοτεχνικές υποδομές του παζαριού. Αν εξαιρέσουμε τις καντίνες, όλοι οι πάγκοι των εμπορών του παζαριού είναι μεταλλικοί στις βάσεις τους και συναρμολογούμενοι προκειμένου να διευκολύνεται η μεταφορά τους αλλά και το στήσιμό τους (εικ.2.30.). Ως «πάτωμα» ή αλλιώς η οριζόντια επιφάνεια των πάγκων είναι από σκληρά χαρτόκουτα ή από λεπτά και ελαστικά ξύλινα φύλλα, που τοποθετούνται και εφαρμόζονται πάνω στις μεταλλικές βάσεις. Οι ομπρέλες που χρησιμοποιούνται είναι όλες ίδιες, γαλάζιου χρώματος με μεταλλικό σκελετό και πανί για κάλυψη³⁰. Επιπροσθέτως, θα ήταν ανώφελο να αναλύσουμε περεταίρω άλλα βοηθητικά σκεύη που χρησιμοποιούνται για τον κάθε είδους πάγκο, εφόσον αυτά ποικίλουν κατά τη βούληση του κάθε εμπόρου και τη φύση των εμπορευμάτων του.

Οι τεχνικές προδιαγραφές των πάγκων των λαϊκών αγορών και του παζαριού, καθορίζονται επίσης από την απόφαση «25457/2007 - ΦΕΚ 2165/Β'/8.11.2007»³¹. Όπου αναφέρεται αυτούσια η παράγραφος :

³⁰ Αντιδήμαρχος, Κ.Λαουλάκου, ΠΗΓΗ : www.pireastime.gr : «Έτσι ξεκινώντας από την πρώτη απόφαση υπ' αριθμόν 84 που πήραμε στις 24Φεβρουαρίου 2011: εκεί είχαμε αποφασίσει να αναλάβει ο Δήμος την κατασκευή των ομοιόμορφων πάγκων.[...], γι' αυτό προτείνουμε να κατασκευασθούν ομοιόμορφοι πτυσσόμενοι πάγκοι, των οποίων τις προδιαγραφές για την κατασκευή θα τις προσδιορίσει ο Δήμος και το κόστος θα το επιβαρυνθεί ο κάθε δικαιούχος της άδειας. Προϋπόθεση της παραλαβής της άδειας και συμμετοχής στην Κυριακάτικη Αγορά θα είναι η πλήρως αποπερατωμένη κατασκευή του πάγκου.»

31 ΑΠΟΦΑΣΗ 25457/2007 - ΦΕΚ 2165/Β'/8.11.2007, Τεχνικά χαρακτηριστικά των νέων πάγκων πώλησης οπωροκηπευτικών στις λαϊκές αγορές δικαιοδοσίας μας., Ο ΠΡΟΕΔΡΟΣ ΤΟΥ Δ.Σ. ΤΟΥ ΟΡΓΑΝΙΣΜΟΥ ΛΑΪΚΩΝ ΑΓΟΡΩΝ ΑΘΗΝΑΣ - ΠΕΙΡΑΙΑ

- ΔΙΑΣΤΑΣΕΙΣ

Οι βασικές διαστάσεις του πάγκου είναι ΜΗΚΟΣ 2,5m - ΠΛΑΤΟΣ 1,2m. Οι διαστάσεις αυτές με πρόσθετα μέρη μπορούν να γίνουν maximum ΜΗΚΟΣ έως 3,5m και ΠΛΑΤΟΣ έως 2,2m στα άκρα, με την προϋπόθεση ότι τα εμπρός μέρη των πάγκων τοποθετημένων στην λαϊκή αγορά αποτελούν συνολικά ευθεία γραμμή. Το ύψος στο εμπρός μέρος είναι 0,75m και πίσω 0,8m στο σημείο του 1,2m πλάτους.

- ΜΕΤΑΛΛΙΚΑ ΜΕΡΗ

Η μεταλλική κατασκευή είναι όλη από ηλεκτρολυτικά γαλβανισμένη λαμαρίνα η οποία δεν οξειδώνεται και δεν αλλοιώνεται (ψυχρό γαλβάνισμα). Να έχει δοθεί ιδιαίτερη προσοχή ώστε να μην παρουσιάζει ο πάγκος αιχμηρές απολήξεις ώστε να μην προκαλούνται σωματικές βλάβες. Όλες οι οπές από τις δοκούς να είναι σφραγισμένες ώστε να μην εισέρχονται σε αυτά ακαθαρσίες, νερά, έντομα κ.λπ. Ο τρόπος συναρμολόγησης του πλαισίου (σκελετού) να είναι ιδιαίτερα γρήγορος και ανθεκτικός. Τα αναπτύγματα του πάγκου να είναι πρόσθετα τεμάχια αποσπώμενα και να είναι εύκολα στην κατ' επιλογήν τοποθέτησή τους. Ο πάγκος δεν χρειάζεται κανένα απολύτως εργαλείο για την συναρμολόγηση και την αποσυναρμολόγησή του. Ο πάγκος θα πρέπει να αντέχει με απόλυτη ασφάλεια συνολικό βάρος επιθυμητό από τον πωλητή ανάλογα με τα είδη του.

- ΕΠΙΦΑΝΕΙΑ ΠΑΓΚΟΥ

Η επιφάνεια του πάγκου και των προσθηκών του είναι από υλικό κατάλληλο για άμεση επαφή με τρόφιμα όπως αυτά ορίζονται από την ισχύουσα εθνική και κοινοτική νομοθεσία. Το χρώμα κατά την οριστική παράδοση θα είναι λευκό. Οι διαστάσεις θα είναι υποδιαιρέσεις των 2,5m * 1,2m προκειμένου να καλύπτεται αντίστοιχη επιφάνεια, το δε στοιχείο θα

δίνει εικόνα συμπαγή. Εάν ο πωλητής χρησιμοποιεί «κάλυμμα» της επιφάνειας, να είναι από υλικό κατάλληλο για άμεση επαφή με τρόφιμα όπως αυτά ορίζονται από την ισχύουσα εθνική και κοινοτική νομοθεσία, και χρώματος της επιλογής του.

- ΕΠΙΦΑΝΕΙΑ ΤΑΜΙΑΚΗΣ

Η επιφάνεια για την τοποθέτηση της ταμειακής μηχανής είναι διαστάσεων 500x330x25mm. Η επάνω όψη θα είναι λεία ενώ στην κάτω θα προσαρμόζεται στήριγμα. Το στήριγμα πρέπει να μπορεί να κατασκευαστεί σε όποιο ύψος θεωρείται κατάλληλο ανάλογα με τα πωλούμενα είδη ώστε να εξέχει από το επίπεδο του πάγκου και θα είναι ανεξάρτητο ώστε να τοποθετείται σε όποιο σημείο του πάγκου είναι πιο ευδιάκριτο για την τοποθέτηση της ζυγαριάς.

- ΠΟΔΙΑ (εξωτερικό κάλυμμα)

Η ποδιά είναι από πλαστικό ανθεκτικό ύφασμα χρώματος μπλε electric. Η ποδιά περιβάλλει όλο τον πάγκο με αναπτύγματα ή χωρίς και θα καλύπτει το εμπρός και τα δύο πλαϊνά μέρη του πάγκου. Τοποθετείται πάνω στον σκελετό του πάγκου στο επάνω μέρος χωρίς άγκιστρα που προεξέχουν εξωτερικά.

- ΤΕΝΤΑ

Η τέντα είναι από αδιάβροχο ανθεκτικό ύφασμα χρώματος πορτοκαλί. Έχει την δυνατότητα να ρυθμίζεται η κλήση της και το ύψος της ανάλογα με επιθυμία του χρήστη. Ο πάγκος θα έχει την δυνατότητα να καλύπτεται και με ομπρέλα. Για το λόγο αυτό θα υπάρχει οπή περίπου στο κέντρο του πάγκου με τάπα. Οι διαστάσεις της καλυπτόμενης επιφάνειας ενιαία είναι 3m * 2,8m.



Εικ.2.30. : Οι μεταλλικές βάσεις κατά το στήσιμο των πάγκων. ΠΗΓΗ : προσωπικό αρχείο.



Εικ.2.31. : Η ομπρέλα που είναι του ίδιου τύπου για όλους τους πάγκους. ΠΗΓΗ : προσωπικό αρχείο.



Εικ.2.32. : Τα χαρτόκουτα για την διαμόρφωση της επιφάνειας των πάγκων.

ΠΗΓΗ : προσωπικό αρχείο.

2.4. Προσβάσεις – Μέσα Μαζικής Μεταφοράς

Ο στόχος αυτής της παραγράφου είναι ο εντοπισμός των τρόπων πρόσβασης του κοινού στο κυριακάτικο παζάρι. Σημαντικό πλεονέκτημα που παρουσιάζει η σημερινή του θέση, είναι ότι βρίσκεται σε πολύ μικρή απόσταση από το λιμάνι του Πειραιά, όπου υπάρχει ένα αρκετά πυκνό δίκτυο συγκοινωνιών (ηλεκτρικός, προαστιακός, λεωφορεία, τρόλεϊ). Στην εικόνα 2.33. επισημαίνονται οι διαδρομές πεζών, που από τον σταθμό του Η.Σ.Α.Π. έως την αρχή του παζαριού (πλατεία Ιπποδαμείας) η απόσταση είναι 500 μέτρα, ενώ από το σταθμό του προαστιακού σιδηροδρόμου έως το παζάρι είναι 450 μέτρα³². Οι γραμμές του προαστιακού και του μετρό ενώνουν τον Πειραιά με την Αθήνα, τα βόρεια, τα ανατολικά και τα δυτικά προάστια του νομού.



Εικ. 2.33. : Απόσταση των σταθμών του μετρό και προαστιακού από το παζάρι του Πειραιά. ΠΗΓΗ : google maps, προσωπικό αρχείο.

³² Πηγή μετρήσεων : www.googlemaps.com

Παρακάτω παρατίθεται συγκοινωνιακός χάρτης με τις διαδρομές των λεωφορείων και των τρόλεϊ που εξυπηρετούν την πρόσβαση προς το παζάρι. Οι στάσεις «Εθνικής Αντιστάσεως» και «Γούναρη» στα δυτικά είναι οι πλησιέστερες που εξυπηρετούν το παζάρι και απέχουν δύο οικοδομικά τετράγωνα έκαστες από την είσοδο του παζαριού στην πλατεία Ιπποδαμείας. Στα ανατολικά και νότια, αντίστοιχα οι στάσεις «Κεράνη» και «Καλαμάκι», ενώ βόρεια οι στάσεις «Νομαρχία» και «Ρετσίνα».

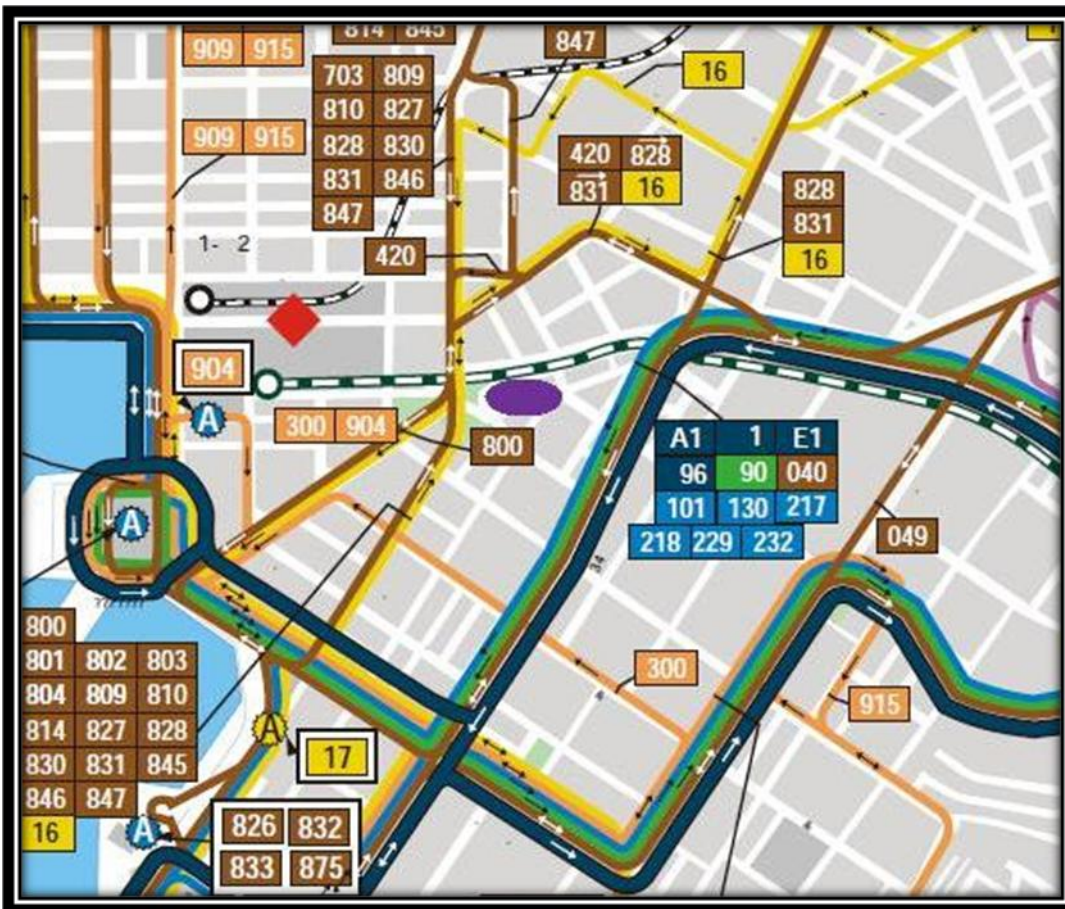

Εικ 2.34. : Συγκοινωνιακός χάρτης όπου φαίνονται οι στάσεις και οι αριθμοί των λεωφορειακών γραμμών. Με μοβ χρώμα η περιοχή του παζαριού. ΠΗΓΗ : ΟΑΣΑ , www.oasa.gr. Βλέπε παράρτημα, χάρτη X1.

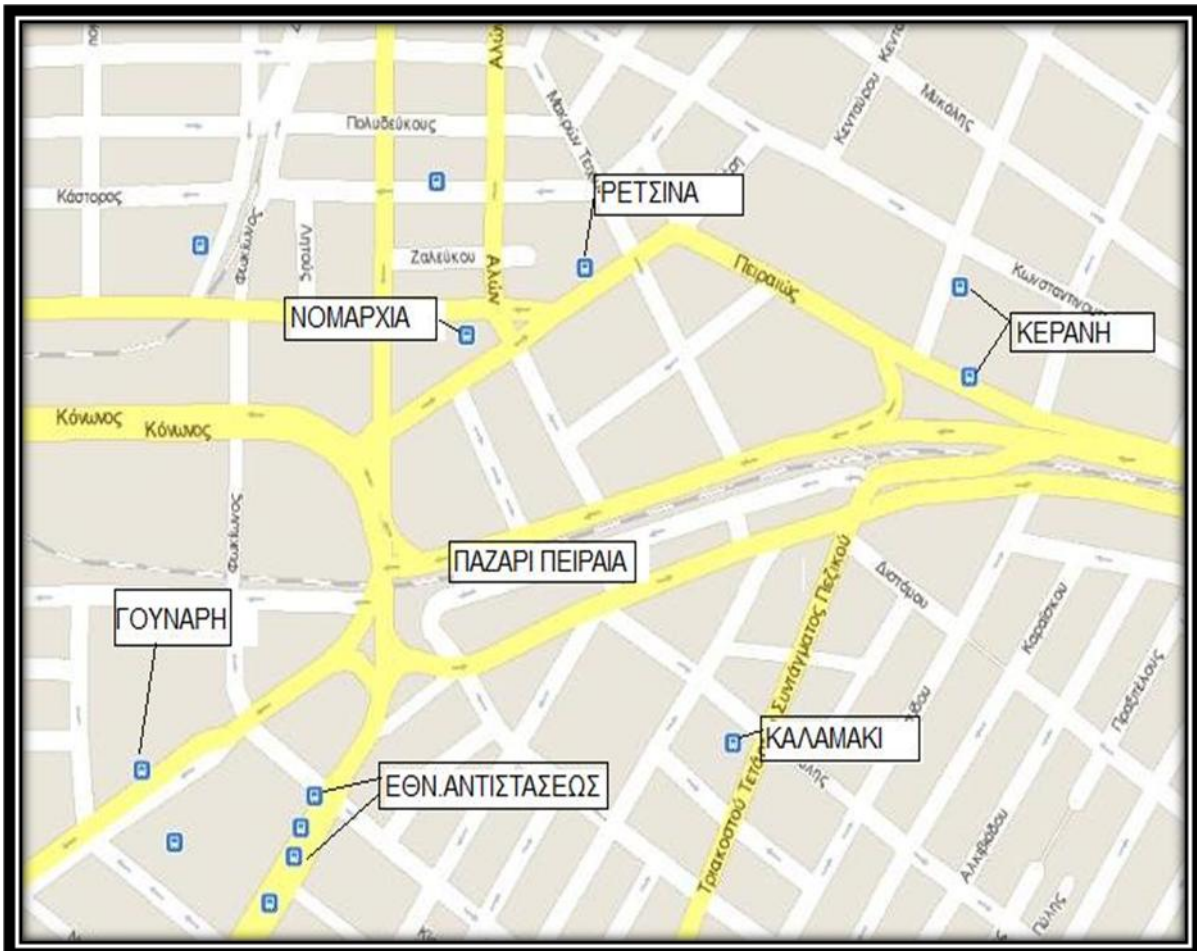

Εικ . 2.35. : Οι στάσεις των λεωφορείων και τρόλεϊ πλησίον του παζαριού. ΠΗΓΗ : google maps, προσωπικό αρχείο.

Τέλος, το δίκτυο του τραμ, ενώνει τον Πειραιά (σταθμός «Φάληρο») με τα νότια προάστια και την Αθήνα μέσω της παραλιακής λεωφόρου «Ποσειδώνος». Παρακάτω, παρατίθεται ο χάρτης με τις διαδρομές των μετρό, ηλεκτρικού, προαστιακού και τραμ.

ΓΡΑΜΜΕΣ ΑΣΤΙΚΟΥ & ΠΡΟΑΣΤΙΑΚΟΥ ΣΙΔΗΡΟΔΡΟΜΟΥ & TRAM



Εικ. 2.36. : Συγκοινωνιακός χάρτης ΜΕΤΡΟ, ΠΡΟΑΣΤΙΑΚΟΥ και TRAM. ΠΗΓΗ :

<http://www.proastiakos.net>

2.5. Χρήσεις γης – Συντελεστές δόμησης

Οι χρήσεις γης της οδού Αλιπέδου (ο τωρινός χώρος του κυριακάτικου παζαριού) σύμφωνα με το απόσπασμα του χάρτη³³, χαρακτηρίζονται : α) ως «εμπόριο υπερτοπικού χαρακτήρα» για το πρώτο τετράγωνο που περικλείεται από τις οδούς Αλιπέδου, Ευαγγελιστριάς, Ομηρίδου Σκυλίτση και Πύλης, β) ως «εμπόριο (λιανικό - χονδρικό), υπηρεσίες» και «λατομεία - ορυχεία (επιφανειακά και υπόγεια)» για το τετράγωνο ανάμεσα στις οδούς Αλιπέδου, Ομηρίδου Σκυλίτση, Πύλης και πάροδο Αλιπέδου, γ) ως «ειδικές χρήσεις - αδόμητοι χώροι» και «στάθμευση και εξυπηρέτηση αυτοκινήτων» για

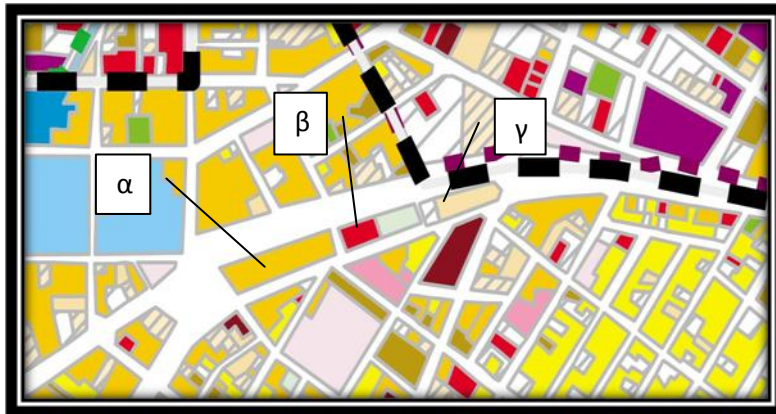

Εικ. 2.37. : Απόσπασμα από χάρτη συν το υπόμνημα σχετικά με τις χρήσεις γης στη

ΥΠΟΜΝΗΜΑ	
	Μη Αστικές Χρήσεις Γεωργική Γη Προτεραιότητας Α Γεωργική Γη Προτεραιότητας Β Δάση και Δασικές εκτάσεις Χέρσες Εκτάσεις
	Κατοικία Αμιγής Κατοικία Γενική Κατοικία
	Εμπόριο (Λιανικό - Χονδρικό), Υπηρεσίες
	Εμπόριο Υπερτοπικού Χαρακτήρα
	Κεντρικές Λειτουργίες Τοπικού Χαρακτήρα Περιβαλψη, Πρόνοια, Πολιτισμός (Τοπικού Χαρακτήρα) Πρωτοβάθμια Εκπαίδευση Δευτεροβάθμια Εκπαίδευση Πράσινο, Ανοιχτοί Χώροι, Αθλητισμός, Αναψυχή, Θρησκευτικές Λειτουργίες
	Κεντρικές Λειτουργίες Υπερτοπικού Χαρακτήρα Γραφεία Διοίκηση, Λειτουργίες και Προσφορά Υπηρεσιών Δημόσιου Τομέα Μεικτές Χρήσεις
	Ιδρύματα - Κοινωνική Υποδομή Τριτοβάθμια Εκπαίδευση Περιβαλψη Κοινωνική Πρόνοια
	Πολιτιστικές Λειτουργίες - Αναψυχή Αθλητισμός Πράσινο, Ελεύθεροι Χώροι Θρησκευτικές Λειτουργίες Ψυχαγωγία Αναψυχή
	Αποθήκες εκτός θεσμοθετημένων Βιομηχανικών Περιοχών
	Χονδρεμπόριο Υπερτοπικού Χαρακτήρα
	Λατομεία, Ορυχεία (Επιφανειακά και Υπόγεια)
	Βιομηχανία
	Στάθμευση και Εξυπηρέτηση Αυτοκινήτων
	Εγκαταστάσεις Μαζικών Μεταφορών Αστικού Τύπου
	Εγκαταστάσεις Μαζικών Μεταφορών Υπεραστικού Τύπου
	Ειδικές Χρήσεις - Αδόμητοι Χώροι Περιοχές με Ίδιο Καθεστώς Εγκαταστάσεις Υποδομής Δομήσιμοι Ανοιχτοί Χώροι και Χώροι υπό Κατασκευή
	Όρια Δημοτικών Διαμερισμάτων
	Περιοχή Καμινίων: Χωρικές Ενότητες I και II
	Περιοχή Αγίου Διονυσίου

ΠΕΙΡΑΙΑΣ Χρήσεις Γης ανά Πολύγωνο Χρήσης

ΚΛΙΜΑΚΑ

0 100 200 300 400 500
Μέτρα

X.2

Υπόβαθρο και Δεδομένα:

Αττικό Μετρό, Μελέτη Ανάπτυξης Μετρό, 1997

³³ Απόσπασμα χάρτη που δίνει πληροφορίες για την οδό Αλιπέδου συν το υπόμνημα. Πηγή : «Παρατηρώντας τον Πειραιά...», επιμέλεια : Κ.Βαλεριάνου – Ε.Παναγιωτάκου, σύμβουλοι : Ε.Κλαμπατσέα, Ι.Σαγιάς, Εθνικό Μετσόβιο Πολυτεχνείο, Αθήνα 2006. Βλέπε παράρτημα, Χάρτη Χ6.

μελετώμενη περιοχή. ΠΗΓΗ : Βλέπε [33], προσωπικό αρχείο.

το τετράγωνο Αλιπέδου, πάροδος Αλιπέδου, Ομηρίδου Σκυλίτση. Για αναλυτικότερη διερεύνηση του χώρου βλέπε παράγραφο 2.1. Σύμφωνα με το Γενικό Πολεοδομικό Σχέδιο του δήμου Πειραιά που εγκρίθηκε με αριθμό ΦΕΚ Δ79/1988 και Πολεοδομική απόφαση με αριθμό 78946/4063, αναφέρονται τα στοιχεία που περιλαμβάνουν τον ευρύτερο χώρο που είναι χωροθετημένο το παζάρι. Αναφέρεται στο :

- Χάρτη Π3 «ΟΙΚΙΣΤΙΚΗ ΔΟΜΗ – ΠΡΟΤΑΣΗ»³⁴, η Αλιπέδου να αποτελέσει μέρος δικτύου ροής πεζών.
- Χάρτη Π6 «ΜΕΣΟΙ ΠΡΟΤΕΙΝΟΜΕΝΟΙ ΣΥΝΤΕΛΕΣΤΕΣ ΔΟΜΗΣΗΣ, ΖΩΝΕΣ ΟΙΚΟΝΟΜΙΚΩΝ ΘΕΣΜΙΚΩΝ ΚΙΝΗΤΡΩΝ ΚΑΙ ΠΟΛΕΟΔΟΜΙΚΩΝ ΜΗΧΑΝΙΣΜΩΝ»³⁵, η Αλιπέδου ανήκει σε περιοχή έρευνας.
- Χάρτη Π7 «ΠΑΡΕΜΒΑΣΕΙΣ – ΠΡΟΤΑΣΗ»³⁶, όπως στο χάρτη Π3, ενώ με σήμανση «Ε9» επί του χάρτη η ανάδειξη του αρχαιολογικού χώρου Πυλών³⁷.

Στο Γενικό Πολεοδομικό Σχέδιο δήμου Πειραιά από τον Οργανισμό Ρυθμιστικού Σχεδίου Και Προστασίας Περιβάλλοντος Αθήνας, με έγκρισή του στο ΦΕΚ 79Δ/88 και τροποποίησή του στο ΦΕΚ 663Δ/94, στον ομώνυμο χάρτη³⁸, η οδός Αλιπέδου συμπεριλαμβάνεται στο κέντρο της πόλης του Πειραιά και στην Πολεοδομική ενότητα 231 με προτεινόμενο Σ.Δ. = 2,6 και ανώτατο επιτρεπόμενο Σ.Δ. = 3,0 και πρόβλεψη μικτής πυκνότητας = 20 κάτοικοι/εκτάριο.

³⁴ Βλέπε παράρτημα, Χάρτη Χ9.

³⁵ Βλέπε παράρτημα, Χάρτη Χ10.

³⁶ Βλέπε παράρτημα, Χάρτη Χ11.

³⁷ Υπουργείο Πολιτισμού και Τουρισμού, Αρχαιολογικοί χώροι, Περιγραφή – Αρμοδιότητες, Εργασίες βελτίωσης της λειτουργίας και της εικόνας των αρχαιολογικών χώρων της περιφέρειάς της: 1. ΠΕΙΡΑΙΑΣ: α) Αρχ. Θέατρο Ζέας στον περίβολο του Αρχ. Μουσείου, β) Κονώνειο τείχος, γ) Ηετιώνεια πύλη, δ) Αστικές πύλες, ε) Νεώσοικοι Ζέας, στ) Σκευοθήκη Φίλωνος, ζ) Αρχαία οικοδομικά τετράγωνα σε οικόπεδα της πόλης. ΠΗΓΗ : <http://www.yppo.gr>

³⁸ Βλέπε παράρτημα, χάρτη Χ2.

2.6. Νομοθεσία που διέπει τις υπαίθριες αγορές

2.6.1. Νόμοι

Το νομοθετικό πλαίσιο που διέπει τους κανονισμούς λειτουργίας του υπαίθριου εμπορίου αναφέρεται στο νόμο **2323/95 (ΦΕΚ-145 Α')** : «Υπαίθριο εμπόριο και άλλες Διατάξεις» όπως τροποποιήθηκε με τον νόμο **N.3190/2003 (ΦΕΚ-249/30.10.2003)**. Στον νόμο **3377/2005 - ΦΕΚ 202/Α'/19.8.2005** και σε άλλους που δεν αφορούν τη συγκεκριμένη μελέτη. Επίσης στο προεδρικό διάταγμα υπ' αριθμόν 12 με τίτλο «Ρύθμιση πλανόδιου εμπορίου (στάσιμου και πλανόδιου)» όπως δημοσιεύθηκε στην εφημερίδα της κυβερνήσεως στο πρώτο τεύχος, με αριθμό φύλλου 10 στις 18 Ιανουαρίου 2005 (άλλες πραγματοποιηθείσες τροποποιήσεις των νόμων δεν αναφέρονται στο παρόν). Στην περίπτωση του κυριακάτικου παζαριού του Πειραιά, οι όροι λειτουργίας του εγκρίνονται σύμφωνα με απόφαση του δημοτικού συμβουλίου Πειραιά. Επισημαίνονται αυτούσια χωρία, με στοιχεία που πρέπει να ληφθούν υπ' όψιν από τα παραπάνω για τις ανάγκες της μελέτης, όπως και γνωμοδοτήσεις του Νομοθετικού Συμβουλίου του Κράτους. :

- *Για την εφαρμογή του παρόντος νόμου, υπαίθριο εμπόριο, πλανόδιο ή στάσιμο, νοείται η άσκηση εμπορικής δραστηριότητας σε χώρο ακάλυπτο, που δεν χαρακτηρίζεται ως επαγγελματική στέγη σύμφωνα με τις διατάξεις του **π.δ. 34/1995 (ΦΕΚ 30 Α)**. Ακάλυπτοι χώροι νοούνται και οι εγκαταστάσεις που φέρουν μόνο στέγαστρο ή και περίφραγμα, τα οποία δεν αποτελούν μόνιμη κατασκευή.[...]*
- *Η άδεια χορηγείται με απόφαση του νομαρχιακού συμβουλίου της οικείας Νομαρχιακής Αυτοδιοίκησης (Ν.Α.), στην περιφέρεια της οποίας*

κατοικεί ή διαμένει συνεχώς, κατά τα δύο τελευταία χρόνια, ο ενδιαφερόμενος.[...]

- Η άσκηση του υπαίθριου στάσιμου εμπορίου επιτρέπεται μόνο: α. σε θέσεις που καθορίζονται και οριοθετούνται από τους δήμους και τις κοινότητες, στο χώρο της δικαιοδοσίας τους, β. σε ιδιωτικούς χώρους.[...]
- Η απόσταση μεταξύ των θέσεων του προηγούμενου εδαφίου δεν επιτρέπεται να είναι μικρότερη των εκατό (100) μέτρων, σε πόλεις με πληθυσμό πάνω από εκατό χιλιάδες (100.000).[...] Οι θέσεις άσκησης υπαίθριου εμπορίου πρέπει να βρίσκονται εκτός: α) των δημοτικών και λαϊκών αγορών και β) περιοχών που γειτνιάζουν ή ευρίσκονται σε μικρή απόσταση από οργανωμένες ξενοδοχειακές μονάδες, μπροστά από την είσοδο εμπορικών καταστημάτων και εισόδους αρχαιολογικών χώρων, μουσείων, μνημείων και εκκλησιών. Η απόσταση των θέσεων άσκησης υπαίθριου στάσιμου εμπορίου από τα άκρα των δημοτικών και λαϊκών αγορών δεν επιτρέπεται να είναι μικρότερη των τριακοσίων (300) μέτρων, στους δήμους του λεκανο-πεδίου Αττικής και σε δήμους με πληθυσμό πάνω από εκατό χιλιάδες (100.000) κατοίκους.[...]
- Με απόφαση του κατά τόπον αρμόδιου νομαρχιακού συμβουλίου μπορεί να επιτρέπεται η λειτουργία υπαίθριας αγοράς κατά τις Κυριακές (κυριακάτικη αγορά) εντός της περιφέρειας της οικείας Ν.Α., σε ειδικώς καθοριζόμενους χώρους, ως εξής: α) μία κυριακάτικη αγορά σε κάθε δήμο της Ν.Α. Αθηνών - Πειραιώς, με πληθυσμό άνω των εκατό χιλιάδων (100.000) κατοίκων.[...]
- Ο Γενικός Γραμματέας Περιφέρειας μπορεί με απόφαση του να εγκρίνει την ίδρυση, τη μετακίνηση ή την κατάργηση λαϊκών αγορών στην περιφέρεια των Ν.Α. Αθηνών - Πειραιώς και Θεσσαλονίκης, ύστερα από πρόταση του Δ.Σ. του οικείου Οργανισμού Λαϊκών Αγορών και γνώμη του οικείου δημοτικού συμβουλίου και της υπηρεσίας Τροχαίας. [...]
- Με απόφαση των, κατά τόπους, αρμόδιων νομαρχιακών συμβουλίων επιτρέπεται να ιδρύονται, να μετακινούνται και να καταργούνται λαϊκές

αγορές στις περιφέρειες των οικείων νομών, ύστερα από πρόταση του οικείου δήμου στην οποία καθορίζεται ο ακριβής χώρος λειτουργίας της αγοράς και ο ανώτατος αριθμός των αδειών που θα χορηγηθούν γνώμη της επιτροπής που συγκροτείται με απόφαση του αρμόδιου νομαρχιακού συμβουλίου και αποτελείται: 1) από τον προϊστάμενο της υπηρεσίας Εμπορίου της οικείας Νομαρχιακής Αυτοδιοίκησης, ως πρόεδρο και 2) από έναν εκπρόσωπο: α) της τοπικής ένωσης δήμων και κοινοτήτων β) του οικείου Επιμελητηρίου, γ) του οικείου Εμπορικού Συλλόγου, δ) της υπηρεσίας Τροχαίας, ε) της αρμόδιας Εφορίας Αρχαιοτήτων του Υπουργείου Πολιτισμού, στ) της υπηρεσίας Πολεοδομίας, ζ) της Ομοσπονδίας ή του Συλλόγου Επαγγελματιών πωλητών λαϊκών αγορών της οικείας Ν.Α. και η) της Ομοσπονδίας ή του Συλλόγου παραγωγών πωλητών λαϊκών αγορών της οικείας Ν.Α.. Το νομαρχιακό συμβούλιο μπορεί, με την απόφασή του, να αποδεχθεί ή να απορρίψει στο σύνολό της την υποβαλλόμενη πρόταση. Αν η πρόταση αυτή απορριφθεί, ο δήμος μπορεί να επανέλθει με νέα τροποποιημένη. Συνιστώνται Κλιμάκια Ελέγχου Λαϊκών Αγορών και Υπαίθριου Εμπορίου (πλανόδιου και στάσιμου) στο Υπουργείο Ανάπτυξης και στις Περιφέρειες.

2.6.2. Αποφάσεις δημοτικού συμβουλίου Πειραιά

- Πρακτικά 7^{ης} συνεδρίασης 24/2/2011 δημοτικού συμβουλίου Πειραιά. Αποφασίζει κατά πλειοψηφία : Εγκρίνει α) το χώρο λειτουργίας της υπαίθριας Κυριακάτικης αγοράς του Δήμου Πειραιά να είναι επί της οδού Αλιπέδου από τη συμβολή της με την οδό 34^{ου} Συντάγματος Πεζικού έως την Πλατεία Ιπποδαμείας, β) τη συγκρότηση της επιτροπής απ' το Δήμαρχο που ορίζει ο νόμος, η

οποία θα καθορίσει τον ανώτατο αριθμό αδειών συμμετοχής στην υπαίθρια Κυριακάτικη αγορά του δήμου Πειραιά και τα είδη που θα επιτρέπεται να πωλούνται σε αυτή. [...], δ) ο Δήμος θα αναλάβει την κατασκευή των ομοιόμορφων πάγκων, το κόστος των οποίων θα καταβάλει ο κάθε δικαιούχος άδειας με την παραλαβή της άδειας.

- Στο άρθρο το οποίο αναρτήθηκε στην ιστοσελίδα www.michaloliakos.gr, με τίτλο : «ΑΠΟΦΑΣΗ ΤΟΥ ΔΗΜΟΤΙΚΟΥ ΣΥΜΒΟΥΛΙΟΥ ΓΙΑ ΤΟ ΠΑΖΑΡΙ, ΕΙΣΗΓΗΣΗ ΤΟΥ ΔΗΜΑΡΧΟΥ ΠΕΙΡΑΙΑ Β. ΜΙΧΑΛΟΛΙΑΚΟΥ», αναφέρεται :

Η βασική εισηγήτρια Αντιδήμαρχος κ. Κορίνα Λαουλάκου είπε τα εξής : «[...]Ενώ το τοπογραφικό μιλούσε για 209 θέσεις, στον ίδιο χώρο (Αλιπέδου από την 34ου Συντάγματος Πεζικού, καθώς και την πλατεία Ιπποδαμείας) κάνοντας μια επιτόπια διαγράμμιση προέκυψε ότι, θα ανέρχονταν σε 240 με απόκλιση συν, πλην 10 θέσεις. Επίσης σε αυτήν την απόφαση είχαμε προβλέψει 2 καντίνες. Έχουν γίνει 5 αιτήσεις και προτείνουμε να γίνουν όλες δεκτές.[...] να δοθεί η δυνατότητα στους εμπόρους που έχουν καταστήματα, δηλ. στα παλαιοπωλεία τα οποία έχουν άδεια λειτουργίας τις Κυριακές, να τους χορηγηθεί άδεια συμμετοχής στην Κυριακάτικη Αγορά, στο χώρο μπροστά από την είσοδο του καταστήματός τους. Το ποιος θα πάρει ποια θέση, θα γίνει κλήρωση ως ορίζει ο νόμος. Η Κυριακάτικη Αγορά, στο χώρο που προαναφέραμε, θα λειτουργήσει για ένα χρόνο και αφού θα γίνεται συνεχής αυστηρός έλεγχος του τρόπου της λειτουργίας της, ώστε να λειτουργεί νόμιμα και ευπρεπώς. Στο τέλος του διαστήματος αυτού θα αποφασιστεί: 1)αν θα παραμείνει στον ίδιο χώρο 2)αν θα λειτουργήσει σε άλλο χώρο, για την εξεύρεση του οποίου, θα έχουν προηγηθεί συζητήσεις ή μελέτες από αρμόδιους φορείς και 3) αν θα καταργηθεί η λειτουργία της. Σε περίπτωση που για οποιοδήποτε λόγο δεν είναι εφικτό να ληφθεί

απόφαση κατά τα ανωτέρω, θα παραταθεί αυτοδικαίως η λειτουργία της Κυριακάτικης Αγοράς, στον προαναφερόμενο χώρο, για διάστημα ενός εξαμήνου ακόμη. Δηλαδή τελική ημερομηνία της Κυριακάτικης Αγοράς στον ίδιο χώρο θα είναι η 31η Δεκεμβρίου 2012. »

Σε πρακτικό τακτικής συνεδρίασης του Δημοτικού Συμβουλίου Νέας Προποντίδας, σχετικά με τη λειτουργία κυριακάτικης αγοράς στη Νέα Ηράκλεια, αναφέρεται :

« Σχετικά με τη χρήση πεζοδρομίου για τη λειτουργία λαϊκής αγοράς (άλλο είδος υπαίθριου εμπορίου) και γενικότερα εμποροπανηγύρεων ή άλλων ειδών υπαίθριου εμπορίου, με την υπ' αριθμόν 116/2008 γνωμοδότηση του ΝΣΚ³⁹ είναι δυνατόν να λειτουργήσει λαϊκή αγορά και σε πεζοδρόμιο και σε οδό, με την αυτονόητη προϋπόθεση ότι η χωροθέτηση των υλικών και εγκαταστάσεων λειτουργίας της αγοράς θα γίνεται κατά τέτοιο τρόπο ώστε να μην παρεμποδίζεται η κυκλοφορία των πεζών, ως και η είσοδος ή έξοδος οχημάτων άμεσης ανάγκης (νοσοκομειακά, αστυνομικά ή πυροσβεστικά κλπ οχήματα) ή εξυπηρέτησης των παρόδων (οχήματα τροφοδοσίας, οχήματα αναπήρων).[...] Η πρώτη προσπάθεια εννοιολογικού προσδιορισμού της Κυριακάτικης αγοράς, που ανιχνεύεται στη νομολογία, έγινε με την υπ' αριθμ. πρωτ. 186/αριθμ. 203/1988 γνωμοδότηση του ΝΣΚ που αφορούσε την οριοθέτηση της έννοιας του Κυριακάτικου Παζαριού της πλατείας Ιπποδαμείας του Δήμου Πειραιώς σε σχέση με την έννοια της εμποροπανηγύρης, έννοιες που κρίθηκαν διαφορετικές⁴⁰. »

39 Με το άρθρο 100Α του Συντάγματος το Νομικό Συμβούλιο του Κράτους, ως μεγάλο σώμα της διοίκησης, καθίσταται συνταγματικά προβλεπόμενος και κατοχυρωμένος θεσμός. Το Νομικό Συμβούλιο του Κράτους (Ν.Σ.Κ.) αποτελεί ενιαία, ανώτατη Αρχή του Κράτους και υπάγεται απευθείας στον Υπουργό Οικονομίας και Οικονομικών. (άρθρο 1, Ν 3086/2002).
ΠΗΓΗ : <http://www.nsk.gov.gr>

⁴⁰ Από τον υπ' αριθμό 18/2011 πρακτικό τακτικής συνεδρίασης του Δημοτικού Συμβουλίου Νέας Προποντίδας, ΕΛΛΗΝΙΚΗ ΔΗΜΟΚΡΑΤΙΑ, ΝΟΜΟΣ ΧΑΛΚΙΔΙΚΗΣ, ΔΗΜΟΣ ΝΕΑΣ ΠΡΟΠΟΝΤΙΔΑΣ.

2.7. Αναφορές από το διαδίκτυο

Η παράγραφος αυτή, αποτελεί περίληψη αναφορών από το διαδίκτυο σχετικά με το κυριακάτικο παζάρι του Πειραιά (βλ. Παράρτημα, Αναφορές από το διαδίκτυο). Αυτός ο σύγχρονος τρόπος επικοινωνίας για τη συγγραφή της παραγράφου, επιλέχθηκε επειδή δίνεται η δυνατότητα συλλογής στοιχείων που δεν έχουν δημοσιευθεί έντυπα. Η ποικιλομορφία των απόψεων που προσφέρει, σε συνδυασμό με την συλλογή πληροφοριών και απόψεων σε ελάχιστο χρονικό διάστημα, καθιστά αυτόν τον τρόπο πληροφόρησης ως ένα χρήσιμο εργαλείο. Σκοπός είναι να συγκεντρωθούν διαφορετικές απόψεις σχετικά με το παζάρι του Πειραιά, ώστε να δημιουργηθεί μια σφαιρική άποψη για το μελετώμενο θέμα. Σε αυτήν την παράγραφο η εγκυρότητα της πηγής πληροφοριών έχει μικρότερη σημασία από όσο έχει η εκπροσώπηση σχετικών κοινωνικών ομάδων.

Στο σύνολο των απόψεων που έχουν διατυπωθεί, έχουν πάρει θέση, πολιτικά πρόσωπα του Πειραιά, συνδικαλιστικοί φορείς, εκπρόσωποι δεξιών και αριστερών πολιτικών παρατάξεων, εκπρόσωποι του εμπορικού συλλόγου Πειραιά, έμποροι του Πειραιά, μικροπωλητές του παζαριού, ανώνυμοι αρθρογράφοι και διάφοροι άλλοι. Κοινό χαρακτηριστικό όλων των αναφορών, είναι η εμφανής απέχθεια του παραεμπορίου, επικαλούμενες σχεδόν πάντα την συμβολή του στην ανάπτυξη της παραοικονομίας και την ζημιά που προκαλεί στην εθνική οικονομία. Από φιλολαϊκά όργανα οι παρατάξεις κυρίως, τονίζεται η αναγκαιότητα ύπαρξης του παζαριού ως άμεσο οικονομικό στήριγμα χαμηλοτέρων οικονομικών στρωμάτων, προσφέροντας φθηνές τιμές αλλά και αρκετές θέσεις εργασίας.

Ο εμπορικός σύλλογος και το εμπορικό επιμελητήριο τηρούν την σταθερή άποψη της κατάργησης του κυριακάτικου παζαριού, προτάσσοντας επιχειρήματα αισθητικού, αρχαιολογικού και εμπορικού χαρακτήρα. Επίσης καταφεύγουν και σε μηνυτήριες αναφορές, επιβεβαιώνοντας την θέση τους ως προς τη λειτουργία του παζαριού.

Από την άλλη, δημοσιευμένες αναφορές με πηγή τις εκάστοτε δημοτικές αρχές, εστιάζουν στην διαπίστωση των αποτελεσματικών τους πολιτικών, μέσω της κατάσχεσης και καταστροφής των παράνομων εμπορευμάτων. Άξιο αναφοράς, είναι το γεγονός πως η στάση των δημοτικών αρχών, τα χρόνια λειτουργίας του παζαριού, δεν παρουσιάζει ομοιογένεια ως προς τις αποφάσεις που αφορούν το παζάρι. Έτσι, αντιμετωπίζεται άλλωτε ως απεχθές και άλλωτε ως υπό όρους καλοδεχούμενο, χωρίς φυσικά τα όσα κατά καιρούς γράφονται να έχουν ως καθαυτό στόχο τους μικροπωλητές. Ρυθμίσεις υπέρ του παζαριού, έρχονται και αντικαθιστούν παλαιότερες ζημιογόνες, κάτι που περίτρανα επιβεβαιώνει την απόλυτη εξάρτησή του από τις δημοτικές αρχές. Επιπροσθέτως, οι επισημάνσεις των προβλημάτων που προκύπτουν από τη λειτουργία του παζαριού είναι δεκάδες, αλλά αντιπροτάσεις ως προς την λύση τους, εμφανίζονται κυρίως από νέους πολιτικούς συνδιασμούς. Ουσιαστικές παρεμβάσεις σε θέματα λειτουργίας του παζαριού, παρατηρούνται μόνο κατά τον τελευταίο χρόνο (2011).

Η αύξηση της ζήτησης φθηνότερων προϊόντων οδηγεί όλο και περισσότερο κόσμο στο παζάρι, αλλά ο ανεξέλεγκτος χαρακτήρας του (λόγω παραεμπορίου), συνθέτει μια αρνητική εικόνα γύρω από αυτό, καθιστώντας τη λειτουργία του απαραίτητη και συνάμα «επικίνδυνη» για την τοπική κοινωνία. Για την επισκόπηση αυτούσιων αρθρών βλέπε ΠΑΡΑΡΤΗΜΑ.

2.8. Συμπεράσματα κεφαλαίου

Στο κεφάλαιο 2 πληροφορηθήκαμε για το παζάρι του Πειραιά στη σημερινή του τοποθεσία και αναλύσαμε τον περιβάλλοντα χώρο κατά τη διάρκεια του.

Ερευνήσαμε εκτενώς τη μορφολογία της περιοχής ως τόπο φιλοξενίας του παζαριού αλλά και ως ένα κομμάτι του κέντρου της πόλης.

Αναφερθήκαμε σε νομοθετικό πλαίσιο και αποφάσεις που έχουν καθορίσει την σημερινή του μορφή και επισημάναμε την σύγχρονη ιστορική του πορεία. Συμπεριλάβαμε απόψεις, φορέων και πολιτών ποικίλων κοινωνικών ομάδων και συμφερόντων, δίνοντας μια σφαιρική άποψη γύρω από το θέμα.

Αναλυτικότερα επισημάνθηκαν τα παρακάτω :

- Το παζάρι του Πειραιά όπως προαναφέραμε βρίσκεται σε μικρή απόσταση από το λιμάνι, γεγονός που το κάνει άμεσα προσβάσιμο από το αγοραστικό κοινό της ευρύτερης περιοχής της Αττικής. Η πρόσβαση γίνεται εφικτή με όλα τα μέσα μαζικής μεταφοράς και αυτός είναι ένας παράγοντας που το κυριακάτικο παζάρι χαρακτηρίζεται ως υπερτοπικό.
- Από την παράγραφο της νομοθεσίας προσεγγίζονται με ακρίβεια η έννοια του υπαίθριου εμπορίου όπως νοείται σε αυτή αλλά και ο διαχωρισμός της εμποροπανήγυρης από την κυριακάτικη αγορά. Προσδιορίζονται τα χαρακτηριστικά του χώρου, χωρίς σαφήνεια μεν αλλά υπολογίσιμα δε (είσοδος και έξοδος οχημάτων άμεσης ανάγκης), συγκεκριμενοποιώντας επιπλέον, τους χώρους που πλησίον τους δεν επιτρέπεται η χωροθέτηση των παζαριών. Επίσης, επισημαίνονται τα διοικητικά όργανα στη λήψη σχετικών αποφάσεων

και την δομική σύσταση των αρμόδιων συμβουλίων. Διαφαίνεται η επιρροή των αποφάσεων του δημοτικού συμβουλίου στη σημερινή εικόνα του παζαριού του Πειραιά, ενώ διακρίνεται η αβέβαιη μελλοντική του εξέλιξη, εφόσον η σημερινή του τοποθεσία, όπως αναφέρεται είναι προσωρινή. Τα τελευταία χρόνια έχουν γίνει μεγάλα βήματα για την ομαλή λειτουργία του παζαριού (κλήρωση θέσεων, επισήμανση θέσεων, ομοιογένεια εξοπλισμού, διαρκής αστυνόμευση κτλ), αλλά η ανεύρεση του κατάλληλου χώρου παραμένει ένα άλυτο μέχρι στιγμής πρόβλημα.

- Οι αυξομειώσεις του ελεύθερου πλάτους κίνησης του κοινού καθιστά την κυκλοφορία του ασύμφορη στο συγκεκριμένο χώρο και η ασφάλεια των πεζών απειλείται σε ενδεχόμενη μελλοντική κατάρρευση του παλαιού κτιρίου που βρίσκεται στην περιοχή.
- Η πρόσβαση εμπορικών οχημάτων είναι δυσχερής ώστε τις ώρες φόρτωσης - εκφόρτωσης δημιουργείται συμφόρηση.
- Λόγω της μορφολογίας του χώρου, ο έλεγχός του από την δημοτική αστυνομία για την αντιμετώπιση του παραεμπορίου, γίνεται με εξαιρετική δυσκολία.
- Το παζάρι, αποτελεί πόλο έλξης για παραεμπορική δραστηριότητα, κάτι που αμαυρώνει την εικόνα της πόλης του Πειραιά, εφόσον βρίσκεται α) στην είσοδο της πόλης και β) σε μικρή απόσταση από αρχαιολογικό χώρο.

ΚΕΦΑΛΑΙΟ 3^ο – ΠΡΟΤΑΣΗ

3.1. Έρευνα χωροθέτησης

Κατά τη διαδικασία διερεύνησης του χάρτη του Πειραιά, με σκοπό την εύρεση της νέας τοποθεσίας του παζαριού, παρατηρούμε πως υπάρχει μεγάλη έλλειψη αστικών κοινόχρηστων χώρων⁴¹. Σήμερα, η αναλογία αστικού πρασίνου σε τ.μ. ανά κάτοικο στην πόλη του Πειραιά είναι 1,56⁴². Θεωρείται ελάχιστη αναλογία, συγκρινόμενη με τον μέσο όρο των ευρωπαϊκών πόλεων που βρίσκεται στο 7 τ.μ./κάτοικο. Ενδεικτικά, η αναλογία αστικού πρασίνου ανά κάτοικο σε ευρωπαϊκές πόλεις είναι⁴³ :

ΠΟΛΗ	Τ.μ./κάτοικο
Ζυρίχη	36
Χάγη	27,7
Άμστερνταμ	27
Βιέννη	20
Σόφια	15
Ρώμη	9
Δ.Αθηναίων	2

Η διαπίστωση αυτή, καθιστά την χωροθέτηση του παζαριού σε υφιστάμενο χώρο πλατείας ή πάρκου, ανέφικτη. Οπότε, δεν μπορούμε να ακολουθήσουμε το παράδειγμα της Στουτγκάρδης (βλ. ΚΕΦ. 1), δηλαδή να χωροθετηθεί το παζάρι σε κάποια πλατεία πλησίον της σημερινής του τοποθεσίας.

⁴¹ Δρόμοι, πλατείες, πεζόδρομοι, πάρκα και άλση, κήποι.

Ν.Μπελαβίλας, Φ.Βαταβάλη, Πράσινο και ελεύθεροι χώροι στην πόλη, WWF Ελλάς, Αθήνα 2009.

⁴² Η. Γιαννίρης, «Ελεύθεροι χώροι : Νέα κατάσταση – νέες προοπτικές για τα κινήματα της πόλης», Οι δημόσιοι χώροι ως κοινωνικό αγαθό σε κρίση, Αθήνα 15 Ιανουαρίου 2011.

⁴³ Ο.π.

Η μεταφορά του παζαριού σε κάποιο στεγασμένο χώρο όπως στο παράδειγμα του Brooklyn (βλ. ΚΕΦ. 1), επίσης δεν είναι εφικτό εφόσον δεν διατίθεται κάποιος ελεύθερος στεγασμένος χώρος με τις απαιτούμενες διαστάσεις στην περιοχή.

Ερευνώντας τις προκείμενες ανάγκες μιας τέτοιας χωροθέτησης και έχοντας υπόψη νομικά, ιστορικά, πολεοδομικά και λειτουργικά κριτήρια, προσπαθούμε να συγκεκριμενοποιήσουμε τα απαιτούμενα χαρακτηριστικά της νέας θέσης. Συνθέτοντας στοιχεία από τα προηγούμενα κεφάλαια, καταλήγουμε σε ορισμένα χαρακτηριστικά που αποτελούν την ταυτότητα της πρότασής μας.

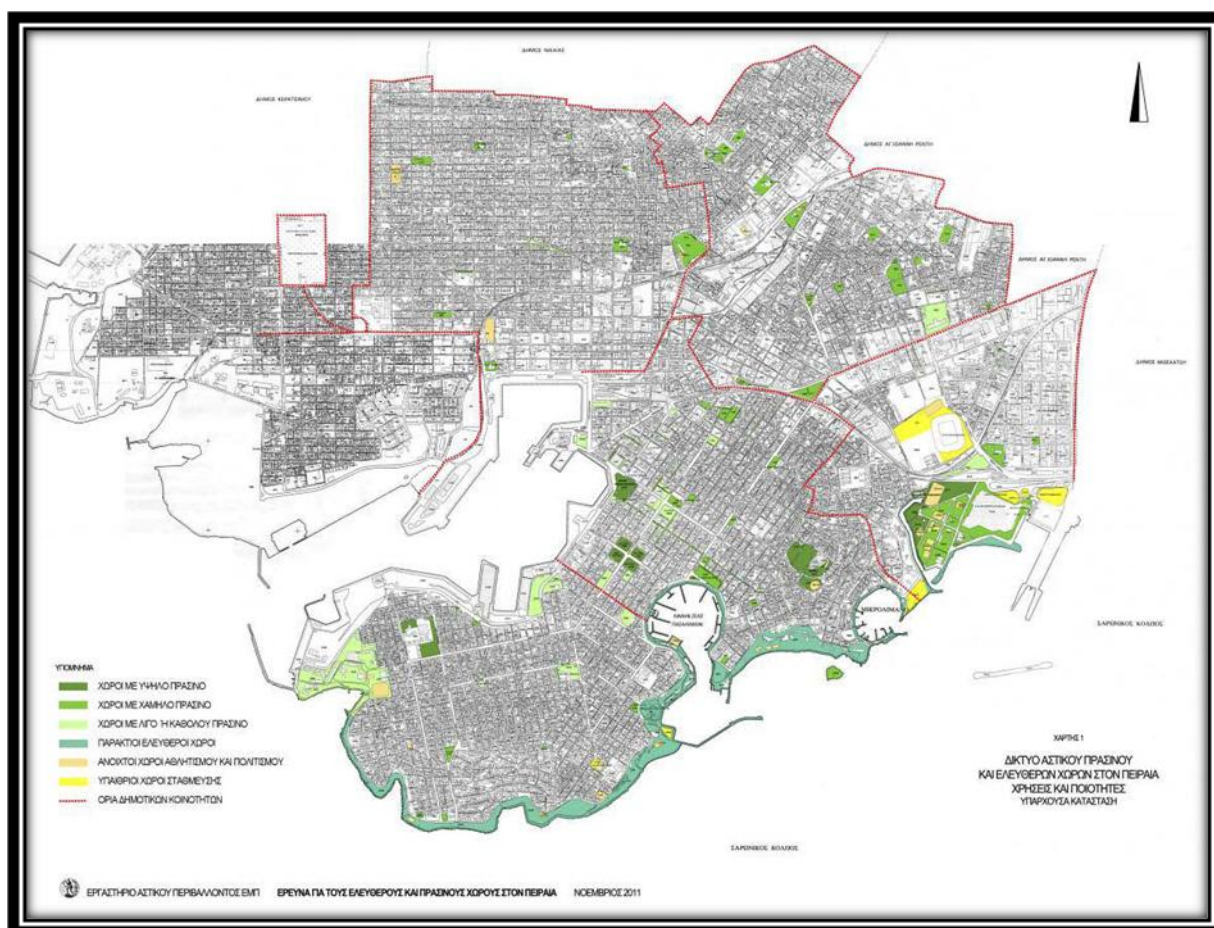

Εικ. 3.1. : Δίκτυο αστικού πρασίνου και ελεύθερων χώρων στον Πειραιά, χρήσεις και ποιότητες, υφιστάμενη κατάσταση.⁴⁴

⁴⁴ Αστικοί και ελεύθεροι χώροι στο δήμο Πειραιά, Εργαστήριο αστικού περιβάλλοντος ΕΜΠ, – Εθνικό Μετσόβιο Πολυτεχνείο, Νοέμβριος 2011.

3.2. Προϋποθέσεις χωροθέτησης

- Επαρκής χώρος κίνησης κοινού με ασήμαντες αυξομειώσεις στο πλάτος του.
- Αύξηση των προσόψεων των πάγκων, από 2 μέτρα που είναι σήμερα, στα 4 μέτρα.
- Αύξηση του αριθμού των αδειών από 223 που είναι σήμερα, σε 250 τουλάχιστον, ώστε να επωφεληθούν πρώην καταστηματαρχες του Πειραιά και άτομα από ευπαθείς κοινωνικές ομάδες ή άτομα χαμηλών εισοδημάτων.
- Άμεσα προσβάσιμη περιοχή από το κοινό που χρησιμοποιεί τα μέσα μαζικής μεταφοράς, αλλά και μέσω ιδιωτικών οχημάτων χωρίς να συμπίπτει ο χώρος του παζαριού με γραμμές αστικής συγκοινωνίας και κεντρικές κυκλοφοριακές αρτηρίες. Επίσης, να είναι άμεσα προσβάσιμος από οχήματα έκτακτης ανάγκης.

Τότε ως συνέπεια :

- Το παζάρι, θα εξελιχθεί σε αναπτυξιακό παράγοντα για την περιοχή και δεν θα συντελλεί στην υποβάθμιση του ήδη βεβαρημένου αστικού χώρου.
- Θα αποτελέσει τουριστικό πόλο έλξης, κυρίως κατά τους θερινούς μήνες όπου η κίνηση στο επιβατικό λιμάνι του Πειραιά είναι αυξημένη.
- Θα πληροί τα νομικά κριτήρια, όπως αναφέρονται στο κεφάλαιο 2.
- Θα είναι συμβατό με τις υφιστάμενες χρήσεις της περιοχής.

Η υποψήφια περιοχή για την μετεγκατάσταση του παζαριού, είναι οι οδοί Ασκληπιού και Χαϊδαρίου από Αγίου Διονυσίου έως Γραβιάς και οι ενδιάμεσοι δρόμοι (Κάστορος, Πολυδεύκους, Δραγατσανίου, Γραβιάς), στην περιοχή του Αγίου Διονυσίου (βλ. Εικ. 3.3.). Απέχει 500 μέτρα (πεζοπορία)

από την σημερινή τοποθεσία του παζαριού ενώ οι σταθμοί του ΗΣΑΠ και του προαστιακού σιδηροδρόμου, απέχουν 370 και 10 μέτρα αντίστοιχα

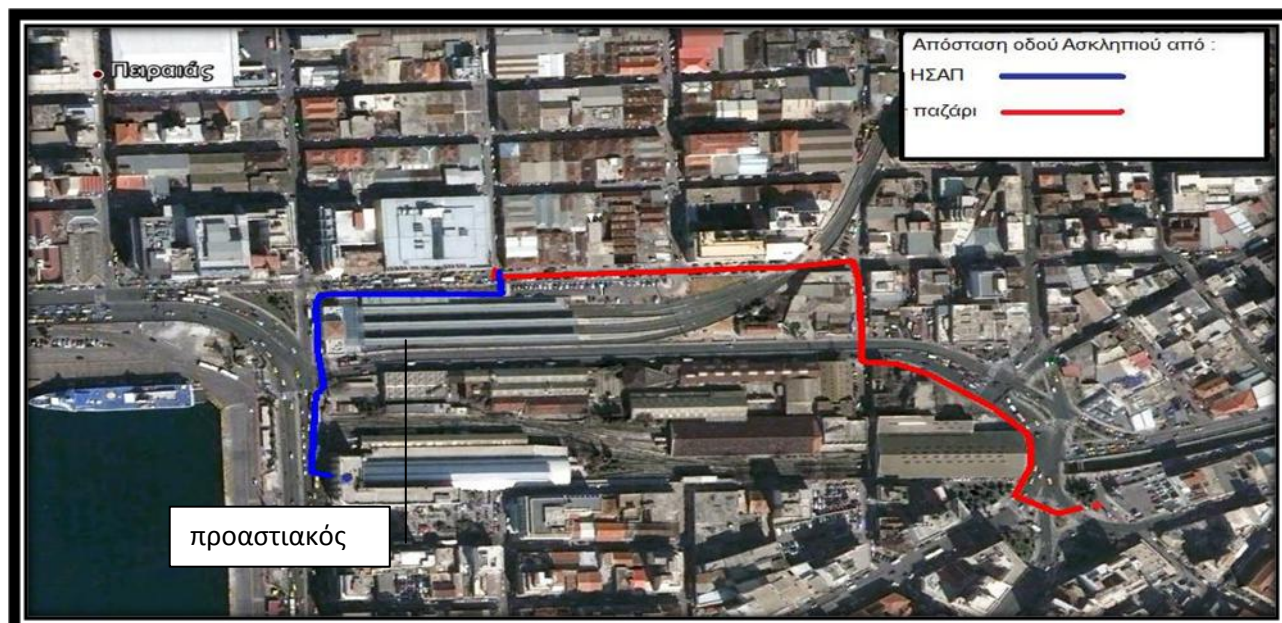

Εικ. 3.2. : Απόσταση οδού Ασκληπιού από τη σημερινή θέση του παζαριού και από το σταθμό του ΗΣΑΠ, ενώ διακρίνεται ο σταθμός του προαστιακού. ΠΗΓΗ : προσωπικό αρχείο, googlemaps.



Εικ. 3.3. : Η περιοχή του Αγίου Διονυσίου και ο προτεινόμενος χώρος. ΠΗΓΗ : προσωπικό αρχείο, Κτηματολόγιο Α.Ε., <http://gis.ktimanet.gr/wms/ktbasemap/default.aspx>

(βλ. εικ. 3.2.). Στην ίδια περιοχή, ήταν εγκατεστημένο το παζάρι πριν από 20 χρόνια (εώς το 1991, βλ. ΚΕΦ.1), οπότε αποτελεί μια γνώριμη περιοχή για το κοινό.

Σημαντικός παράγοντας για τη νέα τοποθεσία, είναι το ελεύθερο πλάτος κίνησης των πεζών που δεν θα πρέπει σε κανένα σημείο να είναι μικρότερο από τα 3,5 μέτρα. Αυτό γίνεται εφικτό, εφόσον οι οδοί Ασκληπιού και Χαϊδαρίου είναι οδοί με μεγάλο και σταθερό πλάτος (10,5 εώς 11,5 μέτρα), και οι προς αυτούς καθετοί δρόμοι με πλάτη 9,5 εώς 11,5 μέτρα. Με έναν πρόχειρο υπολογισμό διαστάσεων κατά πλάτος, απαιτούνται : 3,5 - 4 μέτρα χώρο κίνησης πεζών συν 3 - 3,5 μέτρα χώρο πάγκων εκατέρωθεν του οδοστρώματος, σύνολο 9,5 - 11 μέτρα.

Αναφορικά με την κυκλοφορία, οι επιλεγμένοι δεν αποτελούν μέρος γραμμών μέσων μαζικής μεταφοράς. Αυτό επιβεβαιώνεται, σύμφωνα με απόσπασμα από τον χάρτη του ΟΑΣΑ (βλ. Εικ.3.4.). Επιπλέον, όπως μας πληροφορεί ο ίδιος χάρτης, η πρόσβαση του κοινού στην περιοχή με λεωφορεία και τρόλλεϋ καθίσταται εύκολη εφόσον υπάρχει ένα πυκνό δίκτυο συγκοινωνιακών γραμμών στους γύρω δρόμους. Οι γραμμές αυτές, ενώνουν τον Πειραιά με πλήθος προαστίων του λεκανοπεδίου και συνοικιών του Πειραιά. Σύμφωνα με το ΓΠΣ Πειραιά, με ΦΕΚ Δ79/1988 οι οδοί Ασκληπιού, Χαϊδαρίου, Κάστορος, Πολυδεύκους, Δραγατσανίου και Γραβιάς δεν αποτελούν κεντρικές αρτηρίες ούτε συλλεκτήριες οδούς αλλά τοπικές οδούς. Οι τοπικές οδοί, σύμφωνα με το ΥΠΕΧΩΔΕ προσφέρουν εξυπηρέτηση πρόσβασης παρά σύνδεσης⁴⁵, οπότε το κλείσιμο της κυκλοφορίας τις Κυριακές στους δρόμους αυτούς δεν θα έχει αξιοσημείωτο αντίκτυπο στην κυκλοφορία των οχημάτων στον Πειραιά.

⁴⁵ ΥΠΕΧΩΔΕ, Γενική Γραμματεία Δημοσίων Έργων, Διεύθυνση Μελετών Έργων Οδοποιίας, Οδηγίες Μελετών Οδικών Έργων, Τεύχος 1 : Λειτουργική κατάταξη οδικού δικτύου, 2001.

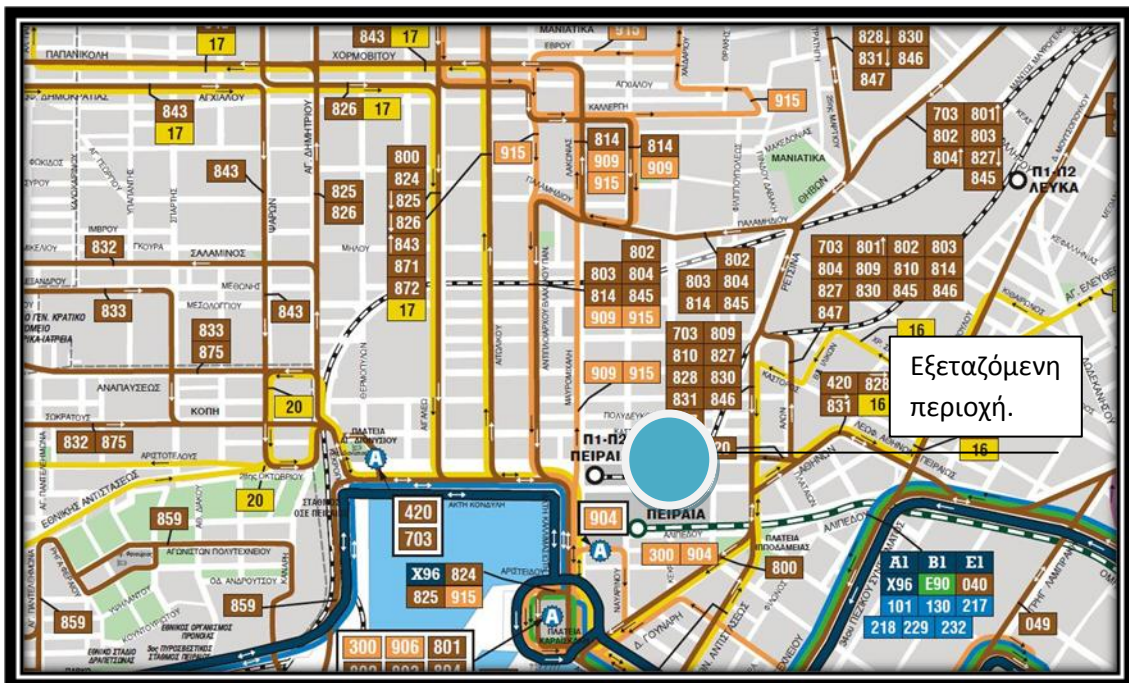

Εικ. 3.4. : Απόσπασμα συγκοινωνιακού χάρτη Πειραιά. ΠΗΓΗ : προσωπικό αρχείο, Ο.Α.Σ.Α., www.oasa.gr, βλέπε παράρτημα, χάρτη X1.

3.3. Διερεύνηση – Ανάλυση του χώρου

3.3.1. Πρώην Βιομηχανική ζώνη Αγίου Διονυσίου

Η περιοχή Αγίου Διονυσίου βρίσκεται στο βόρειο-δυτικό τμήμα του Δήμου Πειραιά, μεταξύ των σιδηροδρομικών γραμμών της παλαιάς γραμμής Λαρίσης, των γραμμών του Προαστιακού και της βόρειας ακτής (Ακτή Κονδύλη) του κεντρικού λιμένα. Έχει έκταση 416 στρεμμάτων και περιλαμβάνει 65 οικοδομικά τετράγωνα της πρώην βιομηχανικής ζώνης Πειραιά. Στα περισσότερα από αυτά σήμερα λειτουργούν μικρές βιομηχανικές και βιοτεχνικές μονάδες και αποθήκες διαμετακόμισης (logistics). Σε ένα σημαντικό τμήμα τους, κυρίως προς την πλευρά της ακτής έχουν εγκατασταθεί χρήσεις υπηρεσιών (κτίρια γραφείων ναυτιλιακών εταιρειών κ.α.).

Ο Άγιος Διονύσιος αποτελεί μία από τις δυναμικά μεταλλασσόμενες ζώνες του Πειραιά. Η αποβιομηχάνιση και οι αλλαγές της ταυτότητας του κεντρικού λιμένα, μετά τη μετατροπή του σε αμιγώς επιβατικό, μετασχηματίζουν τα χαρακτηριστικά της πολεοδομικής αυτής ενότητας. Η παλιά γειτονιά των καρνάγιων του 19ου αιώνα, των εργαστηρίων μετάλλου και 4 των ατμόμυλων των αρχών του 20ου, η “καρδιά” της πρώην βιομηχανικής ζώνης φαίνεται ότι μετατρέπεται σε προέκταση του ναυτιλιακού κέντρου της πόλης ενσωματώνοντας ταυτόχρονα στην ενδοχώρα της – πίσω από τα ακριβά οικόπεδα της ακτής – χρήσεις σύγχρονων μεταφορικών υποδομών και αποθηκών.

Η ακτή του Αγίου Διονυσίου (ακτή Κονδύλη και Ηετιώνεια) απορροφά το μεγαλύτερο τμήμα της επιβατικής κίνησης του κεντρικού λιμένα. Σε αυτή ελλιμενίζονται τα οχηματαγωγά πλοία των γραμμών Κυκλάδων και Κρήτης. Πίσω από τον Άγιο Διονύση, στα βόρεια και στα δυτικά, αναπτύσσονται περιοχές λαϊκής κατοικίας. Είναι οι συνοικίες Παλαιά

Κοκκινιά, Αγία Σοφία, Μανιάτικα, Άγιος Δημήτριος του Δήμου Πειραιά και Δραπετσώνα του Δήμου Κερατσινίου-Δραπετσώνας.⁴⁶

3.3.2. Πολεοδομική δυναμική

Στις τρεις κορυφές του σχεδόν τραπεζοειδούς πολυγώνου το οποίο ορίζει τον Άγιο Διονύση βρίσκονται ισχυροί πόλοι με σημαντικό ρόλο στη μελλοντική εξέλιξη της πόλης.

Στη νοτιοανατολική κορυφή πρόκειται να λειτουργήσει ένας μεγάλος κόμβος μετεπιβίβασης συνδυασμένων μέσων σταθερή τροχιάς (ΜΣΤ). Εκτός από τους δύο εν λειτουργία σιδηροδρομικούς σταθμούς (ΗΣΑΠ-Προαστιακός) πρόκειται να εγκατασταθούν άλλοι δύο. Είναι οι σταθμοί της Γραμμής 3 του Μετρό (Αιγάλεω – Χαϊδάρη – Πειραιάς υπό κατασκευή)(βλ. Εικ. 3.34.) και του Τραμ (Επέκταση προς Πειραιά – Κερατσίνι υπό δημοπράτηση). Ταυτόχρονα ο Οργανισμός Λιμένος Πειραιά (ΟΛΠ) προχωράει στην κατασκευή γραμμής ελαφρού υπερυψωμένου τραίνου (monorail) η οποία θα διατρέξει τη λιμενική ζώνη από το Χατζηκυριάκειο έως τη Δραπετσώνα. Το νέο αυτό σύστημα ΜΣΤ αναμένεται να παραλάβει ένα μεγάλο μερίδιο από την κίνηση των 20 εκατομμυρίων επιβατών κατ' έτος του λιμένα.

Στα βορειοανατολικά, στη Λεύκα, τέσσερα ιστορικά εργοστάσια (Κεραμοποιία Δηλαβέρη, ΚΥΔΕΠ, Κλωστοϋφαντουργία Ρετσίνα και Εργοστάσιο/Αμαξοστάσιο ΟΣΕ) συγκροτούν έναν ενιαίο ανενεργό πόλο στον οποίο αναμένεται η εγκατάσταση νέων χρήσεων. Εκτός από το εργοστάσιο Δηλαβέρη το οποίο είναι πάρκο αστικού πρασίνου για τα

⁴⁶ Βαλεντίνη Καρβουντζή κ.α., «ΑΓΙΟΣ ΔΙΟΝΥΣΙΟΣ ΠΕΙΡΑΙΑ», σπουδαστική εργασία – μάθημα : αρχιτεκτονικός σχεδιασμός 9, Εθνικό Μετσόβιο Πολυτεχνείο, **2011-2012**.

υπόλοιπα είναι ανοικτή η συζήτηση σε σχέση με τη μελλοντική τους ταυτότητα.

Τέλος στη νοτιοδυτική κορυφή του περιοχής, στην ακτή της Ηετιώνειας υπάρχει το αρχαιολογικό πάρκο της Ηετιώνειας Πύλης (Καστράκι), ο ανενεργός σιδηροδρομικός σταθμός Αγίου Διονυσίου, το σιλό και ο ταινιόδρομος σιτηρών και οι μόνιμες κτιστές ναυπηγοεπισκευαστικές δεξαμενές του ΟΛΠ. Είναι ένα εμβληματικό λιμενοβιομηχανικό συγκρότημα επάνω στο θαλάσσιο μέτωπο με την αρχαία οχυρή πύλη του λιμένα και τις νεώτερες ιστορικές εγκαταστάσεις οι οποίες κατασκευάστηκαν την περίοδο 1898-1938. Στη θέση αυτή ο ΟΛΠ και το ΥΠΠΟΤ δρομολόγησαν τη δημιουργία της «Πολιτιστικής Ακτής» και την επανάχρηση του συνόλου των κτιρίων με χρήσεις πολιτισμού, τουρισμού και αναψυχής.⁴⁷



Εικ. 3.5. : Επέκταση μπλε γραμμής του μετρό προς Πειραιά. ΠΗΓΗ : ΑΤΤΙΚΟ ΜΕΤΡΟ Α.Ε., <http://www.ametro.gr>

⁴⁷ Ο.π.

Η προτεινόμενη περιοχή για τη νέα χωροθέτηση του κυριακάτικου παζαριού του Πειραιά, είναι οι οδοί Ασκληπιού και Χαϊδαρίου, από την οδό Αγίου Διονυσίου έως την οδό Γραβιάς καθώς και των καθέτων δρόμων που περικλείουν (Κάστορος, Πολυδεύκους, Δραγατσανίου). Ακολουθεί η διερεύνηση του χώρου, ενώ η παρουσίασή του με φωτογραφικό υλικό θα γίνει κατά τμήματα.

3.4. Περιγραφή μετόπων

3.4.1. Οδός Ασκληπιού

Στο πρώτο οικοδομικό τετράγωνο, από Αγ. Διονυσίου έως Κάστορος, **εξ αριστερών** παρατηρούμε το κτίριο του πολυκαταστήματος «Jumbo», του οποίου η είσοδος βρίσκεται επί της οδού Αγ. Διονυσίου (βλ. Εικ. 3.10.). **Δεξιά**, ένα αδόμητο οικόπεδο και τρία διώροφα κτίρια. Τα δύο πρώτα (βλ. Εικ. 3.7. και εικ.3.8.), παλαιάς κατασκευής και προσφάτως ανακαινισμένα στο ισόγειό τους φιλοξενούν συνεργεία αυτοκινήτων και ένα κατάστημα υπηρεσιών επισκευής πλοίων. Το επόμενο κτίσμα (βλ. Εικ. 3.9.), ηλικίας περίπου άνω των 60 ετών, στο ισόγειό του φιλοξενεί κατάστημα παροχής υπηρεσιών μόνωσης.

Στο χωρίο που ορίζεται από τις οδούς Κάστορος και Πολυδεύκους, **δεξιά** παρατηρούμε ένα παλιό κτίριο το ισόγειο του οποίου χρησιμοποιείται από ένα εμπορικό κατάστημα και μία αποθήκη (βλ. Εικ. 3.11., 3.12.). **Αριστερά**, τρία παλαιά κτίρια (το ένα διώροφο και τα άλλα

δύο μονώροφα), στο ισόγειό τους φιλοξενούν ένα κέντρο διασκέδασης⁴⁸, ένα μηχανουργείο και ένα φανοποιείο αυτοκινήτων (βλ. Εικ. 3.13., 3.14., 3.15.). Με κατεύθυνση προς βορρά, το επόμενο χωρίο παρατήρησης από Πολυδεύκους έως Δραγατσανίου, **δεξιά** διακρίνουμε μονώροφο βιομηχανικό κτίριο μεταποίησης αλουμινίου και **αριστερά** παλαιό μονώροφο κτίριο μεταποίησης χάλυβα (βλ. Εικ. 3.16., 3.17.). Συνεχίζοντας προς την ίδια κατεύθυνση και στα τετράγωνα που οριοθετούνται από τις οδούς Δραγατσανίου και Γραβιάς, **δεξιά** παρατηρούμε ένα διώροφο και δύο μονώροφα κτίρια. Οι χρήσεις τους είναι : α) λιανικό εμπόριο και αποθήκες, β) μεταποίηση και εμπόριο πλαστικών και γ) αποθήκες, κατά σειρά εμφάνισης (βλ. Εικ. 3.18., 3.19., 3.20.).

Στην απέναντι όψη διακρίνονται ένα νέας κατασκευής πενταόροφο κτίριο με χρήση λιανικού εμπορίου στο ισόγειό του (βλ. Εικ. 3.21.), ένα μονώροφο παλαιό βιομηχανικό κτίριο που στεγάζει ένα μηχανουργείο (βλ. εικ. 3.22.), ένα με παρόμοια χαρακτηριστικά κτίριο βιομηχανικής χρήσης και ένα διώροφο, παλαιό, γωνιακό κτίριο που στεγάζει βιομηχανική δραστηριότητα στο ισόγειό του και σχολή χορού στον όροφο (βλ. εικ. 3.23.).

3.4.2. Οδός Χαϊδαρίου

Στη συμβολή των οδών Αγίου Διονυσίου και Χαϊδαρίου με κατεύθυνση προς την οδό Γραβιάς, **δεξιά** παρατηρούμε ένα εξαώροφο 40ετίας κτίριο (βλ. εικ. 3.26.) με κύρια είσοδο στην Αγ. Διονυσίου. Το επόμενο κτίριο είναι διώροφο και το ισόγειό του φιλοξενεί ένα εμπορικό κατάστημα. Επίσης διώροφο είναι το κτίριο στη συμβολή της Χαϊδαρίου με την πρώτη κάθετη οδό την Κάστορος του οποίου το ισόγειο χρησιμοποιείται ως

⁴⁸ Σύμφωνα με προφωρική αναφορά από περίοικο το κέντρο διασκέδασης λειτουργεί δύο με τρεις φορές το χρόνο.

αποθήκη. Στην **αριστερή** πλευρά του δρόμου παρατηρούμε εγκαταλελειμμένους πρώην βιομηχανικούς χώρους σε ανάλογα κτίρια μεγάλης παλαιότητας (βλ. εικ. 3.29., 3.30.), όπως και έναν χώρο πρόχειρα κατασκευασμένο στεγασμένης στάθμευσης στο γωνιακό κτίσμα (βλ. εικ. 3.31.).

Συνεχίζοντας στην ίδια κατεύθυνση, **δεξιά** διακρίνουμε ένα πλινθόκτιστο κτίριο μεγάλης παλαιότητας (βλ. εικ. 3.32.), στο οποίο στεγάζεται ένα κέντρο διασκεδάσεως και αποθήκες. Το ακριβώς επόμενο κτίριο είναι πενταόροφο με χρήσεις εμπορίου στο ισόγειό του (βλ. εικ. 3.33.). **Αριστερά** μας στο ίδιο χωρίο, παρατηρούμε δύο όμοια, μεγάλης παλαιότητας πλινθόκτιστα κτίρια με χρήσεις βιοτεχνίας, εμπορίου και αποθηκών (βλ. εικ. 3.34., 3.35.).

Στο επόμενο οικοδομικό τετράγωνο ανάμεσα από τις οδούς Πολυδεύκους και Δραγατσανίου, **δεξιά**, διακρίνεται ένα μονώροφο μεταλλικό κτίριο και δίπλα του ένα διώροφο παλαιό κτίριο. Οι χρήσεις τους είναι βιοτεχνία και αποθήκες (βλ. εικ. 3.36.). **Αριστερά**, μονώροφο παλαιό κτίριο με μεταλλικά στέγαστρα και χρήση αποθηκών, ενώ δίπλα ένα διώροφο γωνιακό κτίριο που το ισόγειό του χρησιμοποιείται ως μικρό αρτοποιείο (βλ. εικ. 3.37., 3.38.).

Μεταξύ των οδών Δραγατσανίου και Γραβιάς, επί την οδό Χαϊδαρίου, **δεξιά** επίσης ένα μικρό αρτοποιείο το οποίο φιλοξενείται στο ισόγειο ενός μονώροφου κτιρίου (βλ. εικ. 3.39.). Ακριβώς δίπλα, ένα νέο πενταόροφο κτίριο γραφείων και στο ισόγειό του ένα εμπορικό κατάστημα (βλ. εικ. 3.40.). Δύο μονώροφα κτίρια στο τέλος του τετραγώνου, το πρώτο με χρήση βιοτεχνίας και το δεύτερο χρησιμοποιείται ως εστιατόριο (βλ. εικ. 3.41.). **Αριστερά** του ιδίου οικοδομικού τετραγώνου, παρατηρούμε πέντε διώροφα και μικρού πλάτους κτίρια, όπου τα ισόγεια τους φιλοξενούν ένα εμπορικό κατάστημα, τρία μηχανουργεία, μία αποθήκη και το τελευταίο, γωνιακό επί της οδού Γραβιάς βιοτεχνία και αποθήκη (βλ. εικ. 3.42.- 3.44.)

3.4.3. Οδός Κάστορος

Από την οδό Χαϊδαρίου, αριστερά στην οδό Κάστορος, παρατηρούμε **αριστερά** μας παλαιά μονώροφα κτίρια χωρίς κάποια προφανή χρήση (εικ. 3.46., 3.47.), συνεχίζοντας συναντάμε διώροφα παλαιά πλινθόκτιστα κτίρια με χρήση βιοτεχνίας και εμπορίου στα ισόγειά τους (εικ. 3.48., 3.49.). Παρόμοια κτίρια υφίστανται ως τη συμβολή της Κάστορος με την Ασκληπιού. Παρατηρούμε επίσης βιοτεχνίες και την πλάγια όψη του κτιρίου με είσοδο από την Ασκληπιού (εικ.3.50.). Στην Κάστορος από την **δεξιά** πλευρά του δρόμου, διώροφα παλαιά πλινθόκτιστα κτίρια με χρήσεις εμπορίου - υπηρεσιών, βιοτεχνίας και αποθηκών (εικ. 3.51. έως εικ. 3.55.).

3.4.4. Οδός Πολυδεύκους

Ο επόμενος κάθετος δρόμος, η οδός Πολυδεύκους, σε διαδρομή από την οδό Ασκληπιού προς Χαϊδαρίου, παρατηρούμε **δεξιά** : διώροφα παλαιά κτίρια που χρησιμοποιούνται ως αποθήκες και ένα μηχανουργείο (εικ. 3.57. έως 3.60.). Στη συμβολή με την Χαϊδαρίου διακρίνουμε 2 containers τοποθετημένα στο χώρο του πεζοδρομίου (εικ. 3.61.). Από την **αριστερή** πλευρά της Πολυδεύκους παρατηρούμε ένα βιομηχανικό κτίριο με κύρια είσοδο στην Ασκληπιού, ένα αδόμητο οικόπεδο και ένα κτίριο αποθήκη στη συμβολή της με την Χαϊδαρίου.

3.4.5. Οδός Δραγατσανίου

Ο επόμενος κάθετος δρόμος είναι η οδός Δραγατσανίου και με πορεία από Ασκληπιού προς Χαϊδαρίου, **δεξιά**, βιομηχανικά κτίρια ως αποθήκες και στη συμβολή με Χαϊδαρίου ένα πρώην εμπορικό κατάστημα και ένα γωνιακό μικρό αρτοποιείο (εικ. 3.66. έως 3.69.). **Αριστερά** της Δραγατσανίου, παρατηρούμε διώροφα κτίρια αποθηκών και βιοτεχνικών χρήσεων και στη συμβολή με την Χαϊδαρίου η πλάγια όψη εμπορικού καταστήματος (εικ. 3.70. έως 3.73.).

3.4.6. Οδός Γραβιάς

Η τελευταία κάθετη, η οδός Γραβιάς με κατεύθυνση από Χαϊδαρίου προς Ασκληπιού, **αριστερά** παρατηρούμε μια ποικιλία από διαφορετικά κτίρια τόσο ως προς την ηλικία τους, όσο και ως προς τη μορφή τους. Αρχικά (εικ. 3.75. έως 3.77.), δύο παλαιά μονώροφα κτίρια αποθηκών και δίπλα τους ένα νεότερης κατασκευής τετράωρο κτίριο άγνωστης χρήσης, πιθανότατα αποθήκη. Αμέσως μετά ένα νεόδμητο καλαισθητό κτίριο μάλλον πέντε ορόφων φιλοξενεί γραφεία εταιρίας στους ορόφους, ενώ στο ισόγειο αποθήκη (εικ. 3.78.). Το τελευταίο κτίσμα, είναι η πλάγια όψη του κτιρίου με είσοδο στην οδό Ασκληπιού (εικ. 3.79.). Από την **δεξιά** πλευρά της οδού Γραβιάς, στη συμβολή της με την Ασκληπιού ένα αδόμητο οικόπεδο και δίπλα ακριβώς αποθήκες με σύγχρονου σχεδιασμού όψη. Ακριβώς δίπλα ένα εγκαταλελειμμένο κτίριο τεσσάρων ορόφων με αποθήκες στο ισόγειό του (εικ. 3.82.). Τέλος, στη συμβολή της Γραβιάς με

την Χαϊδαρίου ένα μονώροφο βιομηχανικό κτίριο με είσοδο επί της Χαϊδαρίου (εικ. 3.83.).

3.5. Φωτογραφική αποτύπωση

3.5.1. Οδός Ασκληπιού

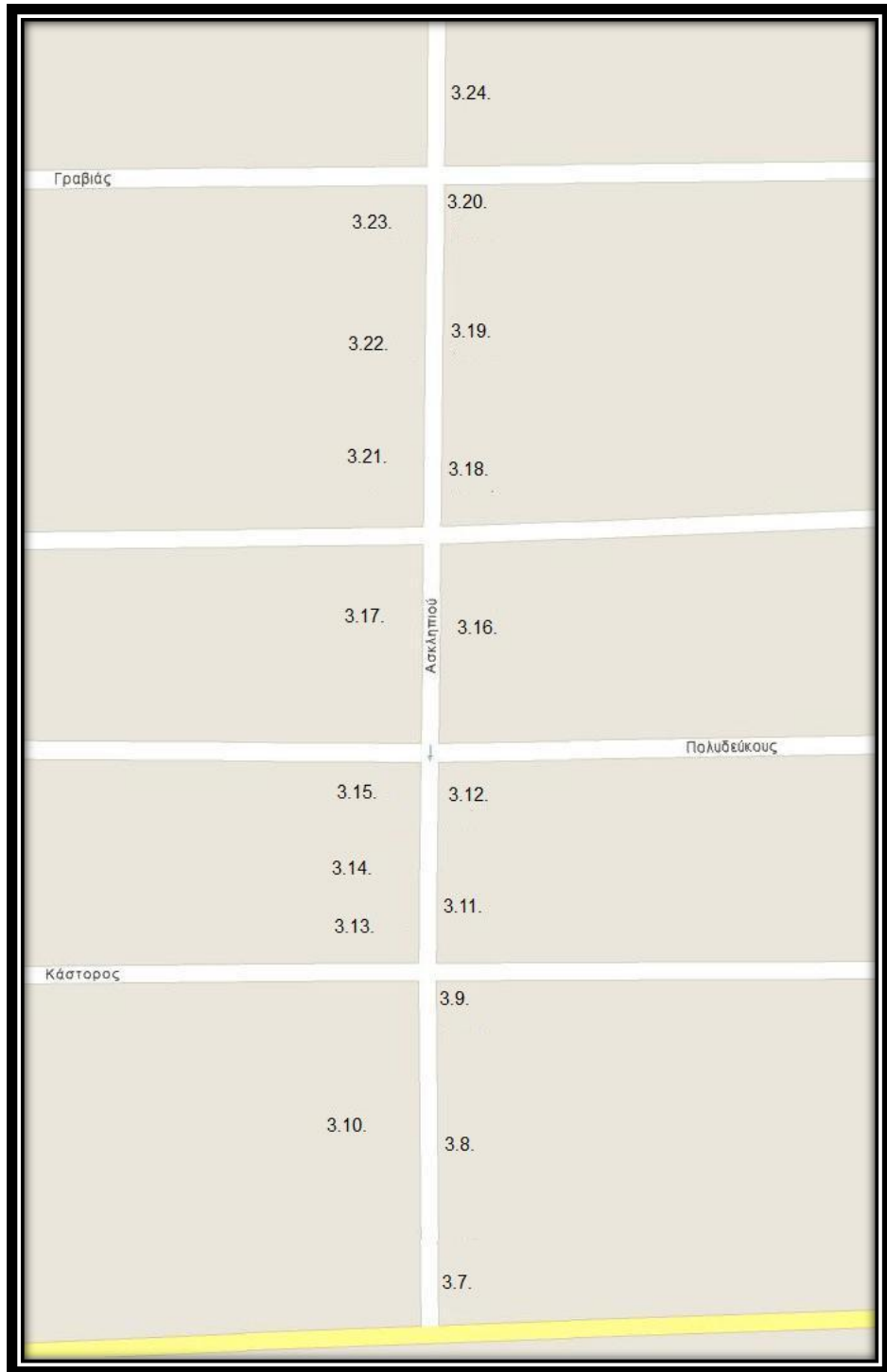

Εικ. 3.6. : Απεικόνιση τοποθέσις αριθμημένων φωτογραφιών.



Εικ. 3.7. : Συνεργεία αυτοκινήτων στο ισόγειο του πρώτου κτιρίου.



Εικ. 3.8. : Συνεργείο επισκευών πλοίων και μεταλλικών εργασιών στο δίπλα ακριβώς κτίριο.



Εικ. 3.9. : Κατάστημα παροχής υπηρεσιών μόνωσης.



Εικ. 3.10. : Η πλαϊνή όψη του πολυκαταστήματος Jumbo. Η είσοδος του είναι επί της οδού Αγ. Διονυσίου.



Εικ. 3.11. : Εμπορικό κατάστημα, εισαγωγής βιομηχανικών ειδών.



Εικ. 3.12. : Εισαγωγική εταιρία χυτοσιδήρου.



Εικ. 3.13. : Κέντρο διασκέδασης.



Εικ. 3.14. : Μηχανουργείο.



Εικ. 3.15. : Στη συμβολή Ασκληπιού με Πολυδεύκους, φανοποιείο αυτοκινήτων.



Εικ. 3.16. : Κτίριο με δραστηριότητες Αποθήκευσης και επεξεργασίας αλουμινίου.



Εικ. 3.17. : Βιοτεχνία μεταποίησης χάλυβα, με είσοδο στην οδό Πολυδεύκους.



Εικ. 3.18. : λιανικό εμπόριο και αποθήκες.



Εικ. 3.19. : Μεταποίηση και εμπόριο πλαστικών.



Εικ. 3.20. : Αποθήκες , συμβολή της Ασκληπιού με την οδό Γραβιάς.



Εικ. 3.21. : Στο ισόγειο του κτιρίου αριστερά, λιανικό εμπόριο μηχανημάτων κοπής μετάλλων.



Εικ. 3.22. : Βιοτεχνία μεταποίησης μετάλλων.



Εικ. 3.23. : Εμπόριο και πώληση λαμαρινών και στον όροφο, σχολή χορού.



Εικ. 3.24. : Αδόμητο οικόπεδο στα δεξιά, ανάμεσα από τις οδούς Παπαστράτου και Γραβιάς.

3.5.2. Οδός Χαϊδαρίου

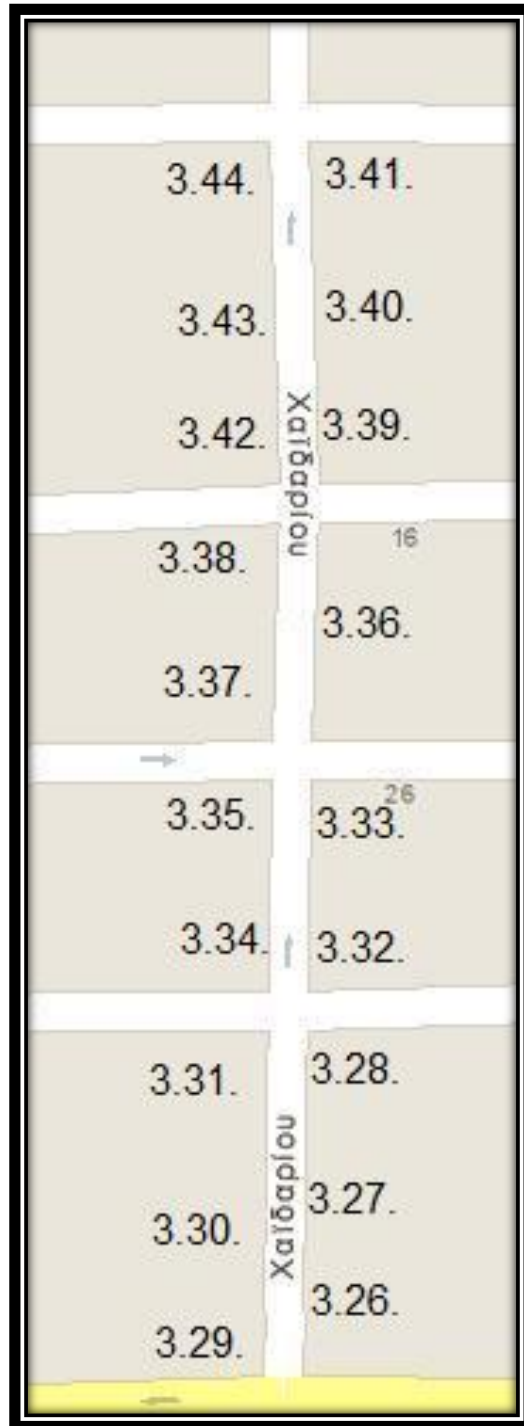

Εικ. 3.25. : Απεικόνιση τοποθέσίας αριθμημένων φωτογραφιών.



Εικ. 3.26. : Γωνία Χαϊδαρίου με Αγ. Διονυσίου.



Εικ. 3.27. : Εμπορικό κατάστημα.



Εικ. 3.28. : Γωνία με Καστόρος, αποθήκη.



Εικ. 3.29. : Γωνία Χαϊδαρίου με Αγ. Διονυσίου.



Εικ. 3.30. : Εγκαταλελειμένα κτίρια.



Εικ. 3.31. : Γκαράζ σε γωνία με Κάστορος.



Εικ. 3.32. : Γωνία Κάστορος. Κέντρο διασκέδασης και αποθήκη.



Εικ. 3.33. : Νέο κτίριο γραφείων και εμπόριο στο ισόγειο.



Εικ. 3.34. : Μηχανουργείο,
εμπόριο.



Εικ. 3.35. :
Εμπόριο,μηχανουργείο.
Συμβολή με Πολυδεύκους.



Εικ. 3.36. : Ανάμεσα από
Πολυδεύκους και
Δραγατσανίου.



Εικ. 3.37. : Αποθήκες.



Εικ. 3.38. : Μικρό αρτοποιείο, συμβολή με Δραγατσανίου.



Εικ. 3.39. : Συμβολή με Δραγατσανίου.



Εικ. 3.40. : Κτίριο γραφείων με εμπόριο στο ισόγειο.



Εικ. 3.41. : Μηχανουργείο και κέντρο διασκέδασης στη συμβολή με Γραβιάς.



Εικ. 3.42. : Γωνία
Δραγατσανίου με Χαϊδαρίου.
Εμπόριο.



Εικ. 3.43. : Μηχανουργείο.



Εικ. 3.44. : Μηχανουργείο,
αποθήκες. Συμβολή με Γραβιάς.

3.5.3. Οδός Κάστορος

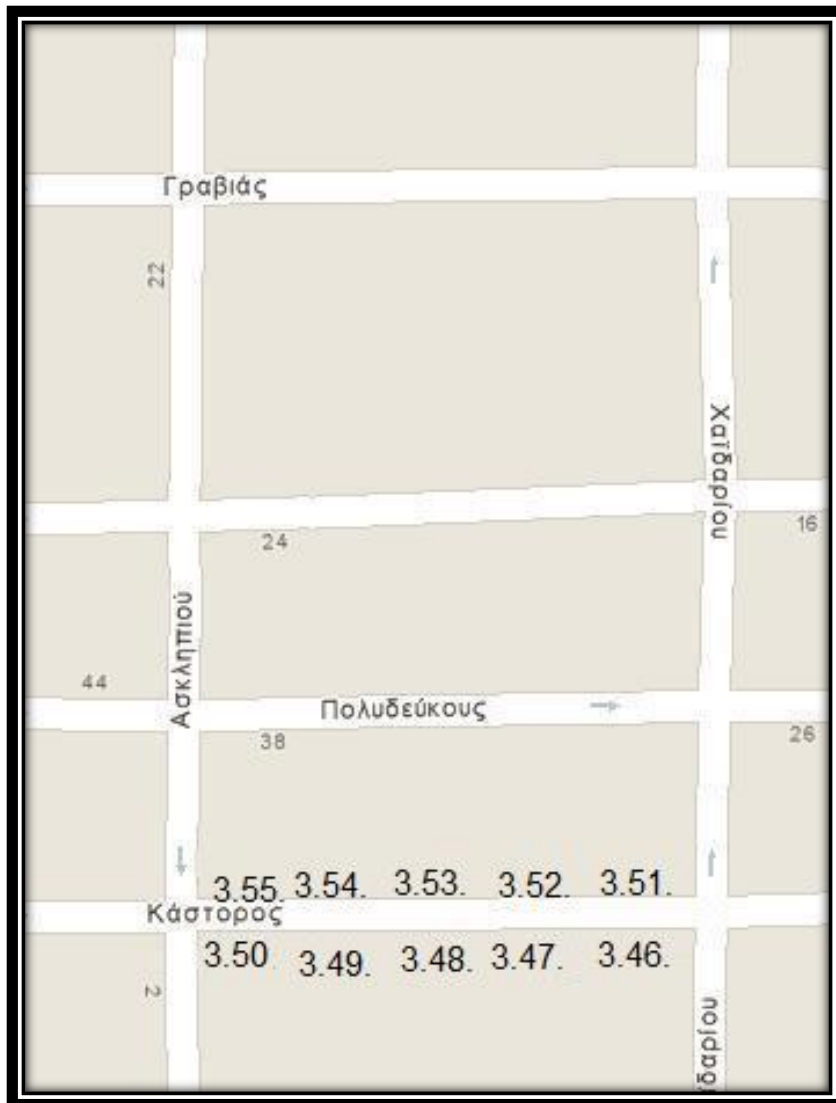

Εικ. 3.45. : Απεικόνιση τοποθέσίας αριθμημένων φωτογραφιών.



Εικ. 3.46. : Συμβολή με Χαϊδαρίου.



Εικ.3.47. : Παλαιά μονόροφα κτίρια.



Εικ. 3.48.: Μηχανουργείο.



Εικ. 3.49. : Εμπόριο μεταποίηση μετάλλου.



Εικ. 3.50. : Μηχανουργεία, συμβολή με Ασκληπείου.



Εικ.3.51. : Συμβολή με Χαϊδαρίου.



Εικ. 3.52. : Εμπόριο, μηχανουργεία.



Εικ. 3.53. : Εμπόριο, μηχανουργεία.



Εικ. 3.54. : Αποθήκες.



Εικ. 3.55. : Αποθήκες, συμβολή με Ασκληπιού.

3.5.4. Οδός Πολυδεύκου

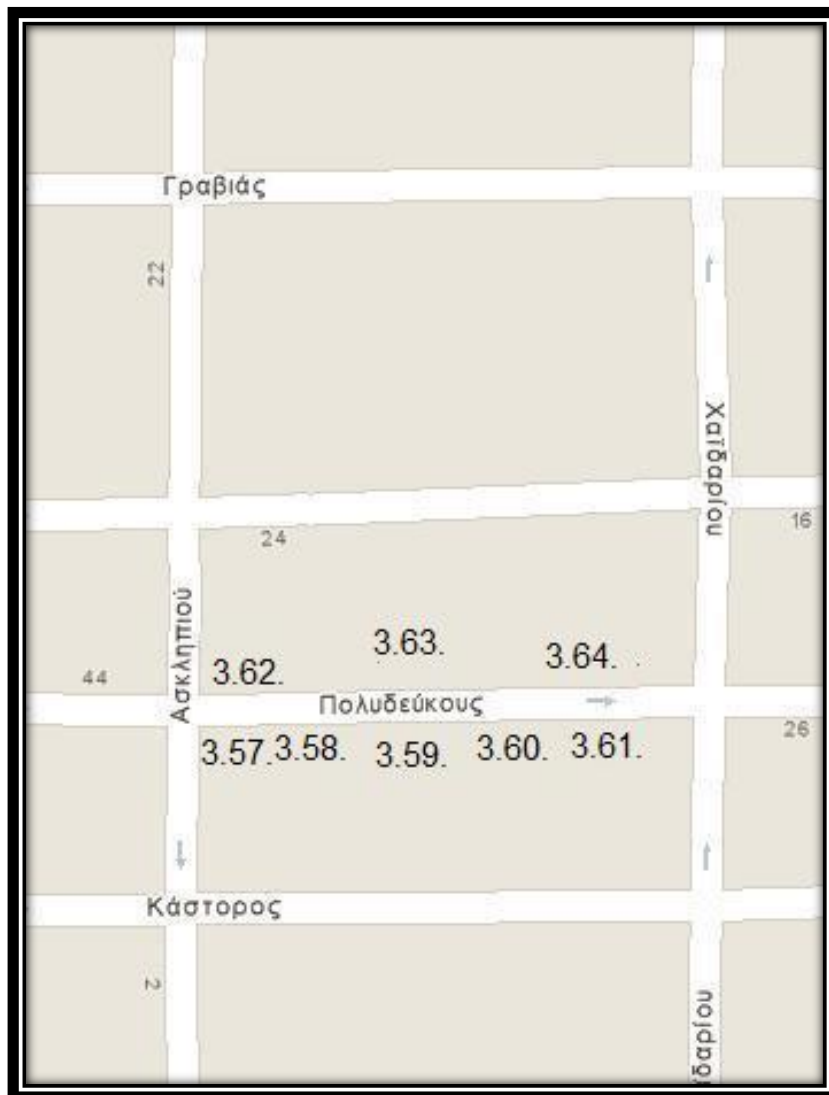

Εικ. 3.56. : Απεικόνιση τοποθέσίας αριθμημένων φωτογραφιών.



Εικ. 3.57. : Γωνία με
Ασκληπειού.



Εικ. 3.58. : Αποθήκες.



Εικ. 3.59. : Αποθήκες.



Εικ. 3.60. : Αποθήκες.



Εικ. 3.61. : Μηχανουργείο.
Containers στη συμβολή με
Χαϊδαρίου.



Εικ. 3.62. : Συμβολή με
Ασκληπείου.



Εικ. 3.63. : Αδόμητο οικόπεδο.



Εικ. 3.64. : Συμβολή με Χαϊδαρίου.

3.5.5. Οδός Δραγατσανίου

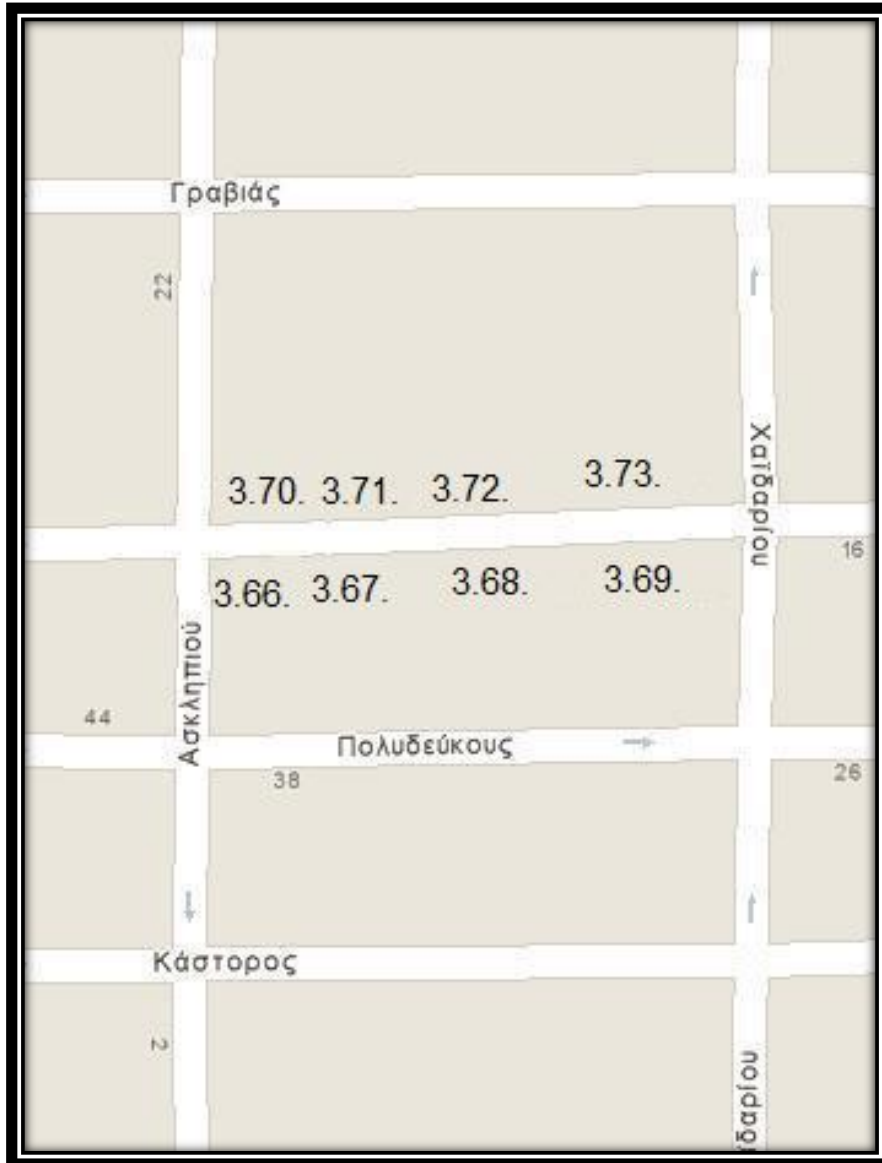

Εικ. 3.65. : Απεικόνιση τοποθέσίας αριθμημένων φωτογραφιών.



Εικ. 3.66. : Γωνία με Ασκληπιού.



Εικ. 3.67. : Αποθήκη με όψη από λαμαρίνα.



Εικ. 3.68. : Πρώην κάβα ποτών.



Εικ. 3.69. : Γωνιακό καφέ – αρτοποιείο. Συμβολή με Χαϊδαρίου.



Εικ. 3.70. : Γωνία με Ασκληπιού.



Εικ. 3.71. : Αποθήκες.



Εικ. 3.72. : Μηχανουργεία.



Εικ. 3.73. : Μηχανουργεία, εμπορικό κατάστημα, συμβολή με Χαϊδαρίου.

3.5.6. Οδός Γραβιάς

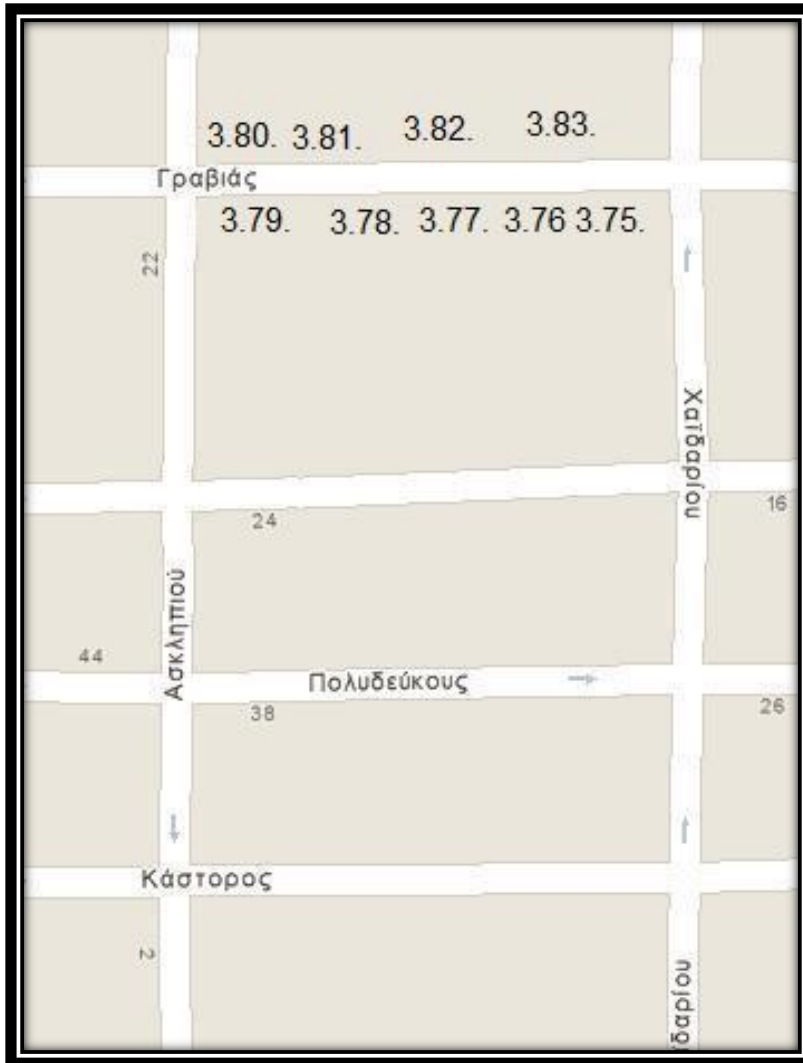

Εικ. 3.74. : Απεικόνιση τοποθέσιας αριθμημένων φωτογραφιών.



Εικ. 3.75. : Αποθήκες.



Εικ. 3.76. : Μικρού πλάτους κτίριο, αποθήκη.



Εικ. 3.77. : Επίσης μικρού πλάτους κτίριο. Πιθανόν αποθήκες.



Εικ. 3.78. : Νέας κατασκευής κτίριο.



Εικ. 3.79. : Πίσω όψη κτιρίου με είσοδο στην Ασκληπιού.



Εικ. 3.80. : Αδόμητο οικόπεδο Γραβιάς – Ασκληπιού.



Εικ. 3.81. : Αποθήκες.



Εικ. 3.82. : Αποθήκες.



Εικ. 3.83. : Γωνιακό κτίριο με οδό Χαϊδαρίου.

3.6. Χρήσεις γης – Πληροφορίες ευρύτερης περιοχής

Οι χρήσεις γης στον υπό μελέτη χώρο προσδιορίζονται από χάρτες που αναλύονται παρακάτω.

Σύμφωνα με το Γενικό Πολεοδομικό Σχέδιο του δήμου Πειραιά που εγκρίθηκε με αριθμό ΦΕΚ Δ79/1988 και πολεοδομική απόφαση με αριθμό 78946/4063, αναφέρονται τα στοιχεία που χαρακτηρίζουν την μελετώμενη περιοχή. Αναφέρεται στο :

- Χάρτη Π2 «ΧΡΗΣΕΙΣ ΓΗΣ – ΠΡΟΤΑΣΗ»⁴⁹, η «περιοχή Αγ. Διονυσίου (Γκάζι – Παπαστράτου) : απομάκρυνση οχλούσας Βιομηχανίας, Βιοτεχνίας. Παραμονή Βιώσιμων εγκαταστάσεων. Κύρια χρήση : πράσινο, εκθεσιακοί χώροι, πολιτιστικά. Ένταξη δημόσιων – δημοτικών κεντρικών λειτουργιών.»
- Χάρτη Π6 «ΜΕΣΟΙ ΠΡΟΤΕΙΝΟΜΕΝΟΙ ΣΥΝΤΕΛΕΣΤΕΣ ΔΟΜΗΣΗΣ, ΖΩΝΕΣ ΟΙΚΟΝΟΜΙΚΩΝ ΘΕΣΜΙΚΩΝ ΚΙΝΗΤΡΩΝ ΚΑΙ ΠΟΛΕΟΔΟΜΙΚΩΝ ΜΗΧΑΝΙΣΜΩΝ»⁵⁰, η περιοχή του Αγ. Διονυσίου χαρακτηρίζεται ως : Ζώνη Αστικού Αναδασμού (Ζ.Α.Α.)⁵¹, Ζώνη Ειδικής Ενίσχυσης (Ζ.Ε.Ε.)⁵², Ζώνη Ειδικών

⁴⁹ Βλέπε παράρτημα, χάρτη Χ8.

⁵⁰ Βλέπε παράρτημα, χάρτη Χ10.

⁵¹ Αστικός αναδασμός μέσα σε ΓΠΣ είναι το σύνολο των διαδικασιών, οι οποίες αποσκοπούν στην πολεοδομική ενεργοποίηση αυτής με τη συνεισφορά των ιδιοκτησιών τους από όλους τους ιδιοκτήτες για τη δημιουργία ή διαμόρφωση και εκ νέου παραχώρηση σε αυτούς οικοδομήσιμων γενικά χώρων που να εξυπηρετούν τις χρήσεις γης που προβλέπονται για την οικεία ζώνη. ΠΗΓΗ : Σχεδιασμός πόλεων και οικισμών άνω των 2.000 κατοίκων, Άρθρο 63, Ζώνες αστικού αναδασμού (ΖΑΑ), (άρθρα 20 παρ. 1 περ. α και β και 35 ν. 947/1979, άρθρο 10 παρ. 1 έως 7 πλην τελ. εδ. παρ. 5 ν. 1337/1983, άρθρο 8 παρ. 3 ν. 1512/1985 και άρθρο 98 παρ. 6 εδ. πρώτο ν. 1892/1990).

⁵² Ζώνες ειδικής ενίσχυσης (ΖΕΕ) καθορίζονται σε πολεοδομούμενες περιοχές που ορίζονται για το σκοπό αυτόν από ΓΠΣ ή ΣΧΟΟΑΠ και σε περιοχές με ήδη εγκεκριμένο σχέδιο ή περιοχές οριοθετημένων οικισμών προϋφισταμένων του έτους 1923, με σκοπό την αναμόρφωση, την ανάπλαση ή την ανάπτυξή τους. Οι ζώνες αυτές καθορίζονται με προεδρικό διάταγμα, που εκδίδεται με πρόταση του Υπουργού Περιβάλλοντος, Χωροταξίας και Δημοσίων Έργων, μετά από σχετική ενημέρωση ή πρόταση του οικείου δήμου ή κοινότητας. Ο καθορισμός αυτός μπορεί να γίνει και με την πολεοδομική μελέτη. ΠΗΓΗ : ΣΥΣΧΕΤΙΣΗ Ν.2508/1997 ΜΕ ΤΗΝ ΚΩΔΙΚΟΠΟΙΗΣΗ ΤΗΣ ΒΑΣΙΚΗΣ ΠΟΛΕΟΔΟΜΙΚΗΣ ΝΟΜΟΘΕΣΙΑΣ ΕΠΕΚΤΑΣΕΙΣ ΠΟΛΕΟΔΟΜΙΚΩΝ ΣΧΕΔΙΩΝ ΚΑΙ ΕΙΔΙΚΟΤΕΡΕΣ ΠΟΛΕΟΔΟΜΙΚΕΣ ΡΥΘΜΙΣΕΙΣ, Άρθρο 22, Ζώνες ειδικής ενίσχυσης,(άρθρο 22 ν. 2508/1997)

Κινήτρων (Ζ.Ε.Κ.)⁵³, με προτεινόμενο συντελεστή δόμησης 1,8 και πρόβλεψη μικτής πυκνότητας 9 κάτοικοι/εκτάριο.

- Χάρτη Π7 « ΠΑΡΕΜΒΑΣΕΙΣ – ΠΡΟΤΑΣΗ»⁵⁴, η περιοχή του Αγ. Διονυσίου συμπεριλαμβάνεται στην κατηγορία Α με χαρακτηρισμό : αναπλάσεις υποβαθμισμένων περιοχών. Πιο συγκεκριμένα : «ανάπλαση περιοχής Αγ. Διονυσίου (Γκάζι – Παπαστράτου) για δημιουργία πάρκου, εκθεσιακών χώρων και χωροθέτηση κτιρίων δημόσιας διοίκησης.»

Σύμφωνα με τον πιο πρόσφατο χάρτη «ΓΕΝΙΚΟ ΠΟΛΕΟΔΟΜΙΚΟ ΣΧΕΔΙΟ ΔΗΜΟΥ ΠΕΙΡΑΙΑ, Π1»⁵⁵, από τον Οργανισμό Ρυθμιστικού Σχεδίου και Προστασίας Περιβάλλοντος Αθήνας και έγκριση ΓΠΣ 79Δ/88 και τροποποίηση του 663Δ/94, η περιοχή Αγ. Διονυσίου χαρακτηρίζεται ως προς ανάπλαση, ενώ οι μελετώμενοι δρόμοι αποτελούν τοπικές οδούς⁵⁶.

⁵³ Με π. δ/γμα που εκδίδεται με πρόταση του Υπουργού Περιβάλλοντος, Χωροταξίας και Δημοσίων Έργων, μπορεί να καθορίζονται μέσα στις πολεοδομικές ενότητες Ζώνες Ειδικών Κινήτρων (ΖΕΚ) μέσα στις οποίες παρέχονται ειδικά χρηματοδοτικά και πολεοδομικά κίνητρα για να κατασκευάζονται ή διαμορφώνονται κτίρια ή τμήματά τους, που είναι αναγκαία για τα κέντρα των πολεοδομικών ενότητων, όπως κτίρια αναψυχής, πολιτιστικών δραστηριοτήτων, στάθμευσης αυτοκινήτων κλπ. Με π. δ/γμα που εκδίδεται με πρόταση των Υπουργών Οικονομικών και Περιβάλλοντος, Χωροταξίας και Δημοσίων Έργων, μπορεί να κανονίζονται το ειδικότερο περιεχόμενο των κινήτρων, οι όροι που πρέπει να πληρούν τα κτίρια, οι διαδικασίες και κάθε σχετική λεπτομέρεια. ΠΗΓΗ : ΜΕΡΟΣ ΙΙ : ΠΟΛΕΟΔΟΜΙΚΟΣ ΣΧΕΔΙΑΣΜΟΣ ΚΑΙ ΔΟΜΗΣΗ, Πολεοδομικοί μηχανισμοί, Άρθρο 222, Ζώνες ειδικών κινήτρων, (άρθρο 11 παρ. 5 ν.1337/1983)

⁵⁴ Βλέπε παράρτημα, χάρτη Χ11.

⁵⁵ Βλέπε παράρτημα, χάρτη Χ2.

⁵⁶ ΥΠΟΥΡΓΕΙΟ ΠΕΡΙΒΑΛΛΟΝΤΟΣ ΧΩΡΟΤΑΞΙΑΣ & ΔΗΜΟΣΙΩΝ ΕΡΓΩΝ - ΓΕΝΙΚΗ ΓΡΑΜΜΑΤΕΙΑ ΔΗΜΟΣΙΩΝ ΕΡΓΩΝ ΔΙΕΥΘΥΝΣΗ ΜΕΛΕΤΩΝ ΕΡΓΩΝ ΟΔΟΠΟΙΙΑΣ, Οδηγίες Μελετών Οδικών Έργων , (ΟΜΟΕ) Τεύχος 1 : Λειτουργική Κατάταξη Οδικού Δικτύου (ΟΜΟΕ - ΛΚΟΔ), Έκδοση 30/1/2001.

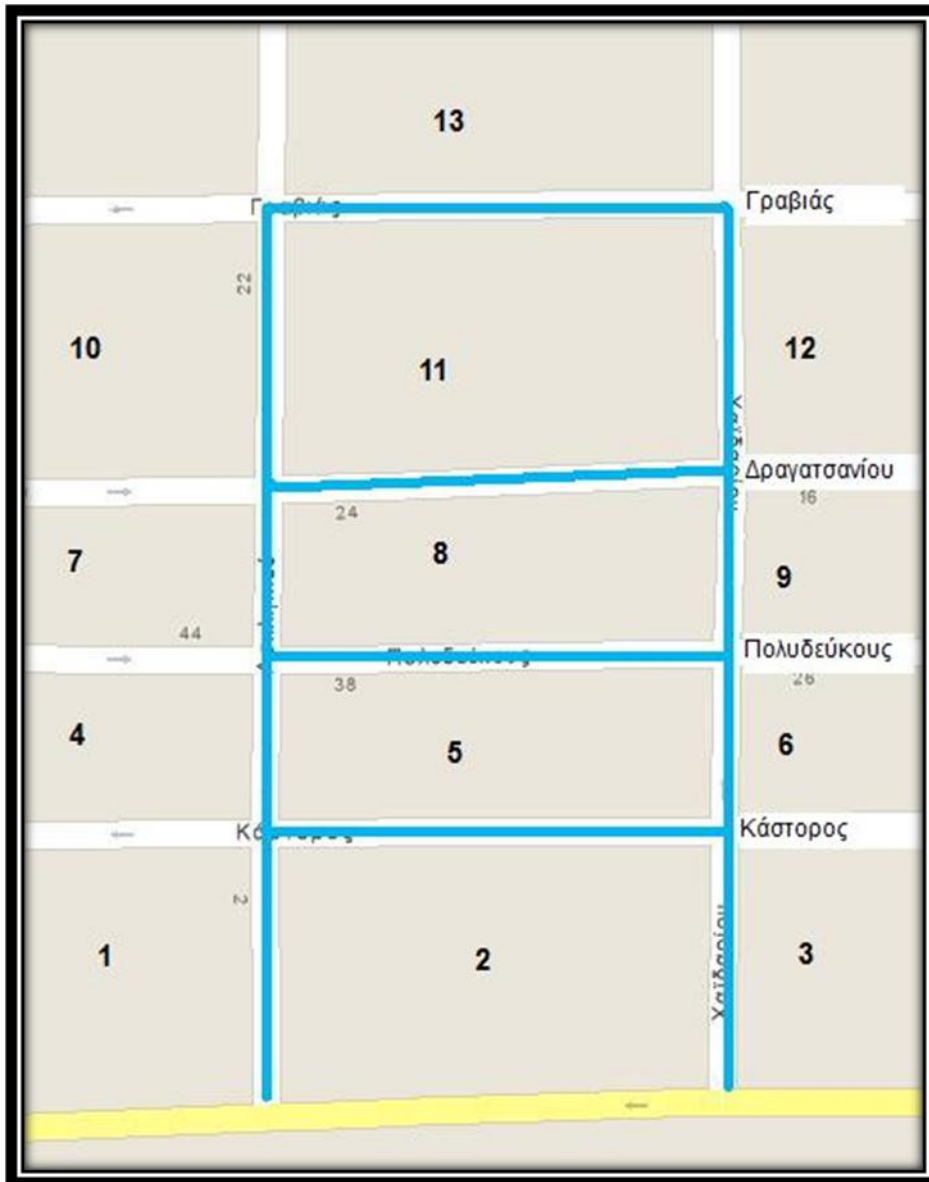

Εικ. 3.84. :
 Απόσπασμα χάρτη
 της μελετώμενης
 περιοχής. Με
 μπλε χρώμα η
 προτεινόμενη
 θέση του
 παζαριού. ΠΗΓΗ :
 προσωπικό
 αρχείο,
 googlemaps.

Για την διευκόλυνση της ανάλυσης της μελετώμενης περιοχής, από τους επόμενους χάρτες, κατασκευάστηκε ο παρόν χάρτης με αριθμημένα τα οικοδομικά τετράγωνα και την προτεινόμενη θέση του παζαριού με γαλάζια γραμμή.

Στο χάρτη «Πειραιάς, χωρικές ομάδες χρήσεων 1990»⁵⁷, αναφέρεται για τη μελετώμενη περιοχή :

⁵⁷ Βλέπε παράρτημα, χάρτη Χ4.

Κ. Βαλεριάνου - Ε. Παναγιωτάκου (επιμέλεια), Ε. Κλαμπατσέα – Ι. Σαγιάς (σύμβουλοι), «Παρατηρώντας τον Πειραιά 2...», Εθνικό Μετσόβιο Πολυτεχνείο, Αθήνα 2008.

α) τα τετράγωνα 2,5,6,8,9,11,12 χαρακτηρίζονται ως «Βιομηχανία – Βιοτεχνία ως κυρίαρχες χρήσεις».

β) τα τετράγωνα 1,3,4,7,13 χαρακτηρίζονται ως «μεμονωμένη κατοικία με έντονη συνύπαρξη Βιομηχανίας – Βιοτεχνίας και Εμπορίου – Υπηρεσιών»,

γ) το τετράγωνο 10 ως «κατοικία ως κύρια χρήση».

Στο χάρτη «Πειραιάς, χωρικές ομάδες χρήσεων 2000»⁵⁸, αναφέρεται για την μελετώμενη περιοχή :

α) τα τετράγωνα 2,3,4,5,7,8,10,11 χαρακτηρίζονται ως «μεμονωμένη κατοικία με έντονη συνύπαρξη Βιομηχανίας – Βιοτεχνίας και Εμπορίου – Υπηρεσιών», β) το τετράγωνο 1, ως «Εμπόριο – Υπηρεσίες ως κυρίαρχες χρήσεις», το τετράγωνο 13, ως «Βιοτεχνικοί – Βιομηχανικοί θύλακοι σε συνύπαρξη με κατοικία», και τα τετράγωνα 6,9,12 ως «Βιομηχανία – Βιοτεχνία ως κυρίαρχε χρήσεις».

Παρατηρούμε πως μέσα σε μια δεκαετία δεν έχουν γίνει αξιοσημείωτες αλλαγές όσον αφορά τις χρήσεις στη συγκεκριμένη περιοχή. Η Βιομηχανία – Βιοτεχνία και Εμπόριο – Υπηρεσίες είναι οι κυρίαρχες χρήσεις.

Στον χάρτη «Πειραιάς – Μεταβολή πληθυσμού 1991 – 2001 ανά οικοδομικό τετράγωνο»⁵⁹, αναφέρεται για τη μελετώμενη περιοχή ότι δεν κατοικείται.

⁵⁸ Βλέπε παράρτημα, χάρτη Χ5.

Κ. Βαλεριάνου - Ε. Παναγιωτάκου (επιμέλεια), Ε. Κλαμπατσέα – Ι. Σαγιάς (σύμβουλοι), «Παρατηρώντας τον Πειραιά 2...», Εθνικό Μετσόβιο Πολυτεχνείο, Αθήνα 2008.

⁵⁹ Βλέπε παράρτημα, χάρτη Χ3. Κ. Βαλεριάνου - Ε. Παναγιωτάκου (επιμέλεια), Ε. Κλαμπατσέα – Ι. Σαγιάς (σύμβουλοι), «Παρατηρώντας τον Πειραιά ...», Εθνικό Μετσόβιο Πολυτεχνείο, Αθήνα 2006.

Παρουσιάζεται απόσπασμα του χάρτη της ίδιας περιοχής με όνομα «Χρήσεις Γης ανά Πολύγωνο Χρήσης»⁶⁰, όπου παρατηρούμε τα παρακάτω :

Οι χρήσεις γης επί το πλείστον είναι «Εμπόριο (Λιανικό – Χονδρικό), Υπηρεσίες» και «Αποθήκες εκτός θεσμοθετημένων Βιομηχανικών Περιοχών». Παρατηρούμε τέσσερα οικόπεδα που χαρακτηρίζονται ως «Ειδικές Χρήσεις – Αδόμητοι Χώροι» και τρία οικόπεδα με τον χαρακτηρισμό : «Μη Αστικές Χρήσεις». Τέλος με πράσινο χρώμα δύο χώρους ως «Βιοτεχνία», έναν χώρο με μοβ χαρακτηρισμένος ως «Βιομηχανία» και ένα γωνιακό χώρο ως «Χονδρεμπόριο Υπερτοπικού Χαρακτήρα».

⁶⁰ Βλέπε παράρτημα, χάρτη Χ6.

Κ. Βαλεριάνου - Ε. Παναγιωτάκου (επιμέλεια), Ε. Κλαμπατσέα – Ι. Σαγιάς (σύμβουλοι), «Παρατηρώντας τον Πειραιά ...», Εθνικό Μετσόβιο Πολυτεχνείο, Αθήνα 2006.

Εικ. 3.85. : Απόσπασμα χάρτη χρήσεων γης ανά πολύγωνο χρήσης.

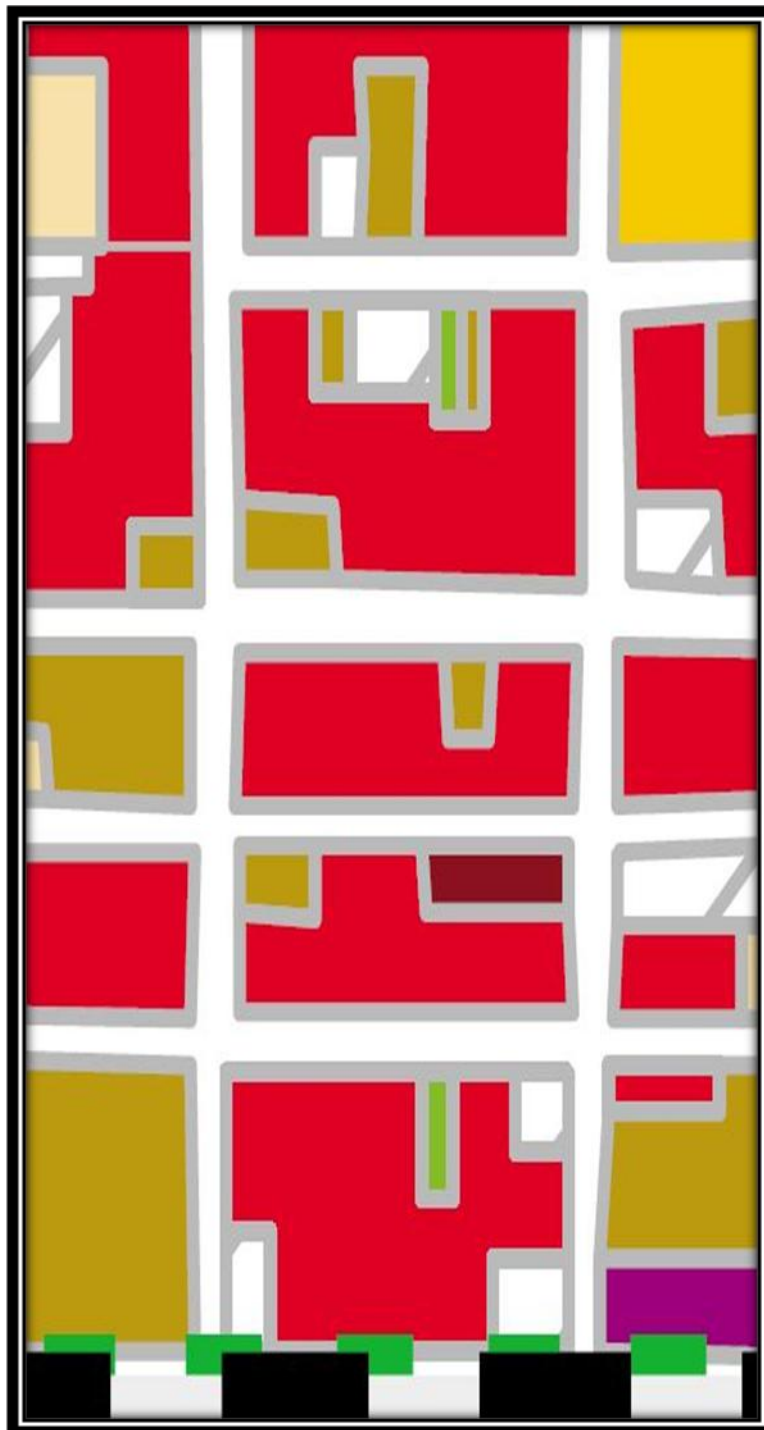

ΥΠΟΜΝΗΜΑ

- Μη Αστικές Χρήσεις
Γεωργική Γη Προτεραιότητας Α
Γεωργική Γη Προτεραιότητας Β
Δάση και Δασικές εκτάσεις
Χέρρες Εκτάσεις
- Κατοικία
Αμιγής Κατοικία
Γενική Κατοικία
- Εμπόριο (Λιανικό - Χονδρικό), Υπηρεσίες
- Εμπόριο Υπερτοπικού Χαρακτήρα
- Κεντρικές Λειτουργίες Τοπικού Χαρακτήρα
Περιθαλψη, Πρόνοια, Πολιτισμός (Τοπικού Χαρακτήρα)
Πρωτοβάθμια Εκπαίδευση
Δευτεροβάθμια Εκπαίδευση
Πράσινο, Ανοιχτοί Χώροι, Αθλητισμός, Αναψυχή,
Θρησκευτικές Λειτουργίες
- Κεντρικές Λειτουργίες Υπερτοπικού Χαρακτήρα
Γραφεία
Διοίκηση, Λειτουργίες και Προσφορά Υπηρεσιών Δημόσιου Τομέα
Μεικτές Χρήσεις
- Ίδρύματα - Κοινωνική Υποδομή
Τριτοβάθμια Εκπαίδευση
Περιθαλψη
Κοινωνική Πρόνοια
- Πολιτιστικές Λειτουργίες - Αναψυχή
Αθλητισμός
Πράσινο, Ελεύθεροι Χώροι
Θρησκευτικές Λειτουργίες
Ψυχαγωγία
Αναψυχή
- Αποθήκες εκτός θεσμοθετημένων Βιομηχανικών Περιοχών
- Χονδρεμπόριο Υπερτοπικού Χαρακτήρα
- Λατομεία, Ορυχεία (Επιφανειακά και Υπόγεια)
- Βιοτεχνία
- Βιομηχανία
- Στάθμευση και Εξυπηρέτηση Αυτοκινήτων
- Εγκαταστάσεις Μαζικών Μεταφορών Αστικού Τύπου
- Εγκαταστάσεις Μαζικών Μεταφορών Υπεραστικού Τύπου
- Ειδικές Χρήσεις - Αδόμητοι Χώροι
Περιοχές με Ίδιο Καθεστώς
Εγκαταστάσεις Υποδομής
Δομήσιμοι Ανοιχτοί Χώροι και Χώροι υπό Κατασκευή
- Όρια Δημοτικών Διαμερισμάτων
- Περιοχή Καμινίων: Χωρικές Ενότητες I και II
- Περιοχή Αγίου Διονυσίου

ΠΕΙΡΑΙΑΣ

Χρήσεις Γης ανά Πολύγωνο Χρήσης

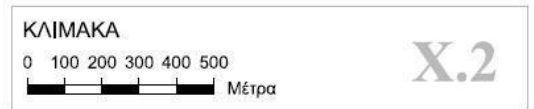

Υπόβαθρο και Δεδομένα:
Αττικό Μετρό, Μελέτη Ανάπτυξης Μετρό, 1997

Στο χάρτη «Περιοχή Αγίου Διονυσίου, Κατάσταση / Ποιότητα πεζοδρομίων ανά οικοδομικό τετράγωνο»⁶¹, παρατηρούμε :

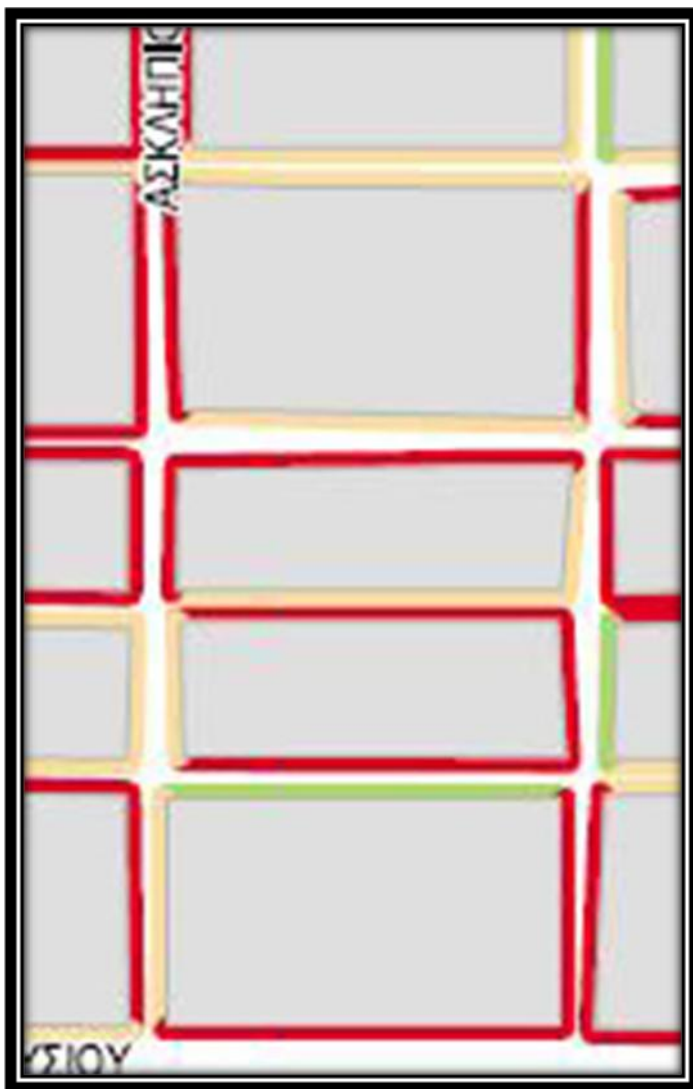

Με πράσινο χρώμα :

Καλή Κατάσταση/Ποιότητα

Με σομόν χρώμα :

Μέτρια Κατάσταση/Ποιότητα

Με κόκκινο χρώμα :

Κακή Κατάσταση/Ποιότητα

Εικ. 3.86. : Απόσπασμα χάρτη που δείχνει την κατάσταση των πεζοδρομίων.

⁶¹ Βλέπε παράρτημα, χάρτη Χ7.

Κ. Βαλεριάνου - Ε. Παναγιωτάκου (επιμέλεια), Ε. Κλαμπατσέα – Ι. Σαγιάς (σύμβουλοι), «Παρατηρώντας τον Πειραιά ...», Εθνικό Μετσόβιο Πολυτεχνείο, Αθήνα 2006.

3.7. Πρόταση

3.7.1. Μεθοδολογία διαστασιολόγησης

Στην προηγούμενη παράγραφο αναλύσαμε την υφιστάμενη κατάσταση στην περιοχή όπου επιλέχθηκε να χωροθετηθεί η νέα θέση του παζαριού.

Τα στοιχεία για την διαστασιολόγηση της περιοχής και την κατασκευή ψηφιακού μοντέλου, προέκυψαν ύστερα από σύγκριση τριών διαφορετικών μετρήσεων. Αρχικά, μέσω των χαρτών του Εθνικού Κτηματολογίου σε κλίμακα 1 : 250 από την σελίδα <http://gis.ktimanet.gr/wms/ktbasemap/default.aspx> (βλ. εικ. 3.69.). Δεύτερον, από τους χάρτες του google maps από τον ιστότοπο <http://maps.google.com/maps/ms?ie=UTF8&hl=el&msa=2> (βλ. εικ. 3.70.), και τρίτον από επί τόπου μετρήσεις. Μικρές αυξομειώσεις στο πλάτος των δρόμων ή των πεζοδρομίων της τάξης του μισού μέτρου θεωρήθηκαν αμελητέες και για λόγους ευκολίας στη χάραξη του μοντέλου, παραλήφθηκαν.

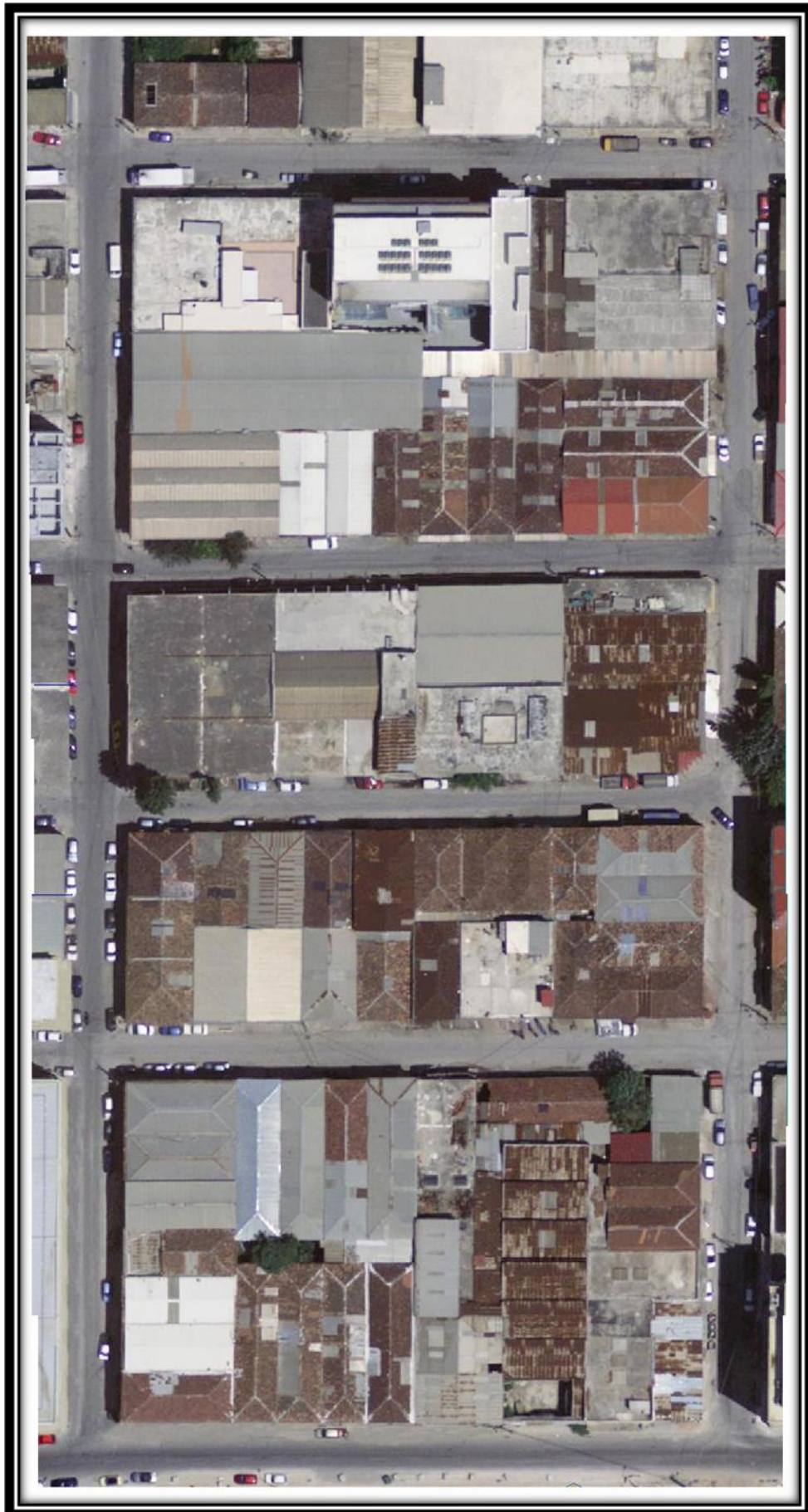

Εικ. 3.87. : Η μελετώμενη περιοχή. ΠΗΓΗ : Εθνικό Κτηματολόγιο.

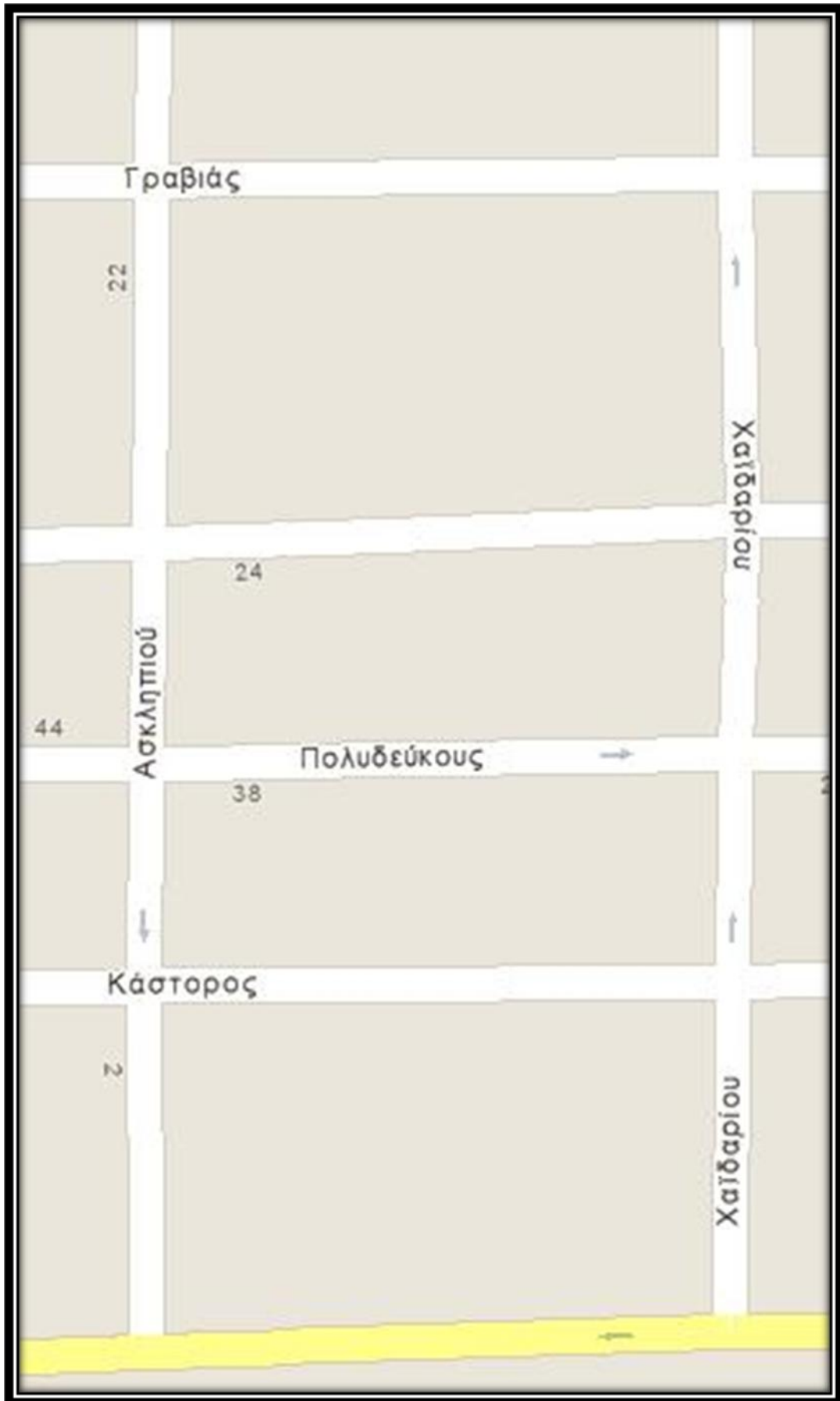

Εικ. 3.88. : Περιοχή έρευνας. ΠΗΓΗ : googlemaps.

3.7.2.Πρόταση

Όπως παρατηρούμε από τις εικόνες, η θέση που αφορά την πρόταση αναπτύσσεται σε δύο παράλληλους δρόμους και στους μεταξύ τους κάθετους οδούς. Μετά από επισκόπηση διαφόρων τύπων διάταξης υπαίθριων αγορών (βλ. εικ. 3.71.), καταλήγουμε στην διάταξη κατά μήκος και εκατέρωθεν της οδού. Οποιαδήποτε άλλη διάταξη θα ήταν ασύμφορη, εφόσον οι ώρες φόρτωσης - εκφόρτωσης όπως και η σειρά προτεραιότητας δεν είναι καθορισμένες και δεν μπορούν να καθοριστούν. Το πλάτος των οδών, συμπεριλαμβανομένων και των πεζοδρομίων, είναι 9,5 έως 11,5 μέτρα. Το καθαρό πλάτος κίνησης των πεζών θα είναι 3,5 μέτρα κατ'ελάχιστο, έως 4,5 μέτρα. Ο αριθμός των νέων θέσεων θα είναι 330, δηλαδή κατά 90 περισσότερες από την σημερινή τοποθεσία του παζαριού. Οι διαστάσεις της κάθε θέσης θα είναι 4 μέτρα μήκος (κατά μήκος της οδού) και 2,5 μέτρα πλάτος (κατά πλάτος της οδού), με κενό 0,5 μέτρα ανάμεσα στις θέσεις και κενό 0,50 μέτρα από την οικοδομική γραμμή ή άλλο κάθετο στοιχείο που την ορίζει. Η διάταξη της αγοράς καθορίζει 8 ελεύθερους χώρους, με αντιστοιχία ένας σε κάθε διασταύρωση. Θεωρούνται απαραίτητοι για την συνάθροιση, τη στάση του κοινού, την διαφυγή του από το χώρο του παζαριού, ή την χρήση του σε περιπτώσεις έκτακτης ανάγκης. Επίσης, συμβάλλουν στο να μην είναι συνεχής και κουραστική η διαδρομή, προσφέροντας οπτικό έλεγχο και επιλογή κατεύθυνσης.

Σημαντική παράμετρος σύμφωνα με τη νομοθεσία (βλ. ΚΕΦ 2), είναι η δυνατότητα πρόσβασης στο χώρο από οχήματα έκτακτης ανάγκης (πυροσβεστικά, ασθενοφόρα). Η πρόσβαση γίνεται εφικτή και άμεση από 12 διαφορετικές εισόδους⁶² στο χώρο του παζαριού (Θεωρείται αυτονόητο

⁶² 2 κατευθύνσεις για κάθε οδό. 2* Ασκληπιού, 2* Χαϊδαρίου, 2* Κάστορος, 2* Πολυδεύκου, 2* Δραγατσανίου, 2* Γραβιάς.

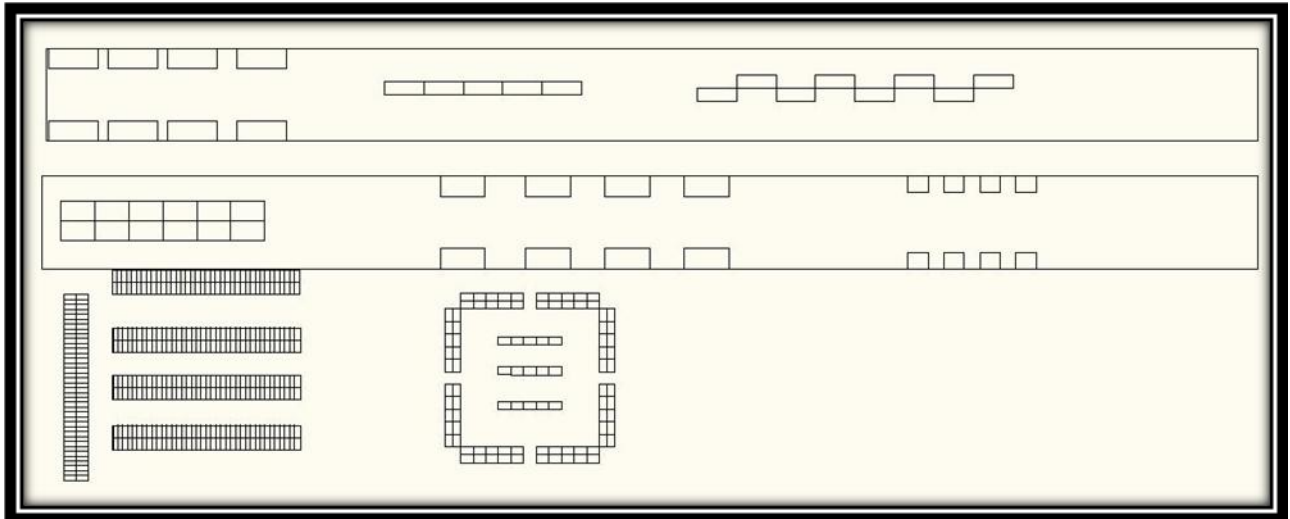

Εικ. 3.89. : Τυπολογία υπαίθριων αγορών.⁶³ Πάνω γραμμική ανάπτυξη. Κάτω σε σχηματικές διατάξεις.

πως σε παρόμοια περίπτωση θα μπορούν να παραβιαστούν οι κανόνες οδικής κυκλοφορίας όπου αυτό απαιτείται), και το μέσο πλάτος των τεσσάρων μέτρων είναι επαρκές για την προσπέλαση του χώρου από τέτοια οχήματα.

Η πρόταση προβλέπει και 6 θέσεις καντινών. Δηλαδή μία θέση επιπλέον από 5 που είναι σήμερα. Οι θέσεις τους (βλ. σχέδιο) είναι τοποθετημένες σε κάθε δεύτερο κάθετο δρόμο με αρχή την Αγίου Διονυσίου, σε σημεία που επιτρέπουν τη συνάθροιση του κοινού.

3.7.3. Αστικός εξοπλισμός της περιοχής της μελέτης

Στο σχέδιο της πρότασης επισημαίνονται οι υφιστάμενες θέσεις των κάδων απορριμμάτων που είναι : α) 6 κάδοι επί του αριστερού πεζοδρομίου

⁶³ Α.Πολυχρονοπούλου, Χ. Τραμπούκη, «Υπαίθρια εργαστήρια στις λαϊκές αγορές», Σχολή Αρχιτεκτόνων Ε.Μ.Π., Νοέμβριος 2010.

στην οδό Χαϊδαρίου στη συμβολή της με την Αγ. Διονυσίου. β) 2 κάδοι στην οδό Πολυδεύκους στο αριστερό πεζοδρόμιο με κατεύθυνση από Χαϊδαρίου προς Ασκληπιού. γ) 1 κάδος στην οδό Πολυδεύκους, γωνία με την οδό Ασκληπιού, στο δεξί πεζοδρόμιο με κατεύθυνση από Χαϊδαρίου προς Ασκληπιού. δ) 5 κάδοι στο δεξί πεζοδρόμιο στην οδό Γραβιάς στη συμβολή της με την Χαϊδαρίου με κατεύθυνση επίσης από Χαϊδαρίου προς Ασκληπιού.

Προτείνονται στο σχέδιο οι νέες θέσεις των κάδων, οι οποίοι είναι 16 στον αριθμό τους, (14 είναι τώρα) ώστε να μην παρενοχλούν την λειτουργία του παζαριού αλλά να εξυπηρετούν τις ανάγκες του. Οι προτεινόμενες διαστάσεις είναι $1,38*0,78*1,20$. Η τοποθέτηση ειδικών κάδων για το διαχωρισμό των ανακυκλώσιμων υλικών δεν προτείνεται, διότι η χρήση τους θα ήταν ασύμφορη, εφόσον το παζάρι γίνεται μόνο μία φορά την εβδομάδα.

Επίσης, χώροι υγιεινής (8) προτείνεται να τοποθετηθούν σε συγκεκριμένα σημεία τα οποία επισημαίνονται στο σχέδιο, ώστε να είναι εύκολα προσβάσιμοι από κάθε σημείο της αγοράς. Προτεινόμενες διαστάσεις $1,06*1,06*2,30$.

3.7.4. Πρόσβαση κοινού

Η πρόσβαση του κοινού στο νέο χώρο του παζαριού είναι εφικτή, μέσω των μέσων μαζικής μεταφοράς (ΟΑΣΑ, ΗΣΑΠ, ΠΡΟΑΣΤΙΑΚΟΣ), αλλά και με ιδιωτικά οχήματα. Σύμφωνα με επί τόπου παρατήρηση, η περιοχή του Αγίου Διονυσίου προσφέρει αρκετά αστικά κενά στάθμευσης ιδιωτικών οχημάτων. Η απόσταση από τον ΗΣΑΠ είναι 370 μέτρα και από τον προαστιακό 10 μέτρα. Η σύνδεση της περιοχής με συνοικίες του λεκανοπεδίου αλλά και του Πειραιά είναι εφικτή, εφόσον υφίσταται ένα

πυκνό δίκτυο αστικών μεταφορών (βλ εικ. 3.4.). Η νέα χωροθέτηση βρισκόμενη σε μικρή απόσταση από το λιμάνι του Πειραιά, εκμεταλλεύεται τις συγκοινωνιακές του υπηρεσίες.

3.7.5. Προτάσεις τρόπου κατασκευής πάγκων

Μεγάλη βαρύτητα πρέπει να δοθεί στον χαρακτηρισμό του παζαριού «φιλικού προς το περιβάλλον». Όσον αφορά τον εξοπλισμό του παζαριού δηλαδή τους πάγκους και τα στέγαστρα αυτών, θα πρέπει να είναι κατασκευασμένα από μη ενεργοβόρα και ανακυκλώσιμα υλικά, που για να παραχθούν δεν επιβαρύνουν το περιβάλλον και δεν χρησιμοποιούνται τεράστια ποσά ενέργειας κατά την παραγωγή τους.

Σήμερα, όπως αναφέρεται και στο κεφάλαιο 2, οι τεχνικές προδιαγραφές των πάγκων των λαϊκών αγορών και του παζαριού, καθορίζονται από την απόφαση «25457/2007 - ΦΕΚ 2165/Β'/8.11.2007» . Στην απόφαση αυτή μεταξύ των άλλων επισημαίνουμε : α) η βάση των πάγκων να είναι κατασκευασμένη από ηλεκτρολυτικά γαλβανισμένη λαμαρίνα. β) το υλικό κατασκευής της επιφάνειας του πάγκου δεν αναφέρεται. γ) η ποδιά να είναι κατασκευασμένη από ανθεκτικό πλαστικό ύφασμα χρώματος μπλε ηλεκτρικ. δ) ο πάγκος θα έχει την δυνατότητα να καλύπτεται και με ομπρέλα. Για το λόγο αυτό θα υπάρχει οπή περίπου στο κέντρο του πάγκου με τάπα. Οι διαστάσεις της καλυπτόμενης επιφάνειας ενιαία είναι 3m * 2,8m.

Προτείνεται η κατασκευή νέων πάγκων από υλικά φιλικά προς το περιβάλλον. Από ξύλο οι επιφάνειες των πάγκων και οι βάσεις από γαλβανισμένο μέταλλο, λόγω της μηχανικής αντοχής του. Οι ομπρέλες θα μπορούσαν είτε να παραμείνουν, ως μέρος του ήδη υπάρχοντος

εξοπλισμού ή να αντικατασταθούν από κάποιο νέο υλικό. Στο παράρτημα παρατίθενται κάποια σκίτσα που θα μπορούσαν να αποτελέσουν μια εναλλακτική λύση.

3.7.6. Προτάσεις που απορρέουν από κοινωνικοοικονομικά δεδομένα

Οι νέες 90 άδειες θα μπορούσαν να δοθούν σε πρώην κατόχους εμπορικών καταστημάτων του Πειραιά που επλήγησαν από την κρίση. Επίσης, όπως αναφέρεται στο Κεφάλαιο 2, η ροή του κόσμου στο κυριακάτικο παζάρι έχει αυξηθεί, ως προς αναζήτηση φθηνότερων λύσεων, σε μια οικονομικά δύσκολη περίοδο. Αυτή η αύξηση συνεπάγεται στο ότι δεν θα επηρεαστεί αρνητικά ο υπάρχων ανταγωνισμός μεταξύ των μικροπωλητών, εφόσον προσφέρεται στην αγορά κάτι το οποίο έχει ζήτηση και δεν έχει τον χαρακτήρα του καθημερινού.

Στην παρατήρηση της μελετώμενης περιοχής, ανάμεσα στις χρήσεις βιοτεχνίας εμπορίου και υπηρεσιών, επισημάνθηκαν δύο καταστήματα (συμβολή Δραγατσανίου και Χαϊδαρίου) που πωλούν γρήγορο φαγητό και ροφήματα. Αν και προς το παρόν, αυτά τα καταστήματα παραμένουν κλειστά τις Κυριακές, λόγω αργίας των δραστηριοτήτων στην ευρύτερη περιοχή, με την μετεγκατάσταση του παζαριού στη θέση αυτή, θεωρείται αναμενόμενη η λειτουργία τους και τις Κυριακές. Οπότε προτείνεται αφενός να μην εγκατασταθούν πάγκοι στις προσόψεις τους και αφετέρου να γίνουν οι όποιες ρυθμίσεις με την αρμόδια αρχή⁶⁴.

Αναμενόμενη επίσης είναι η άσκηση του παραεμπορίου, η οποία πλήττει την ελληνική οικονομία, και το παζάρι του Πειραιά αποτελεί πόλο

⁶⁴ Αυτό αναφέρεται διότι στην τωρινή θέση του παζαριού, οι καταστηματάρχες που επωφελήθηκαν από την «κοσμοσυρροή» λόγω του παζαριού, μίσθωναν θέση σε αυτό.

έλξης τέτοιων δραστηριοτήτων. Η πάταξη του όπως επίσης και του μεταναστευτικού ζητήματος, αποτελούν άλυτα και πολύπλευρα προβλήματα στο ελληνικό και ευρωπαϊκό γίγνεσθαι. Η ένταξη των νομίμων μεταναστών στις δράσεις του παζαριού (τρόπος κοινωνικής ένταξης) θα είχε δύο κύρια σημαντικά αποτελέσματα. Πρώτον, θα εισπράττονταν χρήματα από τις πωλήσεις των εμπορευμάτων που αποτελούν σήμερα χαρακτήρα παραεμπορίου. Δεύτερον, δεν θα υπήρχαν εντάσεις και διαπληκτισμοί μεταξύ νόμιμων μικροπωλητών και μεταναστών, και δημοτικής αστυνομίας και μεταναστών. Σήμερα, στο παζάρι, η δημοτική αστυνομία «κυνηγάει» τους μετανάστες παραεμπόρους διότι είναι παράνομοι, και αποτελούν ανεπιθύμητο στοιχείο για τους μικροπωλητές οι οποίοι φορολογούνται σε αντίθεση με τους προαναφερθέντες.

Θα προτείναμε, την καταγραφή των μεταναστών αυτών σε μια βάση δεδομένων ώστε να συγκεντρωθούν στοιχεία σχετικά με την άδεια παραμονής τους και ότι άλλο προβλέπεται από το νόμο.

Θα μπορούσαν να αποτελέσουν μία ξεχωριστή ομάδα νομίμων πωλητών, που αντί για μίσθωση των αδειών ή των θέσεων τους να προσέφεραν ισάξιες υπηρεσίες στο παζάρι (βλ. ΚΕΦ 1, Παράδειγμα επέμβασης στο Τορίνο).

3.7.7. Προδιαγραφές νομιμότητας και τρόποι νόμιμης ένταξης των μεταναστών στην αγορά

α) οι παραέμποροι μετανάστες να πωλούν συγκεκριμένα είδη που δεν θα ανταγωνίζονται το εσωτερικό εμπόριο του παζαριού. Για παράδειγμα, τουριστικά είδη, σχετικά με τον Πειραιά αλλά και τα νησιά του Αιγαίου. Αλλά και είδη ανθοπωλείου κτλ. Προμηθευτής αυτών των ειδών θα

μπορούσε να είναι ιδιωτικός φορέας σε συνεργασία με τις υπηρεσίες του δήμου ή και δημόσιος φορέας. Αυτή η κίνηση θα συνέβαλε στην έλξη τουριστών στο παζάρι (κατά την τουριστική περίοδο) και θα προωθούσε την προβολή λιγότερο τουριστικών προορισμών εντός της χώρας.

β) οι θέσεις τους να είναι σεσημασμένες 1 ή 2 μέτρων σε διάφορα σημεία μέσα στο παζάρι, ώστε να συντελείται παράλληλα η υπηρεσία που τους έχει ανατεθεί.

γ) Τρόποι αντιμετώπισης της παραβατικότητας των αγορών και ένταξης των μεταναστών για παροχή υπηρεσιών :

- καθαρισμός του χώρου κατά τη διάρκεια αλλά και το πέρας του παζαριού (κάτι που τώρα γίνεται από την υπηρεσία καθαρισμού του δήμου) και συλλογή ανακυκλώσιμων υλικών σε ξεχωριστούς κάδους. (Τα απορρίμματα που παράγει το παζάρι είναι επί το πλείστον παράγωγα ξυλείας.)
- επίβλεψη του παζαριού ως προς τον εντοπισμό παράνομων πωλητών και επίβλεψη ασφαλείας του χώρου, σε συνεργασία με την δημοτική αστυνομία.
- διανομή εντύπων πληροφοριακού και τουριστικού περιεχομένου σε διάφορα σημεία εντός και εκτός παζαριού (π.χ. στο λιμάνι ως διαφήμιση του παζαριού).
- Επίβλεψη του χώρου του παζαριού σε θέματα ασφαλείας από το απόγευμα του Σαββάτου έως το πρωί της Κυριακής, δεδομένου του ότι οι μικροπωλητές αρχίζουν το στήσιμο των πάγκων τους 18 ώρες πριν την επίσημη έναρξή του, και κάποιοι πληρώνουν επιπλέον τη φύλαξη των εμπορευμάτων τους τις ώρες αυτές.

ΚΕΦΑΛΑΙΟ 4^ο – ΣΥΜΠΕΡΑΣΜΑΤΑ

4.1. Συμπεράσματα

Στο Κεφάλαιο αυτό, προσδιορίστηκαν τα χαρακτηριστικά της νέας θέσης του παζαριού και αναλύθηκε η υφιστάμενη κατάσταση αυτής. Αναφέρθηκαν τόσο οι λόγοι που η συγκεκριμένη χωροθέτηση αποτελεί λύση των υπαρχόντων προβλημάτων, όσο και πληθώρα πληροφοριών σχετικά με την περιοχή της πρότασης.

Συμπεριλάβαμε στην πρόταση, επιπλέον προτεινόμενες ρυθμίσεις αναφορικά με την λειτουργία και την δομή της αγοράς, που πιστεύουμε πως θα αποτελέσουν έναυσμα καινοτόμων επεμβάσεων. Προσμετρώντας τις σύγχρονες οικονομικές δυνατότητες της πολιτείας, δεν προχωρήσαμε σε πολυδάπανες προτάσεις υπέρογκων προϋπολογισμών, αλλά σε απλούστερες και πιο προσιτές. Καταστήσαμε διακριτούς, παράγοντες κοινωνικούς και οικονομικούς, που συμβάλλουν στις δράσεις του παζαριού, συνθέτοντας ένα πολυσύνθετο πρόβλημα.

Η πρώην βιομηχανική και υπό ανάπλαση περιοχή του Αγίου Διονυσίου, δύναται να επωφεληθεί από την νέα χωροθέτηση, εφόσον γίνει προσεγμένη επέμβαση από τις δημοτικές αρχές. Η απομόνωση του παζαριού σε περιφραγμένες και απόμερες περιοχές δεν αποτελεί λύση, εφόσον καθιστά ένα αναπόσπαστο κομμάτι της κοινωνικότητας των κατοίκων του Πειραιά, που πασχίζει να κατακτήσει θεσμικό χαρακτήρα, όπως πολύ εύστοχα τόνισε ο νυν δήμαρχος Πειραιά, Β. Μιχαλολιάκος.

ΒΙΒΛΙΟΓΡΑΦΙΑ

ΞΕΝΗ ΒΙΒΛΙΟΓΡΑΦΙΑ

- Avedano L., PORTA PALAZZO FLEA MARKET – The Gate Project, Turin City Council.
<http://urbact.eu/fileadmin/damwithcat/mile/7-TORINOamadorapresentation.pdf>
 - Berger J., Restoring the Earth (Organization) T.M. (1990), Environmental restoration: science and strategies for restoring the Earth, Island Press.
 - Brown K., Snook M. T.M. (2010) , Sustainable Land Development and Restoration: Decision Consequence Analysis, Butterworth-Heinemann.
 - Bianchini F., Parkinson M., T.M. (1994), Cultural policy and urban regeneration: the West European experience, Manchester University Press ND.
 - Bell D., Jayne M. (2004), City of quarters : urban villages in the contemporary city, Ashgate Publishing Ltd.
 - Beatley T. (2000), Green urbanism: learning from European cities , Island Press,.
 - Couch C. (1990), Urban renewal: theory and practice Macmillan building and surveying series, Macmillan Education.
 - Couch C., Fraser C., Percy S. (2003), Urban regeneration in Europe • Gavin S. (2010),
Real estate issues, John Wiley & Sons. Città di
Torino
 - Europe Studio Architects, Arts and Crafts market, Αθήνα 2010. Porta
Palazzo
 - Farr D. (2008), Sustainable Urbanism Social Conditions of Urban Design , TU Berlin.
- and the Balon Flea Market (Turin) ,2010 cities of migration an opportunity agents for cities, marketplace
workbook 2010, σελ. 30 <http://citiesofmigration.ca/wp-content/uploads/citiesofmigration-marketplace-workbook-2010.pdf>

- Ladner E. , Susan M. Wachter (2008), Growing greener cities: urban sustainability in the twenty-first century City in the twenty-first century book series City in the 21st Century, University of Pennsylvania Press.
- Marsalek J., North Atlantic Treaty Organization (2004), Scientific Affairs Division (2004), Enhancing urban environment by environmental upgrading and restoration, Springer.
- Norwich Heritage Projects (2010), A market of our times, Norwich Colour Print Ltd, Norwich.
- Sik E. and Wallace C. (1999), The development of open-air markets in east-central Europe, Joint editors and Blackwell publishers ltd.
- Varelidis G. (2007), «Trends and Forms of Post-Modern City within the Field of Contemporary Communication Networks and Models», *International Journal of Balkan Ecology*, Vol 10 No 2.

ΕΛΛΗΝΙΚΗ ΒΙΒΛΙΟΓΡΑΦΙΑ

- Αγαδάκος Σ. (επιμέλεια), Ζεντέλης Π. (επίβλεψη), (διπλωματική εργασία) : Διερεύνηση των Αναπτυξιακών Χαρακτηριστικών στην Παράκτια Ζώνη – Εφαρμογή στην Περιοχή του Πειραιά, Εθνικό Μετσόβιο Πολυτεχνείο – Σχολή Αγρονόμων Τοπογράφων.
- Βαλεριάνου, Κ., Παναγιωτάτου Ε. (επιμέλεια) (2006), Κλαμπατσέα, Ε, Σαγιάς, Ι. (σύμβουλοι), *Παρατηρώντας τον Πειραιά...*, Δήμος Πειραιά και Εθνικό Μετσόβιο Πολυτεχνείο, Αθήνα 2006.
- Βαρελίδης Γ. (2002), «ΔΥΝΑΤΟΤΗΤΕΣ ΑΝΑΠΛΑΣΕΩΝ ΟΙΚΙΣΤΙΚΩΝ ΠΕΡΙΟΧΩΝ ΣΤΟ ΜΗΤΡΟΠΟΛΗΤΙΚΟ ΠΕΔΙΟ ΤΗΣ ΠΡΩΤΕΥΟΥΣΑΣ», Κριτική Θεώρηση των Θεσμικών, Επιχειρησιακών και Κοινωνικοπολεοδομικών Παραμέτρων Ανάπτυξής τους, FORUM – ΔΟΜΗ, Αθήνα.
- Βαρελίδης Γ. (2008), *Δυνατότητες διαχείρισης της περιαστικής γης με αυθαίρετη δόμηση*, Guttenberg, Αθήνα.
- Βλαστός Θ. & Μηλάκης Δ. (2009), *Έρευνα μέτρων εφαρμογής ενιαίου πολεοδομικού και κυκλοφοριακού σχεδιασμού. Εξειδίκευση της στρατηγικής της Ελλάδας για την αστική κινητικότητα με πιλοτική έρευνα σε περιοχές της Αθήνας*, Εθνικό Μετσόβιο Πολυτεχνείο - Σχολή Αγρονόμων Τοπογράφων Μηχανικών.

- Βορεάκου Μ. (2005), Ο εφήμερος δημόσιος χώρος : το παζάρι του σχιστού, ΔΠΜΣ Αρχιτεκτονική – σχεδιασμός χώρου.
- Γιαννίρης Η. (2011), «Ελεύθεροι χώροι : Νέα κατάσταση – νέες προοπτικές για τα κινήματα της πόλης», Οι δημόσιοι χώροι ως κοινωνικό αγαθό σε κρίση, Αθήνα.
- Εργαστήριο Αστικού Περιβάλλοντος ΕΜΠ (2011)(ερευνητικό πρόγραμμα), Αστικοί και ελεύθεροι χώροι στο δήμο Πειραιά, Εθνικό Μετσόβιο Πολυτεχνείο.
- Καρβουντζή Β. κ.α. (2012), (σπουδαστική εργασία) «ΑΓΙΟΣ ΔΙΟΝΥΣΙΟΣ ΠΕΙΡΑΙΑ», Εθνικό Μετσόβιο Πολυτεχνείο.
- Μαλικούτη Σ. (2004). Πειραιάς 1834-1912, Λειτουργική συγκρότηση και πολεοδομική εξέλιξη, ΠΙΟΠ, Αθήνα.
- Μελαδάκης Γ. (2011), (Επιβλέπων) : Κουτούγκος Α., Ένα σύγχρονο παράδειγμα πολεοδομικού σχεδιασμού στο λεκανοπέδιο Αττικής : Η βιομηχανική ζώνη της Δραπετσώνας, Εθνικό Μετσόβιο Πολυτεχνείο - Σχολή Αγρονόμων Τοπογράφων Μηχανικών.
- Διεύθυνση Σχεδίου Πόλεως Τμήμα Πολεοδομικών Μελετών δήμου Αθηναίων (2009), Μελέτη πολεοδομικού ανασχεδιασμού της γειτονιάς Ακαδημίας Πλάτωνος και της περιοχής που περιβάλλει τη γειτονιά και το αρχαιολογικό άλσος – 4ο δημοτικό διαμέρισμα του δήμου Αθηναίων - Α΄ φάση.
- Μπελαβίλας Ν. κ.α. (2012), Άγιος Διονύσιος Πειραιά, Εθνικό Μετσόβιο Πολυτεχνείο – Σχολή Αρχιτεκτόνων Μηχανικών.
- Μπελαβίλας Ν. & Βαταβάλη Φ. (2009), Πράσινο και ελεύθεροι χώροι στην πόλη, WWF Ελλάς, Αθήνα.
- Νομαρχία Πειραιά (2005), « Επικίνδυνα κτίσματα στην καρδιά του Πειραιά.», Τετάρτη 12 Οκτωβρίου 2005 .
- Πατσαβός Ν., Τριποδάκης Α. (επίβλεψη), Ζουρούδη Μ. (επιμέλεια) (2010), (ερευνητική εργασία) : Εμπόριο και κεντρικότητα, ανάλυση – ερμηνεία, Στρατηγική για μια εκ νέου δυναμική ταύτιση, Πολυτεχνείο Κρήτης - Τμήμα Αρχιτεκτόνων Μηχανικών.
- Πολυχρονοπούλου Α. & Τραμπούκη Χ. (2010), «Υπαίθρια εργαστήρια στις λαϊκές αγορές», Εθνικό Μετσόβιο Πολυτεχνείο - Σχολή Αρχιτεκτόνων Μηχανικών.
- Προφυλλίδης Β. (2011), (ερευνητικό πρόγραμμα) : «ΣΥΝΔΥΑΣΜΕΝΕΣ ΜΕΤΑΦΟΡΕΣ - ΔΙΚΤΥΑ ΚΑΙ ΡΥΘΜΙΣΤΙΚΟ ΣΧΕΔΙΟ ΑΤΤΙΚΗΣ 2020», Δημοκρίτειο Πανεπιστήμιο Θράκης, Οργανισμός Ρυθμιστικού Σχεδίου Και Προστασίας Περιβάλλοντος.
- Τεχνικό Επιμελητήριο Ελλάδος (2008), Εθνική στρατηγική για την αστική κινητικότητα σε θέματα αρμοδιότητας ΥΠΕΧΩΔΕ, Κινητικότητα στον αστικό χώρο, Πράσινη Βίβλος και ελληνική πραγματικότητα, Αθήνα.
- ΥΠΕΧΩΔΕ, Γενική Γραμματεία Δημοσίων Έργων, Διεύθυνση Μελετών Έργων Οδοποιίας (2001), Οδηγίες Μελετών Οδικών Έργων, Τεύχος 1 : Λειτουργική κατάταξη οδικού δικτύου.

- ΥΠΟΥΡΓΕΙΟ ΠΕΡΙΒΑΛΛΟΝΤΟΣ ΧΩΡΟΤΑΞΙΑΣ & ΔΗΜΟΣΙΩΝ ΕΡΓΩΝ - ΓΕΝΙΚΗ ΓΡΑΜΜΑΤΕΙΑ ΔΗΜΟΣΙΩΝ ΕΡΓΩΝ ΔΙΕΥΘΥΝΣΗ ΜΕΛΕΤΩΝ ΕΡΓΩΝ ΟΔΟΠΟΙΙΑΣ (2001), Οδηγίες Μελετών Οδικών Έργων , (ΟΜΟΕ) Τεύχος 1 : Λειτουργική Κατάταξη Οδικού Δικτύου (ΟΜΟΕ - ΛΚΟΔ), Έκδοση 30/1/2001.
- ΥΠΟΥΡΓΕΙΟ ΠΕΡΙΒΑΛΛΟΝΤΟΣ ΕΝΕΡΓΕΙΑΣ ΚΑΙ ΚΛΙΜΑΤΙΚΗΣ ΑΛΛΑΓΗΣ, Αρχείο Παραδοσιακών Οικισμών και Διατηρητέων Κτιρίων - Διεύθυνση πολεοδομικού Σχεδιασμού, Οικεία Αντύπα, κωδ. Αρχείου 2958.

Τύπος

- Νικητίδης Ν. (1988), «*Πάρε κόσμε*», Εικόνες 1988. <http://nikitidis.blogspot.com/2008/03/blog-post.html>
- Φερούσης Δ. (1995), «*Ιστορική πορεία του Πειραιά . Από τον Θεμιστοκλή και τον «Χρυσό αιώνα» του Περικλέους έως σήμερα.*», Η ΚΑΘΗΜΕΡΙΝΗ, Απρίλιος 1995.
- Καπράνος, Δ. (1995), «*Πόλη της ναυτιλίας Από τη ραγδαία μεταπολεμική ανάπτυξη στην κρίση του '80 και τη σημερινή πραγματικότητα, .*» ΚΑΘΗΜΕΡΙΝΗ, Κυριακή 30 Απριλίου 1995.
- Μπελαβίλας Ν. (1995), «*Βιομηχανική αρχιτεκτονική - Η ανρθωση μιας διαφορετικής αρχιτεκτονικής υποταγμένης στις ανάγκες της βιομηχανικής παραγωγής.*» ΚΑΘΗΜΕΡΙΝΗ, Κυριακή 30 Απριλίου 1995.
- Ντορίζας Ν. (1995), «*Η πόλη του Πειραιά - Το πολεοδομικό σχέδιο, τα πρώτα δημόσια κτίρια και οι νεοκλασικές κατοικίες.*», ΚΑΘΗΜΕΡΙΝΗ, Κυριακή 30 Απριλίου 1995.
- Χαρλαύτη Τ. (1995), «*Ναυτιλιακό κέντρο - Η ανάδειξη του Πειραιά σε πρώτο λιμάνι της χώρας και στο μεγαλύτερο της Αν. Μεσογείου.*», ΚΑΘΗΜΕΡΙΝΗ, Κυριακή 30 Απριλίου 1995.
- Χατζημανωλάκης Γ. (1995), «*Από την ακμή των κλασικών χρόνων στις σημερινές προσπάθειες άρτιας οργάνωσης και εκσυγχρονισμού.*», ΚΑΘΗΜΕΡΙΝΗ, Κυριακή 30 Απριλίου 1995.

ΝΟΜΟΘΕΣΙΑ

- ΑΠΟΦΑΣΗ 25457/2007 – (ΦΕΚ 2165/Β'/8.11.2007), Τεχνικά χαρακτηριστικά των νέων πάγκων πώλησης οπωροκηπευτικών στις λαϊκές αγορές δικαιοδοσίας μας., Ο ΠΡΟΕΔΡΟΣ ΤΟΥ Δ.Σ. ΤΟΥ ΟΡΓΑΝΙΣΜΟΥ ΛΑΪΚΩΝ ΑΓΟΡΩΝ ΑΘΗΝΑΣ – ΠΕΙΡΑΙΑ
- Δημοτικό Συμβούλιο Πειραιά, Πρακτικά 7ης συνεδρίασης 24/2/2011.
- Νόμος 2323/95 (ΦΕΚ-145 Α') : «Υπαίθριο εμπόριο και άλλες Διατάξεις» όπως τροποποιήθηκε με τον νόμο Ν.3190/2003 (ΦΕΚ-249/30.10.2003).
- Νόμος 3377/2005 - ΦΕΚ 202/Α'/19.8.2005 : «Αρχές και Κανόνες για την εξυγίανση της λειτουργίας και την ανάπτυξη βασικών τομέων του εμπορίου και της αγοράς - Θέματα Υπουργείου Ανάπτυξης.»
- Νόμος 947/1979.
- Νόμος 1337/1983.
- Νόμος 1892/1990.
- Νόμος 2508/1997.
- Νόμος 2508/1997.
- Νόμος 1337/1983.
- Προεδρικό διάταγμα 12/2005 (ΦΕΚ 10Α'/18-1-2005) με τίτλο «Ρύθμιση πλανόδιου εμπορίου (στάσιμου και πλανόδιου)»
- Πολεοδομικά Σταθερότυπα, (ΦΕΚ 285Δ/2004), Άρθρο 5 , ΣΤ. Πολιτιστικά, 2. Πεζόδρομοι – Πεζοδρόμια.

ΙΣΤΟΣΕΛΙΔΕΣ

- www.yppo.gr
- www.ametro.gr
- el.wikipedia.org/wiki/Πειραιάς
- www.nomarhiapeiraia.gr
- el.wikipedia.org/wiki/Ιππόδαμος_ο_Μιλήσιος
- www.oasa.gr
- www.googlemaps.com
- www.proastiakos.net
- www2.rizospastis.gr
- www.e-grammes.gr
- www.oldelkosmos.gr
- www.totefteri.blogspot.com
- www.korinthosblogs.gr
- www.nemeshs.com
- www.pazaripirea.blogspot.com
- www.sindikatomikropoliton.com
- www.espireas.gr

- gis.ktimanet.gr/wms/ktbasemap/default.aspxχρόνια
- troktiko.blogspot.com
- www.nomarhiapeiraia.gr
- www.piraeuspress.gr
- www.Express.gr
- www.enpeiraiei.gr
- troktiko.blogspot.com
- www.michaloliakos.gr
- www.nsk.gov.gr
- www.pireastime.gr
- el.wikipedia.org/wiki/Ιπποδάμεια_Αγορά
- www.citiesofmigration.ca/good_idea/the-porta-palazzo-flea-market/
- www.brooklynflea.com/
- www.norwich-market.org.uk
- www.axortagos.gr
- www.countryliving.com/antiques/shops-and-shows/flea-market-brooklyn-1108
- lepetitlivrerose.blogspot.com/2011_05_01_archive.html
- nymag.com/daily/fashion/2009/12/brooklyn_flea_moves_winter_mar.html
- fort-greene.thelocal.nytimes.com/tag/skylight-one-hanson/turistipercasa.files.wordpress.com/2010/11/porta_palazzo_102.jpg
- www.panoramio.com/photo/28938846.
- www.panoramio.com/user/319929?with_photo_id=4959836
- www.coltinfo.co.uk/products-and-systems/architectural-solutions/solar-shading-systems/projects/norwich-market/
- www.coltinfo.co.uk/products-and-systems/architectural-solutions/solar-shading-systems/projects/norwich-market/
- www.geograph.org.uk/photo/689268
- www.norwich-market.org.uk/LSI_revamp/current_view.shtm

- www.britannica.com/bps/media-view/123661/1/0/0
- recipesofpoland.blogspot.com/2009/12/summertime-open-air-outdoor-es-on.html
- nodoors.blogspot.com/2010/06/getting-to-paris-flea-market.html

ΠΑΡΑΡΤΗΜΑΤΑ

ΠΡΟΤΑΣΗ ΔΙΑΔΙΚΤΥΑΚΟΥ ΙΣΤΟΤΟΠΟΥ

Λόγω της δεδομένης ευρείας χρήσης του διαδικτύου και της ανάλογης χρησιμότητάς του, προτείνεται να κατασκευαστεί ιστότοπος που να παρέχει υπηρεσίες και πληροφορίες τόσο στο κοινό που επισκέπτεται το παζάρι όσο και στους εμπόρους αυτού.

Επιγραμματικά, αναφέρονται χαρακτηριστικά και περιεχόμενα που θα μπορούσαν να συμπεριληφθούν στον ιστότοπο του παζαριού :

- Αναλυτικός χάρτης του παζαριού που να αναφέρει τα στοιχεία της κάθε θέσης (όνομα μικροπωλητή, αριθμός θέσης, είδος εμπορεύματος κτλ.) με ενεργοποίηση καρτέλας πληροφοριών με πέρασμα του δείκτη από την θέση αυτή.
- Ιστορικά στοιχεία του Πειραιά και την πορεία της αγοράς τις τελευταίες δεκαετίες.
- Καρτέλα ειδήσεων που αφορούν το παζάρι και τον Πειραιά γενικότερα με περιεχόμενο που αφορά τους πωλητές αλλά και το κοινό.
- Καρτέλα forum (πεδίο συζητήσεων) ώστε να συζητούνται θέματα σχετικά με την οργάνωση, τις εντυπώσεις των επισκεπτών ή και τα παράπονα τους, με σκοπό την καλύτερη οργάνωσή του παζαριού.
- Πεδίο ανακοινώσεων του σωματίου μικροπωλητών.
- Καρτέλα διάθεσης βίντεο και φωτογραφιών.
- Προσέλκυση κοινού μέσω ανακοίνωσης δελεαστικών προσφορών. Αυτό θα μπορούσε να γίνει είτε σε ξεχωριστή καρτέλα ή ως πρόσθετη πληροφορία στον χάρτη.
- Ανακοινώσεις προσφορών σε ξεχωριστή ομάδα πολιτών. Για παράδειγμα : σε άτομα τρίτης ηλικίας, σε παιδιά από φιλανθρωπικά ιδρύματα, σε τουρίστες συγκεκριμένης ομάδας (κρουαζιερόπλοια), σε ευπαθής κοινωνικές ομάδες. Όστε να

ενισχύεται αφ' ενός ο φιλανθρωπικός χαρακτήρας του παζαριού και αφ' ετέρου να προσελκύσει νέες ομάδες του πληθυσμού.

- Καρτέλα με τα είδη και τα χαρακτηριστικά των προϊόντων.

ΣΤΑΤΙΣΤΙΚΗ ΕΡΕΥΝΑ

Κατά τη διάρκεια της έρευνας, κρίθηκε απαραίτητη η άποψη των ιδιοκτητών επιχειρήσεων της περιοχής όπου προτείνεται η μετεγκατάσταση του παζαριού. Συμπληρώθηκαν 36 ερωτηματολόγια σε επιχειρήσεις που βρίσκονται στη μελετώμενη περιοχή, το οποίο αντιστοιχεί στο 95% του συνόλου αυτών. Ο πρώτος στόχος της έρευνας ήταν να επισημανθούν οι άμεσες επιρροές του παζαριού στη νέα χωροθέτησή του, δηλαδή αν συμπίπτουν οι ώρες λειτουργίας του παζαριού με τις ώρες εργασίας των επιχειρήσεων. Δεύτερος στόχος, ήταν η επισκόπηση των θετικών, αρνητικών ή ουδέτερων επιρροών της μετεγκατάστασης, στις τοπικές επιχειρήσεις, από την σκοπιά των επιχειρηματιών.

- Στην ερώτηση αν λειτουργεί η επιχείρησή σας τις Κυριακές, το 100% απάντησε αρνητικά.

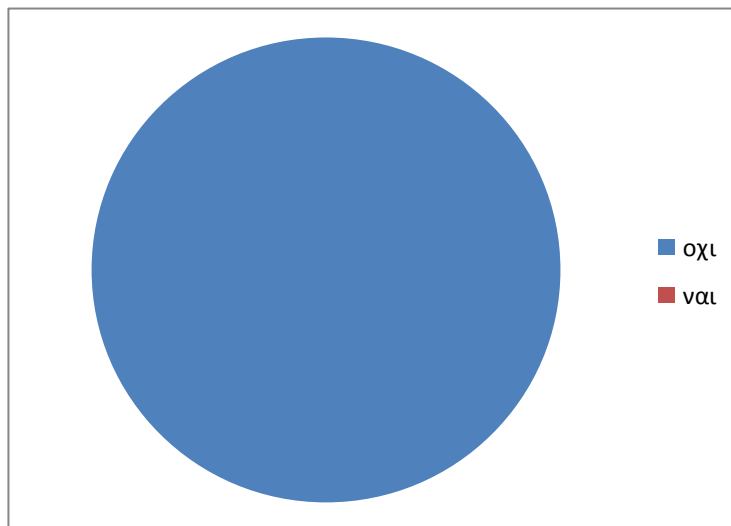

- Το είδος των επιχειρήσεων αυτών είναι :

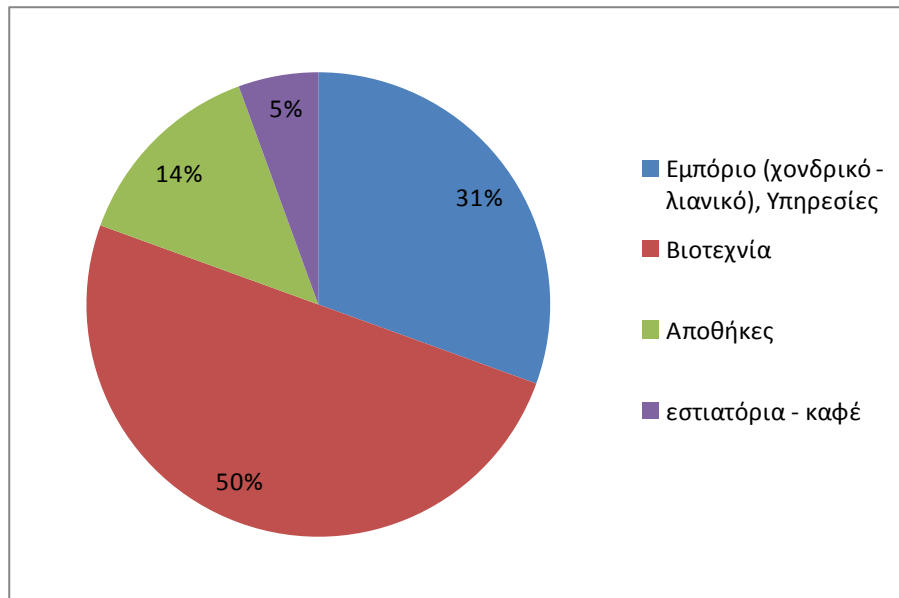

- Στην ερώτηση «πιστεύετε πως η μετεγκατάσταση του παζαριού στην περιοχή του Αγ. Διονυσίου θα έχει θετικές αρνητικές ή ουδέτερες επιπτώσεις στη επιχείρησή σας» :

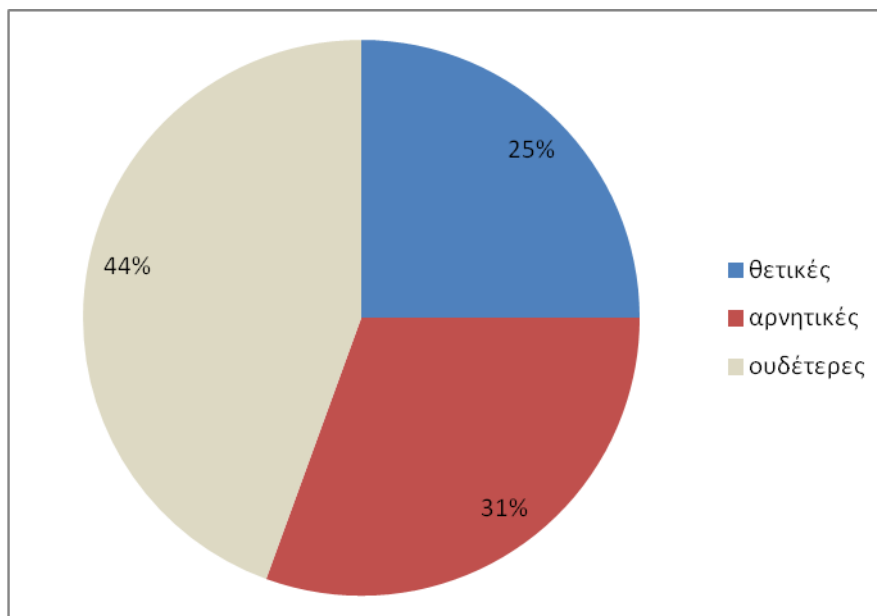

- Οι λόγοι για τους οποίους πιστεύετε ότι θα έχει αρνητικές συνέπειες :

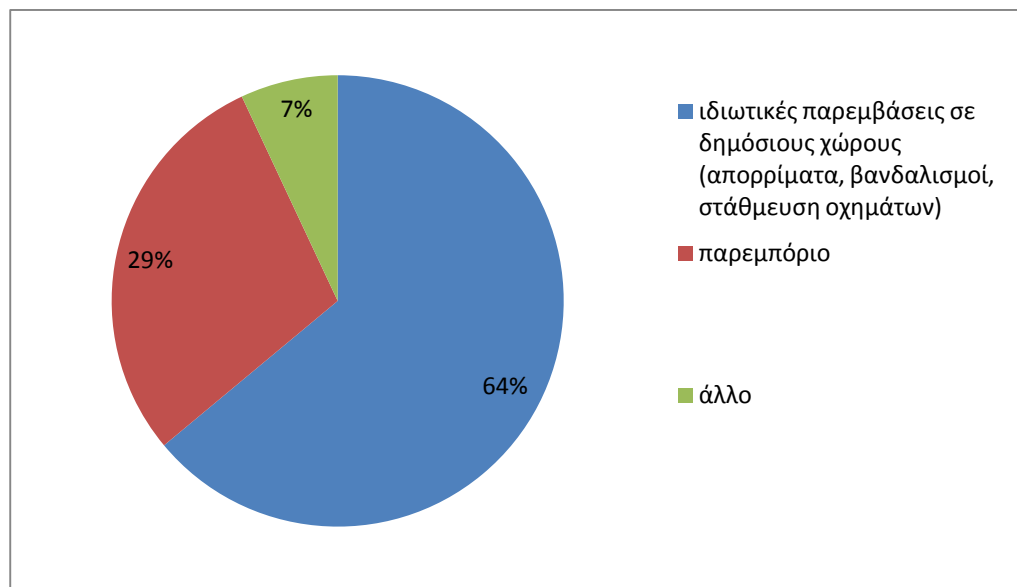

Από την συλλογή των στοιχείων που συγκεντρώσαμε, συμπεραίνουμε ότι η νέα χωροθέτηση του παζαριού :

Έχει αδιάφορες αναμενόμενες επιπτώσεις για τις περισσότερες βιοτεχνικές επιχειρήσεις.

Έχει αναμενόμενες αρνητικές επιπτώσεις για εμπορικές επιχειρήσεις ή άλλες χρήσεις με προσεγμένη πρόσοψη, οι οποίες παραμένουν επιφυλακτικές, όσον αφορά τα αποτελέσματα της ιδιωτικής παρέμβασης στο δημόσιο χώρο (απορρίματα, βανδαλισμοί, παρεμπόριο).

Έχει θετικές αναμενόμενες επιπτώσεις σε επιχειρήσεις εστίασης και σε άλλες δραστηριότητες που θεωρούν την προσέλευση του κοινού, παράγοντα ανάπτυξης για την περιοχή.

Δεν είναι γενικώς δυσάρεστη, εφόσον τηρείται η νομιμότητα και η καθαριότητα και οι νέοι χρήστες του σέβονται τον χώρο που τους φιλοξενεί.

ΑΝΑΦΟΡΕΣ ΑΠΟ ΤΟ ΔΙΑΔΙΚΤΥΟ

- Εφημερίδα «Ριζοσπάστης», Σάββατο 25 Οκτωβρίου 1997, www2.rizospastis.gr

ΠΑΖΑΡΙ ΠΕΙΡΑΙΑ «Στα δίχτυα των νονών.»

Πλάι στους 1.200 μικροπωλητές, που έχουν τη σχετική άδεια από το δήμο, πάγκους στήνουν και άλλοι 2.000 παράνομοι, καθώς απολαμβάνουν "προστασίας". Επιτήδευοι εμπορεύονται ακόμη και τις νόμιμες άδειες [...] Η πραγματικότητα, που δεν επιδέχεται καμία αμφισβήτηση, είναι ότι, ενώ το Δημοτικό Συμβούλιο στο παρελθόν αποφάσισε να δοθούν στο χώρο όπου λειτουργεί το παζάρι λιγότερες από 1.000 άδειες, έχουν δοθεί περίπου 1.200. Παράλληλα, υπάρχουν άλλοι 2.000 "παράνομοι" μικροπωλητές, η παρουσία των οποίων γίνεται ανεκτή λόγω της "προστασίας" που απολαμβάνουν από άτομα μέσα και έξω από το δήμο [...] Το τελευταίο διάστημα, το παραεμπόριο ευδοκίμει στην πόλη. Αυτό δε γίνεται τυχαία. Ο Πειραιάς έχει γίνει ένα απέραντο παζάρι. Το κακό ξεκινά μέσα από το δήμο", υπογράμμισε ο Π. Σαλπέας, τονίζοντας ότι με βάση την εισπρακτική λογική του δημάρχου και το οικονομικό πρόβλημα του δήμου το παζάρι θα πάρει τεράστιες διαστάσεις, αν δεν τηρηθούν οι κανονισμοί και οι νόμοι.

- Εφημερίδα «Ριζοσπάστης», Κυριακή 11 Ιανουαρίου 1998, www2.rizospastis.gr

«Χωρίς αρχή και τέλος στον Πειραιά»

Το μεγαλύτερο παζάρι της Αττικής τα τελευταία χρόνια έχει χάσει την παραδοσιακή του μορφή κι έχει μετατραπεί σ' ένα χώρο ασυδοσίας, ενώ η δημοτική αρχή αδιαφορεί.[...] Το "Γιουσουρούμ" του Πειραιά είναι το μεγαλύτερο παζάρι αυτή τη στιγμή στο λεκανοπέδιο της Αττικής. Γίνεται στην πλατεία Ιπποδαμίας και είναι μια αναπόσπαστο κομμάτι της παράδοσης της πόλης. Είναι ένα παζάρι, στο οποίο τα

φτωχότερα στρώματα του πληθυσμού της πρωτεύουσας προμηθεύονται αντικείμενα σε χαμηλές τιμές, ενώ ένας σημαντικός αριθμός βιοπαλαιστών εξασφαλίζει την επιβίωσή του.

- 2. Οκτωβρίου 2006 , www.e-grammes.gr

Οι πύλες του Πειραιά

Ο Αστικός Πυλών

του Σπύρου Βάιλα

υποψήφιου νομαρχιακού συμβούλου Αθηνών-Πειραιώς με τον συνδυασμό ΥΠΕΡ ΛΑΟΥ του Βαγγέλη Παπαδόπουλου.

Είναι η παλαιότερη πύλη του Πειραιώς και περικλείεται από τις οδούς Πύλης, Ομ. Σκυλίτση και Κολοκοτρώνη. Σήμερα φαίνονται οι βάσεις των δύο πύργων της πύλης μισοερειπωμένες, όμως η αυλή που σχηματίζεται ανάμεσα τους σύμφωνα με αρχαιολογικές τομές που έχουν γίνει στην περιοχή, βρίσκεται σε άριστη κατάσταση κάτω από το οδόστρωμα. Δυστυχώς η περιοχή στην οποία βρίσκεται σήμερα ο Αστικός Πυλών είναι υποβαθμισμένη με συνέπεια τις περισσότερες μέρες του χρόνου όλος ο χώρος περιμετρικά να είναι καλυμμένος από απορρίμματα, ακόμη δε και στο εσωτερικό του χώρου παρά την περιφραγή και την ένδειξη «αρχαιολογικός χώρος». Σ' αυτό συνηγορεί και η εμπορική λαϊκή υπαίθρια αγορά (παζάρι) που πραγματοποιείται κάθε Κυριακή στην ανωτέρω περιοχή. Υπάρχουν προβολείς έτσι ώστε το μνημείο να προβάλλεται κατά τις νυκτερινές ώρες, αλλά δεν λειτουργούν ποτέ. Ο χώρος δεν είναι ανοικτός για το κοινό.

- Εφημερίδα «Εν Πειραιεί», 15 Απριλίου 2008, www.e-grammes.gr

Το παζάρι και οι ευθύνες του κ. Φασούλα

του Χρήστου Χαρίτου
μέλους της Κεντρικής Επιτροπής του ΛΑ.Ο.Σ.

Τα εκτεταμένα επεισόδια που προκάλεσαν παράνομοι αλλοδαποί μικροπωλητές στο υπαίθριο παζάρι του Πειραιώς επιτάσσουν την λήψη άμεσων μέτρων για την αποτροπή παρόμοιων επεισοδίων.[...] Ο Δήμος Πειραιώς οφείλει ανταποδοτικώς να τους παρέχει υπηρεσίες καθαριότητας και φυλάξεως, μέσω της Δημοτικής Αστυνομίας.[...] Ο Πειραιάς βιώνει καθημερινώς μία άθλια τριτοκοσμική εικόνα, καθώς όλοι οι πεζόδρομοι καταλαμβάνονται από παράνομους αλλοδαπούς μικροπωλητές, από την πλατεία Λουδοβίκου έως τον πεζόδρομο της Σωτήρος. Μπορώ να ρωτήσω που βρίσκεται η Δημοτική Αστυνομία, διότι όλο αυτό το λαθρεμπόριο διαδραματίζεται 1.000 μέτρα, το πολύ, από τα γραφεία της;

- 07 Απριλίου 2008 www.oldelkosmos.gr

ΛΕΞΑΝΔΡΟΣ ΓΙΑΝΝΑΚΑΚΗΣ: ΟΙ ΠΑΡΑΝΟΜΟΙ ΑΛΛΟΔΑΠΟΙ ΜΑΣ ΚΛΕΒΟΥΝ ΤΟ ΨΩΜΙ

συνέντευξη στον Δημήτρη Παπαγεωργίου.

<http://www.oldelkosmos.gr/site/mambots/editors/spaw/empty.html> Χοντραίνει η διαμάχη μεταξύ Ελλήνων και Αλλοδαπών μικροπωλητών στο Παζάρι του Πειραιά. Την περασμένη Κυριακή είχαμε βίαια επεισόδια με τις δύο πλευρές να δίνουν μάχη σώμα με σώμα για μία θέση στο προσοδοφόρο παζάρι. Έπεσε πολύ ξύλο με αρκετούς τραυματίες να νοσηλεύονται στο νοσοκομείο. Όλα ξεκίνησαν λίγο πριν το μεσημέρι, όταν αλλοδαποί μικροπωλητές, χωρίς να έχουν νόμιμη άδεια, έστησαν τις πραμάτειες τους στην είσοδο του παζαριού, με αποτέλεσμα να κλέβουν όλη την πελατεία από τους Έλληνες, οι οποίοι έχουν χρυσοπληρώσει τις άδειες από τον Δήμο. Όπως ήταν φυσικό, οι Έλληνες μικροπωλητές

προσπάθησαν να πείσουν τους αλλοδαπούς ότι βρίσκονται παράνομα στον χώρο και πρέπει να σηκωθούν να φύγουν. Αντί άλλης απαντήσεως, οι αλλοδαποί άρχισαν να τους πλακώνουν στο ξύλο, με αποτέλεσμα να τραυματιστεί ακόμη και ο πρόεδρος των Υπαιθρίων Εμπόρων Πειραιά κ. Αλέξανδρος Γιαννακάκης. Ο "Ελεύθερος Κόσμος" μίλησε με τον κ. Γιαννακάκη το μεσημέρι της Πέμπτης και τα όσα μας είπε είναι εξόχως διδακτικά για το μέγα θέμα της κοπής θέσεων εργασίας Ελλήνων από τους παράνομους αλλοδαπούς.

Υπάρχει κόντρα μεταξύ Ελλήνων και αλλοδαπών μικροπωλητών, κύριε Γιαννακάκη;

Όχι. Η κόντρα είναι μεταξύ νομίμων και παρανόμων.[...] <http://www.oldelkosmos.gr/site/mambots/editors/spaw/empty.html>

Δηλαδή προβλέπετε ότι την Κυριακή αυτή θα έχουμε νέα επεισόδια; Επεισόδια δεν είναι αν το Κράτος επιβάλλει την τάξη. Επεισόδια είναι να τσακωθούμε εμείς μαζί τους. Όπως πήγαμε την Κυριακή να τους πούμε "φύγετε" και μας πλάκωσαν. Τέσσερα άτομα από εμάς χτυπήθηκαν άσχημα. Μας είπαν: «την άλλη Κυριακή θα πεθάνετε»! Φοβόμαστε ότι θα χυθεί αίμα .

- 8 Μαΐου 2009, www.sindikatomikropoliton.com

Συγκέντρωση διαμαρτυρίας για το Παζάρι Πειραιά

δελτίο ΤΥΠΟΥ

Θέμα : Ανοιχτή συγκέντρωση διαμαρτυρίας στην πλατεία ΚΟΡΑΗ του Δήμου Πειραιώς.

Το Συνδικάτο μικροπωλητών και εμπόρων παζαριών Ελλάδος, ως Δευτεροβάθμιος Συνδικαλιστικός Φορέας και ενεργός συμπαραστάτης των συναδέλφων που εργάζονται στο κυριακάτικο παζάρι του Πειραιά, καλεί όλα τα μέλη του, να παραβρεθούν την Παρασκευή 08 Μαΐου και ώρα 13:30 μ.μ. σε ανοιχτή συγκέντρωση διαμαρτυρίας, στην πλατεία ΚΟΡΑΗ του Δήμου Πειραιά κατά του επερχόμενου νέου νόμου, που υποστηρίζει την κατάργηση του Κυριακάτικου Παζαριού του Πειραιά , ένα παζάρι που δημιουργήθηκε από το αίμα των γονιών μας και αποτελεί υγιή κληρονομιά τόσο σε εμάς τους ενεργούς υπαίθριους πωλητές όσο και στο καταναλωτικό κοινό, που με περισσή προσέλευση, το επισκέπτεται κάθε Κυριακή. Καλούμε όλα τα Μ.Μ.Ε. ηλεκτρονικά και έντυπα να παραβρεθούν και να εισακουστούν οι απόψεις ενός Φορέα που ζητάει την επιβίωση των μελών του, με γνώμονα το κοινωνικό δικαίωμα για εργασία.

- 9 Νοεμβρίου 2009, www.espireas.gr

**Ο ΕΜΠΟΡΙΚΟΣ ΣΥΛΛΟΓΟΣ ΠΕΙΡΑΙΩΣ ΛΕΕΙ : -ΟΧΙ ΣΤΟ ΠΑΖΑΡΙ ΤΟΥ
ΠΕΙΡΑΙΑ - ΟΧΙ ΣΤΟ ΠΑΡΑΕΜΠΟΡΙΟ -ΟΧΙ ΣΤΗΝ ΥΠΟΒΑΘΜΙΣΗ ΤΗΣ
ΠΟΛΗΣ ΜΑΣ**

Ο ΕΜΠΟΡΙΚΟΣ ΣΥΛΛΟΓΟΣ ΠΕΙΡΑΙΩΣ ΛΕΕΙ:
-ΟΧΙ ΣΤΟ ΠΑΖΑΡΙ ΤΟΥ ΠΕΙΡΑΙΑ
-ΟΧΙ ΣΤΟ ΠΑΡΑΕΜΠΟΡΙΟ
-ΟΧΙ ΣΤΗΝ ΥΠΟΒΑΘΜΙΣΗ ΤΗΣ ΠΟΛΗΣ ΜΑΣ

Ο Εμπορικός Σύλλογος Πειραιώς, με αφορμή την υπ' αριθ. 1102/27.10.09 απόφαση της Δημορχιακής Επιτροπής για τον «Καθορισμό των όρων λειτουργίας υπαίθριας αγοράς κατά τις Κυριακές απέστειλε στο Δήμο Πειραιά, [...] Το κείμενο της εν λόγω επιστολής έχει ως εξής:

«Μετά από τις πολύχρονες και μακροχρόνιες συζητήσεις και επανειλημμένες συναντήσεις μας για το θέμα του παζαριού και με βάση τις τοποθετήσεις των αρμόδιων Αντιδημάρχων ή Δημοτικών Συμβούλων που συμμετείχαν σε αυτές, θεωρούσαμε ότι υπήρχε βούληση της δημοτικής αρχής για παύση λειτουργίας του ή έστω για μεταφορά του εκτός του ιστορικού εμπορικού κέντρου του Πειραιά, με στόχο να σταματήσει η επέλαση του παραεμπορίου και να μπει ένα τέλος στην κυριακάτικη –και όχι μόνο– κατάληψη της πόλης μας από την παραοικονομία.

Παρ' όλα αυτά, με έκπληξη διαβάσαμε την σχετική απόφαση της Δημορχιακής Επιτροπής για λειτουργία υπαίθριας Κυριακάτικης Αγοράς, όχι μόνο εντός του ιστορικού εμπορικού κέντρου, αλλά γύρω από τους δρόμους και δίπλα από την πόρτα, τόσο του Εμπορικού Συλλόγου Πειραιώς, όσο και του Εμπορικού & Βιομηχανικού Επιμελητηρίου Πειραιώς.

Θεωρούμε, ότι η συγκεκριμένη απόφαση δεν είναι απλώς λανθασμένη, αλλά απαράδεκτη και προσβλητική για το σύνολο των επιχειρήσεων μελών μας, αλλά και για τον Εμπορικό Σύλλογο Πειραιώς που εκπροσωπεί το νόμιμο στεγασμένο εμπόριο της πόλης μας. Δημιουργεί η λειτουργία του «παζαριού», όπως στο ότι συντελεί στην υποβάθμιση της πόλης, ότι της προσδίδει τριτοκοσμική εικόνα, πολύ δε περισσότερο στο γεγονός ότι το κόστος του Δήμου για την λειτουργία του, που άδικα καλύπτεται από τα χρήματα των Πειραιωτών, είναι μεγαλύτερο απ'ότι τα έσοδα από την χορήγηση αδειών, επανερχόμαστε στην πάγια θέση του Συλλόγου μας, που επανειλημμένα σας έχουμε καταθέσει και είναι:

Οριστικό κλείσιμο του κυριακάτικου παζαριού ή εναλλακτικά την μεταφορά του εκτός του κέντρου της πόλης και πάντα με την προϋπόθεση διενέργειας συστηματικής και αυστηρής αστυνόμευσης, κάθε Κυριακή, για την τήρηση της νομιμότητας, η οποία, παρά τις ομολογουμένως φιλότιμες –αλλά δυστυχώς αναποτελεσματικές- προσπάθειες που καταβάλλει η Δημοτική Αστυνομία Πειραιά το τελευταίο διάστημα για τον περιορισμό ενός φαινομένου που λειτουργεί εις βάρος του πειραιϊκού εμπορίου, των δημοτών και της πόλης μας γενικότερα, δεν τηρείται σε καμία περίπτωση.

- 15 Μαρτίου 2010, troktiko.blogspot.com

"Ο Δήμος Πειραιά η αρχαιολογική υπηρεσία και το παζάρι"

[...]Υποβάθμιση καθημερινή και ασταμάτητη. Να μην έχουμε παράπονο όμως στη θέση αυτών λειτουργεί το Παζάρι. Τα προβλήματα αναρίθμητα μερικά από αυτά είναι 1) έχει γίνει καθημερινό και είναι το πρώτο που βλέπεις μπαίνοντας στο κέντρο (άσχημη εικόνα για τον δήμο) 2) οι παράνομοι πωλητές το κάνουν όλο και... μεγαλύτερο 3) οι κάτοικοι δεν μπορούν να μπουκ και να βγουν από τα σπίτια τους από τα φορτηγά και τις ακαθαρσίες 4) υποβαθμίζεται η λειτουργία του λιμανιού 5) τα αρχαία θάβονται κατά περιόδους σε υλικά συσκευασίας και ακαθαρσίες 6) τα λεωφορεία αλλάζουν δρομολόγιο.[...]Ευθύνες για την κατάσταση έχει και η αρχαιολογική υπηρεσία και ο δήμος.

- 18 Μαρτίου 2010, www.nomarhiapeiraia.gr

23-2-2010 Εισήγηση Νομάρχη Πειραιά Γιάννη Μίχα στη συνεδρίαση του Νομαρχιακού Συμβουλίου Πειραιά για τη λειτουργία της κυριακάτικης αγοράς του Δήμου Πειραιά.

[...]Μιας αγοράς που ο Δήμος Πειραιά έχει την δυνατότητα να λειτουργεί αφού ξεπερνά το πληθυσμιακό κριτήριο των 100.000 κατοίκων, το όριο δηλαδή που βάζει η νομοθεσία, ώστε ένας Δήμος στη ΝΑ Αθήνας Πειραιά να μπορεί να έχει Κυριακάτικη Αγορά.

Ο Δήμος, αποφασίζει για την ύπαρξη ή μη της αγοράς, για τη χωροθέτηση και τον αριθμό των αδειών και φυσικά επιμελείται της καθαριότητας του χώρου, έχει την ευθύνη της τήρησης της νομιμότητας με τη Δημοτική Αστυνομία Πειραιά και εισπράττει τα ανάλογα τέλη για να μπορεί να ασκήσει όλες αυτές τις αρμοδιότητες.

Θυμίζει μια τριτοκοσμική αγορά, όπου δυστυχώς χωρίς ουσιαστική αστυνόμευση οι παράνομοι μικροπωλητές είναι πολλαπλάσιοι των νομίμων,

Πλήττει την αισθητική της πόλης, πλήττει τη λειτουργικότητα της πόλης, πλήττει το νόμιμο εμπόριο, πλήττει την τοπική οικονομία.

Δεύτερη κοινή παραδοχή είναι η εξαιρετικά δυσμενής και κρίσιμη συγκυρία για την οικονομία μας, που στην περίπτωση μας, μας αφορά έντονα αφού :

Έχουμε την τεράστια κρίση που μαστίζει το εμπόριο και ειδικά τις εκατοντάδες εμπορικές επιχειρήσεις του ευρύτερου Πειραιά. Εμπόριο το οποίο στη Νομαρχία Πειραιά έχουμε στηρίξει και στηρίζουμε διαχρονικά και το γνωρίζουν πολύ καλά οι εκπρόσωποί του, με όλες μας τις δυνάμεις.

Έχουμε τις συνθήκες φτώχειας που διαμορφώνονται και την ανάγκη οι πολίτες να βρίσκουν προϊόντα σε χαμηλότερες τιμές. Γιατί δεν θα πρέπει να ξεχνάμε ότι η Κυριακάτικη Αγορά δίνει διέξοδο σε χιλιάδες συμπολίτες μας που ανήκουν στα χαμηλά και μεσαία στρώματα, στρώματα που συμπιέζονται ιδιαίτερα από τη δυσχερή κατάσταση στην οποία έχει περιέλθει η εθνική μας οικονομία.

Έχουμε την ανάγκη να καταπολεμηθεί το παραεμπόριο που πλήττει την εθνική μας οικονομία καθώς τεράστια είναι τα ποσά που εκτιμάται ότι χάνει το κράτος κάθε χρονιά από το παραεμπόριο.

Έχουμε την ανάγκη να προστατέψουμε την απασχόληση και να μην αγνοήσουμε το δικαίωμα των μικροπωλητών στην επιβίωση. Δεν θα πρέπει να ξεχνάμε ότι η Κυριακάτικη Αγορά Πειραιά αποτελεί το μοναδικό μέσο βιοπορισμού για δεκάδες συνανθρώπους μας που ανήκουν σε ευαίσθητες κοινωνικά ομάδες [...] Για την ασφαλή και αξιοπρεπή λειτουργία της αγοράς εμείς πιστεύουμε ότι θα πρέπει ακόμη να ληφθεί μέριμνα και είναι ευθύνη των αρμοδίων φορέων να το φροντίσουν :

Στα θέματα πυρασφάλειας του χώρου λειτουργίας της αγοράς

Στην απρόσκοπτη λειτουργία των επιχειρήσεων που βρίσκονται στους χώρους της ή στους χώρους πλησίον της Αγοράς.

Στον τρόπο καθαριότητας και στην τοποθέτηση χημικών τουαλετών
Στην ύπαρξη καλαίσθητων πτυσσόμενων πάγκων

- 21 Ιουλίου 2010, www.piraeuspress.gr

ΚΑΤΑΘΕΣΗ ΜΗΝΥΤΗΡΙΑΣ ΑΝΑΦΟΡΑΣ ΑΠΟ ΤΟΥΣ ΠΡΟΕΔΡΟΥΣ ΕΒΕΠ & ΕΣΠ ΓΙΑ ΤΟ ΚΥΡΙΑΚΑΤΙΚΟ ΠΑΖΑΡΙ

ΣΑΡΑΝΤΟΣ ΕΥΣΤΑΘΟΠΟΥΛΟΣ

Το Εμπορικό & Βιομηχανικό Επιμελητήριο Πειραιώς και ο Εμπορικός Σύλλογος Πειραιώς, με αφορμή την απόφαση του Δημοτικού Συμβουλίου κατά την συνεδρίασή του στις 14.7.10 αναφορικά με την Κυριακάτικη Αγορά Πειραιά, δηλώνουν τα εξής :

Για ακόμη μια φορά, ο Δήμος Πειραιά, αδιαφορώντας για την επιθυμία των πολιτών για οριστικό κλείσιμο της Κυριακάτικης αγοράς –ντροπής για την πόλη μας, με την απόφασή του αυτή συνεχίζει να συντηρεί την από 01/01/2009 παράνομη λειτουργία της και το παράνομο και αντισυνταγματικό κλείσιμο κεντρικών δρόμων της. Κερδίζοντας συστηματικά χρόνο, με δεκάδες διοικητικά τερτίπια και σαθρές δικαιολογίες, συνεχίζει να υποτιμά το νόμιμο στεγασμένο εμπόριο, δίχως να λογαριάζει τις συνέπειες για την αγορά, που βάλλεται συνεχώς και δοκιμάζεται σκληρά από την οικονομική κρίση.

Επιπλέον, υποκύπτει συστηματικά σε εκβιασμούς, σκοπιμότητες και θεατρινισμούς ανθρώπων του παζαριού, συντηρώντας μια απαράδεκτη κατάσταση ετών που, σε καμία περίπτωση, δεν εκπροσωπεί τους κατοίκους και τους εργαζομένους αυτής της πόλης και οδηγεί σε μαρασμό τις επιχειρήσεις που πληρώνουν δημοτικά τέλη, ενοίκια και δίνουν δουλειά σε πολλούς Πειραιώτες πολίτες.

Το Εμπορικό & Βιομηχανικό Επιμελητήριο Πειραιώς και ο Εμπορικός Σύλλογος Πειραιώς, δια των Προέδρων τους, κ.κ. Γ. Κασιμάτη και Γ. Ζησιμάτου αντίστοιχα, έχοντας πλέον ξεπεράσει όλα τα όρια αντοχής και ανοχής και έχοντας εξαντλήσει κάθε τρόπο και μέσο επικοινωνίας, ώστε να υπάρξει μια κοινά αποδεκτή λύση για όλους που να μην υποβαθμίζει την πόλη μας, διαφυλάττοντας τα νόμιμα συμφέροντα του εμπορικού κόσμου του Πειραιά, κατέθεσαν μηνυτήρια αναφορά στον Εισαγγελέα του Αρείου Πάγου, ζητώντας τις κατά το νόμο ενέργειές του, κατά παντός υπευθύνου.

- 29 Ιουλίου 2010, www.enpeiraiei.gr

Η Δημοτική Αρχή του Παναγιώτη Φασούλα δεν ανέχεται το παραεμπόριο, ανεξάρτητα αν οι παραβάτες είναι Έλληνες ή αλλοδαποί.[...] Τα αποτελέσματα αντιμετώπισης του παραεμπορίου, που αντικατοπτρίζονται στις 120.000 κατασχέσεις εμπορευμάτων και προϊόντων τους τελευταίους 16 μήνες, στην άμεση καταστροφή 1000 τόνων ακατάλληλων και επικίνδυνων εμπορευμάτων και προϊόντων, στα πρόστιμα που επιβλήθηκαν και ξεπέρασαν τα 2,5 εκατομμύρια ευρώ και στους εκατοντάδες παραβάτες που οδηγήθηκαν στην δικαιοσύνη, αποδεικνύουν την ουσιαστική και αποτελεσματική πολιτική που ασκεί η Δημοτική Αρχή Παναγιώτη Φασούλα, σε αντίθεση με την αδιαφορία και απραξία που επιδεικνύετο στο παρελθόν.

Τέλος η στάση του Εμπορικού Συλλόγου είναι αυτή που συντελεί στη διαίωνιση της άναρχης κατάστασης, σχετικά με την Κυριακάτικη Αγορά, με τη συνεχή αλλαγή θέσεων και απόψεων, ενώ η ομόφωνη απόφαση του Δημοτικού Συμβουλίου, δίνει οριστική και ουσιαστική λύση στο πρόβλημα.

- 21 Αυγούστου 2010, Express.gr

ΠΑΖΑΡΙ ΠΕΙΡΑΙΑ Βασίλης Κορκίδης: Οι Έλληνες έχουν ανάγκη τις φθηνές τιμές

Βασίλης Κορκίδης: Οι Έλληνες έχουν ανάγκη τις φθηνές τιμές

Αυτό σημειώνει ο πρόεδρος της Εθνικής Συνομοσπονδίας Ελληνικού Εμπορίου Βασίλης Κορκίδης σε δήλωσή του για τις αυξήσεις σε είδη πρώτης ανάγκης, Αρα Και Κατ' Επεκταση Το Παζαρι Του Πειραια είναι αναγκαία η ύπαρξη του....

- 17 Σεπτεμβρίου 2010, totefteri.blogspot.com

Αναστατώνει τους εμπόρους στον Πειραιά, το κυριακάτικο παζάρι

Ο Αντιπρόεδρος της Βουλής των Ελλήνων, βουλευτής Α΄ Πειραιώς και Νήσων του Λαϊκού Ορθόδοξου Συναγερμού κ. Αποστολάτος Βαΐτσης κατέθεσε ερώτηση προς τον Υπουργό Εσωτερικών, Αποκέντρωσης και Ηλεκτρονικής Διακυβέρνησης κ. Γιάννη Ραγκούση σχετικά με το κυριακάτικο παζάρι στον Πειραιά, η οποία έχει ως ακολούθως:

ΠΡΟΣ: Τον Υπουργό Εσωτερικών, Αποκέντρωσης και Ηλεκτρονικής Διακυβέρνησης κ. Γιάννη Ραγκούση. **ΘΕΜΑ:** «Το κυριακάτικο παζάρι φέρνει σε απόγνωση στους εμπόρους του Πειραιά».

Σε οριακό σημείο έχουν φτάσει οι έμποροι στον Πειραιά καθώς δεκάδες ξένοι μικροπωλητές απλώνουν τιςπραμάτειες τους παράλληλα με όσους διαθέτουν νόμιμες άδειες για τους πάγκους τους. Επίσης, η συγκεκριμένη κατάσταση και η παράνομη παρουσία τους στους κεντρικότερους δρόμους της πόλης δημιουργεί μια τριτοκοσμική εικόνα για τον Πειραιά.

Συνεπώς ερωτάται ο αρμόδιος Υπουργός:

Τι άμεσα μέτρα προτίθεται να λάβει για την πάταξη του παραεμπορίου, ώστε να προστατευτούν οι έμποροι του Πειραιά και να διασωθεί η εικόνα της πόλης.

- 05 Μαρτίου 2011, korinthosblogs.gr

Το Λιοντάρι του Πειραιά

ΝΑ ΦΥΓΕΙ ΤΟ ΠΑΖΑΡΙ ΑΠΟ ΤΗΝ ΕΙΣΟΔΟ ΤΟΥ ΠΕΙΡΑΙΑ

Οι προτάσεις του συνδυασμού « ΠΕΙΡΑΙΑΣ ΠΟΛΗ ΘΡΥΛΟΣ» του ΠΕΤΡΟΥ ΜΑΝΤΟΥΒΑΛΟΥ για την οριστική λύση είναι:

- α) Μεταφορά του παζαριού στην Βιομηχανική ζώνη «περιοχή Παπαστράτου» ώστε να μην χαλάει την εικόνα της πόλης και να μην εμποδίζει το κυκλοφοριακό.
- β) Αύξηση των αδειών από 209 που δίνει σήμερα ο κ. ΜΙΧΑΛΟΛΙΑΚΟΣ σε 600 ώστε να βοηθηθούν όσο πιο πολλές οικογένειες γίνεται που έχουν πραγματικό οικονομικό πρόβλημα ,που θα έχει ως αποτέλεσμα να έρθουν και περισσότερα έσοδα στον υπερχρεωμένο δήμο μας.
- γ) Αύξηση των μέτρων στους πάγκους από 2 μέτρα σε 4 μέτρα διότι υπάρχει επάρκεια χώρου στην περιοχή «Παπαστράτου».
- δ) Ομοιόμορφοι και καλαίσθητοι πάγκοι και να αφήσουμε ελεύθερους τους εμπόρους να επιλέξουν μόνοι τους τον προμηθευτή για τους πάγκους τους και όχι να επιλέξει ο δήμος προμηθευτή...

ΙΩΑΝΝΗΣ Κ. ΜΑΣΤΡΟΝΙΚΟΛΑΣ
ΔΗΜΟΤΙΚΟΣ ΣΥΜΒΟΥΛΟΣ ΠΕΙΡΑΙΑ

- 13 Μαΐου 2011, totefteri.blogspot.com

Αυξήθηκε η κίνηση στα παζάρια λόγω οικονομικής κρίσης

Όλο και περισσότεροι επισκέπτονται το Κυριακάτικο παζάρι του Πειραιά για τα ψώνια τους. Με το πρώτο φως της μέρας οι μικροπωλητές πιάνουν δουλειά στήνοντας

τους πάγκους με τα λογής - λογής προϊόντα και περιμένοντας τους καταναλωτές.[...] Το Κυριακάτικο παζάρι του Πειραιά μπορεί να άλλαξε στέκι και από την πλατεία Ιπποδαμείας να μεταφέρθηκε στις οδούς Αλιπέδου και Σκυλίτση, όμως δεν άλλαξε τις καλές του τιμές. Αυτό είναι και το πρώτο που ελκύει τους αγοραστές που συνεχώς αυξάνουν καθώς τα χρήματα πια δεν φτάνουν για ψώνια στα μαγαζιά.[...] Όπως δήλωσε ο αντιπρόεδρος του παζαριού Νίκος Λυναράς "ο κόσμος που έρχεται στο παζάρι έχει αυξηθεί μετά την οικονομική κρίση. Τα προϊόντα μας είναι καλά και οι τιμές φθηνές".

- 11 Ιουλίου 2011, <http://www.nemeshs.com/>

ΠΑΖΑΡΙ ΠΕΙΡΑΙΑ:ΑΠΟΦΑΣΗ ΕΚΒΙΑΣΜΟΣ ΤΟΥ ΔΗΜΟΤΙΚΟΥ ΣΥΜΒΟΥΛΙΟΥ ΓΙΑ ΤΟΥΣ ΠΑΛΑΙΟΥΣ ΑΔΕΙΟΥΧΟΥΣ

ΠΡΟΕΔΡΟΣ :

**ΑΠΟΦΑΣΗ ΤΟΥ ΔΗΜΟΤΙΚΟΥ ΣΥΜΒΟΥΛΙΟΥ ΓΙΑ ΤΟ ΠΑΖΑΡΙ ΕΙΣΗΓΗΣΗ
ΤΟΥ ΔΗΜΑΡΧΟΥ ΠΕΙΡΑΙΑ Β. ΜΙΧΑΛΟΛΙΑΚΟΥ :**

Αναλυτικά ο Δήμαρχος Πειραιά υπογράμμισε τα εξής:

...Και δεν θέλει κανείς να υποστηρίξει το παραεμπόριο. Ότι είναι παράνομο κτυπά τους νόμιμους[...] η διαπαραταξιακή επιτροπή για το παζάρι θεσμοθετείται ως επιτροπή του Δημοτικού Συμβουλίου, που θα παρακολουθεί, θα έχει αρμοδιότητα για το υπαίθριο εμπόριο και την καταπολέμηση του παραεμπορίου.[...] Θα δώσουμε σήμερα στο χώρο αυτό για ένα συν μισό χρόνο και από εκεί και πέρα κυρίως απ' αυτούς, που θα πάρουν τις άδειες, εξαρτάται αν θα μείνουν εκεί, ή θα αλλάξουν θέση, ή αν θα καταργηθεί.

Όλοι καταλάβαμε, ότι το παζάρι που θέλουμε, για να το αποκτήσουμε πρέπει να κάνουμε τομή. Είμαστε υποχρεωμένοι σε όλες τις δράσεις του Πειραιά να βάλουμε κανόνες.[...]Δεν παίζουμε με τους θεσμούς του Πειραιά. Και το παζάρι θέλουμε να είναι θεσμός του Πειραιά».

Η βασική εισηγήτρια Αντιδήμαρχος κ. Κορίνα Λαουλάκου είπε τα εξής:

«Προκειμένου να ολοκληρωθεί η διαδικασία της χορήγησης αδειών της Κυριακάτικης Αγοράς, συνεκλήθη την προηγούμενη εβδομάδα η διαπαραταξιακή επιτροπή και αποφασίσθηκαν τα ακόλουθα.

Πρέπει να τροποποιηθούν ή να συμπληρωθούν οι προηγούμενες αποφάσεις του Δημοτικού Συμβουλίου. Έτσι ξεκινώντας από την πρώτη απόφαση υπ' αριθμόν 84 που πήραμε στις 24 Φεβρουαρίου 2011: εκεί είχαμε αποφασίσει να αναλάβει ο Δήμος την κατασκευή των ομοιόμορφων πάγκων. Επειδή υπάρχει πρόβλημα στη διαδικασία δεν μπορεί να γίνει, όπως είπαν οι αρμόδιες υπηρεσίες, γι' αυτό προτείνουμε να κατασκευασθούν ομοιόμορφοι πτυσσόμενοι πάγκοι, των οποίων τις προδιαγραφές για την κατασκευή θα τις προσδιορίσει ο Δήμος και το κόστος θα το επιβαρυνθεί ο κάθε δικαιούχος της άδειας. Προϋπόθεση της παραλαβής της άδειας και συμμετοχής στην Κυριακάτικη Αγορά θα είναι η πλήρως αποπερατωμένη κατασκευή του πάγκου. Στη δεύτερη απόφαση μας στην υπ' αριθμόν 188, που πήραμε στις 4 Απριλίου 2011 μεταξύ άλλων είχαμε αναφερθεί στον αριθμό των θέσεων βάσει τοπογραφικού που μας είχε χορηγήσει το αρμόδιο Γραφείο. Ενώ το τοπογραφικό μιλούσε για 209 θέσεις, στον ίδιο χώρο (Αλιπέδου από την 34ου Συντάγματος Πεζικού, καθώς και την πλατεία Ιπποδαμείας) κάνοντας μια επιτόπια διαγράμμιση προέκυψε ότι, θα ανέρχονταν σε 240 με απόκλιση συν, πλην 10 θέσεις. Επίσης σε αυτήν την απόφαση είχαμε προβλέψει 2 καντίνες. Έχουν γίνει 5 αιτήσεις και προτείνουμε να γίνουν όλες δεκτές [...] 2) να δοθεί η δυνατότητα στους εμπόρους που έχουν καταστήματα, δηλ. στα παλαιοπωλεία τα οποία έχουν άδεια λειτουργίας τις Κυριακές, να τους χορηγηθεί άδεια συμμετοχής στην Κυριακάτικη Αγορά, στο χώρο μπροστά από την είσοδο του καταστήματός τους. Το ποιος θα πάρει ποια θέση, θα γίνει κλήρωση ως ορίζει ο νόμος. Η Κυριακάτικη Αγορά, στο χώρο που προαναφέραμε, θα λειτουργήσει για ένα χρόνο και αφού θα γίνεται συνεχής αυστηρός έλεγχος του τρόπου της λειτουργίας της, ώστε να λειτουργεί νόμιμα και ευπρεπώς. Στο τέλος του διαστήματος αυτού θα αποφασιστεί: 1) αν θα παραμείνει στον ίδιο χώρο 2) αν θα λειτουργήσει σε άλλο χώρο, για την εξεύρεση του οποίου, θα έχουν προηγηθεί συζητήσεις ή μελέτες από αρμόδιους φορείς και 3) αν θα καταργηθεί η λειτουργία της. Σε περίπτωση που για οποιοδήποτε λόγο δεν είναι εφικτό να ληφθεί απόφαση κατά τα ανωτέρω, θα παραταθεί αυτοδικαίως η λειτουργία της Κυριακάτικης Αγοράς, στον προαναφερόμενο χώρο, για διάστημα ενός εξαμήνου ακόμη. Δηλαδή τελική ημερομηνία της Κυριακάτικης Αγοράς στον ίδιο χώρο θα είναι η 31η Δεκεμβρίου 2012...

- 12 Ιουλίου 2011, pazaripirea.blogspot.com

ΠΑΖΑΡΙ ΠΕΙΡΑΙΑ : η κλήρωση για τις θέσεις της Κυριακάτικης Αγοράς

ΔΗΜΟΣ ΠΕΙΡΑΙΑ

Σας γνωρίζουμε ότι, την Τετάρτη 13 Ιουλίου 2011 και ώρα 12:00 θα διενεργηθεί στην αίθουσα του Δημοτικού Συμβουλίου (Δημοτικό Μέγαρο, Ι.Δραγάτση 12, 7ος Όροφος) η κλήρωση για τις θέσεις της Κυριακάτικης Αγοράς στους δικαιούχους των αδειών λειτουργίας της αγοράς. Μέχρι την Πέμπτη 14 Ιουλίου 2011 και ανεξάρτητα με την κλήρωση των θέσεων, οι δικαιούχοι να έχουν καταβάλλει τις οικονομικές τους υποχρεώσεις και να έχουν ολοκληρώσει την κατασκευή του πάγκου, ώστε να χορηγηθεί η νέα άδεια και η αγορά να λειτουργήσει την Κυριακή 17 Ιουλίου 2011.

- 2 Σεπτεμβρίου 2011, pazaripirea.blogspot.com

ΠΑΖΑΡΙ ΠΕΙΡΑΙΑ : Διαγραφή Προστίμων για τους επαγγελματίες στο Παζάρι του Πειραιά (31-08-2011)

Διαγραφή των προστίμων για όσους κατέχουν άδεια συμμετοχής στην Κυριακάτικη αγορά του Πειραιά περιλαμβάνει διάταξη στο Νομοσχέδιο για την «Σύσταση Ενιαίας Ανεξάρτητης Αρχής Δημοσίων Συμβάσεων και Κεντρικού Ηλεκτρονικού Μητρώου Δημοσίων Συμβάσεων – Αντικατάσταση του έκτου κεφαλαίου του ν13588/2007 (Πτωχευτικός Κώδικας) – Προπτωχευτική Διαδικασία Εξυγίανσης και άλλες διατάξεις» που ψηφίστηκε σήμερα, Τετάρτη 31 Αυγούστου 2011, από την Ολομέλεια της Βουλής. Το σχετικό αίτημα είχε υποβληθεί από τους Συλλόγους των επαγγελματιών του Παζαριού μετά από σύμφωνη γνώμη και του Δήμου Πειραιά. Με τη νομοθετική αυτή ρύθμιση, το Υπουργείο Ανάπτυξης απαλλάσσει τους επαγγελματίες του Παζαριού, σε μια πολύ δύσκολη οικονομικά περίοδο, από ένα μεγάλο οικονομικό βάρος το οποίο είχε δημιουργηθεί, χωρίς δική τους ευθύνη, λόγω

της μη έκδοσης αδειών από τις αρμόδιες αρχές.

- 21 Σεπτεμβρίου 2011, pazaripirea.blogspot.com

ΠΑΖΑΡΙ ΠΕΙΡΑΙΑ :Επίσκεψη στο Παζάρι του Πειραιά, την Κυριακή 18/9/11 πραγματοποιήσε ο βουλευτής Α΄ Πειραιά του ΠΑΣΟΚ, Δημήτρης Καρύδης.

Ο κ. Καρύδης μαζί με εκπροσώπους του Διοικητικού Συμβουλίου της Ένωσης Επαγγελματιών του Παζαριού, περιόδευσε και συνομίλησε με όλους τους επαγγελματίες που έχουν νόμιμη θέση στο Παζάρι, οι οποίοι εξέφρασαν την ικανοποίησή τους για την πρόσφατη νομοθετική ρύθμιση του Υπουργείου Ανάπτυξης με την οποία απαλλάσσονται από δυσβάσταχτα πρόστιμα που ήταν να καταβάλουν χωρίς δική τους ευθύνη.... Οι εκπρόσωποι του Παζαριού εξέφρασαν επίσης την ικανοποίησή τους για το δραστικό περιορισμό του παραεμπορίου και την σαφή οριοθέτηση του Παζαριού, κάτι που βοηθάει στη λειτουργία του, παρότι η οικονομική κρίση έχει πλήξει και τους ίδιους ως επαγγελματίες.

Τα μέλη του Διοικητικού Συμβουλίου του Κυριακάτικου Παζαριού ζήτησαν από το βουλευτή Πειραιά, το παζάρι να αναπτυχθεί ακόμη περισσότερο στο άμεσο μέλλον και να αντιμετωπιστούν άμεσα ορισμένα προβλήματα που η διατήρησή τους ενόψει του χειμώνα μπορεί να δημιουργήσει εμπόδια στην ομαλή λειτουργία του.

- 16 Νοεμβρίου 2011, www.nemeshs.com

ΠΑΖΑΡΙ ΠΕΙΡΑΙΑ:ΠΡΟΪΟΝΤΑ ΑΠΟΜΙΜΗΣΗΣ ΚΑΤΑΣΤΡΑΦΗΚΑΝ ΣΤΟ ΔΗΜΟ ΠΕΙΡΑΙΑ

Προϊόντα Απομιμησης Καταστραφηκαν Στο Δημο Πειραια Παρουσια Του Δήμαρχου

Β. Μιχαλολιακου.[...] Μεγάλες ποσότητες παράνομων προϊόντων απομίμησης, που είχε κατασχέσει η Δημοτική Αστυνομία, στο πλαίσιο της μάχης που δίνει για την πάταξη του παραεμπορίου στην πόλη, καταστράφηκαν χθες έξω από τον Πύργο (Ακτή Ποσειδώνος 2), με ειδικό μηχάνημα, παρουσία του Δημάρχου Πειραιά κ. Βασίλη Μιχαλολιάκου και του Αντιδημάρχου Δημοτικής Αστυνομίας κ. Γιώργου Δαβάκη. Να σημειωθεί ότι, μετά την ολοκλήρωση της καταστροφής των κατασχεμένων ποσοτήτων, φορητά της υπηρεσίας Καθαριότητας του Δήμου Πειραιά μετέφεραν στη χωματερή τα παράνομα προϊόντα.

- 17 Νοεμβρίου 2011 , pazaripeira.blogspot.com

ΠΑΖΑΡΙ ΠΕΙΡΑΙΑ: Άδειες σε ανέργους για το Κυριακάτικο παζάρι Πειραιά.

ΑΝΕΡΓΟΙ ΣΠΕΥΣΑΤΕ...Ο Δήμος Πειραιά δίνει άδειες για το Κυριακάτικο παζάρι Πειραιά.

Σας γνωρίζουμε ότι από την Πέμπτη 17 Νοεμβρίου 2011 έως και την Παρασκευή 16 Δεκεμβρίου 2011 και ώρες 09.00 έως 13.00 η υπηρεσία μας θα παραλαμβάνει αιτήσεις ενδιαφερομένων για συμμετοχή στην Κυριακάτικη Αγορά του Δήμου μας (που αφορά στις υπολειπόμενες κενές θέσεις). Δικαίωμα συμμετοχής όλοι οι Έλληνες κάτοικοι του λεκανοπεδίου Αττικής

ΣΚΙΤΣΑ ΠΑΓΚΩΝ

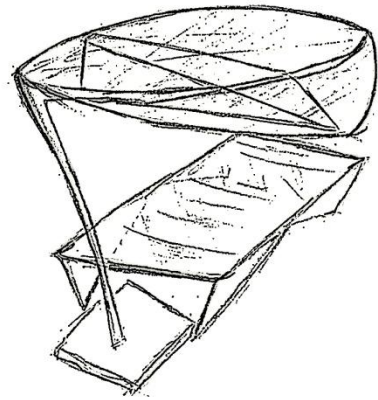
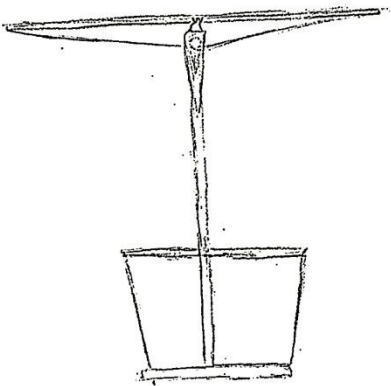
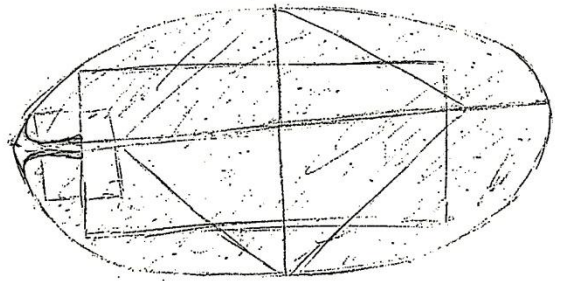
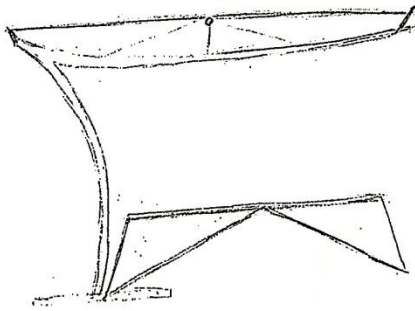

Στο πρώτο σκίτσο προτείνεται κατασκευή της επιφάνειας του πάγκου από συμπιεσμένο ξύλο και τα στηρίγματά του μεταλλικά ώστε να αντέχουν τα φορτία και να μπορούν να υποστηρίξουν μια πτυσσόμενη διάταξη! Επίσης μεταλλικός θα είναι ο σκελετός του στέγαστρου που θα εφελκύει το πολυεστερικό πανί στην κορυφή του. Για να επιτευχθεί η τάση αυτή θα συμβάλλουν κορδόνια υψηλής αντοχής.



Η πρόταση αποτελεί μια όχι και τόσο διαφορετική δομή από την σημερινή μορφή των πάγκων. Το στέγαστρο (ομπρέλλα) παραμένει ως έχει αλλά διαφοροποιείται η στήριξή του, προσφέροντας ενιαία χρήση του πάγκου που είναι κατασκευασμένος από ρολό baboo τοποθετημένο σε μεταλλική βάση.

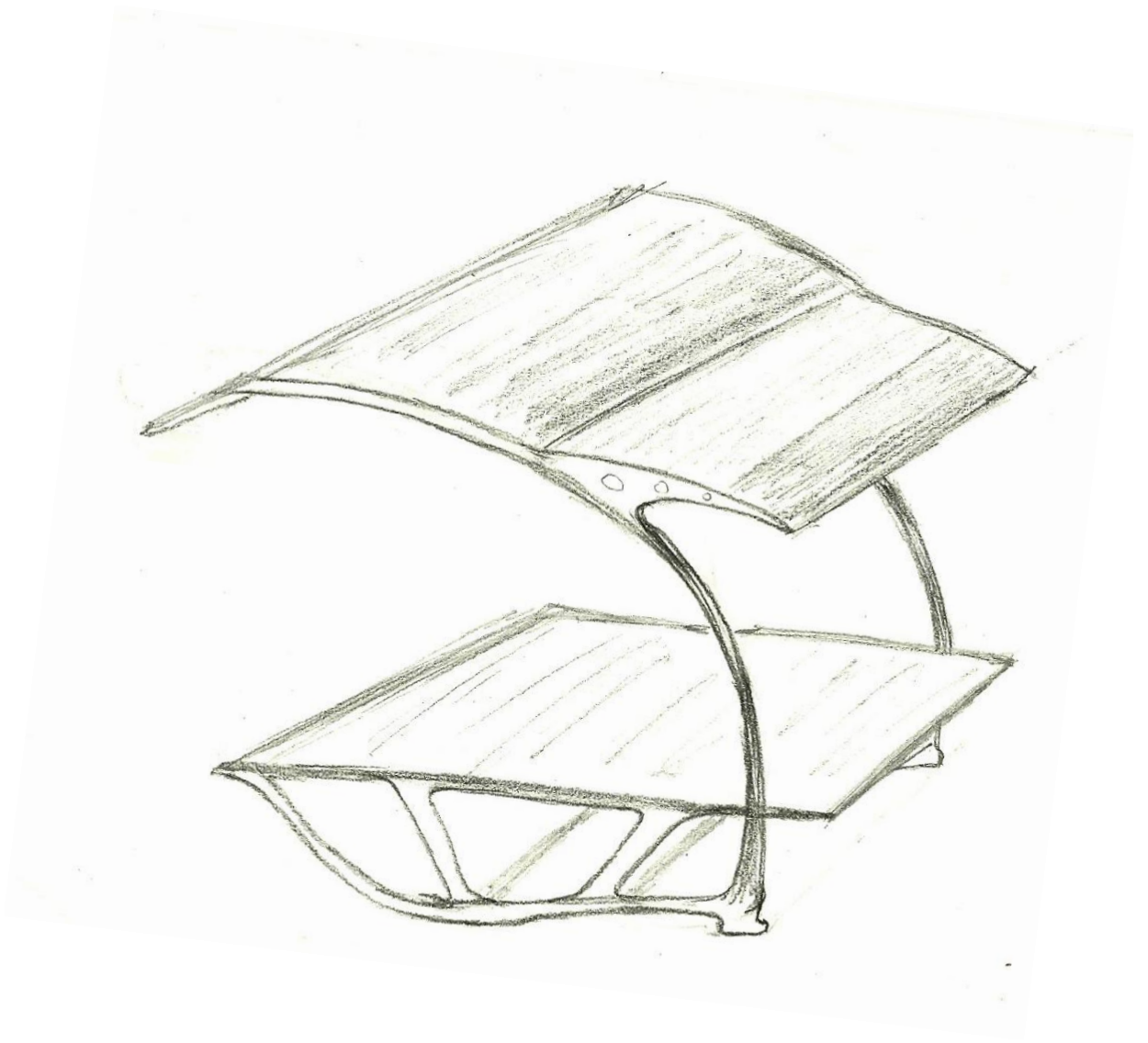

Μία, περισσότερο μονίμου χαρακτήρα κατασκευή, με μεταλλικά κατασκευαστικά στοιχεία και ανθεκτικά φύλλα χαρτονιού για επιφάνεια. Το στέγαστρο από πολυκαρμπονικά φύλλα ρυθμιζόμενα σε επιθυμητές κλίσεις.

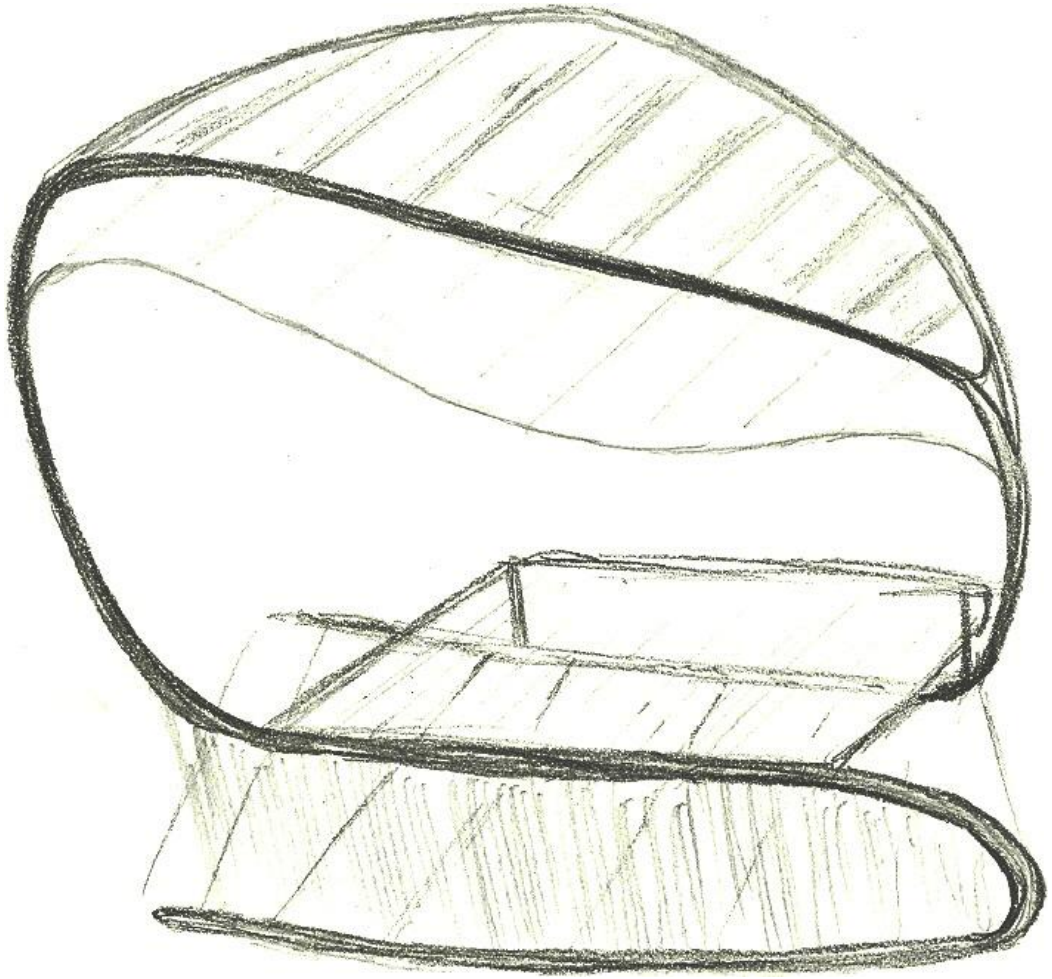

Πρόταση με σύγχρονο σχεδιαστικό χαρακτήρα, με ενιαίο σκελετό που ξεκινάει από την μπροστινή όψη και καταλήγει στην πίσω πλευρά. Το στέγαστρο της κατασκευής αποτελείται από ένα μόνιμο μέρος και ένα πτυσσόμενο το οποίο όταν δεν χρησιμοποιείται, κλειδώνει σε θέση κάτω από το μόνιμο. Ο πάγκος από λευκό αποσπώμενο συμπιεσμένο φύλλο φελού προσκολλάται στην μπροστινή όψη της βάσης.

ΑΕΡΟΦΩΤΟΓΡΑΦΙΕΣ

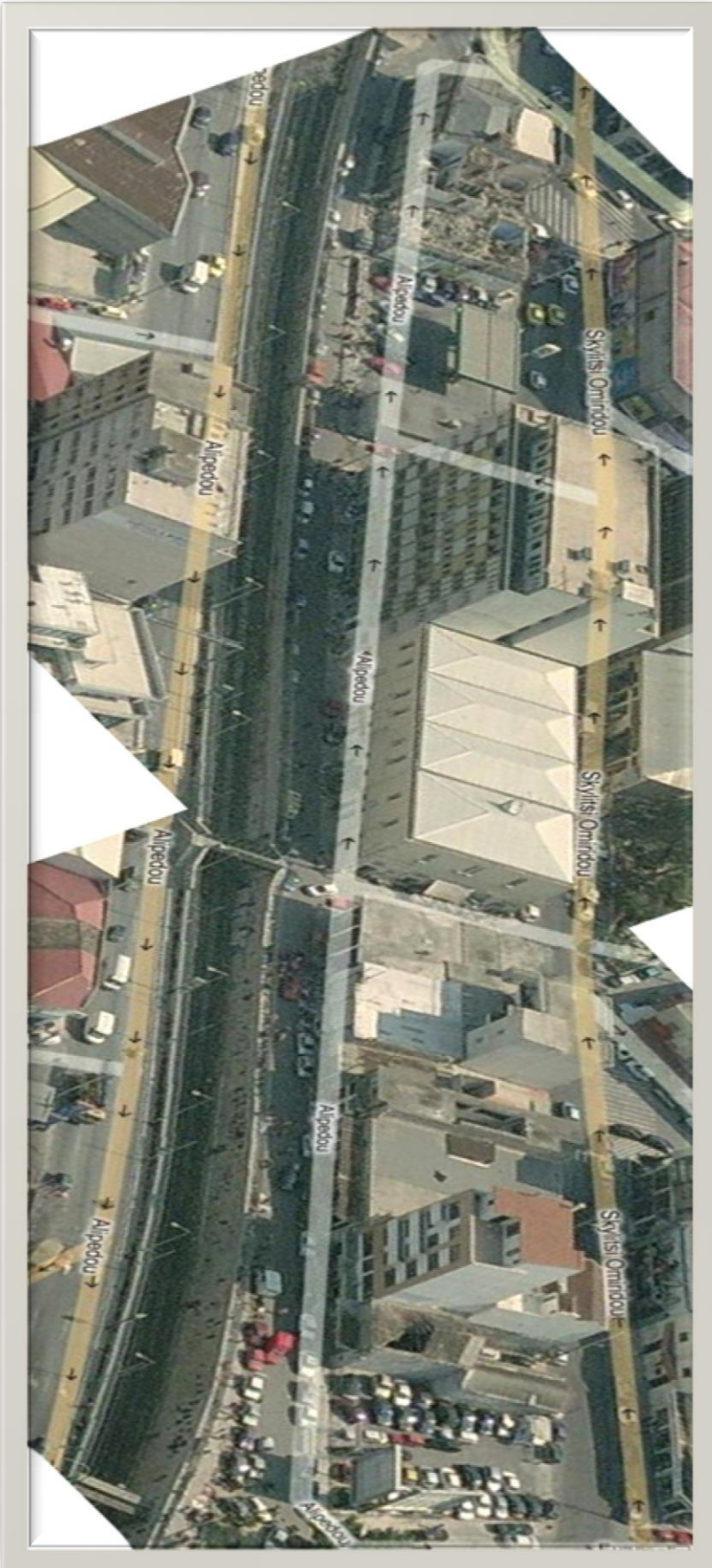

Αεροφωτογραφίες
Αλιπέδου.
ΠΗΓΗ :
προσωπικό
αρχείο,
www.bing.com/maps/



Αεροφωτογραφίες
Αλιπέδου.
ΠΗΓΗ :
προσωπικό
αρχείο,
www.bing.com/maps/

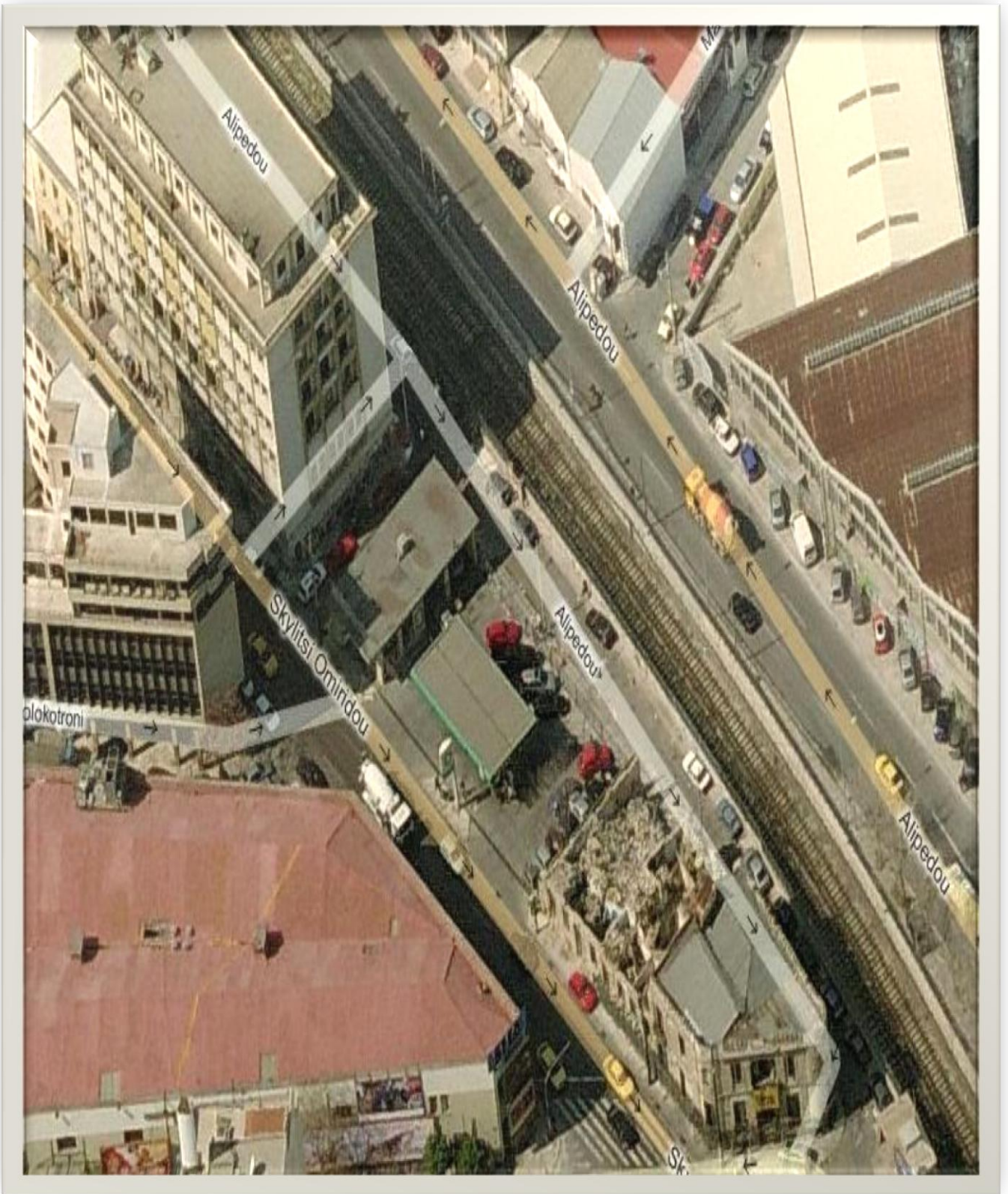

Αεροφωτογραφία Αλιπέδου. ΠΗΓΗ : προσωπικό αρχείο,
www.bing.com/maps/

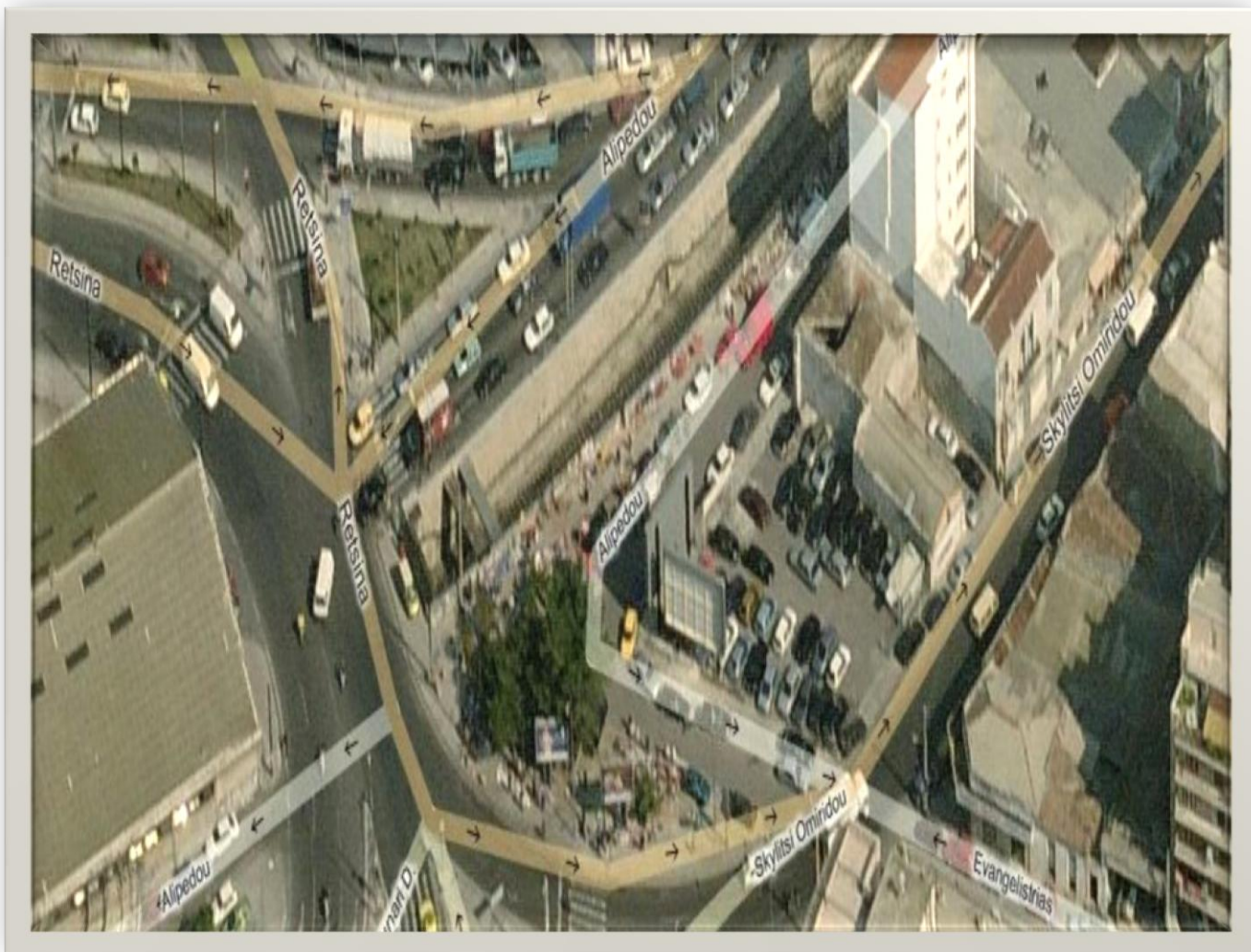

Αεροφωτογραφία Αλιπέδου, πλατεία Ιπποδαμείας. ΠΗΓΗ : προσωπικό αρχείο, www.bing.com/maps/

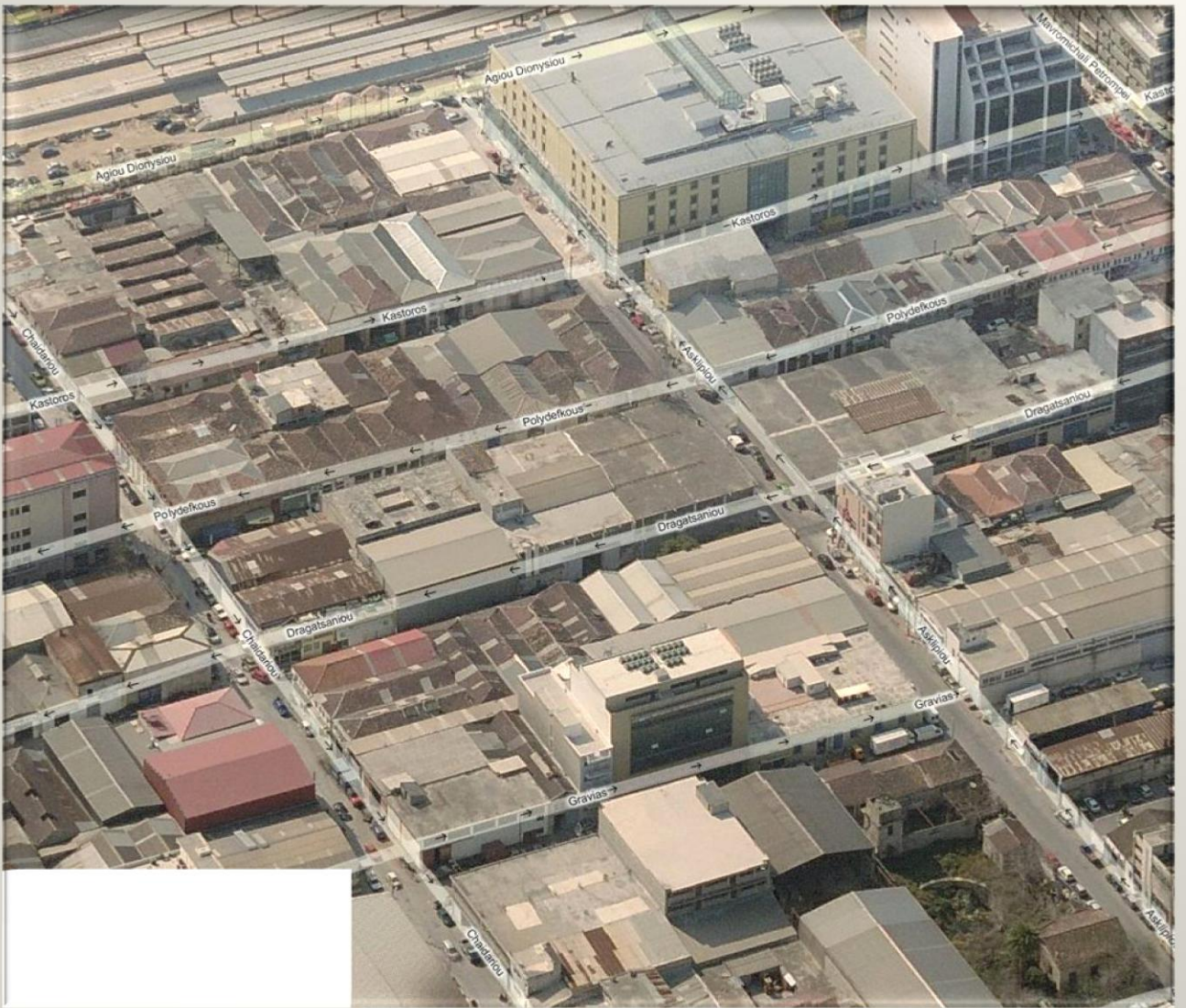

Αεροφωτογραφία περιοχής Αγίου Διονυσίου. ΠΗΓΗ : προσωπικό αρχείο, www.bing.com/maps/

Αεροφωτογρα
φία περιοχής
Αγίου
Διονυσίου.
ΠΗΓΗ :
προσωπικό
αρχείο,
[www.bing.co
m/maps/](http://www.bing.com/maps/)





ΕΦΗΜΕΡΙΣ ΤΗΣ ΚΥΒΕΡΝΗΣΕΩΣ

ΤΗΣ ΕΛΛΗΝΙΚΗΣ ΔΗΜΟΚΡΑΤΙΑΣ

ΤΕΥΧΟΣ ΔΕΥΤΕΡΟ

Αρ. Φύλλου 275

22 Φεβρουαρίου 2011

ΑΠΟΦΑΣΕΙΣ

Αριθμ. Κ1- 164

Προσαρμογή διατάξεων αρμοδιότητας Γενικής Γραμματείας Εμπορίου στην οδηγία 2006/123/ΕΚ σχετικά με τις υπηρεσίες στην εσωτερική αγορά.

ΟΙ ΥΠΟΥΡΓΟΙ
ΕΣΩΤΕΡΙΚΩΝ, ΑΠΟΚΕΝΤΡΩΣΗΣ
ΚΑΙ ΗΛΕΚΤΡΟΝΙΚΗΣ ΔΙΑΚΥΒΕΡΝΗΣΗΣ -
ΟΙΚΟΝΟΜΙΚΩΝ - ΟΙΚΟΝΟΜΙΑΣ,
ΑΝΤΑΓΩΝΙΣΤΙΚΟΤΗΤΑΣ ΚΑΙ ΝΑΥΤΙΛΙΑΣ

Έχοντας υπόψη

Α) τις διατάξεις:

1. Της παραγράφου 1 του άρθρου 31 του ν. 3013/2002 «Αναβάθμιση της πολιτικής προστασίας και άλλες διατάξεις» (102 Α'), όπως ισχύει.
2. Του άρθρου 8 του ν. 3242/2004 (102 Α') «Ρυθμίσεις για την οργάνωση και λειτουργία της Κυβέρνησης, τη διοικητική διαδικασία και τους Ο.Τ.Α.».
3. Του άρθρου 8 του ν. 1599/1986 «Σχέσεις Κράτους - Πολίτη, καθιέρωση νέου τύπου δελτίου ταυτότητας και άλλες διατάξεις» (ΦΕΚ 75 Α').
4. Της παραγράφου 3 του άρθρου 3 του ν. 2690/1999 «Κύρωση του Κώδικα Διοικητικής Διαδικασίας και άλλες διατάξεις» (ΦΕΚ 45 Α').
5. Της παρ. 1, του άρ. 24 του ν. 3200/2003 «Τροποποιήσεις του ν. 1388/1983 - ίδρυση Εθνικού Κέντρου Δημόσιας Διοίκησης-, ίδρυση Εθνικής Σχολής Δημόσιας Διοίκησης και άλλες διατάξεις», (281 Α') με τις οποίες η Γενική Γραμματεία Δημόσιας Διοίκησης μετονομάζεται σε Γενική Γραμματεία Δημόσιας Διοίκησης και Ηλεκτρονικής Διακυβέρνησης.
6. Του άρθρου 15 του ν. 3448/2006 «Για την περαιτέρω χρήση των πληροφοριών του δημοσίου τομέα και τη ρύθμιση θεμάτων αρμοδιότητας Υπουργείου Εσωτερικών, Δημόσιας Διοίκησης και Αποκέντρωσης». (57 Α')
7. Της υπ' αριθμ. ΔΙΑΔΠ/Α1/18368/01-10-2002 (Φ.Ε.Κ.1276 Β') απόφασης του Υπουργού Εσωτερικών, Διοίκησης και Αποκέντρωσης «Καθορισμός του τύπου και του περιεχομένου της Υπεύθυνης Δήλωσης του άρθρου 8 του ν. 1599/1986 (75 Α')».
8. Του Π.Δ. 187/2009 «Διορισμός Υπουργών και Υφυπουργών» (214 Α').
9. Της με αριθμ. 383/ 18.1.2010 απόφασης του Πρωθυπουργού και του Υπουργού Εσωτερικών, Αποκέντρωσης

και Ηλεκτρονικής Διακυβέρνησης «Καθορισμός αρμοδιοτήτων των Υφυπουργών Εσωτερικών, Αποκέντρωσης και Ηλεκτρονικής Διακυβέρνησης Θεοδώρας Τζάκρη και Γεωργίου Ντόλιου» (29 Β').

10. της με αρ. 46498/ΔΙΟΕ 1913/ 2010 κοινής απόφασης του Πρωθυπουργού και του Υπουργού Οικονομίας, Ανταγωνιστικότητας και Ναυτιλίας «Ανάθεση αρμοδιοτήτων στον Υφυπουργό Οικονομίας, Ανταγωνιστικότητας και Ναυτιλίας Κωνσταντίνο Ρόβλια» (1642 Β').

11. Των αρ. 9 και 14 του ν. 3844/2010 «Προσαρμογή της ελληνικής νομοθεσίας στην Οδηγία 2006/123 του Ευρωπαϊκού Κοινοβουλίου και του Συμβουλίου σχετικά με τις υπηρεσίες στην εσωτερική αγορά και άλλες διατάξεις» (63 Α').

12. Των εδ. α, β, και γ της παρ. 6 του άρθρου 3 του ν. 2690/1999 «Κύρωση του Κώδικα Διοικητικής Διαδικασίας και άλλες διατάξεις» (45 Α') όπως τροποποιήθηκε και ισχύει.

13. Των παραγράφων 1 και 3 του άρθρου 10 του ν. 3230/2004 «Καθιέρωση συστήματος διοίκησης με στόχους, μέτρηση της αποδοτικότητας και άλλες διατάξεις» (44 Α').

14. Του Π.Δ. 320/1988 (149 Α') «Οργανισμός των Υπηρεσιών του Υπουργείου Προεδρίας της Κυβέρνησης» όπως τροποποιήθηκε και συμπληρώθηκε.

15. Του Π.Δ. 397/1988 «Οργανισμός του Υπουργείου Εμπορίου» (185 Α') όπως τροποποιήθηκε μεταγενέστερα και ισχύει.

16. Του άρθρου 10 του Ν 3242/2004 (102 Α') «Ρυθμίσεις για την οργάνωση και λειτουργία της κυβέρνησης, τη διοικητική διαδικασία και τους ΟΤΑ».

17. Του Π.Δ. 59/1996 «Σύσταση Γενικής Γραμματείας Εμπορίου στο Υπουργείο Ανάπτυξης και καθορισμός αρμοδιοτήτων της» (51 Α').

18. Του Π.Δ. 189/2009 «Καθορισμός και ανακατανομή αρμοδιοτήτων των Υπουργείων» (221 Α').

19. Του ν. 2323/1995 (145 Α') «υπαίθριο εμπόριο και άλλες διατάξεις», όπως τροποποιήθηκε και ισχύει.

20. Του ΠΔ 12/2005 «Ρύθμιση υπαίθριου εμπορίου (στάσιμου και πλανόδιου)» (10 Α').

21. Του ΠΔ 254/2005 «Ρύθμιση υπαίθριου εμπορίου (πλανόδιου και στάσιμου)», (307 Α') όπως τροποποιήθηκε και ισχύει.

22. Του ΠΔ 51/2006 «Όροι και προϋποθέσεις λειτουργίας των Λαϊκών Αγορών» (53 Α').

23. Του ΠΔ 115/2008 «Όροι και προϋποθέσεις λειτουργίας Λαϊκών Αγορών Προϊόντων Βιολογικής Γεωργίας» (179 Α΄).

24. Του ΠΔ 116/2008 «Τροποποίηση του ΠΔ 51/2006 Όροι και προϋποθέσεις λειτουργίας των Λαϊκών Αγορών» (179 Α΄).

25. Του άρθρου 90 του Π.Δ. 63/2005 «Κωδικοποίηση της νομοθεσίας για την Κυβέρνηση και τα κυβερνητικά όργανα». (98 Α΄).

26. Του Π.Δ. 185/2009 «Ανασύσταση του Υπουργείου Οικονομικών, Συγχώνευση του Υπουργείου Οικονομίας και Οικονομικών με τα Υπουργεία Ανάπτυξης και Εμπορικής Ναυτιλίας, Αιγαίου και Νησιώτικης Πολιτικής και Μετονομασία του σε «Υπουργείο Οικονομίας, Ανταγωνιστικότητας και Ναυτιλίας», Μετατροπή του Υπουργείου Μακεδονίας-Θρακίας σε Γενική Γραμματεία Μακεδονίας-Θρακίας και Υπαγωγής στο Υπουργείο Εσωτερικών της Γενικής Γραμματείας Μακεδονίας-Θρακίας και της Γενικής Γραμματείας Αιγαίου και Νησιώτικης Πολιτικής» (213 Α΄).

27. Της παρ. 11 του άρθρου 10 του ν. 2741/1999 «Ενιαίος Φορέας Ελέγχου Τροφίμων, άλλες ρυθμίσεις θεμάτων αρμοδιότητας Υπουργείου Ανάπτυξης και λοιπές διατάξεις» (199 Α΄), όπως αντικαταστάθηκε με την παρ. 3 του άρθρου 6 του ν. 3139/2003 «Ρυθμίσεις για τα καζίνο Πάρνηθας και Κέρκυρας και άλλες διατάξεις» (100 Α΄).

28. Της αριθμ. ΔΙΑΔΠ/Φ.Α.1/18613/27-08-2010 κοινής απόφασης των Υπουργών Εσωτερικών, Αποκέντρωσης και Ηλεκτρονικής Διακυβέρνησης και Οικονομικών «Απλούστευση διαδικασιών για την πρόσβαση σε δραστηριότητες παροχής υπηρεσιών και την άσκησή της, σε εκτέλεση του άρ. 6 του ν. 3844/2010 (ΦΕΚ 63/Α΄/3-5-2010)» (1334 Β΄).

29. Της αριθμ. ΔΟΛΚΕΠ/Φ.15/64/οικ.21069/4-10-10 Εγκυκλίου του Υπουργού Εσωτερικών, Αποκέντρωσης και Ηλεκτρονικής Διακυβέρνησης «Εκδοση Κοινών υπουργικών αποφάσεων για τη διεκπεραίωση μέσω Ενιαίων Κέντρων Εξυπηρέτησης (ΕΚΕ) των διοικητικών διαδικασιών που αφορούν την πρόσβαση σε δραστηριότητες παροχής υπηρεσιών και την άσκησή της, σε εκτέλεση της παρ. 3 του άρθρου 9 του ν. 3844/2010 (ΦΕΚ 63/Α΄/3-5-2010)».

30. Της «Εκθεσης της Κεντρικής Επιτροπής Απλούστευσης Διαδικασιών (ΚΕΑΔ) σχετικά με την αναδιοργάνωση της λειτουργίας των Λαϊκών Αγορών και την Απλούστευση των διαδικασιών Αδειοδότησης των Μικροπωλητών» (17/12/2009).

31. Της κοινής απόφασης του Πρωθυπουργού και του Υπουργού Οικονομικών με αρ. 2672/3-12-2009 «Καθορισμός αρμοδιοτήτων του Υφυπουργού Οικονομικών Φίλιππου Σαχινίδη» (2408 Β΄).

Β) Την ανάγκη αναβάθμισης των υπηρεσιών της Δημόσιας Διοίκησης προς τον πολίτη και τις επιχειρήσεις.

Γ) Το γεγονός ότι μέσω του συστήματος αδειοδότησης στον τομέα του υπαιθρίου εμπορίου και των λαϊκών αγορών εξυπηρετούνται επιτακτικοί λόγοι δημοσίου συμφέροντος, οι οποίοι σχετίζονται με την επίτευξη στόχων κοινωνικής πολιτικής και ειδικότερα με την παροχή ευκαιριών εργασίας και συνακόλουθα προστασίας του εισοδήματος σε ευπαθείς ομάδες πληθυσμού, όπως τα άτομα με αναπηρία, οι αθίγανοι, οι παλιννοστούντες, οι μικροί παραγωγί γεωργικών προϊόντων κ.λ.π, οι οποίοι σε διαφορετική περίπτωση θα αντιμετώπιζαν σοβαρά κοινωνικά προβλήματα. Τα προαναφερόμενα

επιβάλλουν τη διατήρηση του συστήματος χορήγησης αδειών στους επαγγελματίες του τομέα του υπαιθρίου εμπορίου και των λαϊκών αγορών, επειδή η εκ των προτέρων αδειοδότηση δεν μπορεί να αντικατασταθεί από έναν αποτελεσματικό μηχανισμό εκ των υστέρων ελέγχων.

Δ) Το γεγονός ότι μέσω του συστήματος αδειοδότησης στον τομέα των καταστημάτων λιανικού εμπορίου εξυπηρετούνται επιτακτικοί λόγοι δημοσίου συμφέροντος, οι οποίοι σχετίζονται με την προστασία του περιβάλλοντος, συμπεριλαμβανομένου και του αστικού περιβάλλοντος, καθώς και της εθνικής, ιστορικής, οικιστικής και καλλιτεχνικής κληρονομιάς. Τα προαναφερόμενα επιβάλλουν τη διατήρηση του συστήματος χορήγησης αδειών καταστημάτων λιανικού εμπορίου επειδή η επίτευξη των ανωτέρω στόχων δεν εξασφαλίζεται με λιγότερο περιοριστικά μέτρα όπως με εκ των υστέρων ελέγχους. Συγκεκριμένα, η επιβάρυνση του περιβάλλοντος και το κόστος μιας εκ των υστέρων προσπάθειας διόρθωσης τυχόν παραβάσεων είναι συχνά απαγορευτικά, ενώ σε κάποιες περιπτώσεις η περιβαλλοντική βλάβη ή/και η οικιστική επιβάρυνση μπορεί να είναι μη αναστρέψιμη.

Ε) Το γεγονός ότι συγκεκριμένοι και επιτακτικοί λόγοι δημοσίου συμφέροντος που σχετίζονται άμεσα με την προστασία της δημόσιας υγείας, των καταναλωτών και του αστικού περιβάλλοντος επιβάλλουν την διατήρηση στις διαδικασίες αδειοδότησης που ρυθμίζονται στην παρούσα απόφαση ορισμένων σχετικών απαιτήσεων και προϋποθέσεων, βασισμένων στην αρχή της αναλογικότητας και κατάλληλων για την υλοποίηση των επιδιωκόμενων, μέσω αυτών, στόχων.

ΣΤ) Το γεγονός ότι από την παρούσα απόφαση δεν προκαλείται δαπάνη σε βάρος του κρατικού προϋπολογισμού, αποφασίζουμε:

Άρθρο 1

Προσαρμογή διατάξεων υπαιθρίου εμπορίου

1. Αντικαθίσταται η παρ. 3 του άρθρου 1 του ν. 2323/1995 (145 Α΄) όπως τροποποιήθηκε με την παρ. 2 του άρθρου 12 του ν. 3557/2007 (100 Α΄) ως εξής:

«Για την άσκηση υπαιθρίου πλανόδιου εμπορίου απαιτείται η κατοχή άδειας. Η άδεια χορηγείται με απόφαση της αρμόδιας αρχής όπου κατοικεί ο ενδιαφερόμενος.

Οι άδειες άσκησης υπαιθρίου πλανόδιου εμπορίου διακρίνονται: α) σε άδεια τύπου Α΄, η οποία ισχύει για την πώληση πρωτογενών προϊόντων γης (στα οποία περιλαμβάνονται και τα άνθη), αλιείας και ιχθυοκαλλιέργειας, σε όλη τη χώρα και β) σε άδεια τύπου Β΄ η οποία ισχύει για την πώληση των λοιπών προϊόντων στην περιφέρεια μόνο της αρμόδιας αρχής που τη χορηγεί».

2. Διαγράφεται η περίπτωση β) της παρ. 4 του άρθρου 1 του ν. 2323/1995.

3. Διαγράφεται η περίπτωση β) της παρ. 7 του άρθρου 1 του ν. 2323/1995.

4. Διαγράφεται η περίπτωση β) της παρ. 8 του άρθρου 1 του ν. 2323/1995.

5. Στην περίπτωση γ) της υποπαραγράφου 2 της παρ. 1 του άρθρου 2 του ν. 2323/1995 διαγράφονται οι λέξεις: «που λειτουργούν εκτός των ΝΑ Αθηνών Πειραιώς και Θεσσαλονίκης».

6. Η περίπτωση ε) του εδ. γ της παρ. 1 του άρθρου 2 του ν. 2323/1995 τροποποιείται ως εξής:

«σε λοιπούς, υπό την προϋπόθεση ότι διαθέτουν τα νόμιμα παραστατικά και πληρούν όλες τις απαραίτητες προϋποθέσεις της κείμενης φορολογικής νομοθεσίας»

7. Το εδάφιο δ της παρ. 1 του άρθρου 2 του ν. 2323/1995 τροποποιείται ως εξής:

«Η επιλογή των δικαιούχων γίνεται με δημόσια κλήρωση που διενεργείται μεταξύ των ενδιαφερομένων από το νομαρχιακό, το δημοτικό ή κοινοτικό συμβούλιο, κατά περίπτωση, κατά την οποία οι διαθέσιμες άδειες κληρώνονται κατά ποσοστό ογδόντα τοις εκατό (80%) στους ενδιαφερομένους των περιπτώσεων α), β), γ) και δ) του προηγούμενου εδαφίου και κατά ποσοστό είκοσι τοις εκατό (20%) στους ενδιαφερομένους της περίπτωσης ε) του προηγούμενου εδαφίου»

8. Στην περίπτωση γ) της παρ. 4 του άρθρου 2 του ν. 2323/1995 διαγράφονται οι λέξεις: «που λειτουργούν εκτός της ΝΑ Αθηνών Πειραιώς και Θεσσαλονίκης»

9. Η περίπτωση ε) της παρ. 4 του άρθρου 2 του ν. 2323/1995 τροποποιείται ως εξής:

«σε λοιπούς, υπό την προϋπόθεση ότι διαθέτουν τα νόμιμα παραστατικά και πληρούν όλες τις απαραίτητες προϋποθέσεις της κείμενης φορολογικής νομοθεσίας»

10. Το εδάφιο β της παρ. 4 του άρθρου 2 του ν. 2323/1995 τροποποιείται ως εξής:

«Η επιλογή των δικαιούχων γίνεται με δημόσια κλήρωση που διενεργείται μεταξύ των ενδιαφερομένων από το νομαρχιακό συμβούλιο κατά την οποία οι διαθέσιμες άδειες κληρώνονται κατά ποσοστό ογδόντα τοις εκατό (80%) στους ενδιαφερομένους των περιπτώσεων α), β), γ) και δ) του προηγούμενου εδαφίου και κατά ποσοστό είκοσι τοις εκατό (20%) στους ενδιαφερομένους της περίπτωσης ε) του προηγούμενου εδαφίου».

11. Τροποποιείται η περίπτωση α) της παραγράφου 1 του άρθρου 1 του ΠΔ 254/2005 ως εξής:

«Δεν συνδέονται με οποιαδήποτε σχέση με οργανωμένη ομοειδή ή παρεμφερή επιχείρηση, σχετική με το αντικείμενο της υπαίθριας δραστηριότητάς τους»

12. Τροποποιείται η παράγραφος 2 του άρθρου 1 του ΠΔ 254/2005 ως εξής:

«Για τη χορήγηση της άδειας υπαίθριου εμπορίου, ο ενδιαφερόμενος υποβάλει στην αρμόδια Υπηρεσία αίτηση με τη μορφή υπεύθυνης δήλωσης στην οποία δηλώνει ότι δεν κατέχει άδεια λαϊκής ή δημοτικής αγοράς και ότι δεν συνδέεται με οποιαδήποτε σχέση με οργανωμένη ομοειδή ή παρεμφερή επιχείρηση, σχετική με το αντικείμενο της υπαίθριας δραστηριότητάς του/της». Εκτός από την υπεύθυνη δήλωση ο ενδιαφερόμενος:

Α) επιδεικνύει εκκαθαριστικό σημείωμα φόρου εισοδήματος

Β) καταθέτει πιστοποιητικό από αρμόδια Υπηρεσία από το οποίο αποδεικνύεται, κατά περίπτωση, ότι ανήκει σε μια από τις κατηγορίες προσώπων του δεύτερου εδαφίου της παραγράφου 9 του άρθρου 1 του ν. 3377/2005 όπως ισχύει, ήτοι:

(α) άτομα με αναπηρία τουλάχιστον εξήντα επτά τοις εκατό (67%) και τυφλοί

(β) πολύτεκνοι και τα τέκνα αυτών, καθώς και γονείς με τρία τέκνα,

(γ) ανάπηροι και θύματα ειρηνικής περιόδου του ν. 1370/1944 (ΦΕΚ 82Α'),

(δ) άτομα με αναπηρία πάνω από πενήντα τοις εκατό (50%), εφόσον δεν οφείλεται σε πολεμικά γεγονότα,

(ε) γονείς ανήλικων τέκνων με ειδικές ανάγκες και γονείς που προστατεύουν άτομα με νοητική υστέρη-

ση, αυτισμό, βαριές αναπηρίες και πολλαπλές ανάγκες εξάρτησης

(στ) ομογενείς Βορειοηπειρώτες και ομογενείς παλινοστούντες, που προέρχονται από την πρώην Ε.Σ.Σ.Δ. και τον Πόντο

(ζ) Έλληνες τσιγγάνοι ΡΟΜ που έχουν εγγραφεί στα δημοτολόγια των οργανισμών τοπικής αυτοδιοίκησης της χώρας»

13. Τροποποιείται η παράγραφος 3 του άρθρου 1 του ΠΔ 254/2005 ως εξής:

«3Α. Κατά την έκδοση της σχετικής άδειας υπαίθριου εμπορίου, ο ενδιαφερόμενος καταθέτει στην αρμόδια Υπηρεσία:

1) βεβαίωση της οικείας Δημόσιας Οικονομικής Υπηρεσίας (ΔΟΥ) περί υποβολής δήλωσης έναρξης- άσκησης επιτηδεύματος, σύμφωνα με τους νόμους 4045/1960 (47 Α) και 1642/1986 (125 Α),

2) πιστοποιητικό του αρμόδιου ασφαλιστικού φορέα για την εγγραφή σ' αυτόν,

3) βεβαίωση της αρμόδιας Υγειονομικής Υπηρεσίας από την οποία προκύπτει ότι ο ενδιαφερόμενος τηρεί τις προϋποθέσεις της ισχύουσας υγειονομικής νομοθεσίας, εφόσον πρόκειται για διάθεση τροφίμων- ποτών,

4) δύο (2) πρόσφατες φωτογραφίες του,

και επιδεικνύει:

6) την άδεια κυκλοφορίας ως και την άδεια ικανότητας οδηγού του ενδιαφερομένου ή του προσώπου που αναπληρώνει αυτόν για το όχημα που τυχόν πρόκειται να χρησιμοποιηθεί για την άσκηση της αιτούμενης δραστηριότητας,

7) βιβλιάριο υγείας εφόσον πρόκειται για διάθεση τροφίμων - ποτών.

Β) Για την υποβολή δικαιολογητικών από τους ενδιαφερόμενους για τη χορήγηση της οριστικής άδειας ορίζεται προθεσμία τριάντα (30) ημερών από την ημερομηνία έκδοσης της απόφασης της αρμόδιας Υπηρεσίας επί των σχετικών αιτήσεων.

Για την έκδοση της άδειας από τον οικείο φορέα ορίζεται προθεσμία επτά (7) ημερών από την ημερομηνία υποβολής των δικαιολογητικών»

14. Η δεύτερη υποπαράγραφος της περ. α) της παρ. 1 του άρθρου 6 του ΠΔ 254/2005 συμπληρώνεται ως εξής:

«Η βεβαίωση του προηγούμενου εδαφίου, εφόσον εκδίδεται από ημεδαπή αρχή, αναζητείται υποχρεωτικά αυτεπάγγελα.»

15. Η περ. β) της παρ. 1 του άρθρου 6 του ΠΔ 254/2005 τροποποιείται ως εξής:

«Για την πώληση νωπών αλιευτικών προϊόντων ίδιας παραγωγής. Στην περίπτωση αυτή οι αλιείς υποχρεούνται να προσκομίζουν βεβαίωση της αρμόδιας για θέματα αλιείας Υπηρεσία, στην οποία πιστοποιείται:

βα) ότι οι αλιείς είναι κάτοχοι επαγγελματικού αλιευτικού σκάφους εφοδιασμένου με την προβλεπόμενη από τις διατάξεις του β.δ. 666/1966 (160 Α') άδεια.

ββ) το μέγεθος της ετήσιας αλιευτικής παραγωγής και

βγ) ότι δεν συντρέχουν οι δεσμεύσεις του άρθρου 24 του ν.δ. 420/1970 (27 Α') «Αλιευτικός Κώδικας».

Η ανωτέρω βεβαίωση, εφόσον εκδίδεται από ημεδαπή αρχή, αναζητείται υποχρεωτικά αυτεπάγγελα, ανανεώνεται δε το τελευταίο τρίμηνο του δεύτερου έτους, από την έκδοσή της.»

16. Η περ. β της παρ. 1 του άρθρου 6 του ΠΔ 254/2005 τροποποιείται ως εξής:

«Για την πώληση νωπών αλιευτικών προϊόντων από ιχθυοκαλλιεργητές παραγωγούς, οι οποίοι είναι εφοδιασμένοι με άδεια ίδρυσης και λειτουργίας μονάδας υδατοκαλλιέργειας κατά τις διατάξεις της αλιευτικής νομοθεσίας.

Οι ανωτέρω ιχθυοκαλλιεργητές παραγωγοί υποχρεούνται να προσκομίζουν βεβαίωση παραγωγού, από την αρμόδια για θέματα αλιείας Υπηρεσία, με την οποία πιστοποιούνται τα εξής:

γα) τα παραγόμενα προϊόντα,
 γβ) ότι ο παραγωγός υποβάλλει ετήσιο απογραφικό δελτίο υδατοκαλλιεργειών και εσωτερικών υδάτων,
 γγ) ότι δεν συντρέχουν οι δεσμεύσεις του άρθρου 24 του ν.δ. 420/1970 (27 Α') «Αλιευτικός Κώδικας».

Η ανωτέρω βεβαίωση, εφόσον εκδίδεται από ημεδαπή αρχή, αναζητείται υποχρεωτικά αυτεπάγγελτα, ανανεώνεται δε το τελευταίο τρίμηνο του δευτέρου έτους, από την έκδοσή της.»

Άρθρο 2

Προσαρμογή διατάξεων παραγωγών και επαγγελματιών πωλητών λαϊκών αγορών και παραγωγών πωλητών λαϊκών αγορών προϊόντων βιολογικής γεωργίας

1. Διαγράφεται η φράση «μόνιμοι κάτοικοι Ελλάδας» από την παράγραφο 1 του άρθρου 1 του ΠΔ 51/2006 όπως ισχύει.

2. Η πρώτη περίοδος της περίπτωσης Γ της παραγράφου 4 του άρθρου 2 του ΠΔ 51/2006 όπως ισχύει τροποποιείται ως εξής:

«Γ. Απαιτούμενα δικαιολογητικά: Οι ενδιαφερόμενοι οφείλουν να υποβάλουν αίτηση με τη μορφή υπεύθυνης δήλωσης στην οποία θα πρέπει να αναφέρουν ότι δε θα ασκούν άλλη επαγγελματική δραστηριότητα πλην εκείνης του επαγγελματία πωλητή λαϊκών αγορών».

3. Τροποποιείται το εδάφιο γ της περίπτωσης Γ της παραγράφου 4 του άρθρου 2 του ΠΔ 51/2006 όπως ισχύει ως εξής:

«Οι ενδιαφερόμενοι οφείλουν επίσης να επιδείξουν τη φορολογική δήλωση και τα αντίστοιχα εκκαθαριστικά σημειώματα της ΔΟΥ για τα εισοδήματα της τελευταίας τριετίας του/της ενδιαφερομένου/ ης, του συζύγου και των προστατευόμενων μελών] ή υπεύθυνη δήλωση θεωρημένη από την αρμόδια ΔΟΥ περί μη υποχρέωσης υποβολής φορολογικής δήλωσης».

4. Η περίπτωση Δ της παραγράφου 4 του άρθρου 2 του ΠΔ 51/2006 όπως ισχύει τροποποιείται ως εξής:

Δ). Κατηγορίες επαγγελματιών αδειών - Πωλούμενα είδη:

1. Οι επαγγελματικές άδειες διακρίνονται στις παρακάτω κατηγορίες ανάλογα με το αντικείμενο εμπορίας:

α.α. οπωρολαχανικών - αβγών σφραγισμένων με τον διακριτικό αριθμό του παραγωγού - κομμένων ανθέων».

β.β. βιολογικών νωπών, μεταποιημένων και τυποποιημένων αγροτικών προϊόντων, πιστοποιημένων σύμφωνα με τις ισχύουσες διατάξεις, που φέρουν το ειδικό σήμα αναγνώρισης ως βιολογικών προϊόντων.

γγ. ειδών κυλικείου (σύμφωνα με τις ισχύουσες Υγειονομικές διατάξεις).

δδ. ειδών ένδυσης- νεωτερισμών- φομπιζού- λευκών ειδών- ψιλικών καθώς και ειδών υπόδησης- δερμάτων ειδών (τσάντες, ζώνες, πορτοφόλια).

εε. ειδών παντοπωλείου (τρόφιμα σε στερεά ή υγρή μορφή)- χαρτί ατομικής ή οικιακής φροντίδας καθώς και ξηρών καρπών, μελιού, ζαχαρωδών προϊόντων, τυποποιημένου κομμένου καφέ.

στ.στ. Ειδών υαλοπωλείου, πλαστικών με το μέτρο, εκκλησιαστικών ειδών καθώς και ειδών παντοπωλείου (μη εδωδιμα).

ζζ. κατεψυγμένων ειδών αλιείας-αλιευμάτων, λαχανικών.

η.η. νωπών πουλερικών, κουνελιών, προϊόντων κρέατος. Η πώληση των ειδών αυτών επιτρέπεται αποκλειστικώς σε λαϊκές αγορές που λειτουργούν εκτός των Λαϊκών Αγορών της Περιφέρειας Αττικής, αρμοδιότητας του Οργανισμού Λαϊκών Αγορών Αθηνών -Πειραιώς, σε ειδικά διασκευασμένα αυτοκινούμενα οχήματα σύμφωνα με τις ισχύουσες κάθε φορά διατάξεις. Οι κάτοχοι αυτών των οχημάτων προσκομίζουν κάθε έτος βεβαίωση περί της καταλληλότητας των οχημάτων χορηγούμενη από την αρχή που εξέδωσε την άδεια καταλληλότητας του οχήματος.

θ.θ. νωπών αλιευτικών προϊόντων (θαλάσσης-γλυκέων υδάτων-ιχθυοκαλλιέργειας).

ι. μέσωσ συσκευασίας (χάρτινες - πλαστικές σακούλες) ια.ια. ειδών και υποβοηθητικών καλλιέργειας ανθοκομικής (πήλινες- πλαστικές γλάστρες - χώμα) - καλλωπιατικών φυτών - πολλαπλασιαστικού υλικού (φυτάρια κηπευτικών, δενδρυλλίων οπωροφόρων, αμπέλου). Ειδικά η πώληση πολλαπλασιαστικού υλικού, επιτρέπεται μόνο από τους πωλητές που πληρούν τις προϋποθέσεις που ορίζει ο ν. 1564/1985 (Α' 164), όπως ισχύει και των υπουργικών αποφάσεων που εκδόθηκαν κατ' εξουσιοδότηση του.»

Κάθε πωλητής κάτοχος επαγγελματικής άδειας επιτρέπεται να πωλεί μόνο είδη μιας από τις παραπάνω κατηγορίες.

Σε κάθε περίπτωση, το 90% του αριθμού των αδειών οι οποίες χορηγούνται πρέπει να έχουν ως αντικείμενο την πώληση προϊόντων γης (στα οποία περιλαμβάνονται και τα άνθη) αλιείας και ιχθυοκαλλιέργειας.

5. Η πρώτη περίοδος του εδαφίου γ) της παραγράφου 1 του άρθρου 3 ΠΔ 51/2006 όπως ισχύει τροποποιείται ως εξής:

«γ) Κάθε παραγωγός ως φυσικό πρόσωπο δικαιούται μια μόνο παραγωγική άδεια για τις λαϊκές αγορές όλης της χώρας, η οποία ισχύει για έξι (6) μήνες και ανανεώνεται για ίσο χρονικό διάστημα, περισσότερες φορές. Για τα προϊόντα που παράγονται καθ' όλη τη διάρκεια του έτους, όπως ελιές, αυγά, κρεμμύδια, σκόρδα ξερά, όσπρια, μέλι, αφεψήματα, μήλα, αχλάδια, πατάτες, λάδι, κρασί, η σχετική άδεια ισχύει για δώδεκα (12) μήνες και ανανεώνεται για ίσο χρονικό διάστημα, περισσότερες φορές»

6. Το προεισαγωγικό εδάφιο της παραγράφου 4 του άρθρου 3 του ΠΔ 51/2006 όπως ισχύει τροποποιείται ως εξής:

«Ο ενδιαφερόμενος παραγωγός της παρ. 1 του παρόντος άρθρου υποβάλλει αίτηση με τη μορφή υπεύθυνης δήλωσης στην οποία θα πρέπει να δηλώνει ότι:

1) ασχολείται προσωπικά με την παραγωγή ή από κοινού συμβάλλουν στην παραγωγή πρόσωπα, που έχουν σχέση συγγένειας εξ αίματος μέχρι τρίτου βαθμού ή εξ αγχιστείας μέχρι δεύτερου βαθμού και ο/ η σύζυγος

2) ο ίδιος ή κάποιος από τα προστατευόμενα μέλη της οικογένειας δεν έχει επαγγελματική ή παραγωγική

άδεια για τις λαϊκές αγορές της χώρας ή άδεια για υπαίθριο εμπόριο (στάσιμο - πλανόδιο) ή ότι πρόσωπα που συμβάλλουν από κοινού με αυτόν στην παραγωγή των προϊόντων και έχουν σχέση συγγένειας εξ αίματος μέχρι τρίτου βαθμού ή εξ αγχιστείας μέχρι δεύτερου βαθμού δεν είναι κάτοχοι παραγωγικής άδειας

3) το ιδιοκτησιακό καθεστώς των κτημάτων, τη θέση που βρίσκονται, την έκταση, τις ποσότητες των προϊόντων που παράγει, καθώς και το ύψος της παραγωγής που θα διαθέτει στις λαϊκές αγορές. Ειδικά για τα πρόσωπα που από κοινού συμβάλλουν στην παραγωγή προϊόντων με τον κάτοχο της γεωργικής εκμετάλλευσης και έχουν συγγένεια εξ αίματος μέχρι τρίτου βαθμού ή εξ αγχιστείας μέχρι δεύτερου βαθμού ότι είναι κάτοχοι παραγωγικής άδειας αναφέρεται και το ποσοστό της συνολικής παραγωγής που καθέννας χωριστά προτίθεται να διαθέσει στις λαϊκές αγορές, με εξαίρεση τους παραγωγούς βιολογικών προϊόντων.

4) ότι το 50% του ετήσιου συνολικού εισοδήματός του προέρχεται από γεωργική εκμετάλλευση.

5) Τον αριθμό Μητρώου του βιβλιαρίου του ΟΓΑ ή τον αριθμό της βεβαίωσης του κλάδου της κύριας ασφάλισης του ΟΓΑ.

Τα σχετικά έγγραφα αναζητούνται αυτεπάγγελτα από την αρμόδια Υπηρεσία.

Ο ενδιαφερόμενος παραγωγός οφείλει να υποβάλλει μαζί με την αίτηση του τα παρακάτω δικαιολογητικά:

«α) Βεβαίωση της Τριμελούς Επιτροπής της παρ. 6 του παρόντος άρθρου, η οποία έχει ισχύ είκοσι (20) ημερών από την ημερομηνία έκδοσής της

β) Αντίγραφο:

1) της φορολογικής δήλωσης (Έντυπο Ε1) του προηγούμενου έτους, για τα εισοδήματα του/ης ενδιαφερόμενου/ης

2) της αρχικής δήλωσης ακινήτων (Έντυπο Ε9) με όλες τις μεταβολές

γ) Απόδειξη καταβολής της ειδικής υπέρ ΕΛΓΑ (ΟΡΓΑΝΙΣΜΟΣ ΕΛΛΗΝΙΚΩΝ ΓΕΩΡΓΙΚΩΝ ΑΣΦΑΛΙΣΕΩΝ) εισφοράς για τα προς πώληση προϊόντα

δ) Το νόμιμο αποδεικτικό καταβολής του φόρου των πωλητών σε κινητές λαϊκές αγορές της παρ. 15 του άρθρου 1 του ν. 2214/1994 (Α' 75) όπως ισχύει, υποβάλλεται κατά την έκδοση η ανανέωση της άδειας από τους δικαιούχους της παρ. 1 του παρόντος άρθρου. Οι φορείς της παρ. 2 του παρόντος άρθρου υποχρεούνται να μην εκδίδουν νέα άδεια ή να ανανεώνουν υφιστάμενη σε περίπτωση που ο ενδιαφερόμενος δεν προσκόμισε το αποδεικτικό καταβολής του φόρου»

Τέλος, ο ενδιαφερόμενος κατά την κατάθεση της αίτησής του επιδεικνύει το Μηχανογραφικό Δελτίο Οικονομικών Στοιχείων Επιχειρήσεων και Επιτηδευματιών (Έντυπο Ε3) του προηγούμενου έτους.

7. Το εδάφιο γ) της υποπαραγράφου 2 της παραγράφου 4 του άρθρου 3 του ΠΔ 51/2006 όπως ισχύει τροποποιείται ως εξής:

«γ) Οι ιχθυοκαλλιεργητές:

Πρέπει να αναγράφουν στο έντυπο της αίτησης-υπεύθυνης δήλωσης τον αριθμό της άδειας λειτουργίας της μονάδας. Η άδεια λειτουργίας καθώς και η βεβαίωση της αρμόδιας Υπηρεσίας με την οποία βεβαιώνεται ότι η μονάδα είναι σε λειτουργία και αναφέρονται τα είδη και οι ποσότητες των παραγομένων προϊόντων θα αναζητείται από την αρμόδια Υπηρεσία αυτεπάγγελτα»

8. Το εδάφιο δ) της υποπαραγράφου 2 της παραγράφου 4 του άρθρου 3 του ΠΔ 51/2006 όπως ισχύει τροποποιείται ως εξής:

«δ) Οι παραγωγοί αβγών:

1) Πρέπει να αναγράφουν στο έντυπο της αίτησης-υπεύθυνης δήλωσης τον αριθμό της απόφασης του αρμόδιου φορέα «περί έγκρισης της μονάδος εκτροφής ωοπαραγωγών ορνίθων» καθώς και

2) τον αριθμό της απόφασης του Προϊσταμένου της Διεύθυνσης Κτηνιατρικής του αρμόδιου φορέα για την εγγραφή στο μητρώο των εγκεκριμένων μονάδων εκτροφής

3) τον αριθμό και το χρόνο ισχύος της βεβαίωσης του κέντρου συσκευασίας (ωοσκοπικού) που χρησιμοποιεί ο παραγωγός.

Οι ανωτέρω αποφάσεις και βεβαιώσεις θα αναζητούνται από την αρμόδια Υπηρεσία αυτεπάγγελτα.»

9. Το εδάφιο ε) της υποπαραγράφου 2 της παραγράφου 4 του άρθρου 3 του ΠΔ 51/2006 όπως ισχύει τροποποιείται ως εξής:

«ε) Οι μελισσοκόμοι πρέπει να αναφέρουν στο έντυπο της αίτησης-υπεύθυνης δήλωσης τον αριθμό καθώς και το χρόνο ισχύος του Μελισσοκομικού Βιβλιαρίου το οποίο θα αναζητείται αυτεπάγγελτα από την αρμόδια Υπηρεσία.»

10. Το εδάφιο στ) της παρ. 2 της περίπτωσης 4 του άρθρου 3 του ΠΔ 51/2006 όπως ισχύει τροποποιείται ως εξής:

«στ) Οι παραγωγοί καλλωπιστικών φυτών και πλασιαστικού υλικού:

1) Πρέπει να αναφέρουν στο έντυπο της αίτησης-υπεύθυνης δήλωσης τον αριθμό της απόφασης εγγραφής στο μητρώο φυτωριακών επιχειρήσεων καθώς και

2) τους αριθμούς των κατά περίπτωση φυτωριακών αδειών που εκδίδονται σύμφωνα με τις διατάξεις του ν. 1564/1985 (Α 164), όπως ισχύει και των υπουργικών αποφάσεων που εκδόθηκαν κατ'εξουσιοδότησή του.

Οι ανωτέρω αποφάσεις και άδειες θα αναζητούνται αυτεπάγγελτα από την αρμόδια Υπηρεσία»

11. Καταργείται η περίπτωση 1 του εδαφίου ζ της υποπαραγράφου 2 της παραγράφου 4 του άρθρου 3 του ΠΔ 51/2006 όπως ισχύει

12. Διαγράφεται το εδάφιο γ) της παραγράφου 2 του άρθρου 7 του ν. 2323/1995 όπως ισχύει

13. Διαγράφεται η φράση «μόνιμοι κάτοικοι Ελλάδας» από την παράγραφο 1 του άρθρου 2 του Π.Δ. 115/08

14. Η παράγραφος 2 του άρθρου 4 του ΠΔ 115/2008 τροποποιείται ως εξής:

«2. Α) Ο ενδιαφερόμενος παραγωγός υποβάλλει αίτηση που έχει τη μορφή υπεύθυνης δήλωσης στην οποία δηλώνει:

«α) Ότι ασχολείται προσωπικά με την παραγωγή Προϊόντων Βιολογικής Γεωργίας (γεωργίας, μελισσοκομίας, εκτροφής πουλερικών κλπ.) ή από κοινού συμβάλλουν στην παραγωγή πρόσωπα, που έχουν σχέση συγγένειας εξ αίματος μέχρι τρίτου βαθμού ή εξ αγχιστείας μέχρι και δεύτερου βαθμού και ο/η σύζυγος

β) Ότι ο/η αιτών/τούσα ή κάποιος από τα προστατευμένα μέλη της οικογένειας δεν κατέχει παραγωγική άδεια πωλητή Προϊόντων Βιολογικής Γεωργίας για τις Λαϊκές Αγορές της Χώρας ή άδεια για το Υπαίθριο Εμπόριο (στάσιμο - πλανόδιο) ή ότι πρόσωπα που συμβάλλουν από κοινού με τον/ην αιτών/τούσα στην πα-

ραγωγή των προϊόντων και έχουν σχέση συγγένειας εξ αίματος μέχρι τρίτου βαθμού ή εξ αγχιστείας μέχρι δευτέρου βαθμού, ο/η σύζυγος είναι κάτοχοι παραγωγικής άδειας Προϊόντων Βιολογικής Γεωργίας με αναφορά στο ποσοστό της συνολικής παραγωγής για το καθένα πρόσωπο χωριστά, που προτίθεται να διαθέσει στις βιολογικές αγορές και ότι για τα πρόσωπα αυτά ισχύουν τα προβλεπόμενα στην παρ. 2 του άρθρου 2 του παρόντος Π.Δ.

γ) Τον αριθμό Μητρώου του βιβλιαρίου του ΟΓΑ ή τον αριθμό της βεβαίωσης του κλάδου της κύριας ασφάλισης του ΟΓΑ

δ) Τον αριθμό της σύμβασης εγκεκριμένου Οργανισμού Ελέγχου και Πιστοποίησης (ΟΕ&Π) Προϊόντων Βιολογικής Γεωργίας καθώς και τον αριθμό του εγγράφου πιστοποίησης (όπως αναφέρεται στην παρ. 3.1 του άρθρου 6 της υπ' αριθμ. 245090/31.1.2006 κοινής υπουργικής απόφασης και υπόδειγμα της οποίας καθορίζεται με την υπ' αριθμ. 336650/22.12.2006 κοινή υπουργική απόφαση) από το οποίο προκύπτει τήρηση (συμμόρφωση) με τις απαιτήσεις του Κανονισμού (ΕΟΚ) 2092/91 (L 198) του Συμβουλίου για την παραγωγή προϊόντων βιολογικής γεωργίας.

Τα υπό γ) και δ) αναζητούνται αυτεπαγγέλτως από την αρμόδια Υπηρεσία.

Β) Ο ενδιαφερόμενος υποβάλλει επίσης:

α) Βεβαίωση της Τριμελούς Επιτροπής του άρθρου 6 του παρόντος Π.Δ. η οποία έχει ισχύ είκοσι (20) ημερών από την ημερομηνία έκδοσης της.

β) Αντίγραφα:

1) φορολογικής δήλωσης (Έντυπο Ε1) για τα εισοδήματα του/ης ενδιαφερόμενου/ης, συνοδευμένη με την απόδειξη καταβολής του αναλογούντος φόρου και

2) της αρχικής δήλωσης ακινήτων (Έντυπο Ε9) με όλες τις μεταβολές.

γ) Επικυρωμένο αντίγραφο μητρώου στο οποίο εγγράφονται οι επιχειρηματίες (παραγωγοί) βιολογικών προϊόντων, σύμφωνα με τα οριζόμενα στην υπ' αριθμ. 245090/31.1.2006 κοινή υπουργική απόφαση των Υπουργών Εσωτερικών, Δημόσιας Διοίκησης και Αποκέντρωσης, Οικονομίας και Οικονομικών και

Αγροτικής Ανάπτυξης και Τροφίμων που τηρείται από τον Οργανισμό Πιστοποίησης και Επίβλεψης Γεωργικών Προϊόντων (Ο.Π.Ε.Γ.Ε.Π) ή άλλης αρμόδιας αρχής (κατά την έννοια της παραγρ. 3 του άρθρου 2 της εν λόγω κοινής υπουργικής απόφασης) και της παρ. 5 του άρθρου 4 του Κανονισμού (ΕΟΚ) 2092/91 (L 198) του Συμβουλίου.

Γ) Ο ενδιαφερόμενος επιδεικνύει το Μηχανογραφικό Δελτίο Οικονομικών Στοιχείων Επιχειρήσεων και Επιτηδευματιών (Έντυπο Ε3) των δύο προηγούμενων ετών.

Μέχρι τη δημιουργία μητρώου βιοκαλλιεργητών από επίσημη αρμόδια αρχή θα πρέπει να χρησιμοποιείται το μητρώο του οργανισμού ελέγχου και πιστοποίησης (ΟΕ&Π) που είναι ενταγμένος ο επιχειρηματίας.

Άρθρο 3

Προσαρμογή διατάξεων καταστημάτων λιανικού εμπορίου

1. Στο εδ. α της παρ. 1 του άρθρου 10 του ν. 3377/2005 διαγράφονται οι λέξεις «και του οικείου επιμελητηρίου».

2. Καταργείται το στοιχείο (γ) του εδ. β της παρ. 4 του άρθρου 10 του ν. 3377/2005.

3. Καταργούνται οι περιπτώσεις α) και β) της παρ. 5 του άρθρου 10 του ν. 3377/2005.

4. Η αποκλειστική προθεσμία έκδοσης της απόφασης του αρμοδίου οργάνου της παρ. 6 του άρθρου 10 τροποποιείται σε τριάντα (30) ημέρες από την υποβολή της αίτησης.

Άρθρο 4

Χορήγηση αδειών μέσω των Ενιαίων Κέντρων Εξυπηρέτησης

Η διοικητική διαδικασία της χορήγησης άδειας των επαγγελματιών που περιγράφονται ανωτέρω μπορεί να διεκπεραιώνεται και μέσω των Κέντρων Εξυπηρέτησης Πολιτών ως Ενιαία Κέντρα Εξυπηρέτησης. Για τη διεκπεραίωση της διαδικασίας συμπληρώνεται ειδικό έντυπο αίτησης το οποίο περιλαμβάνει όλα τα απαιτούμενα δικαιολογητικά. Το έντυπο επισυνάπτεται στην παρούσα απόφαση και αποτελεί αναπόσπαστο μέρος της.

Ν. 3377/05 (ΦΕΚ – 202 Α /19-8-2005): Αρχές και Κανόνες για την εξυγίανση της λειτουργίας και την ανάπτυξη βασικών τομέων του εμπορίου και της αγοράς Θέματα Υπουργείου Ανάπτυξης.

Ο ΠΡΟΕΔΡΟΣ ΤΗΣ ΕΛΛΗΝΙΚΗΣ ΔΗΜΟΚΡΑΤΙΑΣ

Εκδίδομε τον ακόλουθο νόμο που ψήφισε η Βουλή:

ΜΕΡΟΣ ΠΡΩΤΟ

Άρθρο 1

Το άρθρο 1 του ν. 2323/1995 (ΦΕΚ 145 Α'), όπως ισχύει, αντικαθίσταται ως εξής:

"Άρθρο 1

1. Για την εφαρμογή του παρόντος νόμου, υπαίθριο εμπόριο, πλανόδιο ή στάσιμο, νοείται η άσκηση εμπορικής δραστηριότητας σε χώρο ακάλυπτο, που δεν χαρακτηρίζεται ως επαγγελματική στέγη σύμφωνα με τις διατάξεις του π.δ. 34/1995 (ΦΕΚ 30 Α). Ακάλυπτοι χώροι νοούνται και οι εγκαταστάσεις που φέρουν μόνο στέγαστρο ή και περίφραγμα, τα οποία δεν αποτελούν μόνιμη κατασκευή.

2. Υπαίθριο πλανόδιο εμπόριο νοείται το υπαίθριο εμπόριο που ασκείται με τη χρήση οποιουδήποτε οχήματος, αυτοκινούμενου ή μη ή οποιουδήποτε κινητού μέσου. Αν ο φορέας που σκοπεύει να ασκήσει ή που ασκεί εμπορική δραστηριότητα χρησιμοποιεί κινητή υποδομή σε συγκεκριμένο σημείο, για χρόνο περισσότερο από τριάντα (30) συνεχόμενες ημέρες, η δραστηριότητα του διέπεται από τις διατάξεις για το υπαίθριο στάσιμο εμπόριο. Ως υπαίθριο πλανόδιο εμπόριο νοείται και το εμπόριο που ασκείται με τη μέθοδο των επισκέψεων από πόρτα σε πόρτα ή με οποιονδήποτε άλλον ανάλογο τρόπο, από πρόσωπα τα οποία δεν έχουν οποιαδήποτε σχέση με νόμιμα οργανωμένη επιχείρηση.

3. Για την άσκηση υπαίθριου πλανόδιου εμπορίου απαιτείται η κατοχή άδειας. Η άδεια χορηγείται με απόφαση του νομαρχιακού συμβουλίου της οικείας Νομαρχιακής Αυτοδιοίκησης (Ν.Α.), στην περιφέρεια της οποίας κατοικεί ή διαμένει συνεχώς, κατά τα δύο τελευταία χρόνια, ο ενδιαφερόμενος. Οι άδειες άσκησης υπαίθριου πλανόδιου εμπορίου διακρίνονται: α) σε άδεια τύπου Α', η οποία ισχύει για την πώληση πρωτογενών προϊόντων γης (στα οποία περιλαμβάνονται και τα άνθη), αλιείας και ιχθυοκαλλιέργειας, σε όλη τη χώρα και β) σε άδεια τύπου Β', η οποία ισχύει για την πώληση των λοιπών προϊόντων στην περιφέρεια μόνο της οικείας Ν.Α. που τη χορηγεί. Στις ενιαίες Ν.Α. αρμόδιο για τη χορήγηση της άδειας που προβλέπεται στο πρώτο εδάφιο είναι το νομαρχιακό συμβούλιο του οικείου νομαρχιακού διαμερίσματος. Η άσκηση υπαίθριου πλανόδιου εμπορίου δεν επιτρέπεται σε πόλεις με πληθυσμό πάνω από είκοσι χιλιάδες (20.000) κατοίκους.

4. Σε κάθε Ν.Α. συγκροτείται, με απόφαση του οικείου νομάρχη, επιτροπή, η οποία αποτελείται από τον προϊστάμενο της υπηρεσίας Εμπορίου της οικείας Ν.Α., ως πρόεδρο και από έναν εκπρόσωπο των παρακάτω φορέων, που ορίζονται από αυτούς: α) του επιμελητηρίου του νομού, β) του εμπορικού συλλόγου της περιφέρειας του νομού, γ) της ομοσπονδίας επαγγελματιών και βιοτεχνών του νομού, δ) του αντιπροσωπευτικότερου σωματείου μικροπωλητών του νομού, που καθορίζεται με απόφαση του νομάρχη, ε) της τοπικής ένωσης δήμων και κοινοτήτων του νομού και στ) της υπηρεσίας Τροχαίας του νομού.

Η επιτροπή γνωμοδοτεί μέχρι την 30ή Νοεμβρίου κάθε έτους για το επόμενο έτος ως προς τον αριθμό των αδειών που χορηγούνται σύμφωνα με την παράγραφο 3, κατά κατηγορία επαγγελματιών. Η γνώμη της επιτροπής υποβάλλεται στην οικεία Ν.Α..

Ο νομάρχης, αφού λάβει υπόψη τη γνώμη της επιτροπής, καθορίζει, με απόφαση του που εκδίδεται μέχρι την 31η Δεκεμβρίου κάθε έτους, τον ανώτατο αριθμό των αδειών που πρόκειται να χορηγηθούν το επόμενο έτος.

Η απόφαση του νομάρχη τοιχοκολλάται σε εμφανές σημείο του κεντρικού καταστήματος της οικείας Ν.Α..

Όσοι ενδιαφέρονται να αποκτήσουν άδεια άσκησης πλανόδιου υπαίθριου εμπορίου υποβάλλουν, μέχρι την 31η Ιανουαρίου κάθε έτους, αιτήσεις στην αρμόδια Ν.Α.. Η απόφαση επί των αιτήσεων εκδίδεται μέσα σε ένα (1) μήνα από τη λήξη της προθεσμίας υποβολής των αιτήσεων.

Οι άδειες άσκησης υπαίθριου πλανόδιου εμπορίου ισχύουν για μία τριετία, είναι προσωποπαγείς και δεν επιτρέπεται να μεταβιβασθούν, να εισφερθούν, να εκμισθωθούν ή να παραχωρηθούν κατά χρήση. Κατ' εξαίρεση, οι κάτοχοι των αδειών μπορούν να αναπληρώνονται στην άσκηση της δραστηριότητας τους από συγγενικά πρόσωπα, εξ αίματος μέχρι τρίτου βαθμού και εξ αγχιστείας μέχρι

δεύτερου.

5. Υπαίθριο στάσιμο εμπόριο νοείται κάθε μορφή άσκησης υπαίθριου εμπορίου που δεν αποτελεί πλανόδιο εμπόριο κατά την έννοια της παραγράφου 2. Για την άσκηση υπαίθριου στάσιμου εμπορίου απαιτείται η κατοχή άδειας. Η άδεια χορηγείται από το αρμόδιο, κατά τόπο, δημοτικό ή κοινοτικό συμβούλιο, κατά περίπτωση. Οι άδειες άσκησης υπαίθριου στάσιμου εμπορίου ισχύουν για μια τριετία, είναι προσωποπαγείς και δεν επιτρέπεται να μεταβιβασθούν, να εισφερθούν, να εκμισθωθούν ή να παραχωρηθούν κατά χρήση.

Η άσκηση του υπαίθριου στάσιμου εμπορίου επιτρέπεται μόνο:

α. σε θέσεις που καθορίζονται και οριοθετούνται από τους δήμους και τις κοινότητες, στο χώρο της δικαιοδοσίας τους,

β. σε ιδιωτικούς χώρους.

6. Με αποφάσεις του δημοτικού ή κοινοτικού συμβουλίου, κατά περίπτωση, που λαμβάνονται μέχρι την 31η Δεκεμβρίου κάθε έτους και ισχύουν για το επόμενο έτος, καθορίζεται ο ανώτατος αριθμός των αδειών, κατά κατηγορία επαγγελματιών, που πρόκειται να χορηγηθούν το επόμενο έτος και προσδιορίζονται ισάριθμες, συγκεκριμένες θέσεις για την άσκηση των υπαίθριων στάσιμων εμπορικών δραστηριοτήτων. Η απόσταση μεταξύ των θέσεων του προηγούμενου εδαφίου δεν επιτρέπεται να είναι μικρότερη των εκατό (100) μέτρων, σε πόλεις με πληθυσμό πάνω από εκατό χιλιάδες (100.000) κατοίκους και των πενήντα (50) μέτρων, σε πόλεις με μικρότερο πληθυσμό, σε κωμοπόλεις και χωριά.

Οι θέσεις άσκησης υπαίθριου εμπορίου πρέπει να βρίσκονται εκτός:

α) των δημοτικών και λαϊκών αγορών και

β) περιοχών που γειτνιάζουν ή ευρίσκονται σε μικρή απόσταση από οργανωμένες ξενοδοχειακές μονάδες, μπροστά από την είσοδο εμπορικών καταστημάτων και εισόδους αρχαιολογικών χώρων, μουσείων, μνημείων και εκκλησιών.

Η απόσταση των θέσεων άσκησης υπαίθριου στάσιμου εμπορίου από τα άκρα των δημοτικών και λαϊκών αγορών δεν επιτρέπεται να είναι μικρότερη των τριακοσίων (300) μέτρων, στους δήμους του λεκανοπεδίου Αττικής και σε δήμους με πληθυσμό πάνω από εκατό χιλιάδες (100.000) κατοίκους.

Σε κάθε άλλη περίπτωση, η ανωτέρω απόσταση δεν επιτρέπεται να είναι μικρότερη των εκατόν πενήντα (150) μέτρων.

Οι όροι της παραγράφου αυτής ισχύουν και για τη χορήγηση άδειας άσκησης υπαίθριου στάσιμου εμπορίου σε ιδιωτικούς χώρους.

7. Οι αποφάσεις του δημοτικού ή κοινοτικού συμβουλίου κατά τις παραγράφους 5 και 6, εκδίδονται ύστερα από

γνώμη: α) του οικείου επιμελητηρίου, β) του εμπορικού συλλόγου, γ) της ομοσπονδίας επαγγελματιών - βιοτεχνών της περιοχής, δ) του αντιπροσωπευτικότερου σωματείου μικροπωλητών της περιοχής, που καθορίζεται με απόφαση του αρμόδιου κατά περίπτωση δημάρχου ή προέδρου κοινότητας, ε) της εθνικής συνομοσπονδίας ατόμων με ειδικές ανάγκες, στ) των αρμόδιων εφοριών αρχαιοτήτων του Υπουργείου Πολιτισμού, όταν πρόκειται για παρακείμενους αρχαιολογικούς χώρους και ζ) της οικείας υπηρεσίας Τροχαίας.

8. Οι αποφάσεις που λαμβάνονται κατά την παράγραφο 6, όταν πρόκειται για δήμους με πληθυσμό πάνω από δεκαπέντε χιλιάδες (15.000) κατοίκους ή για πρωτεύουσες νομών, εκδίδονται ύστερα από γνώμη επιτροπής, που συγκροτείται με απόφαση του οικείου δημάρχου και αποτελείται από έναν εκπρόσωπο του δήμου, ως πρόεδρο, και από έναν εκπρόσωπο των παρακάτω φορέων, που ορίζεται από αυτούς: α) του οικείου επιμελητηρίου, β) του εμπορικού συλλόγου, γ) της ομοσπονδίας επαγγελματιών - βιοτεχνών της περιοχής, δ) του αντιπροσωπευτικότερου σωματείου μικροπωλητών, που καθορίζεται με απόφαση του αρμόδιου δημοτικού συμβουλίου, το οποίο ορίζει, ως εκπρόσωπό του, πρόσωπο το οποίο δραστηριοποιείται στη συγκεκριμένη περιοχή, ε) της εθνικής συνομοσπονδίας ατόμων με ειδικές ανάγκες, στ) των αρμόδιων εφοριών αρχαιοτήτων του Υπουργείου Πολιτισμού, όταν πρόκειται για παρακείμενους αρχαιολογικούς χώρους και ζ) της οικείας υπηρεσίας Τροχαίας.

Η γνώμη της επιτροπής του προηγούμενου εδαφίου παρέχεται μέχρι την 30ή Νοεμβρίου κάθε έτους και ισχύει για το επόμενο έτος.

Όσοι ενδιαφέρονται να αποκτήσουν άδεια άσκησης υπαίθριου στάσιμου εμπορίου υποβάλλουν τις αιτήσεις τους στον αρμόδιο δήμο ή κοινότητα μέχρι την 31η Ιανουαρίου κάθε έτους. Οι αποφάσεις επί των αιτήσεων εκδίδονται μέσα σε ένα (1) μήνα από την ημερομηνία του προηγούμενου εδαφίου.

9. Οι αποφάσεις των νομαρχιακών συμβουλίων, που λαμβάνονται κατά τις παραγράφους 3 και 4, και των δημοτικών ή κοινοτικών συμβουλίων, που λαμβάνονται κατά τις παραγράφους 5 και 6, κοινοποιούνται: α) στη Γενική Γραμματεία Εμπορίου του Υπουργείου Ανάπτυξης, όταν πρόκειται για αποφάσεις οργάνων της Ν.Α. Αθηνών - Πειραιώς και δήμων και κοινοτήτων που εμπίπτουν στην περιφέρεια αυτής, β) στη Γενική Γραμματεία Εμπορίου και στις οικείες περιφέρειες, όταν πρόκειται για αποφάσεις οργάνων των υπόλοιπων Ν.Α. και των δήμων και κοινοτήτων της χώρας.

Δικαιούχοι άδειας από το συνολικό αριθμό των αδειών που χορηγούνται κατά τις παραγράφους 3 και 5 είναι, κατά σειρά προτεραιότητας, τα πρόσωπα των κατωτέρω κατηγοριών, εφόσον πληρούν τις νόμιμες προϋποθέσεις, είναι άνεργα και έχουν υποβάλει αίτηση με τα απαραίτητα δικαιολογητικά:

(α) μέχρι ποσοστό δέκα τοις εκατό (10%), άτομα με αναπηρία τουλάχιστον εξήντα επτά τοις εκατό (67%) και τυφλοί,

(β) μέχρι ποσοστό δεκαπέντε τοις εκατό (15%), πολύτεκνοι και τα τέκνα αυτών, καθώς και γονείς με τρία τέκνα,

(γ) μέχρι ποσοστό δέκα τοις εκατό (10%), ανάπηροι και θύματα ειρηνικής περιόδου του ν. 1370/1944 (ΦΕΚ 82 Α'),

(δ) μέχρι ποσοστό δέκα τοις εκατό (10%), άτομα με αναπηρία πάνω από πενήντα τοις εκατό (50%), εφόσον δεν οφείλεται σε πολεμικά γεγονότα,

(ε) μέχρι ποσοστό πέντε τοις εκατό (5%), γονείς ανήλικων τέκνων με ειδικές ανάγκες και γονείς που προστατεύουν άτομα με νοητική υστέρηση, αυτισμό, βαριές αναπηρίες και πολλαπλές ανάγκες εξάρτησης,

(στ) μέχρι ποσοστό δέκα τοις εκατό (10%), ομογενείς Βορειοηπειρώτες και ομογενείς παλινοοστούντες, που προέρχονται από την πρώην Ε.Σ.Σ.Δ. και τον Πόντο.

Οι υπόλοιπες άδειες που απομένουν αδιάθετες χορηγούνται με κλήρωση, η οποία διενεργείται μεταξύ των ενδιαφερομένων από το νομαρχιακό, το δημοτικό ή κοινοτικό συμβούλιο, κατά περίπτωση.

Κλήρωση διενεργείται και όταν ο αριθμός των προσώπων που υπέβαλαν αίτηση και έχουν προτεραιότητα, υπερβαίνει τον αριθμό των αδειών που αναλογούν στη συγκεκριμένη κατηγορία προσώπων.

Επίσης, κλήρωση διενεργείται και για τον καθορισμό κάθε συγκεκριμένης θέσης όπου πρόκειται να εγκατασταθεί ο κάθε κάτοχος της άδειας άσκησης υπαίθριου στάσιμου εμπορίου.

Όλες οι κληρώσεις διενεργούνται δημοσίως, την ίδια ημέρα. Στις κληρώσεις που διενεργούνται από τις Ν.Α. Αθηνών - Πειραιώς και Θεσσαλονίκης παρίσταται υπάλληλος της Γενικής Γραμματείας Εμπορίου του Υπουργείου Ανάπτυξης με βαθμό Α' ή ομοίοβαθμος υπάλληλος της οικείας Περιφέρειας, στις κληρώσεις που διενεργούνται από τις υπόλοιπες Ν.Α. της χώρας παρίσταται υπάλληλος της οικείας Περιφέρειας με βαθμό Α' και στις κληρώσεις που διενεργούνται από τους δήμους και τις κοινότητες παρίσταται υπάλληλος της οικείας Ν.Α. με βαθμό Α'. Αν δεν εξαντλείται ο αριθμός των προς διάθεση αδειών, οι άδειες που μένουν αδιάθετες χορηγούνται μόνο με την τήρηση της διαδικασίας της παραγράφου αυτής, κατά το επόμενο έτος.

Αν ο αριθμός των αιτήσεων που συγκεντρώνουν τις προϋποθέσεις του νόμου είναι μικρότερος από τον αριθμό των προς διάθεση αδειών, γίνονται δεκτές όλες οι αιτήσεις και διενεργείται κλήρωση μόνο για τη συγκεκριμένη θέση που αντιστοιχεί σε κάθε άδεια.

10. Με απόφαση των δημοτικών και κοινοτικών συμβουλίων, ύστερα από γνώμη των φορέων που αναφέρονται στην παράγραφο 7 ή της επιτροπής που προβλέπεται στην παράγραφο 8, κατά περίπτωση, καθορίζονται τα προϊόντα που πωλούνται, ως παραδοσιακά, στις περιφέρειες των οικείων δήμων και κοινοτήτων.

11. Με προεδρικό διάταγμα, που εκδίδεται ύστερα από πρόταση του Υπουργού Ανάπτυξης, καθορίζονται οι όροι και οι προϋποθέσεις χορήγησης, ανανέωσης, ανάκλησης και τροποποίησης των αδειών άσκησης υπαίθριου εμπορίου, πλανόδιου και στάσιμου, οι προϋποθέσεις αναπλήρωσης των κατόχων των αδειών αυτών από συγγενικά πρόσωπα, άσκησης, από τα πρόσωπα αυτά, εμπορικής δραστηριότητας, η διαδικασία διαπίστωσης της συνδρομής των κριτηρίων στα πρόσωπα των κατηγοριών που αναφέρονται στην παράγραφο 9 και κάθε αναγκαία λεπτομέρεια.

12. Με προεδρικό διάταγμα, που εκδίδεται ύστερα από πρόταση των Υπουργών Ανάπτυξης, Περιβάλλοντος, Χωροταξίας και Δημόσιων Έργων, Πολιτισμού και Τουριστικής Ανάπτυξης, καθορίζονται οι ειδικοί όροι και οι προϋποθέσεις για τη χορήγηση, ανανέωση και ανάκληση των αδειών άσκησης δραστηριότητας υπαίθριου εμπορίου με ψυχαγωγικό, καλλιτεχνικό ή εκπαιδευτικό αντικείμενο, οι δικαιούχοι των αδειών αυτών, ο χρόνος ισχύος τους, η αναπλήρωση των κατόχων τους από συγγενικά πρόσωπα και κάθε αναγκαία λεπτομέρεια.

Για τη χωροθέτηση των ανωτέρω δραστηριοτήτων, από τα χαρακτηριστικά και το μέγεθος των οποίων επηρεάζεται η λειτουργία, η φυσιογνωμία και η ταυτότητα της πόλης, απαιτείται σύμφωνη γνώμη της αρμόδιας υπηρεσίας του Υπουργείου Περιβάλλοντος, Χωροταξίας και Δημόσιων Έργων.»

Άρθρο 2

Το άρθρο 2 του ν. 2323/1995, όπως ισχύει, αντικαθίσταται ως εξής:

«Άρθρο 2

1. Για τη συμμετοχή στις εμποροπανηγύρεις και στις υπαίθριες χριστουγεννιάτικες αγορές, απαιτείται άδεια. Η ισχύς της άδειας αυτής δεν μπορεί να υπερβαίνει τις πέντε (5) συναπτές ημέρες, όταν αφορά σε συμμετοχή σε εμποροπανηγύρεις και τις δέκα (10) συναπτές ημέρες, όταν αφορά σε συμμετοχή σε υπαίθριες χριστουγεννιάτικες αγορές. Η ισχύς των αδειών για συμμετοχή σε παραδοσιακές εμποροπανηγύρεις και ζωοπανηγύρεις που τελούνται μία φορά το χρόνο, δεν μπορεί να υπερβαίνει τις επτά (7) συναπτές ημέρες. Οι άδειες χορηγούνται σε εμπόρους και σε όσους κατέχουν άδεια άσκησης υπαίθριου εμπορίου και εκδίδονται με απόφαση του αρμόδιου, κατά τόπο, δημοτικού ή κοινοτικού συμβουλίου, με την ευκαιρία θρησκευτικών ή επετειακών εορτών και ισχύουν για συγκεκριμένο χώρο και θέση, που προσδιορίζονται με την ίδια απόφαση. Κατ' εξαίρεση, για τη συμμετοχή σε εμποροπανηγύρεις και υπαίθριες χριστουγεννιάτικες αγορές που τελούνται στα νησιά της χώρας, εκτός από την Κρήτη και την Εύβοια, οι σχετικές άδειες εκδίδονται με απόφαση του κατά τόπο αρμόδιου νομαρχιακού συμβουλίου, εφόσον τα γεωγραφικά όρια κάθε νησιού συμπίπτουν με τα διοικητικά όρια αρμοδιότητας της οικείας νομαρχιακής αυτοδιοίκησης ή οι άδειες αφορούν το νησί, όπου εδρεύει η οικεία Νομαρχιακή Αυτοδιοίκηση. Οι άδειες είναι προσωποπαγείς και δεν

επιτρέπονται η μεταβίβαση, η εισφορά, η εκμίσθωση και η παραχώρηση, κατά χρήση, των αδειών της παραγράφου αυτής, καθώς και η άσκηση των δικαιωμάτων που απορρέουν από αυτές, από οποιονδήποτε τρίτο, εκτός από τη σύζυγο και τα τέκνα των κατόχων των αδειών. Το Δημόσιο, Δήμοι ή Κοινότητες και Εκκλησιαστικές Αρχές δεν επιτρέπεται να εκμισθώνουν ή να παραχωρούν κατά χρήση χώρους που προορίζονται για τη λειτουργία εμποροπανηγύρεων ή χριστουγεννιάτικων αγορών σε πρόσωπα που δεν κατέχουν άδεια κατά την παρούσα παράγραφο. Με απόφαση του κατά περίπτωση αρμόδιου δημοτικού ή κοινοτικού συμβουλίου καθορίζονται τα είδη που επιτρέπεται να πωλούνται στις εμποροπανηγύρεις και στις υπαίθριες χριστουγεννιάτικες αγορές.

2. Το αρμόδιο κατά τόπο νομαρχιακό συμβούλιο, με απόφαση του που εκδίδεται ύστερα από γνώμη: α) των οικείων επιμελητηρίων, β) του εμπορικού συλλόγου και γ) της ομοσπονδίας βιοτεχνών και επαγγελματιών του νομού, καθορίζει τους όρους και τις προϋποθέσεις και κάθε άλλη απαραίτητη λεπτομέρεια για τη λειτουργία αγοράς κατά τις Κυριακές (Κυριακάτικη Αγορά), σε προκαθορισμένους χώρους της περιφέρειας του οικείου νόμου. Με την ίδια απόφαση καθορίζονται και τα είδη που επιτρέπεται να πωλούνται στην ανωτέρω αγορά.

Πα τη συμμετοχή στην Κυριακάτικη Αγορά απαιτείται η κατοχή άδειας που χορηγείται με απόφαση του οικείου νομαρχιακού συμβουλίου, σύμφωνα με τις παραγράφους 3 και 4 του άρθρου 1 του παρόντος νόμου. Οι άδειες είναι προσωποπαγείς και δεν επιτρέπονται η μεταβίβαση, η εισφορά, η εκμίσθωση και η παραχώρηση, κατά χρήση, των αδειών της παραγράφου αυτής, καθώς και η άσκηση των δικαιωμάτων που απορρέουν από αυτές, από οποιονδήποτε τρίτο. Το Δημόσιο, Δήμοι ή Κοινότητες και Εκκλησιαστικές Αρχές δεν επιτρέπεται να εκμισθώνουν ή να παραχωρούν κατά χρήση χώρους που προορίζονται για τη λειτουργία εμποροπανηγύρεων ή χριστουγεννιάτικων αγορών σε πρόσωπα που δεν κατέχουν άδεια κατά την παρούσα παράγραφο.

3. Η λειτουργία Κυριακάτικων Αγορών επιτρέπεται με απόφαση του κατά τόπο αρμόδιου νομαρχιακού συμβουλίου, ύστερα από εισήγηση του οικείου δημοτικού συμβουλίου, στις πόλεις της Ν.Α. Αθηνών - Πειραιώς, με πληθυσμό πάνω από εκατό χιλιάδες (100.000) κατοίκους και στις πόλεις των άλλων Ν.Α., με πληθυσμό πάνω από είκοσι χιλιάδες (20.000) κατοίκους, σύμφωνα με τα στοιχεία της τελευταίας απογραφής.

4. Τα έσοδα που προέρχονται από την έκδοση αδειών για συμμετοχή σε Κυριακάτικη Αγορά περιέρχονται στον οικείο Δήμο, στην περιφέρεια του οποίου λειτουργεί η Αγορά.»

Άρθρο 3

Οι παράγραφοι 1 και 2 του άρθρου 5 του ν. 2323/1995, όπως ισχύει, αντικαθίστανται ως εξής:

«1. Ανεξάρτητα από τις ποινικές κυρώσεις που προβλέπονται στον Αγορανομικό Κώδικα (ν.δ. 136/1946, ΦΕΚ 298 Α') για τις παρακάτω παραβάσεις, επιβάλλεται μόνο η διοικητική κύρωση του πρόστιμου, ως εξής:

α) για έλλειψη άδειας, πρόστιμο χιλίων (1.000) ευρώ,

β) για αυθαίρετη αλλαγή χώρου, μη τήρηση ωραρίου, μη αυτοπρόσωπη προσέλευση, μη τοποθέτηση ζυγού σε εμφανές σημείο, μη τοποθέτηση πινακίδων σε κάθε προϊόν με τις ενδείξεις της τιμής πώλησης ή της ποιότητας ή της προέλευσης του προϊόντος, καθώς και μη αναγραφή της αληθούς προέλευσης αυτού και μη τοποθέτηση ειδικής πινακίδας με τον αριθμό της άδειας και το όνομα του κατόχου της, πρόστιμο τριακοσίων (300) ευρώ, για καθεμία από τις ανωτέρω παραβάσεις και

γ) για διάθεση προϊόντων τα οποία δεν συνοδεύονται από τα παραστατικά που προβλέπονται από τις κείμενες διατάξεις, πρόστιμο πέντε χιλιάδων (5.000) ευρώ.

2. Για τις παραβάσεις που δεν αναφέρονται στην παράγραφο 1, με απόφαση της αρχής που χορηγεί τη συγκεκριμένη άδεια, επιβάλλεται πρόστιμο από τριακόσια (300) έως πέντε χιλιάδες (5.000) ευρώ, ανάλογα με τη βαρύτητα και τη συχνότητα της παράβασης. Η απόφαση του προηγούμενου εδαφίου εκδίδεται το αργότερο μέσα σε ένα μήνα από την ημερομηνία βεβαίωσης της παράβασης από τα αρμόδια ελεγκτικά όργανα. Σε περίπτωση που διαπραχθούν περισσότερες από τρεις παραβάσεις, το πρόστιμο διπλασιάζεται και η αρμόδια αρχή μπορεί να ανακαλεί, προσωρινά ή οριστικά, την άδεια.

Τα πρόστιμα επιβάλλονται αμέσως, μετά τη βεβαίωση της παράβασης από τα αρμόδια ελεγκτικά όργανα που προβλέπονται στην παράγραφο 7 του άρθρου αυτού.»

Άρθρο 4

Το άρθρο 7 του ν. 2323/1995 αντικαθίσταται ως εξής:

«Άρθρο 7

1. Ο Γενικός Γραμματέας Περιφέρειας μπορεί με απόφαση του να εγκρίνει την ίδρυση, τη μετακίνηση ή την κατάργηση λαϊκών αγορών στην περιφέρεια των Ν.Α. Αθηνών - Πειραιώς και Θεσσαλονίκης, ύστερα από πρόταση του Δ.Σ. του οικείου Οργανισμού Λαϊκών Αγορών και γνώμη του οικείου δημοτικού συμβουλίου και της υπηρεσίας Τροχαίας.

2. Με απόφαση των, κατά τόπους, αρμόδιων νομαρχιακών συμβουλίων επιτρέπεται να ιδρύονται, να μετακινούνται και να καταργούνται λαϊκές αγορές στις περιφέρειες των οικείων νομών, ύστερα από γνώμη της επιτροπής που συγκροτείται με απόφαση του αρμόδιου νομαρχιακού συμβουλίου και αποτελείται: 1)

από τον προϊστάμενο της υπηρεσίας Εμπορίου της οικείας Νομαρχιακής Αυτοδιοίκησης, ως πρόεδρο και 2) από έναν εκπρόσωπο: α) του οικείου Δήμου, β) του οικείου Επιμελητηρίου, γ) του οικείου Εμπορικού Συλλόγου, δ) της υπηρεσίας Τροχαίας, ε) της αρμόδιας Εφορίας Αρχαιοτήτων του Υπουργείου Πολιτισμού, στ) της υπηρεσίας Πολεοδομίας, ζ) της Ομοσπονδίας ή του Συλλόγου Επαγγελματιών πωλητών λαϊκών αγορών της οικείας Ν.Α. και η) της Ομοσπονδίας ή του Συλλόγου παραγωγών πωλητών λαϊκών αγορών της οικείας Ν.Α..

3. Με απόφαση του Υπουργού Ανάπτυξης, ύστερα από γνώμη του Δ.Σ. του Οργανισμού Λαϊκών Αγορών Αθήνας - Πειραιά ή Θεσσαλονίκης, αντίστοιχα, καθορίζονται ο αριθμός των προς διάθεση αδειών και το είδος αυτών, για τις λαϊκές αγορές της Περιφέρειας των Ν.Α. Αθηνών - Πειραιώς και Θεσσαλονίκης, αντίστοιχα, ανάλογα με τον αριθμό των αδειών που έχουν προηγουμένως διαγραφεί και τις πραγματικές ανάγκες των λαϊκών αγορών.

Ο αρμόδιος, κατά περίπτωση, Οργανισμός Λαϊκών Αγορών, εντός προθεσμίας δέκα (10) ημερών από την έκδοση της απόφασης του Υπουργού Ανάπτυξης, προκηρύσσει τις προς διάθεση άδειες. Η προκήρυξη του Οργανισμού Λαϊκών Αγορών δημοσιεύεται σε δύο τουλάχιστον ημερήσιες εφημερίδες πανελληνίας κυκλοφορίας και τοιχοκολλάται στα καταστήματα του Υπουργείου Ανάπτυξης (Γενικής Γραμματείας Εμπορίου), των Οργανισμών Λαϊκών Αγορών Αθήνας - Πειραιά ή Θεσσαλονίκης, αντίστοιχα, και των Ν.Α. Αθηνών - Πειραιώς ή Θεσσαλονίκης, αντίστοιχα, και αναρτάται στην επίσημη ιστοσελίδα της Γενικής Γραμματείας Εμπορίου.

4. Όσοι ενδιαφέρονται να αποκτήσουν άδεια επαγγελματία πωλητή λαϊκών αγορών, υποβάλλουν τις αιτήσεις τους με τα απαιτούμενα δικαιολογητικά, μέσα στην προθεσμία που καθορίζεται στην προκήρυξη, η οποία δεν μπορεί να είναι μικρότερη των δεκαπέντε (15) ημερών.

Οι αιτήσεις υποβάλλονται σε τριμελή επιτροπή, η οποία συγκροτείται με απόφαση του Υπουργού Ανάπτυξης και αποτελείται από έναν εκπρόσωπο του Υπουργού, που ορίζεται ως πρόεδρος, έναν υπάλληλο της Διεύθυνσης του Υπουργείου Ανάπτυξης που εποπτεύει τον Οργανισμό Λαϊκών Αγορών Αθήνας - Πειραιά ή της Διεύθυνσης Εμπορίου της Νομαρχιακής Αυτοδιοίκησης Θεσσαλονίκης, αντίστοιχα, και έναν εκπρόσωπο που ορίζεται από το Δ.Σ. του οικείου Οργανισμού Λαϊκών Αγορών.

Με την απόφαση συγκρότησης της επιτροπής ορίζονται ο γραμματέας της και το προσωπικό που επικουρούν το έργο της, από υπαλλήλους του Υπουργείου Ανάπτυξης ή της Ν.Α. Θεσσαλονίκης. Τα μέλη της επιτροπής, ο γραμματέας και το βοηθητικό προσωπικό αμείβονται σύμφωνα με τις κείμενες διατάξεις, σε βάρος των πιστώσεων του προϋπολογισμού των Οργανισμών Λαϊκών Αγορών. Εντός τριάντα (30) ημερών από την εκπνοή της προθεσμίας υποβολής των αιτήσεων, η Επιτροπή συντάσσει πίνακα στον οποίο αναγράφονται, σύμφωνα με το είδος και την κατηγορία των προϊόντων, οι ενδιαφερόμενοι των οποίων οι αιτήσεις τους συγκεντρώνουν τις προϋποθέσεις χορήγησης της αντίστοιχης, κατά την προκήρυξη, άδειας επαγγελματία πωλητή λαϊκών αγορών. Ο πίνακας τοιχοκολλάται στο κατάστημα του, κατά περίπτωση, αρμόδιου Οργανισμού Λαϊκών Αγορών. Κάθε ενδιαφερόμενος που δεν αναγράφεται στον πίνακα μπορεί να ασκήσει ένσταση ενώπιον της Επιτροπής εντός προθεσμίας δέκα (10) ημερών, από την ημερομηνία τοιχοκόλλησης του πίνακα. Η επιτροπή αποφαινεται επί των ενστάσεων εντός προθεσμίας δεκαπέντε (15) ημερών, από την ημερομηνία της υποβολής τους. Αν η ένσταση γίνει δεκτή, ο ενδιαφερόμενος αναγράφεται στον πίνακα.

5. Με απόφαση του οικείου νομαρχιακού συμβουλίου κάθε Νομαρχιακής Αυτοδιοίκησης εκτός των Ν.Α. Αθηνών - Πειραιώς και Θεσσαλονίκης, που εκδίδεται ύστερα από εισήγηση του οικείου νομαρχιακού συμβουλίου και γνώμη της οικείας επιτροπής που συγκροτείται κατά την παρούσα παράγραφο, καθορίζεται ο αριθμός των προς διάθεση αδειών, ανάλογα με τον αριθμό των αδειών που έχουν προηγουμένως διαγραφεί και τις πραγματικές ανάγκες των λαϊκών αγορών κάθε Ν.Α..

Εντός προθεσμίας δέκα (10) ημερών από την έκδοση της απόφασης του προηγούμενου εδαφίου, ο οικείος νομάρχης προκηρύσσει τις υφιστάμενες κενές ή τις συνιστώμενες νέες θέσεις, κατ' αντιστοιχία με το είδος των επαγγελματικών αδειών. Η προκήρυξη δημοσιεύεται σε δύο τουλάχιστον τοπικές ημερήσιες εφημερίδες και τοιχοκολλάται στο κεντρικό κατάστημα της οικείας Ν.Α..

Όσοι ενδιαφέρονται να αποκτήσουν άδεια επαγγελματία πωλητή λαϊκών αγορών, υποβάλλουν τις αιτήσεις τους με τα απαιτούμενα δικαιολογητικά, μέσα στην προθεσμία που καθορίζεται στην προκήρυξη, η οποία δεν μπορεί να είναι μικρότερη των δεκαπέντε (15) ημερών.

Οι αιτήσεις υποβάλλονται σε τριμελή επιτροπή η οποία συγκροτείται με απόφαση του αρμόδιου Γενικού Γραμματέα Περιφέρειας και αποτελείται από δύο υπαλλήλους της οικείας περιφέρειας, εκ των οποίων ο ένας ορίζεται ως πρόεδρος, και έναν υπάλληλο της αρμόδιας Ν.Α..

Με την απόφαση συγκρότησης της επιτροπής ορίζονται ο γραμματέας της και το προσωπικό που επικουρούν το έργο αυτής, από υπαλλήλους της οικείας περιφέρειας ή Ν.Α. Εντός τριάντα (30) ημερών από την εκπνοή της προθεσμίας υποβολής των αιτήσεων, η Επιτροπή συντάσσει πίνακα στον οποίο αναγράφονται, σύμφωνα με το είδος και την κατηγορία των προϊόντων, οι ενδιαφερόμενοι των οποίων οι αιτήσεις τους συγκεντρώνουν τις προϋποθέσεις χορήγησης της αντίστοιχης, κατά την προκήρυξη, άδειας επαγγελματία πωλητή λαϊκών αγορών. Ο πίνακας τοιχοκολλάται στο κεντρικό κατάστημα της οικείας Ν.Α.. Κάθε ενδιαφερόμενος που δεν αναγράφεται στον πίνακα μπορεί να ασκήσει ένσταση ενώπιον της Επιτροπής, εντός προθεσμίας δεκαπέντε (15) ημερών από την ημερομηνία τοιχοκόλλησης του πίνακα. Η Επιτροπή αποφαινεται επί των ενστάσεων εντός προθεσμίας δεκαπέντε (15) ημερών από την ημερομηνία υποβολής τους. Αν η ένσταση γίνει δεκτή, ο ενδιαφερόμενος αναγράφεται στον πίνακα.

6. Δικαιούχοι άδειας επαγγελματία πωλητή λαϊκών αγορών, από το συνολικό αριθμό των προς διάθεση αδειών, είναι κατά σειρά προτεραιότητας τα πρόσωπα των παρακάτω κατηγοριών, εφόσον είναι άνεργα:

α) μέχρι ποσοστό πέντε τοις εκατό (5%), γονείς παιδιών με ειδικές ανάγκες και γονείς που προστατεύουν άτομα με νοητική υστέρηση, αυτισμό, βαριές αναπηρίες και πολλαπλές ανάγκες εξάρτησης,

β) μέχρι ποσοστό δεκαπέντε τοις εκατό (15%), πολύτεκνοι και τα τέκνα αυτών, καθώς και γονείς με τρία τέκνα,

γ) μέχρι ποσοστό πέντε τοις εκατό (5%), ανάπηροι που μπορούν να ασκήσουν επάγγελμα, εφόσον δεν λαμβάνουν σύνταξη από οποιονδήποτε ασφαλιστικό φορέα,

δ) μέχρι ποσοστό πέντε τοις εκατό (5%), άτομα απεξαρτημένα από τα ναρκωτικά και το αλκοόλ,

ε) μέχρι ποσοστό πέντε τοις εκατό (5%), ομογενείς Βορειοηπειρώτες και ομογενείς παλινοοστούστες που προέρχονται από την πρώην Ε.Σ.Σ.Δ. και τον Πόντο,

στ) μέχρι ποσοστό δεκαπέντε τοις εκατό (15%), πρόσωπα τα οποία, κατά τα τρία τελευταία χρόνια εργάστηκαν, αποδεδειγμένα, ως υπάλληλοι πωλητών λαϊκών αγορών ή είναι κάτοχοι άδειας άσκησης υπαίθριου εμπορίου,

ζ) μέχρι ποσοστό τρία τοις εκατό (3%), πρόσωπα τα οποία ασκούσαν εμπορία κατά το κύριο επάγγελμα και αδυνατούν να συνεχίσουν την άσκηση της, για λόγους νομικούς και οικονομικούς, εφόσον έχουν συμπληρώσει το εξηκοστό έτος της ηλικίας.

Οι υπόλοιπες άδειες χορηγούνται με κλήρωση στην οποία μετέχουν όσοι έχουν υποβάλει αίτηση και είναι άνεργοι.

Κλήρωση διενεργείται όταν ο αριθμός των προσώπων τα οποία έχουν προτεραιότητα, κατά κατηγορία, υπερβαίνει τον αριθμό των αδειών που αναλογεί σε κάθε κατηγορία προσώπων.

Αν ο αριθμός των αιτήσεων είναι μικρότερος από τον αριθμό των προς χορήγηση αδειών, οι επιπλέον άδειες χορηγούνται μόνο ύστερα από νέα προκήρυξη και τήρηση της προβλεπόμενης διαδικασίας.

Όλες οι κληρώσεις διενεργούνται δημοσίως, την ίδια ημέρα, από τις επιτροπές που προβλέπονται στις παραγράφους 4 και 5 του παρόντος άρθρου.

7. Όσοι παράγουν πρωτογενή προϊόντα γης (στα οποία περιλαμβάνονται και τα άνθη), αλειίας και ιχθυοκαλλιέργειας, μπορούν να διαθέτουν αυτά στις λαϊκές αγορές, εφόσον κατέχουν άδεια παραγωγού. Η άδεια παραγωγού ισχύει για τις λαϊκές αγορές όλης της χώρας και χορηγείται: (α) με απόφαση του Δ.Σ. του Οργανισμού Λαϊκών Αγορών Αθήνας - Πειραιά ή Θεσσαλονίκης, κατά περίπτωση, όταν ο παραγωγός κατοικεί ή διαμένει μονίμως στα διοικητικά όρια των Ν.Α. Αθηνών - Πειραιώς ή Θεσσαλονίκης αντίστοιχα και (β) με απόφαση του οικείου νομαρχιακού συμβουλίου, όταν ο παραγωγός κατοικεί ή διαμένει μονίμως στα διοικητικά όρια των υπόλοιπων Ν.Α..

Άδεια παραγωγού χορηγείται και σε πρόσωπα τα οποία συμβάλλουν, από κοινού, στην παραγωγή προϊόντων με τον κάτοχο γεωργικής εκμετάλλευσης και έχουν με αυτόν σχέση συγγένειας, εξ αίματος, μέχρι τρίτου βαθμού ή εξ αγχιστείας μέχρι δεύτερου. Η άδεια παραγωγού ισχύει για έξι (6) μήνες και για όλα τα προϊόντα που πωλούνται στις λαϊκές αγορές και μπορεί να ανανεώνεται, μία ή περισσότερες φορές, για ίσο χρόνο, κάθε φορά.

Όσοι κατέχουν άδεια παραγωγού δεν μπορούν να διαθέτουν στις λαϊκές αγορές προϊόντα τα οποία δεν προέρχονται από την παραγωγή τους, καθώς και προϊόντα που είναι τοποθετημένα σε αποθήκες και ψυγεία.

8. Οι θέσεις που καταλαμβάνουν οι πωλητές προϊόντων στους χώρους των λαϊκών αγορών, καθορίζονται σύμφωνα με τον συνολικό αριθμό των υφιστάμενων θέσεων κατά κατηγορία προϊόντων, τον αριθμό των πωλητών συγκεκριμένου είδους προϊόντων, τα είδη των πωλούμενων προϊόντων και την ποσότητα αυτών. Οι επαγγελματίες πωλητές, που δεν διαθέτουν πρωτογενή προϊόντα γης (στα οποία περιλαμβάνονται και τα άνθη), αλειίας και ιχθυοκαλλιέργειας και δεν είναι κάτοχοι άδειας παραγωγού, τοποθετούνται στην αρχή ή στο τέλος των λαϊκών αγορών, με τρόπο που τους καθιστά απολύτως διακριτούς από τους άλλους πωλητές των παραπάνω κατηγοριών. Η τοποθέτηση των πωλητών γίνεται με αποφάσεις του αρμόδιου, κατά περίπτωση, Οργανισμού Λαϊκών Αγορών Αθήνας - Πειραιά ή Θεσσαλονίκης, στις λαϊκές αγορές που ανήκουν στην αρμοδιότητα τους και με αποφάσεις των νομαρχιακών συμβουλίων των οικείων Ν.Α. στις υπόλοιπες λαϊκές αγορές.

9. Με την επιφύλαξη της επόμενης παραγράφου και ανεξάρτητα από τις ποινικές κυρώσεις που επιβάλλονται με τις διατάξεις του Αγορανομικού Κώδικα, σε όσους παραβαίνουν τους όρους και τις προϋποθέσεις λειτουργίας των λαϊκών αγορών επιβάλλονται, με απόφαση της αρχής που εκδίδει τη συγκεκριμένη άδεια, οι ακόλουθες διοικητικές κυρώσεις:

α) πρόστιμο τριακοσίων (300) μέχρι είκοσι χιλιάδων (20.000) ευρώ, ανάλογα με τη βαρύτητα και τη συχνότητα της παράβασης, β) προσωρινή ή οριστική ανάκληση της άδειας. Αν διαπραχθούν περισσότερες από τρεις (3) παραβάσεις, το πρόστιμο διπλασιάζεται και η αρμόδια αρχή μπορεί να ανακαλεί, προσωρινά ή οριστικά, την άδεια. Η απόφαση με την οποία επιβάλλεται πρόστιμο ή ανακαλείται η άδεια εκδίδεται μέσα σε προθεσμία τριάντα (30) ημερών από την ημερομηνία βεβαίωσης της σχετικής παράβασης.

10. Ανεξάρτητα από τις ποινικές κυρώσεις που επιβάλλονται με τις διατάξεις του Αγορανομικού Κώδικα για τις παρακάτω παραβάσεις επιβάλλονται μόνο η διοικητική κύρωση του προστίμου, ως εξής:

α) για έλλειψη άδειας, πρόστιμο χιλίων (1.000) ευρώ,

β) για έλλειψη του τριπλότυπου δελτίου αποστολής, κατά το άρθρο 7α, καθώς και τιμολογίων, εν γένει, και λοιπών παραστατικών, πρόστιμο πεντακοσίων (500) ευρώ,

γ) για μη τήρηση όρων καθαριότητας, μη τήρηση ωραρίου, αυθαίρετη κατάληψη θέσης ή αλλαγή αγοράς, μη αυτοπρόσωπη προσέλευση, μη τοποθέτηση ζυγού σε εμφανές σημείο, μη τοποθέτηση πινακίδων για κάθε πωλούμενο προϊόν με τις ενδείξεις της τιμής πώλησης ή της ποιότητας ή της προέλευσης αυτού, καθώς και η αναγραφή αναληθούς προέλευσης του προϊόντος, μη τοποθέτηση ειδικής πινακίδας με τον αριθμό άδειας και το όνομα του κατόχου αυτής και χρήση βοηθητικού προσώπου, χωρίς την τήρηση των διατάξεων του παρόντος, πρόστιμο τριακοσίων (300) ευρώ, για καθεμία από τις παραβάσεις αυτές.

Τα πρόστιμα επιβάλλονται αμέσως μετά τη βεβαίωση της παράβασης από τα αρμόδια ελεγκτικά όργανα, που προβλέπονται στην παράγραφο 7 του άρθρου 5, εισπράττονται σύμφωνα με τις διατάξεις του Κώδικα Εισπράξεως Δημοσίων Εσόδων (Κ.Ε.Δ.Ε., ν.δ. 356/1974, ΦΕΚ 90 Α') και διατίθενται σύμφωνα με τις διατάξεις του άρθρου 7β.

Οι παράγραφοι 3 και 4 του άρθρου 5 εφαρμόζονται ανάλογα και στα πρόστιμα του παρόντος άρθρου. Με απόφαση του Υπουργού Ανάπτυξης ρυθμίζεται η διαδικασία επιβολής των προστίμων, καθώς και η αναπροσαρμογή τους, ανάλογα με τις επικρατούσες, κάθε φορά, οικονομικές συνθήκες.

11. Την ευθύνη της τήρησης των διατάξεων του νόμου αυτού έχουν: α) στους χώρους των λαϊκών αγορών που λειτουργούν στην περιφέρεια αρμοδιότητας των Οργανισμών Λαϊκών Αγορών Αθήνας - Πειραιά και Θεσσαλονίκης, οι οργανισμοί αυτοί, τα Κλιμάκια Ελέγχου που προβλέπονται από το άρθρο 7α και οι αρμόδιες υπηρεσίες των Ν.Α. Αθηνών - Πειραιά και Θεσσαλονίκης κατά περίπτωση και β) στους χώρους των λαϊκών αγορών που λειτουργούν στις περιφέρειες των υπόλοιπων Ν.Α., τα Κλιμάκια Ελέγχου που προβλέπονται από το άρθρο 7α, οι αρμόδιες υπηρεσίες των οικείων Ν.Α., η Δημοτική Αστυνομία και η Ελληνική Αστυνομία (ΕΛ.ΑΣ.), σύμφωνα με τα οριζόμενα στις διατάξεις των άρθρων 159 έως 161 του π.δ. 141/1991 (ΦΕΚ 58 Α'), όταν δεν υπάρχει ή δεν επαρκεί η Δημοτική Αστυνομία και κριθεί απαραίτητο από τον αρμόδιο νομάρχη.

12. Με προεδρικό διάταγμα, που εκδίδεται ύστερα από πρόταση του Υπουργού Ανάπτυξης, ρυθμίζονται τα θέματα λειτουργίας των λαϊκών αγορών σε όλη τη χώρα και καθορίζονται τα προϊόντα που διατίθενται σε αυτές, τα είδη των επαγγελματικών αδειών, οι όροι, οι προϋποθέσεις και τα κριτήρια χορήγησης αυτών, η διαδικασία διαπίστωσης της συνδρομής των κριτηρίων στα πρόσωπα των κατηγοριών που αναφέρονται στην παράγραφο 7, η ανανέωση, η προσωρινή και οριστική ανάκληση, η μεταβίβαση και η αναθεώρηση των επαγγελματικών αδειών, η συγκρότηση, γενικών, επιτροπών και επιτροπών Ελέγχου της λειτουργίας των λαϊκών αγορών και των παραγωγών αγροτικών προϊόντων στους τόπους παραγωγής, οι διοικητικές κυρώσεις που επιβάλλονται με αποφάσεις των Δ.Σ. των Οργανισμών Λαϊκών Αγορών Αθήνας - Πειραιά και Θεσσαλονίκης, σύμφωνα με τις διατάξεις του άρθρου 24 του ν. 1470/1938, η διαδικασία επιβολής διοικητικών κυρώσεων και κάθε αναγκαία λεπτομέρεια.»

Άρθρο 5

Το άρθρο 17 του ν. 1023/1980 (ΦΕΚ 47 Α'), όπως ισχύει, αντικαθίσταται ως εξής:

«Άρθρο 17

1. Οι επαγγελματίες πωλητές και παραγωγοί που προσέρχονται στους χώρους των λαϊκών αγορών υποχρεούνται να καταβάλουν ημερήσιο δικαίωμα. Το ύψος του δικαιώματος αυτού, η διαδικασία και ο τρόπος καταβολής και είσπραξης του, καθώς και κάθε αναγκαία λεπτομέρεια ρυθμίζονται με απόφαση του Υπουργού Ανάπτυξης.

2. Οι επαγγελματίες πωλητές των λαϊκών αγορών υποχρεούνται στην καταβολή του ημερήσιου δικαιώματος που ορίζεται στην προηγούμενη παράγραφο, το οποίο αντιστοιχεί σε είκοσι πέντε (25) ημέρες κάθε ημερολογιακού μήνα, ανεξάρτητα από την προσέλευση τους στις λαϊκές αγορές. Από την υποχρέωση που καθορίζεται στο προηγούμενο εδάφιο απαλλάσσονται οι επαγγελματίες πωλητές, οι οποίοι δεν προσέρχονται στις λαϊκές αγορές λόγω ανικανότητας τους προς εργασία, η οποία διαρκεί περισσότερο από ένα (1) μήνα και βεβαιώνεται από τον αρμόδιο ασφαλιστικό φορέα. 3. Οι παραγωγοί που κατέχουν άδεια προσέλευσης σε «λαϊκές αγορές, υποχρεούνται στην καταβολή του ημερήσιου δικαιώματος, μόνον για όσες ημέρες προσέρχονται σε αυτές.

4. Με απόφαση του Υπουργού Ανάπτυξης καθορίζονται τα ποσοστά του ημερήσιου δικαιώματος που προβλέπεται στην παράγραφο 1, τα οποία περιέρχονται στους Οργανισμούς Λαϊκών Αγορών Αθήνας - Πειραιά και Θεσσαλονίκης, στις Νομαρχιακές Αυτοδιοικήσεις και στους Δήμους, όπου λειτουργούν λαϊκές αγορές. Με την ίδια απόφαση καθορίζεται και ποσοστό επί του συνόλου του ημερήσιου δικαιώματος, το οποίο αποδίδεται στην Πανελλαδική Ομοσπονδία Συλλόγων Παραγωγών Αγροτικών Προϊόντων Πωλητών Λαϊκών Αγορών, στην Πανελλήνια Ομοσπονδία Σωματείων Πωλητών Λαϊκών Αγορών και σε οποιονδήποτε φορέα με όμοιο σκοπό. Το ποσό που αποδίδεται στις ανωτέρω Ομοσπονδίες μπορεί να διατίθεται για τον εκσυγχρονισμό, τη βελτίωση της λειτουργίας και την προβολή των λαϊκών αγορών, καθώς και για την κάλυψη μέρους των λειτουργικών αναγκών των Ομοσπονδιών αυτών. Η διάθεση του ποσού αυτού από τις Ομοσπονδίες για τους ανωτέρω σκοπούς επιτρέπεται ύστερα από έγκριση των Υπουργών Οικονομίας και Οικονομικών και Ανάπτυξης. Το χρηματικό ποσό που αποδίδεται στις Ομοσπονδίες κατατίθεται σε ειδικό λογαριασμό, που τηρείται στην Τράπεζα της Ελλάδος με τίτλο «Ειδικός Λογαριασμός Ταμείου Λαϊκών Αγορών για την ενίσχυση των Ομοσπονδιών που αναφέρονται στην παράγραφο 4 του άρθρου 17 του ν. 1023/1980». Οι όροι, οι προϋποθέσεις και η διαδικασία διάθεσης του ποσού που αποδίδεται στις Ομοσπονδίες, καθώς και

η αναπροσαρμογή του ποσού αυτού και κάθε σχετική λεπτομέρεια, καθορίζονται με απόφαση του Υπουργού Ανάπτυξης.»

Άρθρο 6

Μετά το άρθρο 7ε του ν. 2323/1995 προστίθεται άρθρο 7στ ως εξής:

«Άρθρο 7στ

Οργανισμός Λαϊκών Αγορών Αθήνας - Πειραιά

1. Ο Οργανισμός Λαϊκών Αγορών Αθήνας - Πειραιά διοικείται από δεκαπενταμελές Διοικητικό Συμβούλιο (Δ.Σ.) το οποίο αποτελείται από:

- α) τον διευθυντή της Διεύθυνσης Τροφίμων και Ποτών του Υπουργείου Ανάπτυξης,
- β) έναν εκπρόσωπο του Συλλόγου Εργαζομένων στον Οργανισμό Λαϊκών Αγορών Αθήνας - Πειραιά,
- γ) έναν εκπρόσωπο της Τοπικής Ένωσης Δήμων και Κοινοτήτων της Ν.Α. Αθηνών - Πειραιώς,
- δ) έναν εκπρόσωπο του Ενιαίου φορέα Ελέγχου Τροφίμων (Ε.Φ.Ε.Τ.),
- ε) έναν εκπρόσωπο του Εθνικού Συμβουλίου Καταναλωτών Ελλάδος,
- στ) δύο εκπροσώπους της Πανελληνίας Ομοσπονδίας Σωματείων Επαγγελματιών Πωλητών Λαϊκών Αγορών,
- ζ) δύο εκπροσώπους της Πανελλαδικής Ομοσπονδίας Συλλόγων Παραγωγών Αγροτικών Προϊόντων Πωλητών Λαϊκών Αγορών,
- η) έναν εκπρόσωπο της Πανελληνίας Συνομοσπονδίας Ενώσεων Αγροτικών Συνεταιρισμών (Π.Α.Σ.Ε.Γ.Ε.Σ.),
- θ) έναν εκπρόσωπο του Υπουργείου Αγροτικής Ανάπτυξης και Τροφίμων,
- ι) τρία πρόσωπα που ορίζονται από τον Υπουργό Ανάπτυξης,
- ια) έναν εκπρόσωπο της Ν.Α. Αθηνών - Πειραιώς.

Τα μέλη του Δ.Σ. με τους αναπληρωτές τους ορίζονται από τους οικείους φορείς.

2. Η θητεία των μελών του Δ.Σ. είναι διετής. Τα μέλη του Δ.Σ. διορίζονται με απόφαση του Υπουργού Ανάπτυξης. Με την ίδια απόφαση ορίζονται, ως πρόεδρος του Δ.Σ., ένα από τα πρόσωπα της περίπτωσης Γ' της προηγούμενης παραγράφου και ως αντιπρόεδρος, ο προϊστάμενος της Διεύθυνσης Τιμών, Τροφίμων και Ποτών του Υπουργείου Ανάπτυξης. Στο Δ.Σ. συμμετέχει ως εισηγητής χωρίς δικαίωμα ψήφου ο προϊστάμενος της Διεύθυνσης του Οργανισμού Λαϊκών Αγορών Αθήνας - Πειραιά.

Χρή γραμματέα εκτελεί υπάλληλος του Οργανισμού Λαϊκών Αγορών Αθήνας - Πειραιά που ορίζεται, μαζί με τον αναπληρωτή του, από τον Πρόεδρο του Διοικητικού Συμβουλίου. Με απόφαση του Υπουργού Ανάπτυξης καθορίζονται οι αρμοδιότητες του Προέδρου και του Αντιπροέδρου του Διοικητικού Συμβουλίου και ρυθμίζονται τα θέματα που αφορούν τη σύγκληση, την απαρτία, την ψηφοφορία, την αναπλήρωση των μελών και γενικά τη λειτουργία αυτού.

3. Το Δ.Σ. του Οργανισμού Λαϊκών Αγορών Αθήνας - Πειραιά έχει τις εξής αρμοδιότητες:

- α) δίδει τις γενικές κατευθύνσεις και ασκεί έλεγχο επί των εργασιών του Οργανισμού,
- β) εισηγείται στον Υπουργό Ανάπτυξης κάθε πρόσφορο μέτρο για την αποτελεσματική οργάνωση και λειτουργία των αγορών,
- γ) αποφασίζει για θέματα εσωτερικής οργάνωσης και λειτουργίας του Οργανισμού,
- δ) επιβάλλει διοικητικές κυρώσεις στους πωλητές λαϊκών αγορών, σε περιπτώσεις παραβάσεων των κείμενων διατάξεων,
- ε) αποφασίζει για θέματα εύρυθμης λειτουργίας και ελέγχου των λαϊκών αγορών,
- στ) αναθέτει στις υπηρεσίες του Οργανισμού την άσκηση των αρμοδιοτήτων του, όπου κρίνει τούτο σκόπιμο,
- ζ) αποφασίζει για την πραγματοποίηση ερευνών, σεμιναρίων, διαφημιστικών και επικοινωνιακών ενεργειών και γενικότερα προβαίνει σε κάθε δραστηριότητα για την επίτευξη των στόχων του,
- η) γνωμοδοτεί για τον αριθμό και το είδος των χορηγούμενων αδειών επαγγελματιών πωλητών λαϊκών αγορών,
- θ) συντάσσει, τροποποιεί και υποβάλλει, για έγκριση, στον Υπουργό Ανάπτυξης τον ετήσιο προϋπολογισμό και τον οικονομικό απολογισμό,
- ι) διαπραγματεύεται με τους, κατά περίπτωση, αρμόδιους Δήμους, τα ετήσια τέλη καθαριότητας και αποκομιδής απορριμμάτων από τους χώρους όπου λειτουργούν λαϊκές αγορές.

4. Με απόφαση του Δ.Σ. του Οργανισμού Λαϊκών Αγορών Αθήνας - Πειραιά, ύστερα από πρόταση του προέδρου αυτού, μπορεί να προσλαμβάνονται μέχρι δύο (2) επιστημονικοί συνεργάτες του προέδρου, για χρόνο ίσο με το χρόνο της θητείας του. Οι αποδοχές των επιστημονικών συνεργατών καθορίζονται με κοινή απόφαση των Υπουργών Οικονομίας και Οικονομικών και Ανάπτυξης, ύστερα από πρόταση του Δ.Σ. του Οργανισμού Λαϊκών Αγορών Αθήνας - Πειραιά, η οποία υπόκειται στην έγκριση του Υπουργού Ανάπτυξης.

5. Με κοινή απόφαση των Υπουργών Οικονομίας και Οικονομικών και Ανάπτυξης, που εκδίδεται σύμφωνα με τις διατάξεις του άρθρου 17 του ν. 3205/2003 (ΦΕΚ 297 Α'), καθορίζεται η αμοιβή του προέδρου, των μελών, του εισηγητή και του γραμματέα του Διοικητικού Συμβουλίου του Οργανισμού Λαϊκών Αγορών Αθήνας - Πειραιά.

6. Οι πόροι του Οργανισμού Λαϊκών Αγορών Αθήνας - Πειραιά αποτελούνται από επιχορηγήσεις του Κρατικού Προϋπολογισμού και του προϋπολογισμού δημοσίων επενδύσεων, δάνεια που συνάπτει και δωρεές, χορηγίες, κληρονομίες και κληροδοσίες που αποδέχεται ο Οργανισμός, τόκους από καταθέσεις, τυχόν επιχορηγήσεις από ειδικούς λογαριασμούς του Υπουργείου Ανάπτυξης, έσοδα από εκμετάλλευση

περιουσιακών στοιχείων και έσοδα από συγχρηματοδοτούμενα προγράμματα της Ευρωπαϊκής Ένωσης ή άλλων Ελληνικών ή Διεθνών Οργανισμών, πρόστιμα που επιβάλλονται με αποφάσεις του Δ.Σ. του οργανισμού Λαϊκών Αγορών Αθήνας - Πειραιά και το ημερήσιο δικαίωμα που προβλέπεται στο άρθρο 17 του ν. 1023/1980 (ΦΕΚ 47 Α').»

Άρθρο 7

Η περίπτωση α' του άρθρου 7β του ν. 2323/1995, όπως ισχύει, αντικαθίσταται ως εξής:

«α. Τα πρόστιμα που επιβάλλονται σύμφωνα με το άρθρο 5, πλην της παρ. 6 αυτού και το άρθρο 7, καθώς και τα πρόστιμα που επιβάλλονται από τη Δημοτική Αστυνομία, αποτελούν έσοδα του Κρατικού Προϋπολογισμού. Τα έσοδα αυτά διατίθενται:

α) για την αμοιβή των μελών των Κλιμακίων Ελέγχου Λαϊκών Αγορών και Υπαίθριου Εμπορίου που λειτουργούν στη Ν.Α. Αθηνών - Πειραιώς, μέσω ειδικού κωδικού που εγγράφεται στον προϋπολογισμό της Γενικής Γραμματείας Εμπορίου του Υπουργείου Ανάπτυξης, όταν προέρχονται από πρόστιμα που επιβάλλονται για παραβάσεις οι οποίες τελούνται στην περιφέρεια της Ν.Α. Αθηνών - Πειραιώς και β) για την αμοιβή των μελών των Κλιμακίων Ελέγχου Λαϊκών Αγορών και Υπαίθριου Εμπορίου, που λειτουργούν στις υπόλοιπες Ν.Α., μέσω ειδικού κωδικού, που εγγράφεται στον προϋπολογισμό της οικείας Ν.Α., όταν προέρχονται από πρόστιμα που επιβάλλονται για παραβάσεις οι οποίες τελούνται εκτός της περιφέρειας της Ν.Α. Αθηνών - Πειραιώς. Το ύψος της αμοιβής των μελών των παραπάνω κλιμακίων, ο τρόπος καταβολής αυτής και κάθε άλλη λεπτομέρεια καθορίζονται με κοινή απόφαση των Υπουργών Οικονομίας και Οικονομικών και Ανάπτυξης.»

Άρθρο 8

Η παρ. 1 του άρθρου 7γ του ν. 2323/1995, όπως ισχύει, αντικαθίσταται ως εξής:

«1. Από τη Διεύθυνση Εμπορίου κάθε Ν.Α. τηρείται Μητρώο, στο οποίο εγγράφονται υποχρεωτικά τα φυσικά και νομικά πρόσωπα που είναι εγκατεστημένα στον οικείο νομό και πωλούν χονδρικής πρωτογενή προϊόντα γης (στα οποία περιλαμβάνονται και τα άνθη), αλιείας και ιχθυοκαλλιέργειας. Το Μητρώο Χονδρεμπόρων τηρείται και σε ηλεκτρονική μορφή. Πρόσβαση σε όλα τα στοιχεία του Μητρώου έχει η οικεία Περιφέρεια και η Γενική Γραμματεία Εμπορίου του Υπουργείου Ανάπτυξης.

Από τη Γενική Γραμματεία Εμπορίου του Υπουργείου Ανάπτυξης τηρείται Γενικό Μητρώο στο οποίο εγγράφονται, υποχρεωτικά, τα φυσικά και νομικά πρόσωπα που είναι εγγεγραμμένα στα Μητρώα Χονδρεμπόρων όλων των Ν.Α. της Χώρας. Οι εγγραφές στο Γενικό Μητρώο γίνονται με βάση τα στοιχεία των Μητρώων των Ν.Α. και τα στοιχεία που διαθέτει η Γενική Γραμματεία Εμπορίου. Η εγγραφή στα ανωτέρω Μητρώα περιλαμβάνει το όνομα και την επωνυμία, την κατοικία και την έδρα των φυσικών και νομικών προσώπων, αντίστοιχα, τον Αριθμό Φορολογικού Μητρώου (Α.Φ.Μ.), το συνολικό κύκλο εργασιών και τον κύκλο εργασιών από την πώληση συγκεκριμένου προϊόντος, την εταιρική μορφή, τους διαχειριστές και τα μέλη του Δ.Σ. των νομικών προσώπων. Στα Μητρώα αναγράφονται και όσες επιχειρήσεις είναι συνδεδεμένες με τις χονδρεμπορικές, κατά την έννοια του άρθρου 4στ του ν. 703/1977 (ΦΕΚ 278 Α') και δραστηριοποιούνται στην παραγωγή, στην εισαγωγή και στο χονδρικό ή λιανικό εμπόριο πρωτογενών προϊόντων γης (στα οποία περιλαμβάνονται και τα άνθη), αλιείας και ιχθυοκαλλιέργειας.

Ο Υπουργός Ανάπτυξης μπορεί, όταν επιβάλλεται από τις ανάγκες ευρυθμίας και ελέγχου της αγοράς, να αναζητεί από αρμόδιες αρχές και δημόσιες υπηρεσίες, στοιχεία που αφορούν την επιχειρηματική δραστηριότητα χονδρεμπόρων και χονδρεμπορικών επιχειρήσεων, τα οποία διαβιβάζει και στην Επιτροπή Ανταγωνισμού.

Με απόφαση του Υπουργού Ανάπτυξης ρυθμίζονται τα θέματα της τήρησης των Μητρώων, η επιβολή προστίμων για τη μη παροχή ή τη μη προσήκουσα παροχή στοιχείων από τους εγγραφόμενους στα Μητρώα και κάθε αναγκαία λεπτομέρεια.»

Άρθρο 9

Η παράγραφος 2 του άρθρου 8α του ν. 2323/1995, όπως ισχύει, αντικαθίσταται ως εξής:

«2. α) Ο Οργανισμός Λαϊκών Αγορών Θεσσαλονίκης διοικείται από δεκαπενταμελές Διοικητικό Συμβούλιο, το οποίο αποτελείται από:

- (1) έναν υπάλληλο με βαθμό Α' κατηγορίας ΠΕ, της Διεύθυνσης Εμπορίου της Νομαρχιακής Αυτοδιοίκησης Θεσσαλονίκης, που ορίζεται από τον Νομάρχη,
- (2) έναν εκπρόσωπο των εργαζομένων στον Οργανισμό Λαϊκών Αγορών Θεσσαλονίκης, που προτείνεται από αυτόν,
- (3) έναν εκπρόσωπο της Τοπικής Ένωσης Δήμων και Κοινοτήτων Νομαρχίας Θεσσαλονίκης, που ορίζεται από τον Πρόεδρό της,
- (4) έναν εκπρόσωπο των Παραγωγών Αγροτικών Προϊόντων Πωλητών Λαϊκών Αγορών, που προτείνεται από την ΠΑ.Σ.Ε.Γ.Ε.Σ.,

- (5) δύο εκπροσώπους της Ομοσπονδίας Συλλόγων Παραγωγών Λαϊκών Αγορών Κεντρικής Μακεδονίας, που ασκούν την επαγγελματική τους δραστηριότητα στην πόλη της Θεσσαλονίκης,
- (6) δύο εκπροσώπους της Ομοσπονδίας Σωματείων Επαγγελματιών Παραγωγών Λαϊκών Αγορών Θεσσαλίας, Μακεδονίας και Θράκης, που ασκούν την επαγγελματική τους δραστηριότητα στην πόλη της Θεσσαλονίκης,
- (7) έναν εκπρόσωπο των καταναλωτών που προτείνεται από το Εθνικό Συμβούλιο Καταναλωτών Ελλάδος,
- (8) έναν υπάλληλο της Διεύθυνσης Αγροτικής Ανάπτυξης της Νομαρχιακής Αυτοδιοίκησης Θεσσαλονίκης, που ορίζεται από τον Νομάρχη,
- (9) τρία πρόσωπα που ορίζονται από τον Υπουργό Ανάπτυξης,
- (10) έναν εκπρόσωπο της Νομαρχιακής Αυτοδιοίκησης Θεσσαλονίκης, που ορίζεται από τον Νομάρχη,
- (11) έναν εκπρόσωπο του Ενιαίου Φορέα Ελέγχου Τροφίμων (Ε.Φ.Ε.Τ.), που ορίζεται από αυτόν.
- β) Το Δ.Σ. του Οργανισμού Λαϊκών Αγορών Θεσσαλονίκης ασκεί τις αρμοδιότητες που ορίζονται στην παρ. 1 του άρθρου 7στ'.

Με απόφαση του Δ.Σ. του Οργανισμού Λαϊκών Αγορών Θεσσαλονίκης, ύστερα από πρόταση του προέδρου αυτού, μπορεί να προσλαμβάνονται μέχρι δύο (2) επιστημονικοί συνεργάτες του προέδρου, για χρόνο ίσο με το χρόνο της θητείας του. Οι αποδοχές των επιστημονικών συνεργατών καθορίζονται με κοινή απόφαση των Υπουργών Οικονομίας και Οικονομικών και Ανάπτυξης ύστερα από πρόταση του Δ.Σ. του Οργανισμού Λαϊκών Αγορών Θεσσαλονίκης, η οποία υπόκειται στην έγκριση του Υπουργού Ανάπτυξης.

γ) Η θητεία του Διοικητικού Συμβουλίου είναι διετής. Τα μέλη του Διοικητικού Συμβουλίου του Οργανισμού Λαϊκών Αγορών Θεσσαλονίκης διορίζονται με απόφαση του Υπουργού Ανάπτυξης. Με την ίδια απόφαση ορίζεται ως πρόεδρος του Δ.Σ. ένα από τα πρόσωπα που ορίζει ο Υπουργός Ανάπτυξης. Στο Διοικητικό Συμβούλιο εκτελεί χρέη εισηγητή, χωρίς δικαίωμα ψήφου, ο προϊστάμενος της Διεύθυνσης του Οργανισμού Λαϊκών Αγορών Θεσσαλονίκης. Χρέη γραμματέα εκτελεί υπάλληλος του Οργανισμού Λαϊκών Αγορών Θεσσαλονίκης, που ορίζεται μαζί με τον αναπληρωτή του από τον Πρόεδρο του Διοικητικού Συμβουλίου. Με απόφαση του Υπουργού Ανάπτυξης καθορίζονται οι αρμοδιότητες του Προέδρου του Διοικητικού Συμβουλίου και ρυθμίζονται τα θέματα που αφορούν στη σύγκληση, την απαρτία, την ψηφοφορία, την αναπλήρωση των μελών και γενικά τη λειτουργία αυτού.

Με κοινή απόφαση των Υπουργών Οικονομίας και Οικονομικών και Ανάπτυξης, που εκδίδεται σύμφωνα με τις διατάξεις του άρθρου 17 του ν. 3205/2003, καθορίζεται η αμοιβή του Προέδρου, των μελών, του εισηγητή και του γραμματέα του Διοικητικού Συμβουλίου του Οργανισμού Λαϊκών Αγορών Θεσσαλονίκης.

δ) Οι πόροι του Οργανισμού Λαϊκών Αγορών Θεσσαλονίκης αποτελούνται από επιχορηγήσεις του Κρατικού Προϋπολογισμού και του προϋπολογισμού δημοσίων επενδύσεων, δάνεια που συνάπτεται και δωρεές, χορηγίες, κληρονομίες και κληροδοσίες που αποδέχεται ο Οργανισμός, τόκους από καταθέσεις, τυχόν επιχορηγήσεις από ειδικούς λογαριασμούς του Υπουργείου Ανάπτυξης, έσοδα από εκμετάλλευση περιουσιακών στοιχείων και έσοδα από συγχρηματοδοτούμενα προγράμματα της Ευρωπαϊκής Ένωσης ή άλλων Ελληνικών ή Διεθνών Οργανισμών, πρόστιμα που επιβάλλονται με αποφάσεις του Δ.Σ. του Οργανισμού Λαϊκών Αγορών Θεσσαλονίκης και το ημερήσιο δικαίωμα που προβλέπεται στο άρθρο 17 του ν. 1023/1980.

(βλ. άρθρο 29 παρ. 2 του παρόντος νόμου).

Άρθρο 10

Το άρθρο 10 του ν. 2323/1995 αντικαθίσταται ως εξής:

«Άρθρο 10

1. Για την ίδρυση καταστημάτων λιανικού εμπορίου απαιτείται άδεια, που χορηγείται με απόφαση του νομαρχιακού συμβουλίου της οικείας Νομαρχιακής Αυτοδιοίκησης, ύστερα από γνώμη της αντίστοιχης οικονομικής και κοινωνικής επιτροπής, του οικείου οργανισμού τοπικής αυτοδιοίκησης και του οικείου επιμελητηρίου, όταν η συνολική επιφάνεια του εμπορικού καταστήματος είναι:

α) πάνω από 1.500 τ.μ. στα νησιά Ρόδος και Κέρκυρα, ανεξάρτητα από την απόσταση του καταστήματος από δήμο ή κοινότητα και στην Κρήτη, εφόσον το κατάστημα βρίσκεται σε απόσταση μέχρι είκοσι (20) χιλιόμετρα από το πολεοδομικό κέντρο της πρωτεύουσας κάθε νομού,

β) πάνω από 500 τ.μ. στα νησιά Χίος, Κως, Λέσβος, Λήμνος, Σάμος, Σύρος, Ζάκυνθος, Κεφαλλονιά και Λευκάδα,

γ) πάνω από 200 τ.μ. στα υπόλοιπα νησιά της χώρας,

δ) πάνω από 2.500 τ.μ. σε δήμους με πληθυσμό πάνω από εκατό χιλιάδες (100.000) κατοίκους, εφόσον το κατάστημα βρίσκεται σε απόσταση μέχρι είκοσι (20) χιλιόμετρα από το κέντρο των δήμων,

ε) πάνω από 1.500 τ.μ., σε δήμους με πληθυσμό από είκοσι χιλιάδες (20.000) μέχρι εκατό χιλιάδες (100.000) κατοίκους, εφόσον το κατάστημα βρίσκεται μέχρι είκοσι (20) χιλιόμετρα από το κέντρο των δήμων.

Το πληθυσμιακό όριο υπολογίζεται σύμφωνα με την τελευταία, κάθε φορά, απογραφή.

Δεν απαιτείται άδεια της παρούσας παραγράφου για την ίδρυση καταστημάτων, οποιασδήποτε επιφάνειας, στην περιφέρεια της Ν.Α. Αθηνών - Πειραιώς, με εξαίρεση τα νησιά της, της Νομαρχίας Ανατολικής Αττικής, της Νομαρχίας Δυτικής Αττικής και στα όρια του Δήμου Θεσσαλονίκης και Εχεδώρου.

2. Στην επιφάνεια του καταστήματος δεν υπολογίζονται οι χώροι στάθμευσης των οχημάτων των πελατών και οι υπαίθριοι χώροι, εφόσον δεν χρησιμοποιούνται ως χώροι υποβοηθητικοί της εμπορικής δραστηριότητας. Η μίσθωση ή οποιασδήποτε μορφής παραχώρηση χρήσης χώρου εντός καταστήματος σε άλλη επιχείρηση, δεν επηρεάζει τον υπολογισμό της συνολικής επιφάνειας αυτού.

3. Η άδεια που προβλέπεται στην παράγραφο 1 απαιτείται και για την ίδρυση δεύτερου ή περισσότερων καταστημάτων λιανικού εμπορίου, μέσα στα όρια του αυτού δήμου, από την ίδια επιχείρηση ή από επιχειρήσεις που ελέγχονται από αυτήν, εφόσον τα καταστήματα απέχουν μεταξύ τους λιγότερο από εκατό (100) μετρά και το άθροισμα της επιφάνειας τους υπερβαίνει τα όρια που, κατά περίπτωση, ορίζονται στην παράγραφο 1.

4. Όποιος ενδιαφέρεται να αποκτήσει την άδεια που προβλέπεται στην παράγραφο 1, υποβάλλει αίτηση στην αρμόδια αρχή. Η αίτηση συνοδεύεται από: (α) τοπογραφικό διάγραμμα, που απεικονίζει την ωφέλιμη επιφάνεια και τους αποθηκευτικούς και λοιπούς βοηθητικούς χώρους του υπό ίδρυση καταστήματος, (β) σχέδιο κάτοψης των κτισμάτων και του περιβάλλοντος χώρου, καθώς και αρχιτεκτονικά σχέδια της οικοδομής και (γ) πλήρη οικονομοτεχνική μελέτη, το περιεχόμενο της οποίας πρέπει να καλύπτει τις απαιτήσεις των κριτηρίων της επόμενης παραγράφου.

5. Για την έκδοση της άδειας που προβλέπεται στην παράγραφο 1, λαμβάνονται υπόψη, ιδίως:

α) Οι επιπτώσεις στον ανταγωνισμό μεταξύ ομοειδών επιχειρήσεων, στην οικονομία της περιοχής, στην απασχόληση και στην επίδραση επί της λειτουργίας των μικρομεσαίων και μικρών επιχειρήσεων.

β) Η ανάγκη διατήρησης της πληθυσμιακής βάσης της περιοχής, η διασφάλιση του κανονικού εφοδιασμού των καταναλωτών, η προστασία του εισοδήματός τους και η καλύτερη εξυπηρέτηση των αναγκών τους.

γ) Ο χωροταξικός και πολεοδομικός σχεδιασμός και οι επιπτώσεις στο περιβάλλον και, ιδίως, η εναρμόνιση του όγκου και του τύπου της μονάδας προς το φυσικό και πολιτιστικό περιβάλλον της περιοχής, η ύπαρξη οδικού δικτύου και λοιπών έργων υποδομής και η επιβάρυνση του περιβάλλοντος από τις μετακινήσεις.

Η συνδρομή των προϋποθέσεων που θέτουν τα ανωτέρω κριτήρια αξιολογείται με βάση τα στοιχεία που διαθέτει ή μπορεί να συγκεντρώσει η αρμόδια Νομαρχιακή Αυτοδιοίκηση και τα στοιχεία που προσκομίζει ο ενδιαφερόμενος για τη χορήγηση της άδειας.

Στοιχεία πέραν των ανωτέρω και των όσων οφείλει να διαθέτει η αρμόδια Νομαρχιακή Αυτοδιοίκηση, μπορεί να ζητηθούν από τον ενδιαφερόμενο, εγγράφως, μέσα σε αποκλειστική προθεσμία δέκα (10) ημερών, από την ημερομηνία κατάθεσης της αίτησής του.

Για την έκδοση της άδειας που προβλέπεται στην παράγραφο 1 λαμβάνονται υποχρεωτικά υπόψη, κατά τα λοιπά, τα εγκεκριμένα ρυμοτομικά και πολεοδομικά σχέδια της περιοχής και τυχόν εγκεκριμένες μελέτες περιβαλλοντικών επιπτώσεων και τηρούνται οι διατάξεις της κείμενης πολεοδομικής νομοθεσίας.

Τα καταστήματα του άρθρου αυτού που ιδρύονται, μετά τη δημοσίευση του παρόντος νόμου, πρέπει να διαθέτουν τους αναγκαίους χώρους για τη στάθμευση των οχημάτων των πελατών και την εκφόρτωση των εμπορευμάτων, κατά τα οριζόμενα στις οικείες διατάξεις.

6. Η απόφαση του νομαρχιακού συμβουλίου, κατά την παράγραφο 1, πρέπει να είναι ειδικά αιτιολογημένη και εκδίδεται υποχρεωτικά, μέσα σε αποκλειστική προθεσμία πενήντα (50) ημερών από την υποβολή της αίτησης, η οποία, μετά την άπρακτη πάροδο της παραπάνω προθεσμίας λογίζεται ότι γίνεται δεκτή. Η απόφαση του νομαρχιακού συμβουλίου υπόκειται σε ειδική διοικητική προσφυγή που ασκείται από όποιον έχει έννομο συμφέρον, ενώπιον του Γενικού Γραμματέα της οικείας Περιφέρειας, μέσα σε αποκλειστική προθεσμία δεκαπέντε (15) ημερών, από την κοινοποίηση της απόφασης στον αιτούντα ή από τότε που αυτός έλαβε πλήρη γνώση της προσβαλλόμενης απόφασης. Η απόφαση του Γενικού Γραμματέα εκδίδεται μέσα σε αποκλειστική προθεσμία τριάντα (30) ημερών από την άσκηση της προσφυγής. Αν παρέλθει άπρακτη η προθεσμία του προηγούμενου εδαφίου, η προσφυγή λογίζεται ότι γίνεται δεκτή και ακυρώνεται ή επικυρώνεται αναλόγως η απόφαση του νομαρχιακού συμβουλίου. Αν την προσφυγή ασκεί ο αιτούμενος την έκδοση της άδειας, ο αρμόδιος Γενικός Γραμματέας εκδίδει διαπιστωτική πράξη για τη χορήγηση της άδειας, εντός αποκλειστικής προθεσμίας δεκαπέντε (15) ημερών από την ημερομηνία υποβολής της αίτησης. Η απόφαση του Γενικού Γραμματέα υπόκειται σε αίτηση ακυρώσεως ενώπιον του αρμόδιου Διοικητικού Εφετείου.

7. Η παραβίαση των όρων της άδειας που χορηγείται κατά την παράγραφο 1 συνεπάγεται τις εξής διοικητικές κυρώσεις που επιβάλλονται από την αρχή που εκδίδει την άδεια:

(α) πρόστιμο από πέντε χιλιάδες (5.000) ευρώ μέχρι πενήντα χιλιάδες (50.000) ευρώ,

(β) προσωρινή ή οριστική ανάκληση της άδειας λειτουργίας, ανάλογα με τη βαρύτητα και συχνότητα της παράβασης.

Τα πρόστιμα επιβάλλονται με απόφαση του οικείου Νομάρχη και αποτελούν πόρο της οικείας Νομαρχιακής Αυτοδιοίκησης.»

Άρθρο 11

1. Με την επιφύλαξη των διατάξεων του Εθνικού Τελωνειακού Κώδικα (ν. 2960/2001, ΦΕΚ 265 Α'), κάθε είδους εμπορεύματα που διακινούνται στην αγορά με οποιονδήποτε τρόπο, χωρίς αυτός που τα διαθέτει να κατέχει την απαιτούμενη άδεια πωλητή, σύμφωνα με τις διατάξεις του ν. 2323/1995 (ΦΕΚ 145 Α') ή συνιστούν παράνομη απομίμηση προϊόντων τα οποία κυκλοφορούν νόμιμα στην αγορά ή κυκλοφορούν

κατά παράβαση των διατάξεων του Κώδικα Βιβλίων και Στοιχείων (π.δ. 186/1992, ΦΕΚ 84 Α'), κατάσχονται και καταστρέφονται ή διατίθενται σε νομικά πρόσωπα που εκπληρώνουν κοινωφελείς σκοπούς και σε ευαγή ιδρύματα.

2. Η κατάσχεση των προϊόντων επιβάλλεται από τα Κλιμάκια Ελέγχου του άρθρου 7α του ν. 2323/1995 ή από τα όργανα της Δημοτικής Αστυνομίας ή από τα όργανα της Υπηρεσίας Ειδικού Ελέγχου.

3. Τα ανωτέρω όργανα συντάσσουν πρωτόκολλο κατάσχεσης το οποίο διαβιβάζεται στην προϊσταμένη τους αρχή και στη Γενική Γραμματεία Εμπορίου του Υπουργείου Ανάπτυξης. Το πρωτόκολλο κατάσχεσης τοιχοκολλάται στο κεντρικό κατάστημα του Δήμου στην περιφέρεια του οποίου επιβάλλεται η κατάσχεση και στο κατάστημα της Γενικής Γραμματείας Εμπορίου του Υπουργείου Ανάπτυξης.

4. Με απόφαση του αρμόδιου δημάρχου συγκροτείται επιτροπή που αποτελείται από έναν (1) εκπρόσωπο της Διεύθυνσης Εμπορίου της οικείας Νομαρχίας, έναν (1) εκπρόσωπο του Δήμου και έναν (1) εκπρόσωπο της οικείας Δ.Ο.Υ.. Η επιτροπή αυτή είναι αρμόδια για την εκτίμηση της αξίας των κατασχόμενων προϊόντων.

5. Με απόφαση του αρμόδιου δημάρχου επιβάλλεται πολλαπλούν τέλος, ίσο με το δεκαπλάσιο της αξίας των κατασχόμενων προϊόντων, όπως αυτή εκτιμάται από την επιτροπή που προβλέπεται στην προηγούμενη παράγραφο. Η απόφαση αυτή επιδίδεται στα πρόσωπα που ορίζονται στην παράγραφο 1 και στη διεύθυνση που δηλώνουν αυτά κατά την κατάσχεση των προϊόντων μέσα σε τρεις (3) ημέρες από την έκδοση της απόφασης του δημάρχου. Το πολλαπλούν τέλος αποτελεί πόρο του οικείου Δήμου.

6. [Εντός προθεσμίας πέντε (5) ημερών από την επίδοση της απόφασης που προβλέπεται στην προηγούμενη παράγραφο – ΑΝΤΙΚ. ΦΡΑΣΗΣ ΜΕ ΤΗΝ ΠΑΡ. 1 ΤΟΥ ΑΡΘΡΟΥ 13 ΤΟΥ Ν. 3557/07, ΦΕΚ-100 Α], διατάσσεται με απόφαση του αρμόδιου δημάρχου η καταστροφή των κατασχόμενων προϊόντων ή η διάθεση αυτών στα νομικά πρόσωπα που ορίζονται στην παράγραφο 1.

7. Με απόφαση του Υπουργού Ανάπτυξης ρυθμίζονται τα θέματα της διαδικασίας κατάσχεσης των εμπορευμάτων, της καταστροφής ή της διάθεσης αυτών, η αμοιβή των μελών της επιτροπής που ορίζεται στην παράγραφο 4 και κάθε αναγκαία λεπτομέρεια.

ΜΕΡΟΣ ΔΕΥΤΕΡΟ

ΘΕΜΑΤΑ ΤΟΥ ΥΠΟΥΡΓΕΙΟΥ ΑΝΑΠΤΥΞΗΣ

Άρθρο 12

Το άρθρο 23 του ν. 2224/1994 (ΦΕΚ 112 Α') αντικαθίσταται ως εξής:

«Άρθρο 23

1. Καθιερώνεται, σε εθνική κλίμακα, ενιαίο πλαίσιο ωραρίου λειτουργίας των καταστημάτων κάθε είδους, με εξαίρεση αυτά που αναφέρονται στο άρθρο 42 του ν. 1892/1990 (ΦΕΚ 101 Α') και στο άρθρο 14 του ν. 2194/1994 (ΦΕΚ 34 Α'). Το ανωτέρω πλαίσιο ωραρίου καθορίζεται για τις καθημερινές ημέρες μέχρι την 21.00 ώρα και το Σάββατο μέχρι την 20.00 ώρα.

2. Το πλαίσιο ωραρίου της προηγούμενης παραγράφου μπορεί, ανάλογα με τις συνθήκες και τις ανάγκες της περιοχής, να παρατείνεται κατά χρόνο σε όλο το νομό ή σε ορισμένη περιοχή αυτού, με αποφάσεις των οικείων νομαρχιακών συμβουλίων, που δημοσιεύονται στον ημερήσιο και τοπικό τύπο. Οι αποφάσεις του προηγούμενου εδαφίου λαμβάνονται ύστερα από γνώμη όλων των κατά περίπτωση ενδιαφερόμενων οργανώσεων των εργοδοτών και των εργαζομένων, κατά τα προβλεπόμενα στη σχετική νομοθεσία, που παρέχεται μέσα σε αποκλειστική προθεσμία είκοσι (20) ημερών από τη σχετική πρόσκληση. Αν παρέλθει άπρακτη η προθεσμία αυτή, οι αποφάσεις των νομαρχιακών συμβουλίων εκδίδονται χωρίς την ανωτέρω γνώμη.

3. Σε όσους παραβιάζουν τις διατάξεις της παραγράφου 1 και τις αποφάσεις που εκδίδονται κατά την παράγραφο 2 του άρθρου αυτού επιβάλλονται κυρώσεις, σύμφωνα με τις διατάξεις της παραγράφου 7 του άρθρου 42 του ν. 1892/1990 (ΦΕΚ 101 Α'), όπως αντικαταστάθηκε με την παρ. 7 του άρθρου 23 του ν. 1957/1991 (ΦΕΚ 114 Α').»

Άρθρο 13

Η έναρξη της λειτουργίας των εμπορικών καταστημάτων και των καταστημάτων τροφίμων, κατά το άρθρο 12 του παρόντος νόμου, δεν επιτρέπεται πριν από την 05.00' ώρα, μετά την οποία είναι ελεύθερη.

Άρθρο 14

Το άρθρο 15 του ν. 802/1978 (ΦΕΚ 121 Α'), όπως ισχύει, αντικαθίσταται ως εξής:

«Άρθρο 15

1. Επιτρέπεται η πώληση εμπορευμάτων με μειωμένες τιμές δύο φορές το χρόνο (τακτικές εκπτώσεις), στις εξής μόνο περιπτώσεις:

α) για διάστημα πέντε (5) εβδομάδων από την 20η Ιανουαρίου κάθε έτους, εφόσον συμπίπτει με ημέρα Δευτέρα, άλλως από την αρχή της πρώτης εβδομάδας, μετά την παραπάνω ημερομηνία,

β) για διάστημα έξι (6) εβδομάδων από την 15η Ιουλίου κάθε έτους, εφόσον συμπίπτει με ημέρα Δευτέρα, άλλως από την αρχή της πρώτης εβδομάδας, μετά την ανωτέρω ημερομηνία.

Τριάντα (30) ημέρες πριν από την έναρξη των εκπτώσεων σύμφωνα με τις περιπτώσεις α' και β', απαγορεύεται στους υπεύθυνους των εμπορικών καταστημάτων να ανακοινώνουν, προς το κοινό, εκπτώσεις ή προσφορές με οποιονδήποτε τρόπο, ιδίως με διαφήμιση, επιστολές ή ανάρτηση διαφημιστικών πινακίδων. Η αναγραφή της παλαιάς και της νέας τιμής των προϊόντων που πωλούνται με έκπτωση είναι υποχρεωτική σε εμφανή σημεία του καταστήματος και οπωσδήποτε στα σημεία όπου αυτά εκτίθενται. Όσοι παραβαίνουν τις διατάξεις της παρούσας παραγράφου υπόκεινται στις ποινικές κυρώσεις που προβλέπονται στο άρθρο 31 του Αγορανομικού Κώδικα και, επιπλέον, τους επιβάλλεται πρόστιμο μέχρι ποσού ίσου με το 0,5% του ετησίου κύκλου εργασιών που πραγματοποιούν. Ο όρος επιχείρηση εκλαμβάνεται με την έννοια του άρθρου 4στ' του ν. 703/1977. Το πρόστιμο, σε περίπτωση υποτροπής, μπορεί να αυξάνεται μέχρι το 3% του ετησίου κύκλου εργασιών της συγκεκριμένης επιχείρησης. Το πρόστιμο επιβάλλεται με απόφαση του Γενικού Γραμματέα της Περιφέρειας όπου τελείται η παράβαση, ύστερα από γνώμη Επιτροπής η οποία συγκροτείται με απόφαση του και αποτελείται, από έναν υπάλληλο της Περιφέρειας και δύο υπαλλήλους της οικείας Νομαρχιακής Αυτοδιοίκησης. Ειδικά, για τις παραβάσεις που τελούνται στα όρια της Περιφέρειας Αττικής, τα πρόστιμα επιβάλλονται με απόφαση του Γενικού Γραμματέα του Υπουργείου Ανάπτυξης.

2. Αν οι εκπτώσεις είναι ανακριβείς ή παραπλανητικές ως προς το ποσοστό τους ή ως προς την ποσότητα των προσφερόμενων με έκπτωση προϊόντων ή ενέχουν οποιασδήποτε μορφής απόκρυψη ή παραπλάνηση, επιβάλλεται σε βάρος των υπευθύνων, με απόφαση του Νομάρχη της οικείας Νομαρχιακής Αυτοδιοίκησης όπου τελείται η παράβαση, πρόστιμο χιλίων (1.000) μέχρι εκατό χιλιάδων (100.000) ευρώ, ανάλογα με τη βαρύτητα και τη συχνότητα της παράβασης.

3. Επιτρέπονται οι προσφορές συγκεκριμένων προϊόντων, ή προϊόντων ορισμένης κατηγορίας, για χρονικό διάστημα που δεν μπορεί να υπερβεί τις δέκα (10) συνεχόμενες ημέρες, εφόσον αναγράφονται ευκρινώς η παλαιά και νέα τιμή των προϊόντων, σε εμφανή σημεία του καταστήματος και οπωσδήποτε στα σημεία όπου εκτίθενται τα προσφερόμενα προϊόντα.

Σε κάθε περίπτωση, απαγορεύεται η προσφορά ειδών, των οποίων η ποσότητα υπερβαίνει το πενήντα τοις εκατό (50%) του συνόλου των ειδών που διαθέτει το κατάστημα. Νέα προσφορά του ίδιου προϊόντος δεν επιτρέπεται πριν παρέλθουν εξήντα (60) ημέρες από την προηγούμενη. Ο υπεύθυνος κάθε εμπορικού καταστήματος οφείλει να ανακοινώνει στη διεύθυνση εμπορίου της οικείας Νομαρχιακής Αυτοδιοίκησης και στον οικείο Εμπορικό Σύλλογο, τις προσφορές που προτίθεται να κάνει, τουλάχιστον μια (1) ημέρα πριν από την έναρξη τους. Στην ανακοίνωση αναφέρονται τα προσφερόμενα προϊόντα και η χρονική διάρκεια της προσφοράς.

4. Αν οι προσφορές είναι ανακριβείς ή παραπλανητικές ως προς το ποσοστό μείωσης των τιμών των προσφερόμενων προϊόντων ή ως προς την ποσότητα αυτών ή ενέχουν οποιασδήποτε μορφής απόκρυψη ή παραπλάνηση ή αν παραβιάζονται οι διατάξεις της προηγούμενης παραγράφου, επιβάλλεται, σε βάρος των υπευθύνων, με απόφαση του Νομάρχη της οικείας Νομαρχιακής Αυτοδιοίκησης όπου τελείται η παράβαση, πρόστιμο πεντακοσίων (500) μέχρι πενήντα χιλιάδων (50.000) ευρώ, ανάλογα με τη βαρύτητα και τη συχνότητα της παράβασης. Το πρόστιμο του προηγούμενου εδαφίου επιβάλλεται πέραν των ποινικών κυρώσεων που προβλέπονται στο άρθρο 31 του Αγορανομικού Κώδικα.

Τα πρόστιμα, που επιβάλλονται με τις διατάξεις του παρόντος άρθρου, εισπράττονται σύμφωνα με τις διατάξεις του Κ.Ε.Δ.Ε., αποτελούν πόρο του Κρατικού Προϋπολογισμού και ανακοινώνονται στη Γενική Γραμματεία του Υπουργείου Ανάπτυξης, μέσα σε προθεσμία τριάντα (30) ημερών από την επιβολή τους.

5. Οι διατάξεις του άρθρου αυτού δεν εφαρμόζονται σε προσφορές προϊόντων παντοπωλείου.

6. Με απόφαση του Υπουργού Ανάπτυξης καθορίζεται η χρονική περίοδος κατά την οποία τα χριστουγεννιάτικα είδη μπορούν να προσφέρονται σε μειωμένη τιμή. Με όμοια απόφαση καθορίζονται οι όροι και οι προϋποθέσεις χαρακτηρισμού των καταστημάτων πώλησης αποθεμάτων (stock) και των εκπτώσιμων καταστημάτων (outlet), καθώς και της πώλησης εμπορευμάτων από τα καταστήματα αυτά.

Άρθρο 15

1. Το πρώτο εδάφιο της παρ. 1 του άρθρου 24 του ν. 2941/2001 (ΦΕΚ 201 Α') αντικαθίσταται ως εξής:

«1. Απαγορεύεται η πώληση εμπορευμάτων σε τιμές κάτω του κόστους αγοράς, όταν αυτή θέτει υπό διακινδύνευση ορισμένη αγορά ή θίγει κατά τρόπο ουσιώδη τις αρχές του ανταγωνισμού και τα συμφέροντα των καταναλωτών.»

2. Η περίπτωση α' της παρ.1 του άρθρου 24 του ν. 2941/2001 (ΦΕΚ 201 Α') αντικαθίσταται ως εξής:

«α. Ως κόστος αγοράς θεωρείται η τιμή μονάδας του προϊόντος, που αναγράφεται στο τιμολόγιο του προμηθευτή, αφαιρουμένων των εκπτώσεων που αναφέρονται στο τιμολόγιο ή αποδεικνύονται με πιστωτικά σημειώματα, ανεξάρτητα αν οι εκπτώσεις είναι βασικές ή εξαρτώνται από τον κύκλο εργασιών ή αναφέρονται σε συγκεκριμένο χρονικό διάστημα, συνυπολογιζομένων στο κόστος του Φ.Π.Α. και των λοιπών δασμών και φόρων, που τυχόν επιβάλλονται, καθώς και των μεταφορικών, εφόσον δεν εμπεριέχονται στην τιμολογιακή τιμή.»

Άρθρο 16

Τιμές προϊόντων σε περιοχές ελεγχόμενης πρόσβασης

1. Με απόφαση του Υπουργού Ανάπτυξης καθορίζονται τα βασικά είδη βιοτικής ανάγκης, τα οποία προσφέρονται υποχρεωτικά στα κυλικεία που λειτουργούν σε χώρους, των οποίων την κυριότητα ή εκμετάλλευση έχουν το Δημόσιο, τα Ν.Π.Δ.Δ., οι οργανισμοί τοπικής αυτοδιοίκησης πρώτου και δεύτερου βαθμού και οι δημόσιες και δημοτικές επιχειρήσεις, καθώς και το ανώτατο όριο των τιμών λιανικής πώλησης των προϊόντων αυτών και το ποσοστιαίο κέρδος που υπολογίζεται επί των τιμών αυτών. Με απόφαση του ίδιου Υπουργού, μπορεί να ορίζεται ποσοστιαία, κατ' έτος, αύξηση στις τιμές ορισμένων από τα προϊόντα του προηγούμενου εδαφίου.

Σε εξαιρετικές περιπτώσεις, όταν συντρέχουν ειδικοί λόγοι, μπορεί, με απόφαση του Υπουργού Ανάπτυξης, ύστερα από αίτηση του αρμόδιου, κατά περίπτωση, δημοτικού ή κοινοτικού συμβουλίου, να εξαιρούνται από την εφαρμογή της παρούσας παραγράφου χώροι που ανήκουν στην κυριότητα ή εκμετάλλευση των αντίστοιχων δήμων και κοινοτήτων.

2. Αν διενεργείται δημόσιος πλειοδοτικός διαγωνισμός, με αντικείμενο τη μίσθωση χώρου, που ανήκει στην κυριότητα ή εκμετάλλευση των φορέων της προηγούμενης παραγράφου, για τη λειτουργία εντός του χώρου αυτού, κυλικείου ή την εκμετάλλευση υπάρχοντος κυλικείου, το ανώτατο όριο της τιμής λιανικής πώλησης των προϊόντων που αναφέρονται στην παράγραφο 1, καθώς και το ανώτατο όριο της τιμής λιανικής πώλησης άλλων προϊόντων που προσδιορίζει, κατά την κρίση του, ο φορέας που διεξάγει το διαγωνισμό, αποτελούν υποχρεωτικό και ουσιώδη όρο της σχετικής προκήρυξης.

3. Ειδικά, αν διενεργείται δημόσιος πλειοδοτικός διαγωνισμός, με αντικείμενο τη μίσθωση του χώρου που ανήκει στην κυριότητα ή εκμετάλλευση οργανισμών τοπικής αυτοδιοίκησης πρώτου και δεύτερου βαθμού ή νομικών προσώπων και επιχειρήσεων αυτών, για τη λειτουργία κυλικείου ή την εκμετάλλευση υπάρχοντος κυλικείου εντός του χώρου αυτού, η επιλογή προϊόντων πέραν των αναφερομένων στην παράγραφο 1, ο καθορισμός της τιμής λιανικής πώλησης αυτών και η κατ' έτος αναπροσαρμογή της τιμής, γίνονται με απόφαση του κατά περίπτωση αρμόδιου νομαρχιακού, δημοτικού και κοινοτικού συμβουλίου ή με απόφαση του διοικητικού συμβουλίου του νομικού προσώπου ή της επιχείρησης.

4. Οι τιμές λιανικής πώλησης των προϊόντων που αναφέρονται στην παράγραφο 1 και οι τιμές λιανικής πώλησης και άλλων προϊόντων, πέραν αυτών που αναγράφονται σε προκηρύξεις δημοσίων πλειοδοτικών διαγωνισμών, είναι δεσμευτικές για όσους μισθώνουν ή εκμεταλλεύονται, με οποιαδήποτε έννομη σχέση, κυλικεία κατά τις προηγούμενες παραγράφους. Η παραβίαση των όρων του προηγούμενου εδαφίου δημιουργεί, υπέρ του εκμισθωτή, λόγο καταγγελίας της μίσθωσης, χωρίς δικαίωμα αποζημίωσης του μισθωτή.

5. Η άρνηση διάθεσης και η έλλειψη βασικών ειδών βιοτικής ανάγκης, η υπέρβαση της οριζόμενης για αυτά ανώτατης τιμής πώλησης, της ποσοστιαίας αύξησης αυτής και του ποσοστιαίου κέρδους επί των τιμών αυτών, καθώς και η παραπλάνηση του καταναλωτή ως προς την ποιότητα και την ποσότητα των ειδών αυτών, συνιστούν παραβάσεις για τις οποίες επιβάλλεται, ανάλογα με την βαρύτητα και τη συχνότητα τους, πρόστιμο από τριακόσια (300) ευρώ μέχρι τριάντα χιλιάδες (30.000) ευρώ. Τα πρόστιμα αυτά επιβάλλονται πέραν των ποινικών κυρώσεων που προβλέπονται στην παράγραφο 15 του άρθρου 30 του Αγορανομικού Κώδικα (ν.δ. 136/1946), από τα αρμόδια ελεγκτικά όργανα, αμέσως με τη βεβαίωση της σχετικής παράβασης και εισπράττονται σύμφωνα με τις διατάξεις του Κώδικα Είσπραξης Δημοσίων Εσόδων. Με την απόφαση του Υπουργού Ανάπτυξης καθορίζεται ειδικότερα το ύψος του προστίμου που επιβάλλεται για κάθε μια από τις παραβάσεις της παρούσας παραγράφου.

Άρθρο 17

Πωλήσεις βιβλίων

1. Για τη λειτουργία εκθέσεων βιβλίου, σε συγκεκριμένους χώρους, υπαίθριους ή στεγασμένους, απαιτείται άδεια, η οποία χορηγείται με απόφαση του αρμόδιου κατά τόπο νομαρχιακού συμβουλίου.

2. Απαγορεύεται η λιανική πώληση βιβλίων κατά τη διάρκεια εκθέσεων βιβλίου, μέσα στον εκθεσιακό χώρο. Από την εφαρμογή του προηγούμενου εδαφίου εξαιρούνται οι εκθέσεις βιβλίου, που διοργανώνονται από συνδικαλιστικούς φορείς του τομέα έκδοσης και εμπορίας βιβλίου. Η εξαίρεση ισχύει για μία μόνο έκθεση βιβλίου, ανά συνδικαλιστικό φορέα κατ' έτος.

Όταν οι εκθέσεις βιβλίου διοργανώνονται από πανελλήνιες δευτεροβάθμιες συνδικαλιστικές οργανώσεις, η εξαίρεση ισχύει για μία έκθεση, ανά νομό.

Οι εκθέσεις βιβλίου που διοργανώνονται από τους πιο πάνω φορείς στην περιφέρεια της Νομαρχιακής Αυτοδιοίκησης Αθηνών - Πειραιώς, απέχουν μεταξύ τους, υποχρεωτικά, τουλάχιστον δέκα (10) ημέρες.

3. Επιτρέπεται η πώληση βιβλίων σε εκθέσεις ή εκδηλώσεις, εφόσον το αντικείμενο τους είναι συναφές με το περιεχόμενο των βιβλίων.

Επίσης, επιτρέπεται η πώληση βιβλίων σε υπαίθριους χώρους, από φορείς εκδοτών ή βιβλιοπωλών,] με την εποπτεία του Εθνικού Κέντρου Βιβλίου (Ε.ΚΕ.ΒΙ.) – ΔΙΑΓΡΑΦΕΤΑΙ Η ΦΡΑΣΗ ΜΕ ΤΗΝ ΠΑΡ. 2 ΤΟΥ ΑΡΘΡΟΥ 13 ΤΟΥ Ν. 3557/07, ΦΕΚ-100 Α] εφόσον αυτά έχουν εκδοθεί πριν από δέκα (10) τουλάχιστον χρόνια και διατίθενται σε μειωμένες τιμές. Οι διοργανωτές των υπαίθριων πωλήσεων βιβλίου που αναφέρονται στο προηγούμενο εδάφιο, υποβάλλουν σχετική αίτηση στο νομαρχιακό συμβούλιο που προβλέπεται στην

παράγραφο 1. Η αίτηση περιέχει το χρόνο διάρκειας της έκθεσης, που δεν υπερβαίνει τις δέκα (10) ημέρες, τους όρους συμμετοχής των εκδοτών ή βιβλιοπωλών και τα προς πώληση βιβλία, κατά τίτλο, ποσότητα και τιμή διάθεσης στην έκθεση και πριν από αυτήν.

4. Στους παραβάτες των διατάξεων των προηγούμενων παραγράφων επιβάλλεται, με απόφαση του κατά τόπο αρμόδιου νομαρχιακού συμβουλίου, πρόστιμο από τριακόσια (300) μέχρι πέντε χιλιάδες (5.000) ευρώ ανάλογα με τη βαρύτητα και τη συχνότητα της παράβασης.

5. Οι διατάξεις των προηγούμενων παραγράφων δεν εφαρμόζονται στις εκθέσεις βιβλίων που διοργανώνονται από το Εθνικό Κέντρο Βιβλίου ή το Υπουργείο Πολιτισμού.

Άρθρο 18

Σύσταση Εθνικού Συμβουλίου Ηλεκτρονικώς Επιχειρείν

1. Συνιστάται στο Υπουργείο Ανάπτυξης Εθνικό Συμβούλιο Ηλεκτρονικώς Επιχειρείν (Ε.Σ.Η.Ε.), το οποίο αποτελεί συμβουλευτικό όργανο του Υπουργού Ανάπτυξης για κάθε θέμα που είναι σχετικό με το ηλεκτρονικώς επιχειρείν και εποπτεύεται από αυτόν.

2. Το Ε.Σ.Η.Ε. συγκροτείται από τριάντα (30) μέλη. Τα μέλη του Ε.Σ.Η.Ε. ορίζονται με απόφαση του Υπουργού Ανάπτυξης, με θητεία δύο (2) ετών, η οποία μπορεί να ανανεωθεί, μια ή περισσότερες φορές, για ίσο χρόνο. Στο Ε.Σ.Η.Ε. συμμετέχουν υποχρεωτικά ένας εκπρόσωπος του Υπουργείου Ανάπτυξης, ένας εκπρόσωπος του Υπουργείου Οικονομίας και Οικονομικών, ένας εκπρόσωπος του Υπουργείου Μεταφορών και Επικοινωνιών, ένας εκπρόσωπος του Υπουργείου Δικαιοσύνης, ένας εκπρόσωπος του Υπουργείου Δημόσιας Τάξης, ένας εκπρόσωπος της Ένωσης Ελληνικών Τραπεζών, ένας εκπρόσωπος της Αρχής Προστασίας Προσωπικών Δεδομένων, ένας εκπρόσωπος της Αρχής Διασφάλισης Απορρήτου Επικοινωνιών, ένας εκπρόσωπος της Εθνικής Επιτροπής Τηλεπικοινωνιών και Ταχυδρομείων, ένας εκπρόσωπος του Οργανισμού Πνευματικής Ιδιοκτησίας, ένας εκπρόσωπος του Συνδέσμου Ελληνικών Βιομηχανιών (Σ.Ε.Β.), ένας εκπρόσωπος της Εθνικής Συνομοσπονδίας Εμπόρων Ελλάδος (Ε.Σ.Ε.Ε.), ένας εκπρόσωπος της Γενικής Συνομοσπονδίας Εργατών Ελλάδος (Γ.Σ.Ε.Ε.), ένας εκπρόσωπος της Γενικής Συνομοσπονδίας Επαγγελματιών Βιοτεχνών Εμπόρων Ελλάδος (Γ.Σ.Ε.Β.Ε.), ένας εκπρόσωπος της Κεντρικής Ένωσης Επιμελητηρίων Ελλάδος, ένας εκπρόσωπος του Συνδέσμου Εταιριών Πληροφορικής Ελλάδος (Σ.Ε.Π.Ε.), ένας εκπρόσωπος του Εθνικού Συμβουλίου Καταναλωτών και ένας εκπρόσωπος του Συνηγόρου του Καταναλωτή. Οι παραπάνω εκπρόσωποι υποδεικνύονται από τους οικείους φορείς. Τα υπόλοιπα μέλη του Ε.Σ.Η.Ε. επιλέγονται από τον ακαδημαϊκό χώρο ή το χώρο του εμπορίου και της βιομηχανίας και είναι πρόσωπα με ιδιαίτερη δραστηριότητα και διάκριση σε τομείς συναφείς με το ηλεκτρονικώς επιχειρείν.

3. Το Ε.Σ.Η.Ε. εισηγείται στον Υπουργό Ανάπτυξης τη λήψη κατάλληλων μέτρων για την ανάπτυξη του ηλεκτρονικώς επιχειρείν και γνωμοδοτεί για κάθε θέμα που τίθεται σε αυτό από τον Υπουργό Ανάπτυξης. Ειδικότερα στις αρμοδιότητες του Ε.Σ.Η.Ε. ανήκουν:

α. Η υποβολή προτάσεων

(αα) για το σχεδιασμό της εθνικής στρατηγικής στον τομέα του ηλεκτρονικώς επιχειρείν, την τεχνολογική ανάπτυξη των ελληνικών επιχειρήσεων στον τομέα αυτόν και αύξηση της ανταγωνιστικότητάς τους,

(ββ) για την εμπέδωση πνεύματος εμπιστοσύνης του καταναλωτή κατά τις συναλλαγές του ηλεκτρονικού εμπορίου, (γγ) για τη δημιουργία και ενημέρωση ενός πλαισίου ηλεκτρονικών συναλλαγών και υπηρεσιών της κοινωνίας της πληροφορίας, με τα κριτήρια του οποίου καθορίζονται αυτές που αποδοκιμάζονται από το δίκαιο και την κοινωνία,

β. Η παρακολούθηση της εξέλιξης της σχετικής ευρωπαϊκής νομοθεσίας και η υποβολή προτάσεων στη Διεύθυνση Ηλεκτρονικού Εμπορίου της Γενικής Γραμματείας Εμπορίου για την προώθηση από αυτήν των απαιτούμενων εκτελεστικών μέτρων εφαρμογής αυτής. Μέλη του Ε.Σ.Η.Ε. μπορούν να συμμετέχουν στην εκπροσώπηση της χώρας στην Ευρωπαϊκή Ένωση ή σε διεθνείς οργανισμούς, ύστερα από απόφαση του Υπουργού Ανάπτυξης.

4. Με απόφαση του Υπουργού Ανάπτυξης ορίζεται Εκτελεστική Επιτροπή από εννέα (9) μέλη του Ε.Σ.Η.Ε., η οποία είναι αρμόδια για το συντονισμό των εργασιών αυτού. Με την ίδια απόφαση ορίζονται ο Πρόεδρος και ο Αντιπρόεδρος του Ε.Σ.Η.Ε.. Το Ε.Σ.Η.Ε. συνεδριάζει σε ολομέλεια και σε τμήματα, που καθορίζονται με απόφαση της Εκτελεστικής Επιτροπής. Στο Ε.Σ.Η.Ε. και στην Εκτελεστική του Επιτροπή παρέχεται η αναγκαία διοικητική υποστήριξη από τις αρμόδιες υπηρεσίες του Υπουργείου Ανάπτυξης.

5. Οι δαπάνες λειτουργίας του Ε.Σ.Η.Ε. και της Εκτελεστικής Επιτροπής βαρύνουν τις πιστώσεις της Γενικής Γραμματείας Εμπορίου του Υπουργείου Ανάπτυξης. Το Ε.Σ.Η.Ε. μπορεί να επιχορηγείται από φορείς του δημόσιου ή ιδιωτικού φορέα.

6. Με απόφαση του Υπουργού Ανάπτυξης, που εκδίδεται μέσα σε τριάντα (30) ημέρες από τη δημοσίευση του παρόντος νόμου, καταρτίζεται ο Κανονισμός Εσωτερικής Λειτουργίας του Ε.Σ.Η.Ε.. Με όμοια απόφαση καθορίζονται οι λόγοι έκπτωσης των μελών του Ε.Σ.Η.Ε., ο τόπος συνεδριάσεων αυτού και της Εκτελεστικής του Επιτροπής και κάθε αναγκαία λεπτομέρεια.

7. Με κοινή απόφαση των Υπουργών Οικονομίας και Οικονομικών και Ανάπτυξης καθορίζεται η αποζημίωση των μελών του Ε.Σ.Η.Ε. για κάθε συνεδρία στην οποία μετέχουν.

Άρθρο 19

1. Η παράγραφος 12 του άρθρου 45 του ν. 998/1979 (ΦΕΚ 289 Α') αντικαθίσταται ως εξής:

«12. Κάθε επέμβαση που προβλέπεται από τη δασική νομοθεσία στα δάση, στις δασικές και τις λοιπές εκτάσεις που τελούν υπό τη διαχείριση των δασικών υπηρεσιών είτε για τη μεταβολή του προορισμού και τη διάθεση τους για άλλες χρήσεις είτε για την εκτέλεση έργων μέσα σε αυτές και τη δημιουργία εγκαταστάσεων ή την παροχή άλλων εξυπηρετήσεων, έστω και χωρίς μεταβολή της κατά προορισμό χρήσης τους, ενεργείται πάντοτε κατόπιν καταβολής ανταλλάγματος χρήσης. Με κοινή απόφαση των Υπουργών Οικονομίας και Οικονομικών και Αγροτικής Ανάπτυξης και Τροφίμων, που δημοσιεύεται στην Εφημερίδα της Κυβερνήσεως, καθορίζεται το ύψος του ανταλλάγματος για κάθε κατηγορία επεμβάσεων, η διαδικασία επιβολής και είσπραξης του και κάθε άλλη αναγκασία λεπτομέρεια. Το ανάλλαγμα αυτό, από την καταβολή του οποίου εξαιρούνται το Δημόσιο και οι φορείς που αναφέρονται στην παράγραφο 2B' του άρθρου 13 του ν. 1734/1987, κατατίθεται υπέρ του Κ.Τ.Γ.Κ. και Δασών και διατίθεται αποκλειστικά για την ανάπτυξη και προστασία των δασών. Το ανάλλαγμα χρήσης, που καταβάλλεται σύμφωνα με την παράγραφο αυτή, οφείλεται και από τους κυρίους σταθμών ηλεκτροπαραγωγής από Ανανεώσιμες Πηγές Ενέργειας, οι οποίοι κατέχουν έγκριση επέμβασης σε δάση, δασικές και λοιπές εκτάσεις που τελούν υπό τη διαχείριση των δασικών υπηρεσιών, εφόσον η εν λόγω έγκριση έχει εκδοθεί μετά την έναρξη εφαρμογής του ν. 2244/1994 (ΦΕΚ 168 Α') και κατ' εξαίρεση αποτελεί πόρο του Κρατικού Προϋπολογισμού. Το πιο πάνω ανάλλαγμα χρήσης καταβάλλεται σε προθεσμία ενός έτους από την έναρξη ισχύος του παρόντος νόμου. Σε περίπτωση που δεν καταβληθεί στη νόμιμη προθεσμία το ανωτέρω ανάλλαγμα χρήσης από υπαιτιότητα του κυρίου του σταθμού, η οικεία δασική αρχή μπορεί να ζητήσει από το Διαχειριστή του Συστήματος ή του Δικτύου την αποσύνδεση του σταθμού. Η αποσύνδεση, σε περίπτωση που επέλθει, θα αποκαθίσταται μόνο μετά την καταβολή του οφειλόμενου ανταλλάγματος. Ο Διαχειριστής του Συστήματος ή του Δικτύου μπορεί να μην προβεί στη διακοπή λειτουργίας του σταθμού αν κατά την κρίση του δημιουργούνται προβλήματα τεχνικής φύσεως ή επάρκειας τροφοδοσίας ηλεκτρικής ενέργειας. Στην περίπτωση αυτή ο Διαχειριστής του Συστήματος ή του Δικτύου παρακρατεί το οφειλόμενο ανάλλαγμα από το ποσό που οφείλει στον κύριο του σταθμού και αποδίδει αυτό στον Κρατικό Προϋπολογισμό ενημερώνοντας σχετικά την οικεία δασική αρχή.»

2. Το πρώτο εδάφιο της παραγράφου 2 του άρθρου 58 του ν. 998/1979 αντικαθίσταται ως εξής:

«2. Για την εκτέλεση έργων υποδομής, την εγκατάσταση δικτύων μεταφοράς και διανομής ηλεκτρικής ενέργειας, την κατασκευή υποσταθμών και εν γένει κάθε τεχνικού έργου, που αφορά την υποδομή και εγκατάσταση σταθμών ηλεκτροπαραγωγής, στα οποία περιλαμβάνονται και τα έργα σύνδεσης με το Σύστημα ή το Δίκτυο όπως ορίζονται στο άρθρο 2 του ν. 2773/1999 (ΦΕΚ 286 Α') και των συνοδών έργων, καθώς και των δικτύων μεταφοράς και διανομής φυσικού αερίου και πετρελαϊκών προϊόντων μέσα σε δάση ή δασικές εκτάσεις απαιτείται έγκριση του Γενικού Γραμματέα της οικείας Περιφέρειας. Στην απόφαση έγκρισης μπορεί να τίθενται όροι ως προς τον τρόπο και τις θέσεις εκτέλεσης των έργων και εγκατάστασης των δικτύων ή ορισμένων γραμμών ή αγωγών των δικτύων αυτών εντός του εδάφους, καθώς και να επιβάλλεται υποχρέωση συνδυασμού αυτών με υφιστάμενο ή υπό κατασκευή δίκτυο δασικών οδών ή με άλλα τεχνικά έργα. Εγκρίσεις επέμβασης σε δασικές εκτάσεις ή δάση κατά το άρθρο 58 του ν. 998/1979 (ΦΕΚ 289 Α'), όπως ισχύει, ή παραχωρήσεις δημοσίων δασικών εκτάσεων κατά το άρθρο 13 του ν. 1734/1987 (ΦΕΚ 189 Α'), όπως ισχύει, που έχουν εκδοθεί από το Ελληνικό Δημόσιο υπέρ ηλεκτροπαραγωγών από Ανανεώσιμες Πηγές Ενέργειας, παραμένουν έγκυρες και ισχυρές και μετά την τυχόν δικαστική ή διοικητική αναγνώριση τρίτου προσώπου ως ιδιοκτήτη των εκτάσεων αυτών. Στην περίπτωση αυτή, ο αναγνωριζόμενος ιδιοκτήτης υπεισέρχεται αυτοδικαίως στη θέση του Δημοσίου, ως προς τις υποχρεώσεις και τα δικαιώματα αυτού για το ανάλλαγμα χρήσης ή το τίμημα παραχώρησης.»

3. Η παράγραφος 3 του άρθρου 58 του ν. 998/1979 αντικαθίσταται ως εξής:

«3. Για την εφαρμογή του παρόντος νόμου στα έργα υποδομής της προηγούμενης παραγράφου περιλαμβάνονται και οι σταθμοί ηλεκτροπαραγωγής και τα συνοδά αυτών έργα. Η διάταξη της παραγράφου αυτής ισχύει από την έναρξη εφαρμογής του ν. 2244/1994 (ΦΕΚ 168 Α').»

4. Με την επιφύλαξη των κείμενων διατάξεων περί ασφάλειας των πτήσεων επιτρέπεται εντός δασών, δασικών και λοιπών εκτάσεων που τελούν υπό τη διαχείριση των δασικών υπηρεσιών, η εγκατάσταση και λειτουργία εξοπλισμών για τη μέτρηση της ταχύτητας και των άλλων χαρακτηριστικών του ανέμου, όπως ιστών και παρεμφερών εγκαταστάσεων, καθώς και η εκτέλεση των τυχόν αναγκαίων έργων οδοποιίας πρόσβασης, ύστερα από έγκριση του οικείου Δασάρχη ή του Διευθυντή Δασών, όπου δεν λειτουργεί Δασαρχείο, περιλαμβανομένης και της Αττικής. Η έγκριση αυτή χορηγείται μέσα σε αποκλειστική προθεσμία δεκαπέντε (15) ημερών από την υποβολή του σχετικού αιτήματος. Για τις προαναφερόμενες επεμβάσεις, στις οποίες περιλαμβάνονται και τα τυχόν αναγκαία έργα οδοποιίας πρόσβασης, δεν οφείλεται το ανάλλαγμα χρήσης που ορίζεται στην παρ. 12 του άρθρου 45 του ν. 998/1979 (ΦΕΚ 289 Α'), όπως ισχύει.

5. Για την εγκατάσταση του μετρητικού εξοπλισμού κατά την προηγούμενη παράγραφο, δεν απαιτείται η τήρηση της διαδικασίας περιβαλλοντικής αδειοδότησης κατά τις διατάξεις του ν. 1650/1986 (ΦΕΚ 160 Α'), όπως ισχύει. Η διαδικασία αυτή απαιτείται για τα τυχόν αναγκαία έργα οδοποιίας πρόσβασης.

6. Αν αποξηλωθούν οι εξοπλισμοί πριν την εγκατάσταση του σταθμού ηλεκτροπαραγωγής από αιολική ενέργεια, αποκαθίσταται υποχρεωτικώς ο χώρος της οικείας επέμβασης για την αποτροπή οποιασδήποτε βλάβης της δασικής βλάστησης. Ειδικά, στην περίπτωση των έργων οδοποιίας πρόσβασης πρέπει να γίνεται πλήρης

αποκατάσταση του χώρου της οικείας επέμβασης, εκτός αν η δασική υπηρεσία κρίνει ότι τα έργα αυτά πρέπει να διατηρηθούν για λόγους που ανάγονται στην προστασία ή διαχείριση του δασικού περιβάλλοντος.

7. Στους παραβάτες των διατάξεων του παρόντος άρθρου επιβάλλονται οι ποινές που προβλέπονται στις διατάξεις των παραγράφων 4 και 5 του άρθρου 71 του ν. 998/1979 (ΦΕΚ 289 Α'), όπως ισχύει.

8. Η εγκατάσταση και λειτουργία του μετρητικού εξοπλισμού, σύμφωνα με τις διατάξεις του παρόντος άρθρου, δεν θεμελιώνει εμπράγματο δικαίωμα ή ενοχική σχέση επί του ακινήτου, ούτε δικαίωμα προτεραιότητας στην εν γένει αδειοδοτική διαδικασία.

Άρθρο 20

Οι μόνιμοι υπάλληλοι του Υπουργείου Ανάπτυξης, που μετακινήθηκαν στην Ειδική Υπηρεσία Διαχείρισης Επιχειρησιακού Προγράμματος «Ανταγωνιστικότητα» (ΕΥΔ/ΕΠΑΝ) της Ειδικής Γραμματείας για την Ανταγωνιστικότητα του ίδιου Υπουργείου, δικαιούνται πέραν του ειδικού επιδόματος της παρ. 7 του άρθρου 7 του ν. 28607 2000 (ΦΕΚ 251 Α') και το κίνητρο παραγωγικότητας της παρ. 5 του άρθρου 14 του ν. 2289/1995 (ΦΕΚ 27 Α'), από τη μετακίνησή τους, κατά τα ανωτέρω, μέχρι την 31.1.2004.

Άρθρο 21

Στο τέλος της παρ. 2 του άρθρου 4 του ν. 1514/1985 (ΦΕΚ 13 Α'), όπως αντικαταστάθηκε με την παρ. 3 του άρθρου 1 του ν. 2919/2001 (ΦΕΚ 128 Α'), προστίθεται εδάφιο ως εξής:

«Στον Πρόεδρο και στους Αντιπροέδρους του Εθνικού Συμβουλίου Έρευνας και Τεχνολογίας (Ε.Σ.Ε.Τ.) χορηγείται μηνιαία αποζημίωση, το ύψος της οποίας καθορίζεται με κοινή απόφαση των Υπουργών Οικονομίας και Οικονομικών και Ανάπτυξης. Στα λοιπά μέλη του Ε.Σ.Ε.Τ. καταβάλλεται αποζημίωση ανά συνεδρίαση, το ύψος της οποίας καθορίζεται με την ίδια απόφαση.»

Άρθρο 22

Ποσά υπερβάλλουσας ρευστότητας του Οργανισμού Βιομηχανικής Ιδιοκτησίας (Ο.Β.Ι.) και της Επιτροπής Ανταγωνισμού, μπορεί, αρχής γενομένης από τη χρήση του έτους 2004, με απόφαση των Υπουργών Οικονομίας και Οικονομικών και Ανάπτυξης, να διατίθενται για την κάλυψη υποχρεώσεων του Υπουργείου Ανάπτυξης είτε μέσω του Κρατικού Προϋπολογισμού είτε μέσω του λογαριασμού «Εισφορά εξ εγγυήσεων φιαλών υγραερίου».

Άρθρο 23

Περιφερειακοί Πόλοι Καινοτομίας

1. Με απόφαση του Υπουργού Ανάπτυξης, ύστερα από πρόσκληση εκδήλωσης ενδιαφέροντος, μπορεί να εντάσσονται στις διατάξεις του παρόντος άρθρου, ένας ή περισσότεροι Περιφερειακοί Πόλοι Καινοτομίας (Π.Π.Κ.) ανά Περιφέρεια της Χώρας. Ως Π.Π.Κ. νοείται η ένωση φορέων, του ιδιωτικού και του ευρύτερου δημόσιου τομέα, που έχουν σκοπό την ενίσχυση των τεχνολογικών και καινοτομικών επιδόσεων των Περιφερειών της Χώρας και την αύξηση της ανταγωνιστικότητας της περιφερειακής οικονομίας.

2. Οι φορείς που συμμετέχουν στους Π.Π.Κ. μπορεί να είναι ερευνητικού και τεχνολογικού χαρακτήρα, Ανώτατα Εκπαιδευτικά Ιδρύματα (Α.Ε.Ι.) και Τεχνολογικά Εκπαιδευτικά Ιδρύματα (Τ.Ε.Ι.), επιμελητήρια, επιχειρήσεις δημόσιου ή ιδιωτικού χαρακτήρα και κάθε φορέας που αναπτύσσει δραστηριότητα συναφή με τον ανωτέρω σκοπό στην Περιφέρεια. Η σύνθεση των Π.Π.Κ. μπορεί να μεταβάλλεται με τη συμμετοχή σε αυτούς νέων φορέων κατά τη διάρκεια της λειτουργίας τους.

3. Οι Π.Π.Κ. μπορούν να χρηματοδοτούνται από το Πρόγραμμα Δημοσίων Επενδύσεων του Υπουργείου Ανάπτυξης για τις δαπάνες ίδρυσης τους και τις δραστηριότητες που αναπτύσσουν για την επίτευξη των σκοπών της παραγράφου 1, στο πλαίσιο του εκάστοτε ισχύοντος περιφερειακού χάρτη ενισχύσεων και των ειδικών κανονισμών της Ευρωπαϊκής Ένωσης, για την έρευνα και τις μικρομεσαίες επιχειρήσεις.

4. Με απόφαση του Υπουργού Ανάπτυξης καθορίζονται οι όροι και οι προϋποθέσεις χρηματοδότησης των Π.Π.Κ. κατά την παράγραφο 3, οι όροι και η διαδικασία αξιολόγησης των προτάσεων και ελέγχου των πραγματοποιούμενων επενδύσεων και κάθε αναγκαία λεπτομέρεια.

Άρθρο 24

1. Η ισχύς της Προσωρινής Άδειας Λειτουργίας που χορηγήθηκε σύμφωνα με την παρ. 5 του άρθρου 8 του ν. 2941/2001 (ΦΕΚ 201 Α') στις μονάδες της Δ.Ε.Η. Α.Ε., οι οποίες αναφέρονται στο άρθρο 42 του ν. 2773/1999 (ΦΕΚ 286 Α'), παρατείνεται μέχρι την 31.12.2008.

2. Στις μονάδες της Δ.Ε.Η. Α.Ε., στις οποίες έχουν χορηγηθεί Άδειες Παραγωγής από τις 24.1.2002 μέχρι την έναρξη ισχύος του παρόντος, χορηγείται μέχρι την 31.12.2008 Προσωρινή Άδεια Λειτουργίας, κατά την έννοια της παρ. 5 του άρθρου 8 του ν. 2941/2001 (ΦΕΚ 201 Α').

3. Στις μονάδες που αναφέρονται στις προηγούμενες παραγράφους 1 και 2, περιλαμβάνονται και οι μονάδες της Δ.Ε.Η. Α.Ε. οι οποίες αναφέρονται στο Παράρτημα (Πίνακες Α και Β) της απόφασης του Υπουργού Ανάπτυξης Δ5/ΗΛ/Α/23332/27.12.2004 (ΦΕΚ 1940 Β').

4. Περαιτέρω παράταση της διάρκειας των αδειών των προηγούμενων παραγράφων, μπορεί να δοθεί, για λόγους δημόσιου συμφέροντος, με απόφαση του Υπουργού Ανάπτυξης.

Άρθρο 25

Στο άρθρο 26 του ν. 1514/1985 (ΦΕΚ 13 Α') προστίθεται παράγραφος 6 ως εξής:

«6. Υπάλληλοι μόνιμοι ή με σχέση εργασίας ιδιωτικού δικαίου αορίστου χρόνου, που ανήκουν στην κατηγορία του τεχνικού επιστημονικού προσωπικού, κατά την έννοια του άρθρου 20, οι οποίοι υπηρετούσαν στα ερευνητικά κέντρα και ανεξάρτητα ερευνητικά ινστιτούτα μέχρι την 31.12.2004 και είναι κάτοχοι διδακτορικού διπλώματος, κρίνονται μια μόνο φορά, ύστερα από αίτησή τους, από τις ειδικές επιτροπές κρίσεων των οικείων ερευνητικών κέντρων και ανεξάρτητων ερευνητικών ινστιτούτων, σύμφωνα με τα προβλεπόμενα στις διατάξεις του παρόντος νόμου, για ένταξη τους σε μια από τις βαθμίδες Α', Β', Γ' ή Δ' των ερευνητών, σε προσωποπαγή θέση. Οι αιτήσεις που αναφέρονται στο προηγούμενο εδάφιο υποβάλλονται μέχρι την 31.12.2005. Σε ερευνητικά κέντρα των οποίων θέση Διευθυντή ινστιτούτου είναι κενή, εισηγητής της αρμόδιας ειδικής επιτροπής κρίσεων ορίζεται ο Διευθυντής του οικείου ερευνητικού κέντρου. Η δαπάνη που απαιτείται από την εφαρμογή της προηγούμενης παραγράφου καλύπτεται από τον τακτικό προϋπολογισμό των οικείων ερευνητικών κέντρων και των ανεξάρτητων ερευνητικών ινστιτούτων.»

Άρθρο 26

Στο άρθρο 15 του ν. 3205/2003 (ΦΕΚ 297 Α') προστίθεται πέμπτη παράγραφος ως εξής:

«5. Ο συνολικός χρόνος προϋπηρεσίας των υπαλλήλων και του ερευνητικού προσωπικού, που υπηρέτησαν με σχέση ιδιωτικού δικαίου, ορισμένου ή αορίστου χρόνου, στο Ινστιτούτο Θαλάσσιας Βιολογίας Κρήτης (Ι.ΘΑ.ΒΙ.Κ.) λογίζεται ως δημόσια υπηρεσία και λαμβάνεται υπόψη για τον υπολογισμό και τη λήψη του χρονοεπίδοματος, καθώς και για την κατάταξη και εξέλιξη των ανωτέρω υπαλλήλων και του ερευνητικού προσωπικού στα μισθολογικά κλιμάκια του άρθρου 3. Κατά τα λοιπά ισχύουν τα προβλεπόμενα στην παρ. 2 του άρθρου 34 του π.δ. 164/2003 (ΦΕΚ 131 Α'). Η δαπάνη που απαιτείται για την εφαρμογή του προηγούμενου εδαφίου καλύπτεται από τον εγκεκριμένο τακτικό προϋπολογισμό του Ελληνικού Κέντρου Θαλασσίων Ερευνών (ΕΛ.ΚΕ.Θ.Ε.).»

Άρθρο 27

Οι παράγραφοι 3, 4, 11 και 12 του άρθρου 4 του ν. 2773/1999 (ΦΕΚ 286 Α') αντικαθίστανται ως ακολούθως:

«3. Η Ρ.Α.Ε. συγκροτείται από επτά (7) μέλη τα οποία διακρίνονται για την επιστημονική τους κατάρτιση και την επαγγελματική τους ικανότητα και διαθέτουν εξειδικευμένη εμπειρία σε θέματα αρμοδιότητάς τους.

4. Τα μέλη της Ρ.Α.Ε. επιλέγονται ύστερα από προκήρυξη που δημοσιεύεται σε τέσσερις, τουλάχιστον, ημερήσιες εφημερίδες πανελληνίας κυκλοφορίας. Ύστερα από πρόταση του Υπουργού Ανάπτυξης και γνώμη της Επιτροπής Θεσμών και Διαφάνειας της Βουλής, τρία (3) από τα ανωτέρω μέλη της Ρ.Α.Ε. επιλέγονται από το Υπουργικό Συμβούλιο και διορίζονται με πράξη του στις θέσεις του Προέδρου και των Α' και Β' Αντιπροέδρων της Αρχής αυτής. Τα λοιπά μέλη της Ρ.Α.Ε. διορίζονται με απόφαση του Υπουργού Ανάπτυξης.

11. Με κοινή απόφαση των Υπουργών Οικονομίας και Οικονομικών και Ανάπτυξης καθορίζονται οι αποδοχές του Προέδρου, των Αντιπροέδρων και των μελών της Ρ.Α.Ε. κατά παρέκκλιση από κάθε γενική και ειδική διάταξη. Η δαπάνη που προκαλείται από την εφαρμογή του προηγούμενου εδαφίου βαρύνει τον προϋπολογισμό της Ρ.Α.Ε..

12. Η Ρ.Α.Ε. στις σχέσεις της με τις άλλες Αρχές και τους τρίτους, καθώς και ενώπιον των δικαστηρίων, εκπροσωπείται από τον Πρόεδρο της. Σε περίπτωση κωλύματος ή απουσίας του Προέδρου, από τον Α' Αντιπρόεδρο και, σε περίπτωση κωλύματος ή απουσίας αυτού, από τον Β' Αντιπρόεδρο. Ο Πρόεδρος της Ρ.Α.Ε. μπορεί με αποφάσεις του να εξουσιοδοτεί μέλη αυτής ή μέλη της Γραμματείας να ενεργούν για λογαριασμό του και να τον εκπροσωπούν για συγκεκριμένη πράξη ή ενέργεια ή κατηγορία πράξεων ή ενεργειών.»

Άρθρο 28

Το στοιχείο γ' της παρ. 2 του άρθρου 11 του ν. 3279/ 2004 (ΦΕΚ 205 Α') αντικαθίσταται, από τότε που ίσχυσε, ως εξής:

«γ) Το ύψος της τυχόν αύξησης των διδάκτρων που καταβάλλονται στα νηπιαγωγεία, δημοτικά σχολεία, γυμνάσια και λύκεια της ιδιωτικής εκπαίδευσης κατά τα, πέραν του πρώτου, διδακτικά έτη δεν υπερβαίνει το ποσοστό που προκύπτει σύμφωνα με τον τύπο: $0,35 X + 0,65 \Psi = Z$.

Ως X ορίζεται η ετήσια μεταβολή του γενικού δείκτη τιμών καταναλωτή του προηγούμενου έτους, σε μέσα επίπεδα, όπως αυτή ανακοινώνεται από την Εθνική Στατιστική Υπηρεσία (Ε.Σ.Υ.Ε.), ως Ψ ορίζεται η μέση

αύξηση των αμοιβών εκπαιδευτικών ιδιωτικών σχολείων κατά το ημερολογιακό έτος μέσα στο οποίο αρχίζει το αντίστοιχο διδακτικό έτος και ως Z ορίζεται το ανώτατο ποσοστό αύξησης. Η μέση αύξηση Ψ ορίζεται ως ο αριθμητικός μέσος όρος των ποσοστών αύξησης των αμοιβών που αντιστοιχούν σε κάθε μισθολογικό κλιμάκιο εκπαιδευτικού με τέσσερα (4) έτη σπουδών.

Για το διδακτικό έτος 2004-2005 ισχύει ότι $X = 3,5\%$ και $\Psi = 9,77\%$, ενώ βάσει του παραπάνω τύπου προκύπτει ότι $Z = 7,58\%$.

Με απόφαση του Υπουργού Ανάπτυξης, η οποία εκδίδεται το αργότερο μέχρι τον Μάιο κάθε έτους, προσδιορίζεται η μέση αύξηση των αμοιβών των εκπαιδευτικών ιδιωτικών σχολείων για το ημερολογιακό έτος, μέσα στο οποίο αρχίζει το αντίστοιχο διδακτικό έτος και ανακοινώνεται το ανώτατο ποσοστό αύξησης Z των διδασκτρων.»

ΜΕΡΟΣ ΤΡΙΤΟ

ΤΕΛΙΚΕΣ ΚΑΙ ΜΕΤΑΒΑΤΙΚΕΣ ΔΙΑΤΑΞΕΙΣ

Άρθρο 29

1. Μέχρι την έκδοση των προεδρικών διαταγμάτων που προβλέπονται στις παραγράφους 11, 12 και 13 των άρθρων 1 και 4 αντιστοίχως, του παρόντος νόμου, εξακολουθούν να ισχύουν οι διατάξεις των προεδρικών διαταγμάτων 12/2005 (ΦΕΚ 10 Α') και 58/2005 (ΦΕΚ 87 Α') και οι διατάξεις που εκδόθηκαν κατ' εξουσιοδότηση του ν. 2323/1995, κατά το μέρος που δεν έρχονται σε αντίθεση με τις διατάξεις του παρόντος νόμου. Η ισχύς των αδειών υπαίθριου, πλανόδιου ή στάσιμου εμπορίου, που λήγουν αυτοδικαίως, σύμφωνα με τα προβλεπόμενα στο πρώτο εδάφιο της παρ. 1 του άρθρου 5 του ν. 3190/2003 (ΦΕΚ 249 Α') και στο π.δ. 12/2005 (ΦΕΚ 10 Α') που εκδόθηκε κατ' εξουσιοδότηση του νόμου αυτού, παρατείνεται αυτοδικαίως μέχρι την 31.3.2006.

Σε όσους κατέχουν άδεια άσκησης υπαίθριου στάσιμου εμπορίου που έχει εκδοθεί μέχρι την 30.6.2005 και ασκούσαν αποδεδειγμένα, κατά κύριο επάγγελμα, τη σχετική δραστηριότητα στις λαϊκές αγορές, μπορεί να χορηγηθεί άδεια επαγγελματία πωλητή λαϊκών αγορών. Με απόφαση του Υπουργού Ανάπτυξης καθορίζονται οι όροι, οι προϋποθέσεις, η διαδικασία και κάθε αναγκαία λεπτομέρεια για τη χορήγηση των ανωτέρω αδειών.

2. Οι διατάξεις [του άρθρου 10 – ΑΝΤΙΚ. ΤΗΣ ΦΡΑΣΗΣ ΜΕ ΤΗΝ ΠΑΡ. 10 ΤΟΥ ΑΡΘΡΟΥ 26 ΤΟΥ Ν. 3419/05, ΦΕΚ-297 Α'] του παρόντος νόμου δεν εφαρμόζονται:

α) σε καταστήματα λιανικού εμπορίου για τα οποία μέχρι τη δημοσίευση του παρόντος νόμου έχει χορηγηθεί άδεια από την αρμόδια πολεοδομική υπηρεσία στο όνομα του κυρίου ή του μισθωτή του καταστήματος, εφόσον η αίτηση με τα αναγκαία δικαιολογητικά είχε υποβληθεί στην ανωτέρω υπηρεσία, τουλάχιστον έναν (1) μήνα πριν από τη δημοσίευση του παρόντος νόμου, β) σε καταστήματα λιανικού εμπορίου για τα οποία έχουν καταρτισθεί επαγγελματικές μισθώσεις με τον όρο της ανέγερσης κτιρίου ή της διενέργειας εκτεταμένων επισκευών, εφόσον έχουν θεωρηθεί από την αρμόδια δημόσια οικονομική υπηρεσία (Δ.Ο.Υ.) οι οικείες συμβάσεις μισθώσεως και έχει υποβληθεί στην αρμόδια πολεοδομική υπηρεσία η αίτηση με τα αναγκαία δικαιολογητικά για την έκδοση της σχετικής άδειας, τουλάχιστον ένα (1) μήνα πριν από τη δημοσίευση του παρόντος νόμου, γ) σε περιπτώσεις αγοράς ακινήτων για ανέγερση ή λειτουργία καταστήματος λιανικού εμπορίου εφόσον έχουν νομίμως μεταγραφεί τα οικεία συμβόλαια μεταβίβασης και έχει υποβληθεί στην αρμόδια πολεοδομική υπηρεσία η αίτηση με τα αναγκαία δικαιολογητικά για την έκδοση της σχετικής άδειας, ένα (1) τουλάχιστον μήνα πριν από τη δημοσίευση του παρόντος νόμου.

3. Τα κάθε μορφής «παζάρια» και εμποροπανηγύρεις, που έχουν ιδρυθεί από δήμους ή κοινότητες, ή καθιερωθεί εθιμικά ή με διατάγματα, καταργούνται από τη δημοσίευση του παρόντος νόμου και παύουν να ισχύουν οι συμβάσεις που έχουν καταρτιστεί μεταξύ δήμων ή κοινοτήτων και φυσικών ή νομικών προσώπων, με αντικείμενο την παραχώρηση δημόσιου χώρου, για την οργάνωση και λειτουργία «παζαριού». Η λύση των συμβάσεων αυτών γίνεται αζημίως για τα συμβαλλόμενα μέρη.

4. Οι πωλητές λευκών ειδών, εφόσον για την εμπορική τους δραστηριότητα χρησιμοποιούσαν, πριν από την έναρξη ισχύος του παρόντος νόμου, όχημα χαρακτηρισμένο από το Υπουργείο Οικονομίας και Οικονομικών ως κινητό κατάστημα, εξαιρούνται από τον περιορισμό που ορίζεται στην περίπτωση β' της παραγράφου 3 του άρθρου 1 του ν. 2323/1995, όπως αντικαθίσταται με το άρθρο 1 του παρόντος νόμου.

[5.α) Με την επιφύλαξη των διατάξεων του άρθρου 57α του Αγορανομικού Κώδικα (ν.δ. 136/1946, ΦΕΚ 298 Α'), όπως ισχύει, και των παραγράφων 1 και 10 των άρθρων 5 και 7, αντιστοίχα, του ν. 2323/1995 (ΦΕΚ 145 Α'), όπως ισχύει, σε όσους παραβαίνουν τις αγορανομικές διατάξεις που εκδίδονται σύμφωνα με τα άρθρα 1,1α, 2 και 35 του Αγορανομικού Κώδικα, πέραν των ποινικών κυρώσεων που προβλέπονται στην παράγραφο 15 του άρθρου 30 του Κώδικα αυτού, επιβάλλεται πρόστιμο από χίλια (1.000) ευρώ μέχρι τριάντα χιλιάδες (30.000) ευρώ, ανάλογα με τη βαρύτητα της παράβασης, τις εν γένει συνέπειες που προκαλούνται σε βάρος των βλαπτομένων από αυτή, το βαθμό υπαιτιότητας και την τυχόν υποτροπή των παραβατών.

β) Οι παραβάσεις του προηγούμενου εδαφίου βεβαιώνονται, αμέσως, κατά τη διαπίστωσή τους, από τα αρμόδια ελεγκτικά όργανα, τα οποία υποχρεούνται να υποβάλουν, εντός πέντε (5) ημερών, από την

ημερομηνία βεβαίωσης της παράβασης, τις σχετικές εκθέσεις στα όργανα που είναι αρμόδια για την επιβολή του προστίμου.

γ) Το πρόστιμο επιβάλλεται: αα) για παραβάσεις που βεβαιώνονται από τα ελεγκτικά όργανα του Υπουργείου Ανάπτυξης, με απόφαση του Γενικού Γραμματέα Εμπορίου του Υπουργείου Ανάπτυξης, ββ) για παραβάσεις που βεβαιώνονται από τα ελεγκτικά όργανα των Νομαρχιακών Αυτοδιοικήσεων (Ν.Α.), με απόφαση του Γενικού Γραμματέα της οικείας Περιφέρειας.

δ) Με απόφαση του Υπουργού Ανάπτυξης καθορίζεται ειδικότερα το ύψος του προστίμου που επιβάλλεται για καθεμία από τις παραβάσεις του εδαφίου α' της παρούσας παραγράφου και μπορεί να ρυθμίζεται κάθε ειδικότερο θέμα και σχετική λεπτομέρεια για την εφαρμογή των διατάξεών της.

ε) Τα ποσά των προστίμων που επιβάλλονται κατά την παρούσα παράγραφο εισπράττονται σύμφωνα με τις διατάξεις του Κ.Ε.Δ.Ε. (ν.δ. 356/1974, ΦΕΚ 90 Α') και μπορεί να αναπροσαρμόζονται με κοινή απόφαση των Υπουργών Οικονομίας και Οικονομικών και Ανάπτυξης.

στ) Οι αποφάσεις επιβολής προστίμου υπόκεινται σε προσφυγή ενώπιον του αρμόδιου δικαστηρίου, σύμφωνα με τις κείμενες διατάξεις. Για την παραδεκτή άσκηση της προσφυγής αυτής απαιτείται προκαταβολή ποσού ίσου με το 20% του εκάστοτε επιβαλλόμενου προστίμου, το οποίο σε κάθε περίπτωση δεν μπορεί να υπερβεί το ποσό των χιλίων (1.000) ευρώ - ΑΝΤΙΚ. ΤΗΣ ΠΑΡ. 5 ΤΟΥ ΑΡΘΡΟΥ 29 ΜΕ ΤΗΝ ΠΑΡ. 1 ΤΟΥ ΑΡΘΡΟΥ 15 ΤΟΥ Ν. 3557/07, ΦΕΚ-100 Α' - ΕΙΧΕ ΤΡΟΠΟΠΟΙΗΘΕΙ ΜΕ ΤΗΝ ΠΑΡ. 10 ΤΟΥ ΑΡΘΡΟΥ 26 ΤΟΥ Ν. 3419/05, ΦΕΚ-297 Α']

Άρθρο 30

Για το παραδεκτό της συζήτησης των προσφυγών που ασκούνται μετά την ισχύ του παρόντος νόμου, κατά των αποφάσεων με τις οποίες επιβάλλονται πρόστιμα, σύμφωνα με τις διατάξεις του πρώτου και δεύτερου μέρους του παρόντος νόμου απαιτείται η κατάθεση παραβόλου ποσού ίσου με το είκοσι τοις εκατό (20%) του επιβαλλόμενου προστίμου, το οποίο δεν μπορεί να υπερβεί το ποσό των πέντε χιλιάδων (5.000) ευρώ.

Άρθρο 31

Με προεδρικό διάταγμα, που εκδίδεται ύστερα από πρόταση του Υπουργού Ανάπτυξης, επιτρέπεται η κωδικοποίηση, σε ενιαίο κείμενο, των διατάξεων της κείμενης νομοθεσίας για το υπαίθριο εμπόριο. Κατά την κωδικοποίηση επιτρέπεται η μεταβολή των άρθρων, των παραγράφων και των εδαφίων, η διαγραφή, η σύμπτυξη ή η διεύρυνση του αριθμού των άρθρων, η απόδοση του κειμένου στη δημοτική, καθώς και οποιαδήποτε αναγκαία φραστική μεταβολή, χωρίς αλλοίωση της έννοιας του ισχύοντος κειμένου.

Άρθρο 32

Καταργούμενες διατάξεις

1. Από την έναρξη ισχύος του παρόντος νόμου καταργούνται: α) οι διατάξεις των άρθρων 3, 6 και 8 του ν. 1470/1938, β) το δεύτερο εδάφιο της περίπτωσης β' της παρ. 9 του άρθρου 7 του ν. 2557/1997 (ΦΕΚ 271 Α'), γ) η προτελευταία και τελευταία περίοδος της παραγράφου 4 του άρθρου 58 του ν. 998/1979 (ΦΕΚ 289 Α'), όπως η παράγραφος αυτή προστέθηκε με τις διατάξεις της παρ. 4 του άρθρου 2 του ν. 2941/2001 (ΦΕΚ 201 Α') και δ) το άρθρο 4 του ν. 2323/1995.

2. Κάθε άλλη γενική ή ειδική διάταξη που αναφέρεται σε θέματα τα οποία ρυθμίζονται από τον παρόντα νόμο ή είναι αντίθετη προς τις διατάξεις αυτού.

Άρθρο 33

1. Τα χημικά εργαστήρια της Διεύθυνσης Τεχνικού Ελέγχου της Γενικής Γραμματείας Καταναλωτή του Υπουργείου Ανάπτυξης, όπως ορίζονται από τις διατάξεις του π.δ. 197/1997 (ΦΕΚ 156 Α'), μπορούν να παρέχουν σε οργανισμούς, επιχειρήσεις και ιδιώτες, ύστερα από αίτηση τους, υπηρεσίες εκτέλεσης οργανοληπτικών και φυσικοχημικών αναλύσεων ελαιολάδου, πυρηνελαιίου και άλλων καταναλωσιμων ελαίων, να χορηγούν πιστοποιητικά ποιότητας των προαναφερόμενων ελαίων ή να παρέχουν άλλες συναφείς εργασίες. Για τις υπηρεσίες και εργασίες του προηγούμενου εδαφίου, εισπράττονται από τους ενδιαφερομένους συναφή τέλη σύμφωνα με τις διατάξεις της Υ.Α. 3002640/1552/6.2.2002 (ΦΕΚ 161 Β').

2. Τα τέλη που εισπράττονται σύμφωνα με την προηγούμενη παράγραφο, καθώς και το ποσοστό πενήντα τοις εκατό (50%) από τα έσοδα που προέρχονται από πρόστιμα που επιβάλλονται σύμφωνα με την παρ. 3 του άρθρου 14 του ν. 2251/1994 (ΦΕΚ 191 Α') αποτελούν έσοδα του Κρατικού Προϋπολογισμού, τα οποία διατίθενται μέσω ειδικού κωδικού, που εγγράφεται στον προϋπολογισμό της Γενικής Γραμματείας Καταναλωτή του Υπουργείου Ανάπτυξης, αποκλειστικά για:

(α) την κάλυψη των λειτουργικών δαπανών της Γενικής Γραμματείας Καταναλωτή,

(β) τις αμοιβές των μελών επιτροπών που εξετάζουν τους φακέλους των υποθέσεων για τις οποίες επιβάλλονται διοικητικές κυρώσεις,

(γ) τις αμοιβές των μελών της οργανοληπτικής ομάδας δοκιμαστών

ελαιολάδου,

(δ) τις αμοιβές των κλιμακίων που ελέγχουν στην αγορά την εφαρμογή της νομοθεσίας για την προστασία του καταναλωτή,

(ε) την αμοιβή που καταβάλλεται για υπηρεσίες που παρέχουν πραγματογνώμονες ή εργαστήρια δοκιμών που ανήκουν σε αναγνωρισμένους φορείς, που αφορούν στον έλεγχο της συμμόρφωσης των καταναλωτικών προϊόντων και υπηρεσιών με την ισχύουσα συναφή νομοθεσία.

3. Με αποφάσεις του Υπουργού Ανάπτυξης ρυθμίζεται κάθε αναγκαία λεπτομέρεια σχετική με τα ανωτέρω θέματα.

Άρθρο 34

Στην παρ. 7 του άρθρου 7 του ν. 2496/1997 (ΦΕΚ 87 Α') προστίθεται εδάφιο ως εξής:

"Ως ασφαλιστική περίπτωση θεωρείται και η εξαγορά των ασφαλιστηρίων συμβολαίων ζωής, που έχουν και επενδυτικό χαρακτήρα και τα οποία σχηματίζουν αξίες εξαγοράς, κατά την έννοια των διατάξεων του παρόντος νόμου. Στην περίπτωση αυτή, ο ασφαλιστής οφείλει να καταβάλει το ποσό των αξιών εξαγοράς και το τυχόν προϊόν Υπεραπόδοσης του Μαθηματικού Αποθέματος, που προβλέπεται στις διατάξεις του ν.δ. 400/1970 (ΦΕΚ 10 Α'), εντός τριάντα (30) ημερών από την ημερομηνία υποβολής της αίτησης από τον δικαιούχο. Αν παρέλθει άπρακτη η προθεσμία του προηγούμενου εδαφίου, ο Υπουργός Ανάπτυξης επιβάλλει πρόστιμο στον ασφαλιστή από τρεις χιλιάδες (3.000) μέχρι εξήντα χιλιάδες (60.000) ευρώ. Το πρόστιμο που προβλέπεται στο προηγούμενο εδάφιο αποτελεί δημόσιο έσοδο και καταχωρείται στον κωδικό αριθμό εσόδου (Κ.Α.Ε.) 3739."

Άρθρο 35

Στο άρθρο 15 του π.δ. 394/1996 (ΦΕΚ 266 Α) προστίθεται νέα παράγραφος 6 ως εξής:

"6. Για το παραδεκτό της άσκησης ένστασης σύμφωνα με τις παραγράφους 1 και 2, προσκομίζεται παράβολο κατάθεσης υπέρ του Δημοσίου ποσού ίσου με το 0,10 επί τοις εκατό (0,10%) επί της προϋπολογισμένης αξίας του υπό προμήθεια είδους, το ύψος του οποίου δεν μπορεί να είναι μικρότερο των χιλίων (1.000) και μεγαλύτερο των πέντε χιλιάδων (5.000) ευρώ. Το παράβολο αποτελεί δημόσιο έσοδο και καταχωρείται στον κωδικό αριθμό εσόδου

(Κ.Α.Ε.) 3741 ("παράβολα από κάθε αιτία"). Με κοινή απόφαση των Υπουργών Οικονομίας και Οικονομικών και Ανάπτυξης μπορεί να αναπροσαρμόζονται το ποσοστό του παραβόλου και το ύψος των ανωτέρω ποσών."

Άρθρο 36

Έναρξη ισχύος

Η ισχύς του παρόντος νόμου αρχίζει από τη δημοσίευση του στην Εφημερίδα της Κυβερνήσεως, εκτός αν ορίζεται διαφορετικά στις επί μέρους διατάξεις του.

Παραγγέλλομε τη δημοσίευση του παρόντος στην Εφημερίδα της Κυβερνήσεως και την εκτέλεσή του ως νόμου του Κράτους.

Ιωάννινα, 16 Αυγούστου 2005



04002850503040056



ΕΦΗΜΕΡΙΣ ΤΗΣ ΚΥΒΕΡΝΗΣΕΩΣ

ΤΗΣ ΕΛΛΗΝΙΚΗΣ ΔΗΜΟΚΡΑΤΙΑΣ

ΤΕΥΧΟΣ ΤΕΤΑΡΤΟ

Αρ. Φύλλου 285

5 Μαρτίου 2004

ΑΠΟΦΑΣΕΙΣ

Αριθ. 10788

Έγκριση πολεοδομικών σταθεροτύπων (standards) και ανώτατα όρια πυκνοτήτων που εφαρμόζονται κατά την εκπόνηση των γενικών πολεοδομικών σχεδίων, των σχεδίων χωρικής και οικιστικής οργάνωσης «ανοικτής πόλης» και των πολεοδομικών μελετών.

Η ΥΠΟΥΡΓΟΣ

ΠΕΡΙΒΑΛΜΟΝΤΟΣ, ΧΩΡΟΤΑΞΙΑΣ ΚΑΙ ΔΗΜΟΣΙΩΝ ΕΡΓΩΝ

Έχοντας υπόψη:

1. Τις διατάξεις της παρ. 7 του άρθρου 1 του Ν. 2508/1997 «Βιώσιμη Οικιστική Ανάπτυξη και άλλες διατάξεις» (Α' 124).
2. Τις διατάξεις του άρθρου 29 Α του Ν. 1558/1985 «Κυβέρνηση και Κυβερνητικά Όργανα» (Α' 137) όπως προστέθηκε με το άρθρο 27 του Ν. 2081/1992 (Α' 154) και τροποποιήθηκε με το άρθρο 1 παρ. 2α του Ν. 2469/1997 (Α' 38).
3. Την 48/2004 γνωμοδότηση του Κ. ΣΧΟΠ.
4. Το γεγονός ότι από τις κανονιστικές διατάξεις αυτής της απόφασης δεν προκαλείται δαπάνη σε βάρος του κρατικού προϋπολογισμού, αποφασίζουμε:

Άρθρο 1

Εγκρίνονται πολεοδομικά σταθεροτύπα (standards) και ανώτατα όρια πυκνοτήτων που εφαρμόζονται κατά την εκπόνηση γενικών πολεοδομικών σχεδίων χωρικής και οικιστικής οργάνωσης «ανοικτής πόλης» και των πολεοδομικών μελετών όπως στα επόμενα άρθρα και το παράρτημα που αποτελεί αναπόσπαστο μέρος της παρούσας απόφασης και δημοσιεύεται με αυτή.

Άρθρο 2

Γενικές έννοιες - ορισμοί

Α. Έννοια του δείκτη και του πρότυπου

1. Το πρότυπο είναι η παράμετρος (ποσοτική και ποιοτική) που εξασφαλίζει το μέτρο του αρκετού για την ποσότητα, και το μέτρο του ανεκτού για την ποιότητα, μιας συνήθους λειτουργίας που επιλέγεται και χωροθετείται με τον πολεοδομικό σχεδιασμό. Τα πρότυπα δίδονται με τη μορφή «Χ ανά Ψ» όπου χ και ψ πολεοδομικά στοιχεία (πο-

σοτικά, ποιοτικά) και αφορούν λειτουργίες κοινωνικές, παραγωγικές διοικητικές, δίκτυα υποδομής.

2. Ο δείκτης διακρίνεται στον πολεοδομικό δείκτη και στον πολεοδομικό δείκτη προδιαγραφής, που στο εξής ονομάζεται πρότυπο μέγεθος (standard).

α. Οι πολεοδομικοί δείκτες αναφέρονται στην υπάρχουσα κατάσταση, προέρχονται από την καταγραφή των πραγματικών συνθηκών, και έχουν κανονιστικό χαρακτήρα.

β. Οι πολεοδομικοί δείκτες προδιαγραφής (δηλ. τα πρότυπα μεγέθη (standards) αποτελούν οδηγό για τις προβλεπόμενες ανάγκες και καθορίζουν τη συμπεριφορά ενός οικιστικού συστήματος.

3. Για τον καθορισμό των αναγκών χρησιμοποιείται, είτε ο δείκτης είτε το πρότυπο ανάλογα με την επιλογή ή τη δυνατότητα παρέμβασης (οικονομική-κοινωνική-πολιτική) του σχεδιασμού σε λειτουργίες που εξαρτώνται κυρίως από εξωγενείς παράγοντες όπως π.χ. ο δείκτης «καταστήματα λιανικού εμπορίου» στον συνολικό πληθυσμό.

Β. Ελαστικότητα πρότυπου

1. Κατά την εκπόνηση των πολεοδομικών μελετών των πόλεων και οικισμών της χώρας, η κατάταξη των οικισμών γίνεται αφ' ενός σύμφωνα με το πληθυσμιακό μέγεθος και τον διοικητικό τους ρόλο και αφετέρου σύμφωνα με τον ιδιαίτερο χαρακτήρα κάθε οικισμού (αγροτικός, παραδοσιακός, βιομηχανικός, τουριστικός κλπ.). Βάσει αυτών αναγνωρίζεται η αρχή ελαστικότητας εφαρμογής του πρότυπου.

2. Το πρότυπο εξειδικεύεται στην περίπτωση που αναφέρεται: Είτε σε ένα συγκεκριμένο οικισμό είτε σε ένα χαρακτηριστικό του που μπορεί να προδιαγραφεί, δηλαδή παρουσιάζει μια κανονικότητα. Η απαίτηση της κανονικότητας διαχρονικά οδηγεί σε ένα ελαστικό προσδιορισμό της τιμής του. Έτσι στην περίπτωση του ποιοτικού πρότυπου αυτό διατυπώνεται σας «Χ1 ανά Ψ1» ή «Χ2 ανά Ψ2» ενώ στην περίπτωση του ποσοτικού πρότυπου διατυπώνεται με τη μορφή «Χ1 έως Χ2 ανά Ψ1 έως Ψ2» ή ότι το πρότυπο κυμαίνεται από α έως β τιμή.

3. Η ελαστικότητα του πρότυπου αναφέρεται και στην απόκλιση μεταξύ του θεωρητικώς επιθυμητού πρότυπου και του εφικτού ή εφαρμόσιμου, η οποία οφείλεται σε παράγοντες όπως:

- το χρονικό διάστημα που απαιτείται για την υλοποίηση του πολεοδομικού σχεδιασμού στο χώρο μετά τη θεσμοθέτησή του,

- τη δυνατότητα πραγματοποίησης επενδύσεων στις υποδομές και ανωδομές (μορφολογία εδάφους, αξία γης κλπ.) από φορείς του Δημοσίου Τομέα ή ιδιώτες,

- την αντίσταση κοινωνικών ομάδων οι οποίες επιβαρύνονται από την υλοποίηση των προτάσεων του σχεδιασμού.

Οι παράγοντες αυτοί οδηγούν στην υιοθέτηση διαφορετικών τιμών προτύπων και ειδικότερα:

α. επιθυμητά πρότυπα για τον σχεδιασμό νέων οικισμών,

β. πρότυπα προσαρμοσμένα στην υπάρχουσα κατάσταση για την επέκταση υφισταμένων οικισμών,

γ. πρότυπα που λαμβάνουν υπόψη τους υπάρχοντες δείκτες για την κάλυψη αναγκών ενός υπάρχοντος οικισμού.

Γ. Εφαρμογή Προτύπου

1. Παράγοντες μη μετρήσιμοι που διαμορφώνουν ένα πρότυπο εκτιμώνται υποκειμενικά και παρουσιάζονται με μορφή ποσοτικών μεγεθών. Η ποικιλία των παραγόντων από τους οποίους εξαρτάται το μέγεθος και το είδος ενός προτύπου καθιστά κάθε περίπτωση εφαρμογής του στο χώρο μοναδική και ειδική.

2. Λειτουργίες που συνδέονται με οικονομικές δραστηριότητες όπως εμπόριο, βιομηχανία, γραφεία κλπ., προσφέρονται λιγότερο για την χρησιμοποίηση προτύπων γιατί επηρεάζονται σημαντικά από εξωτερικούς παράγοντες (πολιτικές αποφάσεις κλπ.) σε βαθμό που τα θεωρητικά πρότυπα να μην έχουν πρακτική σημασία, αλλά να αποτελούν, μόνο γενικές ενδείξεις μεγεθών.

3. Τα ενδεικτικά μεγέθη και οι παράμετροι στις οποίες αναφέρονται τα πρότυπα και οι δείκτες είναι:

βιώσιμη μονάδα: δηλαδή το ελάχιστο και μέγιστο μέγεθος σε τμ. κάθε μονάδας, πέρα του οποίου πρέπει να δημιουργηθεί νέα μονάδα,

ακτίνα εξυπηρέτησης που αναφέρεται στη μέγιστη επιτρεπόμενη απόσταση της κατοικίας του χρήστη από το χώρο της εγκατάστασης,

αναγκαία τμ. ανά κάτοικο ή χρήστη, με ένα εύρος τιμών που αναφέρονται είτε σε επιφάνεια εδάφους, είτε σε ωφέλιμη επιφάνεια (συνδυασμός λειτουργιών π.χ. εμπόριο - κατοικία κλπ.).

ποσοστό χρηστών στον πληθυσμό που προκύπτει είτε από γενικά στατιστικά στοιχεία είτε από τις ειδικότερες αναλύσεις και προβλέψεις των μελετητών για τον εκάστοτε οικισμό.

Δ. Ισχύς Προτύπου

Η παρούσα απόφαση δύναιται να αναπροσαρμόζεται μέχρι την 31.3 εκάστου έτους, βάσει των τεκμηριωμένων προτάσεων των αρμοδίων υπηρεσιών, κατόπιν της έρευνας ή της εμπειρίας εφαρμογής των δεικτών και προτύπων.

Άρθρο 3 Χρήση Προτύπων

Α. Οι πολεοδομικοί δείκτες και τα πρότυπα χρησιμοποιούνται κατά την εκπόνηση των μελετών ΓΠΣ/ΣΧΟΟΑΠ και Μελετών Πολεοδόμησης (Πολεοδομικές Μελέτες ανάπλασης ή ειδικών κατηγοριών) σε συνδυασμό με τις αντίστοιχες ισχύουσες προδιαγραφές και τις διατάξεις περί των χρήσεων γης όπως εκάστοτε ισχύουν.

Β. Ειδικότερα προσδιορίζονται:

1. Τα βασικά μεγέθη του σχεδιασμού για τον πληθυσμό, τη χωρητικότητα - φέρουσα ικανότητα, την πυκνότητα, το συντελεστή κορεσμού και την κατοικία.

2. Κατευθύνσεις χωροθέτησης των λειτουργιών συσχετιστές τους με άλλες λειτουργίες και ιδιαίτεροι δείκτες και πίνακες για τις ενότητες:

α. Κοινωνική και Τεχνική υποδομή:

- Διοίκηση - Εξυπηρέτησεις

- Εκπαίδευση

- Υγεία - Πρόνοια

- Αθλητισμός

- Πράσινο - Ελεύθεροι χώροι

- Πολιτιστικά

- Δίκτυα Κυκλοφορίας

β. Άλλες Λειτουργίες

- Λιανικό Εμπόριο

- Παραγωγικές εγκαταστάσεις (βιομηχανία, τουρισμός κ.α.)

3. Σύμφωνα με τα πρότυπα που τελικά διαλέγει ο μελετητής, γίνεται αναγωγή στο συγκεκριμένο οικισμό, τόσο για το κέντρο του οικισμού όσο και για κάθε μια πολεοδομική ενότητα και προσδιορίζονται οι ανάγκες σε μονάδες και γη, της εκάστοτε λειτουργίας και συμπληρώνεται ξεχωριστός πίνακας για το κέντρο και κάθε ενότητα. Είναι επιθυμητό να γίνεται συνδυασμός λειτουργιών (π.χ. σχολείο, αθλητικές εγκαταστάσεις, πολιτιστικά) στο πλαίσιο εξοικονόμησης δημόσιας, δημοτικής ή κοινοτικής γης και της οικονομίας στην ανάλωση του φυσικού κεφαλαίου.

4. Οι κατά τις προηγούμενες παραγράφους εκτιμήσεις εφαρμόζονται ανάλογα και στο επίπεδο των Πολεοδομικών Μελετών, ιδίως όταν συντάσσονται πολεοδομικές μελέτες ανάπλασης - ανασυγκρότησης περιοχών ή μελέτες πολεοδόμησης ειδικών κατηγοριών και όπου απαιτείται. Περαιτέρω εξειδίκευση ή επικαιροποίηση των μεγεθών που δίνονται από εγκεκριμένες μελέτες ΓΠΣ ή και ΣΧΟΟΑΠ είτε Ο υπολογισμός των αναγκών για τον σχεδιασμό του επιπέδου αυτού (πολεοδομική μελέτη) στις περιπτώσεις που από τις κείμενες διατάξεις δεν απαιτείται οπωσδήποτε η έγκριση ΓΠΣ ή ΣΧΟΟΑΠ (π.χ. Πολεοδομική Μελέτη σε ΒΕΠΕ, ΠΟΑΠΔ κα).

Άρθρο 4

Πληθυσμός Χωρητικότητας Πολεοδομικών Μελετών

Α. Πληθυσμός

1. Η προβολή - εκτίμηση πληθυσμού στις μελέτες πολεοδομικού σχεδιασμού γίνεται με αποδεκτές στατιστικές μεθόδους για το χρόνο - στόχο του πολεοδομικού σχεδιασμού. Στην προβολή - εκτίμηση του πληθυσμού λαμβάνονται ως βάση τα δεδομένα του χωροταξικού πλαισίου που αφορούν την κατάταξη στο οικιστικό δίκτυο, τις γενικότερες εξυπηρετήσεις και τη φέρουσα ικανότητα των φυσικών πόρων των περιοχών.

2. Ο χρόνος - στόχος προσδιορίζεται κατά κανόνα στο χρονικό διάστημα μεταξύ 5 και 20 ετών.

Β. Συντελεστής Κορεσμού «λ».

1. Ο συντελεστής κορεσμού «λ», αντανακλά τη λειτουργική «εικόνα» της κάθε περιοχής και το βαθμό «έντασης» της οικιστικής ή άλλης ανάπτυξής της για το χρόνο στόχο.

Οι ανάγκες για κοινωνική και τεχνική υποδομή του θεωρητικού πληθυσμού δηλαδή της προβολής του πληθυσμού στο χρόνο - στόχο, είναι στην πραγματικότητα υπε-

ρεκτιμημένες δεδομένου ότι ο θεωρητικός υπολογισμός των μελλοντικών τάσεων ανάπτυξης μιας πόλης / οικισμού κατά κανόνα είναι μεγαλύτερος των πραγματικών καταστάσεων και ρυθμών που διέπουν την ανάπτυξή τους.

Βάσει αυτών κατά τη σύνταξη μελετών πολεοδομικού σχεδιασμού (ΓΠΣ, ΣΧΟΟΑΠ ή άλλες Μελέτες Πολεοδομικής) εκτιμάται ένας συντελεστής κορεσμού μικρότερος της μονάδας. Οι παράγοντες που επηρεάζουν το «λ» είναι η υφιστάμενη κατάσταση δομής του οικισμού και η επιθυμητή φυσιογνωμία του καθώς και ο ρόλος του στο οικιστικό δίκτυο της χώρας, όπως αναλυτικότερα περιγράφεται στην επόμενη παράγραφο 3 της ενότητας Β του Κεφαλαίου Ι του παραρτήματος.

2. Ειδικότερα καθορίζεται ότι για τους οικισμούς ανάλογα με την κατάταξή τους, κατά την παράγραφο 3 της ενότητας Β του Κεφαλαίου Ι του παραρτήματος ο «λ» πρέπει να λαμβάνεται κατά κανόνα ως εξής:

Οικισμός 1ου επιπέδου	λ μεγαλύτερος ή ίσος προς 0,65
Οικισμός 2ου επιπέδου	λ μεγαλύτερος ή ίσος προς 0,55
Οικισμός 3ου επιπέδου	λ μεγαλύτερος ή ίσος προς 0,50
Οικισμός 4ου ή και 5ου επιπέδου	λ μεγαλύτερος ή ίσος προς 0,40

Οι τιμές αυτές αναφέρονται στο σύνολο του οικισμού εφ' όσον δε ο οικισμός οργανώνεται σε πολλές πολεοδομικές ενότητες στο μέσο όρο των «λ» όλων των ΠΕ.

3. Ο πληθυσμός «κορεσμού» ή «χωρητικότητας» είναι ο πληθυσμός αναφοράς των μελετών πολεοδομικού σχεδιασμού, υπό την έννοια ότι στο μέγεθος αυτό εκτιμώνται οι ανάγκες σε κοινωνική και τεχνική υποδομή των οικισμών / πολεοδομικών ενότητων.

Γ. Πυκνότητα (d)

1. Η «θεωρητική» πυκνότητα (d) αντανακλά τις αποδεκτές στεγαστικές και οικιστικές συνθήκες και υπολογίζεται από τον τύπο:

$$d = \frac{\sigma}{k + u \times \sigma} \times 10^4$$

όπου:

σ: netto συντελεστής δόμησης

k: τ.μ. επιφάνειας κτιρίου κατοικίας / κάτοικο

u: τ.μ. επιφάνειας κτιρίων για κοινωνική + τεχνική υποδομή / κάτοικο

2. Ο μαθηματικός τύπος της προηγούμενης παραγράφου είναι ακριβής για οικισμό ή πολεοδομική ενότητα όπου η κυρίαρχη χρήση είναι η κατοικία και με μικρό ποσοστό άλλων χρήσεων πλην κατοικίας (όπως τα καταστήματα, γραφεία).

Σε οικισμούς ή πολεοδομικές ενότητες με μικτές χρήσεις ή με τουριστική - παραθεριστική κίνηση ο τύπος της παραγράφου 1 διαφοροποιείται ώστε να προσεγγίζονται με μεγαλύτερη ακρίβεια οι αναγκαίες επιφάνειες του προβλεπόμενου πληθυσμού σε αμιγή κατοικία.

3. Στο παράρτημα της παρούσας δίνονται αναλυτικοί (και ενδεικτικοί) υπολογισμοί για τη μορφή του τύπου της d «θεωρητική» σε περιπτώσεις:

- «κεντρικών» ΠΕ / οικισμών
- «τουριστικών» ή «παραθεριστικών» ΠΕ / οικισμών

4. Η d «θεωρητική» χρησιμοποιείται για τον υπολογισμό των αναγκών σε γη της κοινωνικής και τεχνικής υποδομής για τον εκτιμώμενο πληθυσμό χωρητικότητας του σχεδίου. Η τελικά προτεινόμενη πυκνότητα πρέπει να βρίσκεται εντός των ορίων της επόμενης παραγράφου 5.

5. Πυκνότητες μικρότερες των 100 ατόμων / Ha επιλέγονται κατά κανόνα για περιοχές ήπιας οικιστικής ανάπτυξης και παραθεριστικής κατοικίας.

Το διάστημα πυκνοτήτων από 100 - 400 άτομα/Ha είναι αποδεκτό για τους περισσότερους οικισμούς και τις αστικές περιοχές.

Σε τμήματα ή ΠΕ οικισμών 2ου και 1ου επιπέδου είναι αποδεκτές πυκνότητες 400-600 ατόμων/Ha υπό ορισμένες προϋποθέσεις όπως ότι η πυκνότητα της ευρύτερης περιοχής είναι πολύ χαμηλή.

Δ. Χωρητικότητα - Πληθυσμός Χωρητικότητας

1. Ο πληθυσμός χωρητικότητας-πληθυσμός κορεσμού είναι το μέγεθος στο οποίο υπολογίζονται όλες οι ανάγκες σε κοινωνική και τεχνική υποδομή. Οι παράμετροι που διαμορφώνουν τον πληθυσμό χωρητικότητας είναι η πυκνότητα και ο συντελεστής κορεσμού.

2. Ο πληθυσμός χωρητικότητας του σχεδίου δίδεται από τους τύπους:

α. Οργάνωση οικισμού σε μια πολεοδομική ενότητα

$$C_{ολ} = d \times E \times \lambda$$

όπου:

d: η πυκνότητα η τιμή της οποίας πρέπει να βρίσκεται εντός των ορίων των τιμών της παρ. 5 του παρόντος

E: συνολική επιφάνεια του οικισμού ή της προτεινόμενης επέκτασης αφαιρούμενου του εκτιμώμενου ποσοστού κοινοχρήστων χώρων

λ: συντελεστής κορεσμού

β. Οργάνωση οικισμού σε πολλές πολεοδομικές ενότητες

$$C_{ολ} = d \times \epsilon \times \lambda \quad \text{ή}$$

$$C_{ολ} = d_1 \times \epsilon_1 \times \lambda_1 + \dots \dots \dots d_n \times \epsilon_n \times \lambda_n$$

όπου:

C_{ολ}: πληθυσμός χωρητικότητας

d: πυκνότητα ως ανωτέρω περίπτωση α

ε: επιφάνεια πόλης / οικισμού (εξαιρουμένου του ποσοστού κοινοχρήστων χώρων ως περίπτωση α)

λ: συντελεστής κορεσμού

d₁ ... d_n: πυκνότητα / πολεοδομική ενότητα

ε₁ ... ε_n: επιφάνεια κάθε πολεοδομικής ενότητας εξαιρουμένου του ποσοστού κοινοχρήστων χώρων

λ₁ ... λ_n: συντελεστής κορεσμού / πολεοδομική ενότητα

ή

$$C_{ολ} = \frac{\text{πρόβλεψη πληθυσμού στο χρόνο-στόχο}}{\lambda}$$

Στο παράρτημα της παρούσας δίνονται παραδείγματα διαγράμματα ροής εργασιών και ελέγχου εφαρμογής των παραπάνω τύπων.

Ε. Κατοικία

1. Το σύνηθες σταθερότυπο κατοικίας για τις ανάγκες των μελετών ΓΠΣ/ΣΧΟΟΑΠ και των Πολεοδομικών Μελετών είναι αυτό που αναφέρεται στην μέση ωφέλιμη επιφάνεια κατοικίας ανά άτομο (τμ./άτομο).

2. - Αποδεκτοί δείκτες, στο πλαίσιο των εφαρμοζόμενων προγραμματικών μελετών για τη βιώσιμη ανάπτυξη, θεωρούνται:

- για την α' κατοικία από 28 - 45 τμ./άτομο

- για την β' κατοικία από 15 - 35 τμ./άτομο

Σε ιδιαίτερες περιπτώσεις είναι δυνατή η απόκλιση από τις τιμές αυτές εφ' όσον αιτιολογούνται βάσει πραγματικών στοιχείων - ιδιαιτεροτήτων.

Άρθρο 5

Κοινωνική - Τεχνική Υποδομή

Α. Διοίκηση - Εξυπηρέτησεις

1. Η σημασία της διοίκησης για ένα οικισμό και το ποσοστό επιφάνειας που καταλαμβάνει στο σύνολο των κεντρικών λειτουργιών είναι συνάρτηση:

- του είδους και του μεγέθους του οικισμού
- της περιοχής που επηρεάζει
- του βαθμού διοικητικής αποκέντρωσης (όργανα και διάρθρωση)
- της θέσης του οικισμού και την ευκολία προσβασιμότητας δηλαδή εξυπηρέτηση δικτύων μεταφορών.

2. Στην έννοια της διοίκησης περιλαμβάνονται οι εξής κατηγορίες υπηρεσιών

- α. λειτουργίες διακυβέρνησης
- β. λειτουργίες οικονομίας
- γ. λειτουργίες κοινωνικής πρόνοιας
- δ. λειτουργίες εκπαίδευσης και πολιτιστικά.

Για τις (γ) και (δ) περιπτώσεις γίνεται αναλυτική αναφορά στις ενότητες Β, Γ και ΣΤ του παρόντος άρθρου.

3. Ποσοτικοί δείκτες:

Οι δείκτες για τις περιπτώσεις (α) και (β) αναφέρονται σε:

- καθαρή συνολική επιφάνεια (τμ) ανά μονάδα διοίκησης η οποία μόνο για τα κοινοτικά καταστήματα είναι:

Για οικισμούς 5ου επιπέδου ελάχιστο 150 τμ.

Για οικισμούς 4ου επιπέδου και άνω ελάχιστο 200 τμ.

- ωφέλιμη επιφάνεια (κτισμένη) σε τμ. ανά απασχολούμενο είναι 10 - 25 τμ./απασχολούμενο

- τμ. γηπέδου ανά κάτοικο, κυμαίνεται από 0,1 - 1,0 τμ./κάτοικο.

Β. Εκπαίδευση

1. Νηπιαγωγείο

Το Νηπιαγωγείο χωροθετείται απαραίτητα μέσα στα όρια της πολεοδομικής ενότητας με βασικό κριτήριο χωροθέτησης την ακτίνα εξυπηρέτησης (maximum ακτίνα: 400 m - πεζή προσέλευση).

Ελάχιστη βιώσιμη μονάδα Νηπιαγωγείου αποτελεί μαθητικό δυναμικό 20 - 30 παιδιών.

Το ποσοστό του πληθυσμού που αποτελεί χρήστες του Νηπιαγωγείου εκτιμάται σε 2%. Η επιφάνεια γηπέδων ανά χρήστη είναι κατά κανόνα της τάξεως 15 - 24 τμ./χρήστη.

2. Δημοτικό

Το Δημοτικό Σχολείο χωροθετείται μέσα στα όρια της πολεοδομικής ενότητας με βασικό κριτήριο την ακτίνα εξυπηρέτησης (maximum 800 m).

Σε προγραμματιζόμενες μονάδες, στα αστικά κέντρα όσο και σε οικισμούς όπου το μαθητικό δυναμικό το επιτρέπει, θεωρείται ως βιώσιμη μονάδα το 6θέσιο Δημοτικό με δυναμικό 180 μαθητές (30 μαθητές ανά τάξη).

Το δυναμικό των 180 μαθητών, αντιστοιχεί σε πληθυσμό 1800 κατοίκων (από στατιστικά δεδομένα οι ηλικίες της δημοτικής εκπαίδευσης (6-11 χρόνων) αντιστοιχούν περίπου στο 10% του πληθυσμού).

Η επιλογή χωροθέτησης εξαθέσιου ή δωδεκαθέσιου Δημοτικού σε ήδη κατοικημένες περιοχές και τηρουμένου ως βασικού κριτηρίου της ακτίνας εξυπηρέτησης, εξαρτάται τόσο από την πυκνότητα δόμησης όσο και από το προσφερόμενο γήπεδο (θέση - επιφάνεια).

Η απαραίτητη επιφάνεια ανά χρήστη κατά κανόνα κυμαίνεται σε 7 - 11 τμ./χρήστη.

3. Γυμνάσιο - Λύκειο

Ελάχιστη βιώσιμη μονάδα Γυμνασίου αποτελεί μαθητικό δυναμικό 105 παιδιών (τρία τμήματα των 35 μαθητών)

που σύμφωνα με πληθυσμιακά στατιστικά στοιχεία, αντιστοιχεί σε πληθυσμό 2.100 κατοίκων (οι ηλικίες Γυμνασίου αντιστοιχούν περίπου στο 5% του πληθυσμού).

Ελάχιστη βιώσιμη μονάδα Λυκείου αποτελεί μαθητικό δυναμικό 105 μαθητών (3 τμήματα των 35 μαθητών) που αντιστοιχεί σε πληθυσμό 2.700 κατοίκων. (Το ποσοστό % φοιτούντων στο Λύκειο αντιστοιχεί περίπου στο 4% του πληθυσμού).

Είναι εκπαιδευτικά και λειτουργικά δυνατή η συγκρότηση εκπαιδευτικών μονάδων Γυμνασίου και Λυκείου με συνολική ανάπτυξη μαθητικού δυναμικού από 210 μαθητές (6 τμήματα).

Η απαραίτητη επιφάνεια ανά χρήστη όπως η προηγούμενη περίπτωση 2.

4. Ειδικά Σχολεία - Ανώτατη Εκπαίδευση

Σταθερότυπα για τα ειδικά σχολεία και τις εγκαταστάσεις τριτοβάθμιας εκπαίδευσης καθορίζονται σύμφωνα με τα προγράμματα του οικείου φορέα (ΥΠΕΠΘ).

Στο παράρτημα της παρούσας δίνονται κατευθύνσεις χωροθέτησης των μονάδων εκπαίδευσης και σχετικός πίνακας.

Γ. Υγεία - Πρόνοια

1. Υγεία (Περίθαλψη)

Με σκοπό την όσο το δυνατόν καλύτερη εξασφάλιση της Δημόσιας Υγείας σε εθνικό επίπεδο ολοκληρώνεται το αποκεντρωμένο σύστημα υγειονομικής περίθαλψης και κοινωνικής πρόνοιας που οι βασικές μονάδες του έχουν ως εξής:

α. Μονάδες Υγείας

Σε κάθε υγειονομική περιφέρεια (διαμέρισμα) αναπτύσσεται ένα πλήρες σύστημα υπηρεσιών υγείας που καλύπτει ισότιμα και αυτοτελώς τις ανάγκες του πληθυσμού ως εξής:

• Περιφερειακό Νοσοκομείο

Λειτουργεί στην έδρα κάθε υγειονομικής περιφέρειας, καλύπτει τις ανάγκες της και παρέχει ιατρική εκπαίδευση σε όλες ή τις περισσότερες ιατρικές ειδικότητες και συμβάλλει στη προαγωγή της ιατρικής έρευνας.

Τα περιφερειακά Νοσοκομεία εκτός από τις περιπτώσεις που ήδη υπάρχουν μπορούν να εγκατασταθούν στον χώρο των νομαρχιακών νοσοκομείων που υπάρχουν στις έδρες των Νομών (πρωτεύουσα περιφέρειας).

• Νομαρχιακό Νοσοκομείο

Χωροθετείται στην έδρα του Νομού με ικανή υποδομή σε εργαστήρια και κλίνες νοσηλείας. Είναι το βασικό όργανο που παρέχει νοσηλεία και καλύπτει τις ανάγκες του πληθυσμού του νομού σε περίθαλψη (από τον πληθυσμό εξαρτάται το μέγεθος, ο αριθμός των κλινών, λοιπά χαρακτηριστικά), παρέχει ιατρική εκπαίδευση και συμβάλει στην προαγωγή της ιατρικής έρευνας.

• Κέντρα Υγείας

Αποκεντρωμένες Υπηρεσίες πρωτοβάθμιας περίθαλψης και κοινωνικής φροντίδας των νομαρχιακών νοσοκομείων. Εξαρτώνται διοικητικά και οργανικά από αυτά. Διακρίνονται σε αστικά και μη αστικά κέντρα υγείας.

Παρέχουν βασικά εξωνοσοκομειακή περίθαλψη και νοσηλεία ολιγόωρης παραμονής σε εξαιρετικές περιπτώσεις.

Κριτήρια χωροθέτησης. Το Αστικό Κέντρο Υγείας εξυπηρετεί πληθυσμό από 15.000 - 40.000 κατοίκους, ενώ το μη αστικό κέντρο υγείας πληθυσμό από 5.000 - 30.000 κατοίκους. Χρόνος προσπέλασης μισή ώρα (επιθυμητός) έως 1 ώρα (ανεκτός).

Χωροθετούνται κατά κανόνα σε οικισμούς πληθυσμού άνω των 1.000 κατοίκων με πρωτεύον κριτήριο την καλή προσπέλαση.

Σημαντικός επίσης παράγων για την χωροθέτηση των Κ.Υ. είναι και ο χρόνος μετακομιδής από το Κ.Ε. στο Νομαρχιακό Νοσοκομείο.

- Περιφερειακό Ιατρείο

Αποκεντρωμένες Υπηρεσίες μη Αστικών Κέντρων Υγείας κύρια, παρέχουν εξωνοσοκομειακή περίθαλψη. Εξυπηρετούν πληθυσμό από 0-5.000 κατοίκους. Κριτήριο χωροθέτησης ο χρόνος προσπέλασης.

- Ψυχιατρική Περίθαλψη

Καλύπτεται από:

α. Τα υπάρχοντα ψυχιατρικά νοσοκομεία

β. Τους ψυχιατρικούς τομείς των Γενικών Νοσοκομείων (Νομαρχιακά Περιφερειακά).

γ. Κέντρα Ψυχικής Υγείας. Σκοπός τους η ψυχοκοινωνική μέριμνα στο επίπεδο της πρωτοβάθμιας περίθαλψης και κοινωνικής φροντίδας (ανεξάρτητα από τα κέντρα υγείας).

β. Ειδικότερα πρότυπα μεγέθη και δείκτες δίδονται από τον αρμόδιο φορέα (Υπουργείο Υγείας - Πρόνοιας) και ενδεικτικά στον σχετικό πίνακα του παραρτήματος της παρούσας.

2. Πρόνοια

α. Οι εγκαταστάσεις πρόνοιας οργανώνονται είτε αυτοτελώς οπότε χωροθετούνται μέσα στα όρια της πολεοδομικής ενότητας που εξυπηρετούν είτε εντάσσονται λειτουργικά στα Κέντρα Υγείας και στα Περιφερειακά Ιατρεία (όπως οι συμβουλευτικοί σταθμοί προστασίας μητρότητας, βρεφών εγκαταστάσεις βραχείας νοσηλείας κ.α.) σύμφωνα με τα προγράμματα του αρμόδιου φορέα (Υπουργείο Υγείας-Πρόνοιας).

β. Διακρίνονται εγκαταστάσεις που αφορούν:

1. την προστασία βρεφών

Βασική εγκατάσταση οι βρεφονηπιακοί σταθμοί χωροθετούνται στα όρια των πολεοδομικών ενότητων με κριτήρια:

- τον αριθμό των εργαζομένων μητέρων και των παιδιών
- τις κοινωνικοοικονομικές συνθήκες του πληθυσμού
- τις συνθήκες κατοικίας και το μέγεθος των νοικοκυριών

2. την προστασία ειδικών ομάδων (άτομα με αναπηρία)

Η σύγχρονη τάση της πρόνοιας αφορά την κοινωνική και επαγγελματική ένταξη των ομάδων αυτών στο κοινωνικό σύνολο με τη σταδιακή κατάργηση όπου αυτό είναι δυνατό της ιδρυματικής μορφής παροχής περίθαλψης.

Οι επί μέρους ανάγκες καθορίζονται μετά από απογραφή κατά γεωγραφικό χώρο από τον αρμόδιο φορέα.

- την προστασία ηλικιωμένων ατόμων

Σταδιακή υποκατάσταση ιδρυματικής περίθαλψης με άλλες εγκαταστάσεις κοινωνικής πρόνοιας όπου είναι δυνατόν. Στην κατηγορία αυτή ανήκουν:

- θεραπευτήριο χρόνιων παθήσεων
- γηριατρικές κλινικές
- γεροντικές στέγες

γ. Ειδικές προδιαγραφές και σταθερότυπα κατά περίπτωση από τον αρμόδιο φορέα (Υπουργείο Υγείας - Πρόνοιας). Ενδεικτικοί πίνακες στο παράρτημα της παρούσας.

Δ. Αθλητισμός

1. Οι αθλητικές εγκαταστάσεις που εξυπηρετούν τις περιοχές κατοικίας και τις μονάδες εκπαίδευσης ομαδοποιούνται σε δύο είδη πυρήνων:

Πυρήνας Α

Πυρήνας Β

Οι πυρήνες αυτοί κατανέμονται στους οικισμούς ως εξής:

α. Σε οικισμούς 5ου και 4ου επιπέδου ένας πυρήνας Α

β. Σε οικισμούς 3ου επιπέδου και άνω χωροθετούνται ένας πυρήνας Β.

Σε κάποιους με πληθυσμό εξυπηρέτησης πάνω από 30.000 ο οικισμός χωρίζεται σε μονάδες των 5.000 κατοίκων κατά προσέγγιση (μέγεθος πολεοδομικής ενότητας) και σε ευρύτερες περιοχές των 30.000 κατοίκων (συνολικές).

Σε κάθε ενότητα - συνοικία πληθυσμού εξυπηρέτησης 30.000 κατοίκων χωροθετείται πυρήνας Β και σε κάθε ενότητα των 5.000 πληθυσμού εξυπηρέτησης εκτός από αυτές που έχουν τους πυρήνες Β χωροθετείται πυρήνας Α (απομειωμένος).

2. Οι αθλητικοί πυρήνες πρέπει να συνδυάζονται κυρίως με τις μονάδες εκπαίδευσης. Επίσης πρέπει να συνδυάζονται με τους ελεύθερους χώρους και τους χώρους πρασίνου της περιοχής.

Στο παράρτημα της παρούσας και τους σχετικούς πίνακες δίνονται αναλυτικά το περιεχόμενο (δραστηριότητες - εγκαταστάσεις) των πυρήνων Α και Β και τα επιθυμητά μεγέθη τους.

3. Το πρότυπο για τη λειτουργία του αθλητισμού είναι 5,5 τμ./κάτοικο και αφορά στην επιθυμητή κατάσταση και όχι στα ελάχιστα αναγκαία και εφικτά κατά περίπτωση.

Ε. Πράσινο - Ελεύθεροι Χώροι

1. Το σύστημα ελεύθερων χώρων πρέπει να καλύπτει μια ποικιλία δραστηριοτήτων, οι οποίες αναπτύσσονται σε χώρους που σχεδιάζονται σε διάφορες αποστάσεις από τον τόπο κατοικίας και σε διάφορα μεγέθη, ανάλογα με τον προορισμό τους.

Ειδικότερα οι αστικοί χώροι πρασίνου διακρίνονται σε:

- Ελεύθεροι Χώροι Πολεοδομικής Ενότητας

Στην κατηγορία αυτή ανήκουν:

- νησίδες πρασίνου (green pockets) 0,01 - 01 Ha χωρίς άλλη χρήση. Παίζουν ρόλο κυρίως στην ορθολογική οριστικοποίηση του σχεδιασμού και στη δημιουργία «ανοιγμάτων» στον δομημένο ιστό.

- Πλατείες 0,1 - 0,5 Ha, με ή χωρίς εξοπλισμό. Το πράσινο δεν είναι το κύριο χαρακτηριστικό τους. Χρησιμοποιούνται κυρίως σαν χώροι κοινωνικής επαφής και αναψυχής (η χρήση αναψυκτηρίων είναι συμβατή).

- Παιδικές χαρές - γωνιές (μικρής κλίμακας) μπορεί να αφορούν σε τμήματα πεζοδρόμων (woonperf).

- Πάρκο Πολεοδομικής Ενότητας - Γειτονιάς 0,5 - 1,5 Ha εκτός του πρασίνου που είναι το κύριο χαρακτηριστικό του μπορεί να περιλαμβάνει δραστηριότητες ενεργητικής αναψυχής, όπως μικρές αθλητικές εγκαταστάσεις, παιδικές χαρές, χώρους παιχνιδιού (το πάρκο είναι δυνατόν να καλύπτει τις ανάγκες και πέραν της μιας πολεοδομικής ενότητας - γειτονιάς).

- Ελεύθεροι Χώροι Πόλης / Οικισμού

- Πάρκο Πόλης / Οικισμού

Οι χώροι της κατηγορίας αυτής κατά κανόνα τοποθετούνται σε φυσικές περιοχές που προσφέρονται για τον σκοπό αυτό και πρέπει να διαμορφωθούν έτσι ώστε να προστατευθεί και να αναδειχθεί ο φυσικός χαρακτήρας του τοπίου. Αποτελούν τις «φυγές» από το αστικό περιβάλλον και για αυτό είναι σκόπιμο να αποφεύγεται η χωροθέτηση σε αυτές λειτουργιών με έντονη όχληση.

Στο παράρτημα της παρούσας δίνονται αναλυτικότερα στοιχεία για τις επιθυμητές και συμβατές δραστηριότητες παθητικής και ενεργητικής αναψυχής που αναπτύσσονται στους χώρους αυτούς. Επίσης δίνονται τα προτεινόμενα μεγέθη που αφορούν στην επιθυμητή κατάσταση και όχι στα ελάχιστα αναγκαία και εφικτά κατά περίπτωση.

ΣΤ. Πολιτιστικά

1. Επειδή οι πολιτιστικές εγκαταστάσεις όπως Πινακοθήκες, Αίθουσες Τέχνης, Πνευματικά Κέντρα και αίθουσες πολιτιστικών εκδηλώσεων γίνονται και με ιδιωτική πρωτοβουλία κυρίως τοπικών συλλόγων και σωματείων είναι δύσκολο να καθορισθεί πρότυπο μέγεθος που διέπει τη χωροθέτησή τους.

2. Ενδεικτικά δίνονται οι δείκτες που αναφέρονται σε τμ./κάτοικο για τα πνευματικά - πολιτιστικά κέντρα των ΟΤΑ ως εξής:

- Για οικιστικά κέντρα 5ου και 4ου επιπέδου: 0,2 τμ./κάτοικο

- Για οικιστικά κέντρα 3ου επιπέδου και άνω: 0,1 τμ./κάτοικο

3. Στο παράρτημα της παρούσας και τους σχετικούς πίνακες αναφέρονται παραδείγματα διαφόρων μορφών πολιτιστικών εγκαταστάσεων και άλλων ειδικών μορφών κοινωνικού εξοπλισμού (ιεροί ναοί - κοιμητήρια).

Ζ. Δίκτυα Κυκλοφορίας

1. Επιφάνειες δικτύων

Η αναγκαία επιφάνεια για την εξυπηρέτηση των επιφανειακών μέσων μεταφοράς ανθρώπων και αγαθών εκτιμάται ως ποσοστιαία αναλογία της συνολικής επιφάνειας των πολεοδομούμενων περιοχών.

Τα μεγέθη (δείκτες) που θεωρητικά ανταποκρίνονται στους ελληνικούς οικισμούς είναι ανάλογα με τον πληθυσμό τους:

α. Οικισμοί με πληθυσμό μικρότερο των 2.000 κατοίκων ποσοστό τουλάχιστον 7%.

β. Οικισμοί με πληθυσμό μεταξύ 2.000 - 30.000 κατοίκων ποσοστό τουλάχιστον 15%.

γ. Μεσαίες πόλεις με πληθυσμό μεταξύ 30.000 - 100.000 κατοίκων ποσοστό τουλάχιστον 25%.

δ. Μεγάλες πόλεις με πληθυσμό άνω των 100.000 - 500.000 κατοίκων ποσοστό τουλάχιστον 30%.

ε. Μεγαλουπόλεις - Μητροπολιτικές περιοχές με πληθυσμό άνω των 500.000 κατοίκων ποσοστό τουλάχιστον 35%.

2. Οδοί

α. Οι οδοί ιεραρχούνται και κατατάσσονται σε:

- αστικές
- περιαστικές
- υπεραστικές

ανάλογα με:

- την θέση της οδού (εντός / περί / εκτός κατοικημένων περιοχών),

- το είδος χρήσης του παρόδιου χώρου (με / χωρίς δόμηση), (χωρίς παρόδια δόμηση: νοούνται οι περιοχές εκείνες οι οποίες θα παραμείνουν και μετά τον σχεδιασμό αμετάβλητες, δηλαδή χωρίς παρόδια δόμηση).

- την καθοριστική λειτουργία της οδού (σύνδεση / πρόσβαση / παραμονή).

β. Στο παράρτημα τις παρούσας δίνονται αναλυτικοί πίνακες για την ιεράρχηση και την κατάταξη σε κατηγορίες των οδών που παραλαμβάνουν την κυκλοφορία των οικισμών, τις ειδικότερες εξυπηρετήσεις των παρόδιων ζωνών τον σχεδιασμό και παραδείγματα εφαρμογών.

Στο ίδιο παράρτημα περιγράφονται οδηγίες και τα ιδιαίτερα χαρακτηριστικά για τον σχεδιασμό των κόμβων του οδικού δικτύου.

2. Πεζόδρομοι - Πεζοδρόμια

α. Χαρακτηρίζονται οι άξονες που έχουν ως αποκλειστικό ή κύριο προορισμό την κίνηση των πεζών, μόνιμα ή περιοδικά.

Σε αυτούς ανήκουν:

- συνοδευτικοί πεζόδρομοι
- ανεξάρτητοι πεζόδρομοι

Συνοδευτικοί πεζόδρομοι είναι τα πεζοδρόμια και οι διαβάσεις πεζών, όπου η κίνηση των πεζών πραγματοποιείται παράλληλα ή κάθετα προς το ρεύμα κινήσεως των τροχοφόρων και σε στενή επαφή με αυτό.

Οι ανεξάρτητοι πεζόδρομοι, μπορούν να ανήκουν σε τελείως διαφορετικό δίκτυο κινήσεως από τα τροχοφόρα, ή και σε παράλληλους άξονες με αυτά, αλλά με επαρκείς διαχωριστικές λωρίδες ή τέλος να είναι, απομονωμένες ζώνες αποκλειστικής κινήσεως πεζών, όπως π.χ. εμπορικοί δρόμοι κλπ.

β. Ο διαχωρισμός της κινήσεως των πεζών από τα τροχοφόρα, επιδιώκεται κυρίως για λόγους ασφαλείας, ιδιαίτερα των παιδιών και των υπερηλίκων.

γ. Η διάκριση σε συνοδευτικούς και ανεξάρτητους πεζοδρόμους δεν είναι ιεραρχική αλλά διαρθρωτική. Οι άξονες κινήσεως πεζών παρουσιάζουν και λειτουργική ιεράρχηση, που συνδέεται ιδιαίτερα με το φόρτο κυκλοφορίας των πεζών. Μπορούμε έτσι να διακρίνουμε:

- πρωτεύοντες πεζοδρόμους

- δευτερεύοντες πεζοδρόμους

Πρωτεύοντες πεζόδρομοι είναι οι άξονες εκείνοι που παρουσιάζουν ή προβλέπεται ότι θα παρουσιάσουν σημαντικούς φόρτους, γενικά μεγαλύτερους από 30 άτομα ανά λεπτό για τις δύο κατευθύνσεις μαζί.

Δευτερεύοντες πεζόδρομοι είναι εκείνοι που εξασφαλίζουν απλώς τη σύνδεση ανάμεσα σε δύο ή περισσότερα σημεία, με κίνηση μικρή που συνήθως δεν εξαντλεί την κυκλοφοριακή τους ικανότητα.

4. Ποδηλατόδρομοι

α. Οι ποδηλατόδρομοι διακρίνονται σε αστικούς, περιαστικούς και υπαίθρου και μπορούν να καταταγούν σε τρεις κατηγορίες ως εξής:

1. Το Εθνικό δίκτυο που διέρχεται από πόλεις και ύπαιθρο και συνδέει πρωτεύουσες νομών μεταξύ τους καθώς και με χώρους με ιδιαίτερη σημασία π.χ. ιστορικά μνημεία, περιοχές φυσικού κάλλους κλπ.

2. Το δίκτυο πόλης που αποτελείται από τις διαδρομές κορμού που συνδέουν τα κέντρα των Δήμων μεταξύ τους καθώς και με περιοχές ιδιαίτερης σημασίας φυσικού κάλλους κλπ.

3. Το Δημοτικό δίκτυο που αποτελείται από τις διαδρομές κορμού του Δήμου, διαδρομές με ιδιαίτερο χαρακτήρα και τις μικρού μήκους διαδρομές που διαχέονται στις περιοχές γειτονιάς και αποτελούν τα δίκτυα γειτονιάς.

β. Οι μετακινήσεις με ποδήλατα σπάνια υπερβαίνουν το μήκος των 5 Km, και διακρίνονται σε:

• Καθημερινών αναγκών: σύνθητες μήκος διαδρομής 1,5 - 4 Km

• Αναψυχής: σύνθητες μήκος διαδρομής 1-5 km

• Γειτονιάς: σύνθητες μήκος διαδρομής 0,5-4 km

Στο παράρτημα της παρούσας δίνονται αναλυτικές οδηγίες και διαστασιολόγηση για τον σχεδιασμό ποδηλατοδρόμων και πεζοδρόμων.

5. Χώροι Στάθμευσης

1. Στις περιοχές κατοικίας σημαντικό μέρος των αναγκών παρκαρίσματος κατοίκων και επισκεπτών εξυπηρετούνται από τον οδικό χώρο. Στις περιοχές άλλων, μικτών χρήσεων, όπου οι ανάγκες σε χώρους στάθμευσης είναι αυξημένες η «παρόδια» στάθμευση υπολογίζεται κυρίως για την εξυπηρέτηση στάθμευσης μικρής διάρκειας.

Οι εκτιμήσεις για την παρόδια στάθμευση αναφέρονται στην εξυπηρέτηση των επισκεπτών και στις απαιτήσεις τροφοδοσίας των μικτών χρήσεων (π.χ. καταστήματα).

2. Πέραν της παρόδιας στάθμευσης προτείνεται η στάθμευση σε μεγάλες ανοικτές επιφάνειες καθώς και σε κλειστούς χώρους.

3. Οι ακριβείς ανάγκες ανά χρήση / δραστηριότητα καθορίζονται από τις ισχύουσες σχετικές διατάξεις.

Στο παράρτημα της παρούσας δίνονται αναλυτικές οδηγίες και διαστασιολόγηση για το σχεδιασμό των χώρων στάθμευσης.

Άρθρο 6 Άλλες Λειτουργίες

Α. Λιανικό Εμπόριο

1. Οι παράμετροι που επηρεάζουν την ανάπτυξη του λιανικού εμπορίου στους οικισμούς είναι:

α. Ο ιδιαίτερος χαρακτήρας και το πληθυσμιακό μέγεθος του οικισμού και

β. Η οργάνωση και κατανομή των κεντρικών λειτουργιών μέσα στον οικισμό.

2. Ποσοτικοί Δείκτες - Πρότυπα για το λιανικό εμπόριο μπορούν να εξειδικεύονται ανάλογα με τους κλάδους και τις κατηγορίες του λιανικού εμπορίου (καθημερινό, σπάνιο, ανώμαλο), τις ειδικές απαιτήσεις εξυπηρέτησεων (απασχολούμενοι / κατάσταση, επιφάνεια / κατάστημα).

Ωστόσο οι εκάστοτε επιλεγόμενες τιμές των δεικτών επηρεάζονται από αστάθμητους παράγοντες που διέπουν την λειτουργία της ελεύθερης οικονομίας (αγορά).

Για τον πολεοδομικό σχεδιασμό εκτιμάται ότι είναι αποδεκτή η τιμή δείκτη από 0,35-0,65 τμ./κάτοικο.

Στο παράρτημα της παρούσας αναφέρονται αναλυτικότερα κατευθύνσεις για την οργάνωση και τη χωροθέτηση της λειτουργίας του λιανικού εμπορίου και σχετικοί πίνακες.

Β. Παραγωγικές Εγκαταστάσεις

1. Τουρισμός - Παραθερισμός

α. Πρόκειται για συναφείς δραστηριότητες που κατευθύνονται προς εκείνο το φυσικό περιβάλλον που προσφέρεται για αντίστοιχη αξιοποίηση και οργάνωση.

β. Ο έλεγχος και η συνεκτίμηση των κριτηρίων χωροθέτησης της επόμενης περίπτωσης και η εφαρμογή των διατάξεων της παρούσας που αναφέρονται στον πληθυσμό και τις ανεκτές πυκνότητες αποσκοπούν στην προστασία των φυσικών πόρων από την ανάπτυξη των δραστηριοτήτων με τον προσδιορισμό της «φέρουσας ικανότητας» των περιοχών.

«Φέρουσα ικανότητα» περιοχής νοείται ο ανεκτός βαθμός «ανάλωσης» του φυσικού της περιβάλλοντος και η ανεκτή αλλαγή στις συνθήκες που επικρατούν σε αυτό, με επεμβάσεις για την «οικιστική» αξιοποίησή της, χωρίς να προκαλούνται υπέρμετρες - μη αναστρέψιμες καταστροφές στο φυσικό περιβάλλον, στο πλαίσιο της βιώσιμης ανάπτυξης.

Βάσει κριτηρίων (παραμέτρων), οι περιοχές κατατάσσονται σε (3) βασικές κατηγορίες που είναι:

- Κορεσμένες περιοχές ή περιοχές στα όρια κορεσμού

- Αναπτυγμένες περιοχές με αντοχή / περιθώρια ανάπτυξης και

- Περιοχές μη ανεπτυγμένες με δυνατότητες ανάπτυξης.

γ. Για την επιλογή και χωροθέτηση περιοχών εγκατάστασης χρήσεων τουρισμού ή παραθερισμού εφόσον κατ' αρχήν έχει εκτιμηθεί η ζήτηση και η ανάγκη για Β' κατοικίας, πρέπει γενικά να ληφθούν υπόψη τα παρακάτω κριτήρια:

1. Φυσικό Περιβάλλον - ύπαρξη τουριστικών πόρων

- Φυσικά χαρακτηριστικά (κλίμα, μορφολογία εδάφους, νερό κλπ.)

- Πολιτιστικά και κοινωνικά χαρακτηριστικά (μνημεία, ιστορικοί πόροι, παραδοσιακοί οικισμοί, ήθη - έθιμα κλπ.)

- Δημογραφικά και οικονομικά χαρακτηριστικά (πληθυσμός, απασχόληση, παραγωγή κατά τομείς κλπ.).

2. Βαθμός ανάπτυξης

- Προσπέλαση (κόμβοι, δίκτυα συγκοινωνιών - μεταφορών κλπ.)

- Οικιστική δομή, υπηρεσίες, εξυπηρετήσεις.

- Τεχνική υποδομή (ύδρευση, αποχέτευση, εγκαταστάσεις υγείας, πρόνοιας, άθλησης κλπ.).

δ. Στο παράρτημα της παρούσας δίνονται ειδικότερα κριτήρια και δείκτες για την χωροθέτηση και τον καθορισμό δεικτών κορεσμού καθώς και σχετικοί πίνακες.

2. Βιομηχανικές και άλλες παραγωγικές εγκαταστάσεις

Στην έννοια των εγκαταστάσεων περιλαμβάνονται τα ΒΙΠΑ - ΒΙΟΠΑ, οι ΒΕΠΕ, οι εγκαταστάσεις χονδρεμπορίου, οι Τεχνοπόλεις, τα τεχνολογικά και επιχειρηματικά πάρκα καθώς και γενικότερα όλες οι οργανωμένες περιοχές ανάπτυξης παραγωγικών δραστηριοτήτων.

α. Τα κριτήρια και οι παράμετροι ανάπτυξης υπερτοπικής σημασίας περιοχών παραγωγικών δραστηριοτήτων καθορίζονται από τα πλαίσια χωροταξικού σχεδιασμού (Εθνικό - Περιφερειακό) ή τα αντίστοιχα Ειδικά Πλαίσια και Προγράμματα.

Αντίστοιχα η κλαδική σύνθεση και η δυναμικότητά τους καθορίζονται από τις ειδικότερες προδιαγραφές του αρμόδιου φορέα (Υπουργείο Ανάπτυξης) αλλά κυρίως προδιαγράφεται αφ' ενός από τη λειτουργία των κανόνων της υγιούς ανταγωνιστικότητας της ποιότητας των παραγομένων προϊόντων και αφ' ετέρου από τη λήψη μέτρων προστασίας του περιβάλλοντος από ρύπανση και προστασίας των απασχολούμενων.

β. Δείκτες και πρότυπα εξειδικεύονται ανάλογα με τους κλάδους και τις κατηγορίες των παραπάνω εγκαταστάσεων και δίδονται από τους αρμόδιους φορείς κατά περίπτωση.

γ. Για την οργάνωση των τοπικών αναγκών στον πολεοδομικό σχεδιασμό προσδιορίζεται τιμή δείκτη ως εξής:

- Για οικισμούς πληθυσμού μέχρι 25.000 κατοίκους από 0,2 έως 1,0 τμ./κάτοικο.

- Για οικισμούς πληθυσμού πάνω των 25.000 κατοίκων από 0,7 έως 2,5 τμ./κάτοικο.

Άρθρο 7

Η ισχύς της παρούσας απόφασης αρχίζει από τη δημοσίευσή της στην Εφημερίδα της Κυβερνήσεως.

Η απόφαση αυτή να δημοσιευθεί στην Εφημερίδα της Κυβερνήσεως.

Αθήνα, 5 Μαρτίου 2004

Η ΥΠΟΥΡΓΟΣ

ΒΑΣΩ ΠΑΠΑΝΔΡΕΟΥ

ΠΑΡΑΡΤΗΜΑ

Στο παράρτημα της παρούσας περιλαμβάνονται μεθοδολογία και αρχές σχεδιασμού, πίνακες, διαγράμματα, αναλυτικές περιγραφές και παραδείγματα για την επεξεργασία εφαρμογής των διατάξεων της.

Ι. ΜΕΘΟΔΟΛΟΓΙΑ ΚΑΙ ΑΡΧΕΣ ΣΧΕΔΙΑΣΜΟΥ

Α. Οικιστική Δομή - Κατευθύνσεις Στόχοι

1. Ο κύριος και βασικός στόχος της οικιστικής πολιτικής, είναι η κάλυψη όλων των αναγκών του πληθυσμού, οπουδήποτε αυτός κατοικεί και εργάζεται με μείωση των ανισοτήτων και με την εξασφάλιση, στον επαρχιακό - αγροτικό χώρο, υπηρεσιών ίσης ποιότητας με εκείνες των αστικών κέντρων και περιοχών. Για το σκοπό αυτό η πολιτική της οικιστικής ανάπτυξης υιοθετεί την αρχή της πολυκεντρικής δομής σε κάθε επίπεδο.

Υιοθετούνται όλα εκείνα τα μέτρα και προγράμματα που αναβαθμίζουν και ισχυροποιούν οικονομικά, δημογραφικά και λειτουργικά, τα μικρά οικιστικά κέντρα. Όσον αφορά την κοινωνική υποδομή, δομικό στοιχείο της είναι η δημιουργία ενιαίων κέντρων κοινωνικής υποδομής, τα οποία μπορούν να έχουν πυρήνα το σχολείο (γυμνάσιο ή λύκειο) και θα περιλαμβάνουν τις κοινωνικές εξυπηρετήσεις που σήμερα είναι διεσπαρμένες στους οικισμούς, σύμφωνα με τις ανάγκες του πληθυσμού και τις ιδιομορφίες κάθε περιοχής (συνδυασμός των διαφόρων λειτουργιών). Τα κέντρα αυτά χωροθετούνται στους πυρήνες των οικιστικών ενότητων - συστημάτων που λέμε «ανοικτές πόλεις».

2. Οι κατευθύνσεις για την ανάπτυξη ή επέκταση οικιστικών χρήσεων, συμπεριλαμβανομένων των τεχνικών υποδομών / παραγωγικών εγκαταστάσεων είναι:

- Η ελαχιστοποίηση της επέκτασης στις κρίσιμες ζώνες (παράκτιες, ζώνες προστασίας φυσικών περιοχών, γεωργική γη / δασική γη). Η προτεραιότητα στην «ανακύκλωση» των εγκαταλελειμμένων ή μη ενεργοποιημένων «οικιστικών θεσμοθετημένων χρήσεων ή εγκαταστάσεων» πριν την μετατροπή σε οικιστική όλων των άλλων χρήσεων γης.

- Η σχεδιασμένη συμπαγής επέκταση των οικισμών και η εξασφάλιση ικανοποιητικών πυκνοτήτων κατοίκησης εντός των εγκεκριμένων πολεοδομικών σχεδίων πριν την επέκταση για κατοικία.

- Η προώθηση της συμπαγούς οικιστικής ανάπτυξης με κέντρα τους υπάρχοντες πυρήνες.

- Η προώθηση της χωροθέτησης των παραγωγικών χρήσεων σε οργανωμένους υποδοχείς σε συνάρτηση με τα αστικά οικιστικά κέντρα για αποφυγή των μετακινήσεων με την προϋπόθεση της τήρησης περιβαλλοντικών όρων και της χωροθέτησής τους εκτός των αρδευόμενων και αρδεύσιμων από τα αναπτυσσόμενα δίκτυα περιοχών.

- Η μεμονωμένη χωροθέτηση παραγωγικών εγκαταστάσεων πρέπει να συνδυάζεται με την αγροτική παραγωγή ή τους ειδικούς πόρους και να ελέγχεται βάσει των εκάστοτε ισχυουσών γενικών διατάξεων.

Β. Κατάταξη Οικισμών

1. Οι πόλεις και τα χωριά της χώρας μας, που αποτελούν τους μικρούς και μεγάλους κόμβους του οικιστικού δικτύου (οικιστικά κέντρα), ταξινομούνται σε ορισμένες κατηγορίες ή επίπεδα, με βάση την ακτινοβολία τους (ευρύτερη περιοχή επιρροής). Κάθε οικισμός, ορίζεται σαν κέντρο κάποιου επιπέδου ανάλογα με το είδος και τον αριθμό των λειτουργιών και εξυπηρετήσεων που

έχει, ενώ η ακτινοβολία του καθορίζεται με βάση το σύνολο του πληθυσμού της περιοχής, που εξυπηρετεί το κέντρο αυτό. Δηλαδή τον πληθυσμό τόσο του ίδιου του κέντρου όσο και των γύρω οικισμών που αποτελούν την ενδοχώρα του.

Η κατηγοριοποίηση των οικιστικών κέντρων, στηρίζεται στο φάσμα των λειτουργιών και εξυπηρετήσεων κοινωνικής και διοικητικής υποδομής που ανήκουν κυρίως στο δημόσιο, δημοσιοποιημένο ή τουλάχιστον μη ιδιωτικό τομέα, επειδή αυτές αποτελούν το βασικό κορμό για τον προγραμματισμό και σχεδιασμό του οικιστικού δικτύου (θέση και ρόλος των οικισμών και οικιστικών κέντρων).

2. Η επιλογή των λειτουργιών βασίζεται στις εξής συνιστώσες:

- ανάλυση οικονομικών δραστηριοτήτων και δυνατότητας αξιοποίησης τοπικών πόρων της ευρύτερης γεωγραφικής και πληθυσμιακής ενότητας,

- καθορισμός των επιθυμητών προτύπων (standards) σύμφωνα με πληθυσμιακά και γεωγραφικά κριτήρια, για κάθε λειτουργία και καθορισμός της αντίστοιχης παραδεκτής χρονοαπόστασης,

- καθορισμός minimum λειτουργιών (σε είδος και αριθμό) για κάθε επίπεδο οικισμών σύμφωνα με τις ιδιαιτερότητες κάθε περιοχής.

3. Τα οικιστικά κέντρα ταξινομούνται σε (5) επίπεδα. Σε κάθε επίπεδο ομαδοποιούνται εκείνες οι λειτουργίες που η δυνατότητα εξυπηρέτησής τους (κυρίως από άποψη πληθυσμιακού μεγέθους) βρίσκεται στο ίδιο επίπεδο. Οι λειτουργίες που περιέχονται ανά επίπεδο είναι οι εξής:

- Οικισμοί ή οικιστικά κέντρα 5ου επιπέδου (απλά χωριά):

Είναι μικρού πληθυσμιακού μεγέθους οικισμοί ή συνοικισμοί όπου βασικά αναπτύσσεται κατοικία καθώς και οι οικισμοί πιο σύνθετοι που εξυπηρετούν μικρό αριθμό γειτονικών οικισμών λόγω μιας λειτουργίας (π.χ. βρεφικός σταθμός).

Οι εξυπηρετήσεις που χωροθετούνται σε αυτούς (επιλεκτικά) είναι οι ακόλουθες: Νηπιαγωγείο, δημοτικό, βρεφικός σταθμός, ανοικτοί χώροι άθλησης.

- Οικιστικό κέντρο 4ου επιπέδου (κεφαλοχώρι)

Εξυπηρετούμενος πληθυσμός 2.000 - 8.000 κάτοικοι περίπου (μέσος όρος 5.000 κάτοικοι).

Εξυπηρετήσεις που χωροθετούνται επί πλέον αυτών της προηγούμενης κατηγορίας: Γυμνάσιο, Λύκειο, περιφερειακό ιατρείο, βιβλιοθήκη - κέντρο νεότητας, αίθουσα πολλαπλών χρήσεων, ταχυδρομείο.

Εφ' όσον είναι έδρα ΟΤΑ χωροθετούνται διοικητικά (δημοτικές υπηρεσίες, αστυνομικό τμήμα, πυροσβεστική υπηρεσία, γραφεία ΕΥΔΑΠ, ΔΕΗ) και οικονομικές υπηρεσίες (δημοτικές επιχειρήσεις, υποκαταστήματα τράπεζας).

- Οικιστικό κέντρο 3ου επιπέδου (κωμόπολη):

Μέσος εξυπηρετούμενος πληθυσμός: 20.000 κάτοικοι περίπου. Εξυπηρετήσεις που χωροθετούνται επί πλέον αυτών του προηγούμενου επιπέδου: κέντρο υγείας (αντικαθιστά το περιφερειακό ιατρείο), συμβουλευτικοί σταθμοί επιτόκων - βρεφών, γεροντικές στέγες - ΚΑΠΗ, αθλητικός πυρήνας Α', πνευματικό κέντρο - κέντρο λαϊκής επιμόρφωσης, κινηματογράφος, οικονομική εφορεία - δημόσιο ταμείο, ειρηνοδίκη, πταισματοδίκη, υποθηκοφυλακείο, αγρονομείο - δασονομείο.

- Οικιστικό κέντρο 2ου επιπέδου (νομαρχιακό κέντρο): Μέσος εξυπηρετούμενος πληθυσμός: 80.000 κάτοικοι περίπου. Εξυπηρετήσεις που χωροθετούνται επί πλέον του προηγούμενου επιπέδου: ειδικά σχολεία, ΚΕΤΕ, ΤΕΙ, νομαρχιακό νοσοκομείο, κέντρο βρεφών, μαθητικά οικοτροφεία, μαθητικές εστίες, γηριατρικές κλινικές, κέντρα προστασίας αναπήρων, θεραπευτήρια χρόνιων παθήσεων, αθλητικός πυργήνας Β', μουσείο, θέατρο, νομαρχιακές υπηρεσίες - υπουργείων και δημόσιων οργανισμών, πρωτοδικείο, πλημμελειοδικείο, υποδιεύθυνση αστυνομίας - τροχαίας - αγορανομίας.

- Οικιστικό κέντρο 1ου επιπέδου (περιφερειακό κέντρο): Μέσος εξυπηρετούμενος πληθυσμός: 450.000 κάτοικοι περίπου. Εξυπηρετήσεις που χωροθετούνται επί πλέον αυτών του προηγούμενου επιπέδου: ΑΕΙ, εργομετρικό κέντρο, περιφερειακό νοσοκομείο, περιφερειακές υπηρεσίες υπουργείων, δημοσίων οργανισμών, δημοσίων επιχειρήσεων - τραπεζών, Διεύθυνση αστυνομίας - επιθ. χωροφυλακής, εφετείο.

Γ. Πολεοδομική Οργάνωση

1. Ο πολεοδομικός σχεδιασμός των πόλεων και οικισμών γίνεται κατά οργανικές πολεοδομικές ενότητες (ΠΕ).

Η μονάδα της πολεοδομικής ενότητας αποτελεί τη βάση και το σύστημα αναφοράς για την εκτίμηση των αναγκών και των ελάχιστων εγκαταστάσεων.

2. Ο πληθυσμός της minimum πολεοδομικής ενότητας κυμαίνεται από 1500 - 5000 κατοίκους που καλύπτεται από τον min κοινωνικό εξοπλισμό. Στα μεγάλα αστικά κέντρα ο πληθυσμός της πολεοδομικής ενότητας είναι κατά κανόνα μεγαλύτερος του παραπάνω μεγέθους των 5.000 κατοίκων.

Αντίστοιχα σε μικρούς αυτοτελείς και «απομονωμένους» οικισμούς μπορεί ο πληθυσμός της πολεοδομικής ενότητας να υπολείπεται των 1.5000 κατοίκων.

II. ΧΩΡΗΤΙΚΟΤΗΤΑ - ΥΠΟΛΟΓΙΣΜΟΣ ΣΥΝΤΕΛΕΣΤΗ ΚΟΡΕΣΜΟΥ

Πυκνότητα

A. Διευκρινήσεις για την θεωρητική.

1. Ο μαθηματικός τύπος βγαίνει ως εξής:

Σε κάθε Ha χρειαζόμαστε K μ2 κτιρ.επιφ./κάτοικο για κατοικία και u μ2/κάτοικο για κοινωνική - τεχνική υποδομή. Τα k μ2./κατ. διαιρούμενα με τον συντελεστή δόμησης ανάγονται σε γη και το σύνολο της γης τότε είναι [(k/σ) + u] μ2/κατ. ή 1/[(k+σ) + u] κατ./μ2 ή σ/(k+σ) κατ./μ2 ή [σ/(k+σ)] 10⁴ δηλαδή είναι d = [σ/(k+σ)] 10⁴.

Σε αυτή την περίπτωση ο σ είναι ο netto συντελεστής δηλαδή αυτός που νομοθετείται για τα οικοπέδα (αν υπάρχουν πολλοί τομείς συντελεστών χρησιμοποιούμε τον μέσο σ).

2. Ο τύπος σ(μέσος) = (σ εν σν): ε(πολ.ενότητας) υπολογίζεται κατά προσέγγιση. Ισχύει απόλυτα μόνο στην περίπτωση που όλοι οι τομείς συντελεστών έχουν το ίδιο ποσοστό οικοπεδικής γης.

3. Ο τύπος d = [σ/(k+σ)] 10⁴ ισχύει με σχετική ακρίβεια για πολεοδομική ενότητα όπου οι διαφορές χρήσεως ισόγειου είναι αμελητέες σε σχέση με την χρήση κατοικίας (δηλαδή το κυρίως εμπόριο βρίσκεται στο κέντρο της πόλης).

4. Σε μικρές πόλεις όπου οριοθετείται μια πολεοδομική ενότητα και το κέντρο πόλης ταυτίζεται με το κέντρο της πολεοδομικής ενότητας λαμβάνονται υπόψη και οι άλλες χρήσεις που κατανέμονται από το κέντρο προς την

περιφέρεια του οικισμού (σε ισόγειο, ορόφους κλπ.). Σε αυτήν την περίπτωση οι κτιριακές αυτές ανάγκες είναι συγκρίσιμες και σημαντικές σε σχέση με τις κτιριακές επιφάνειες αμιγούς κατοικίας. Το σταθερότυπο που λαμβάνει μέρος στον τύπο είναι τότε k' = k(αμιγούς κατοικίας) + k(άλλων χρήσεων).

Πρέπει επομένως να γίνει μια κατά προσέγγιση εκτίμηση της κατάστασης. Αν υποθέσουμε ότι για αμιγή κατοικία «u» γίνεται δεκτός ένας συντελεστής «σ» και αυτός κατά ένα ποσοστό «αναλώνεται» σε άλλες χρήσεις (ισόγειο, καταστήματα κλπ.) τότε χρειάζεται μια προσαύξηση για να «δεχθεί» την κατοικία που αναφέρθηκε πριν. Ο τύπος που δίνει την προσαύξηση αυτή είναι:

$$\sigma' = \frac{\sigma(1-P \text{ κατ.})}{P \text{ κατ.}}$$

όπου «σ» η πρώτη επιλογή συντελεστή, P κατ. το ποσοστό κτιρίου επιφάνειας που διατίθεται τελικά για κατοικία και σ' η αναγκαία προσαύξηση.

B. Για οικισμούς με έντονη τουριστική - παραθεριστική κίνηση.

1. Για τον υπολογισμό των αναγκών σε υποδομή λαμβάνεται υπόψη υπόψη ο εποχιακός πληθυσμός και οι εξυπηρετήσεις που χρειάζεται. Κατά σειρά προτεραιότητας οι χρήσεις που πρέπει να προσαυξηθούν είναι οι εξής:

- κατοικία
- περίθαλψη
- κυκλοφορία
- πράσινο
- εμπόριο

2. Για τον υπολογισμό της αναγκαίας επί πλέον γης για κοινωνική και τεχνική υποδομή θεωρούμε μια προσαύξηση 4 μ2 ανά εποχιακό κάτοικο και η επί πλέον γη τότε είναι:

$$4 \chi \text{ (εποχιακός πληθ.)} / 10^4 \text{ Ha}$$

Άρα η συνολική γη είναι:

$$E = uX(\text{μόνιμος πληθ.}) + 4X(\text{εποχιακός πληθ.})$$

Από την σχέση αυτή καταλήγουμε σε ένα σταθερότυπο μ2 ανά μόνιμο κάτοικο:

$$u' = u + 4 \frac{(\text{εποχιακός πληθ.})}{(\text{μόνιμος πληθ.})}$$

Η επί πλέον γη χωροθετείται κατά βούληση και κατανέμεται στις χρήσεις που αναφέρονται παραπάνω.

3. Για την κατοικία απαιτούνται 8 μ2 κτιριακής επιφάνειας ανά εποχιακό κάτοικο και το σταθερότυπο κατοικίας γίνεται:

$$k' = k + 8 \frac{(\text{εποχιακός πληθυσμός})}{(\text{μόνιμος πληθ.})}$$

4. Έστω ο λόγος (εποχιακός πληθυσμός) / (μόνιμος πληθυσμός) β τότε η θεωρητική πυκνότητα γίνεται:

$$d = \frac{\sigma}{(k + 8\beta) + (u + 4\beta) \sigma} 10^4 \text{ κατ./Ha}$$

Δηλαδή η πυκνότητα αυτή είναι χαμηλότερη από αυτή που θα βρίσκαμε χωρίς τον εποχιακό πληθυσμό. Δεχόμαστε με αυτό τον τρόπο ότι σε περίοδο αιχμής ο αυξημένος πληθυσμός θα έχει την ανάλογη υποστήριξη σε κατοικία και υποδομή (με την παραδοχή ότι για εποχιακό κάτοικο δεν χρειάζονται τα ίδια σταθερότυπα που υιοθετούνται για τους μόνιμους κατοίκους).

Εκπαίδευση

ΚΟΙΝΩΝΙΚΟΣ ΕΞΟΠΛΙΣΜΟΣ	ΑΝΑΓΚΑΙΟΤΗΤΑ ΛΕΙΤΟΥΡΓΙΑΣ					ΠΡΟΤΥΠΑ				
	ΠΟΛΕΟΔΟΜΙΚΗ ΕΝΟΤΗΤΑ		ΠΟΛΗ			% Χρηστών στον πληθυσμό	Μαθητές/τάξη ή τμήμα (max)	Μαχ ακτίνα εξυπηρέτησης	ΜΟΝΑΔ ΕΣ Βιώσιμο Μέγεθος (Χρήστες)	Επιφάνεια Γηπέδου / Χρήστη Ελάχιστη
	Γειτονιά	Ομάδα Γειτονιών - Συνοικία	Έδρα Δήμου	Πρωτεύουσα Νομού	Κέντρο Περιφέρειας					
ΕΚΠΑΙΔΕΥΣΗ Βαθμίδες Ηλικίες										
ΝΗΠΙΑΓΩΓΕΙΟ 4-5 ετών	•					2	20-30	400	20-30	15-21
ΔΗΜΟΤΙΚΟ 6-11 ετών	•					10	30	800	30-90	7-11
ΓΥΜΝΑΣΙΟ 12-15 ετών	•	•				5	35	1500	105	8-12
ΛΥΚΕΙΟ 15-18 ετών	•	•	•			4	35	1500	105	7-11
ΓΥΜΝΑΣΙΟ-ΛΥΚΕΙΟ 12-18 ετών	•	•	•			9	35	1500	210	8-12
ΣΥΓΚΡΟΤΗΜΑΤΑ - ΕΚΠΑΙΔΥΤΙΚΑ - ΑΘΛΗΤΙΚΑ - ΠΟΛΙΤΙΣΤΙΚΑ 4-18 ετών		•	•						1500 2000	20-30
ΕΙΔΙΚΑ ΣΧΟΛΕΙΑ			•	•	•					
ΑΝΩΤΕΡΗ - ΚΑΤΕΕ				•	•					
ΑΝΩΤΑΤΗ					•					

Αθλητισμός

Οι αθλητικές εγκαταστάσεις που αναλογούν σε κάθε Δήμο, δεν είναι υποχρεωτικό να εντάσσονται σε ενιαίο χώρο, αλλά μπορεί να κατανέμονται στα Δημοτικά Διαμερίσματα του Δήμου, ανάλογα με τους ελεύθερους χώρους που υπάρχουν, τη γεωγραφική τους θέση και την πληθυσμιακή τους δυναμικότητα.

Σε Δήμους με πληθυσμό μικρότερο των 4.000 κατοίκων προβλέπονται εγκαταστάσεις βάσης όπως :

- Γήπεδο ποδοσφαίρου
- Γήπεδο αθλοπαιδιών (μπάσκετ, βόλεϊ, χαντμπωλλ)
- Ευθεία στίβου μήκους 130,00 μ., 6 διαδρομών

οι οποίες θα εντάσσονται σε δημοτικά διαμερίσματα που θα προτείνουν οι Δήμοι και με κύριο κριτήριο την θέση των σχολείων.

Σε κάθε περίπτωση οι αθλητικές εγκαταστάσεις θα πληρούν το χωροθετικό πρότυπο της αναλογίας 5,5 τμ. ανά κάτοικο.

ΚΟΙΝΩΝΙΚΟΣ ΕΞΟΠΛΙΣΜΟΣ	ΑΝΑΓΚΑΙΟΤΗΤΑ ΛΕΙΤΟΥΡΓΙΑΣ		ΠΡΟΤΥΠΑ			
	ΠΟΛΗ ΕΝΟΤΗΤΑ	ΠΟΛΗ	Βιώσιμη μονάδα	Ακτίνα εξυπηρέτησης	Ωφέλιμη επιφάνεια	μ2 πρότυπο/ κάτοικο
ΑΘΛΗΤΙΣΜΟΣ	Γειτονιά	30000 και άνω				
ΠΥΡΗΝΑΣ Α - Στίβος πλήρης 400 μ. με βαλβίδες και σκάμματα - Γήπεδο ποδοσφαίρου - 2 γήπεδα μικτής χρήσης αθλοπαιδιών - Αποδυτήρια και βοηθητικοί χώροι - Πρόβλεψη κερκίδων	•	•	25.000 μ2	Αυτή του Γυμνασίου Λυκείου	1300	5,5 (μέση επιφάνεια αθλ.εγκατ./κατ.)
ΠΥΡΗΝΑΣ Β - Κλειστό γυμναστήριο - Κολυμβητήριο με κερκίδες - Πυρήνας Α με περισσότερα γήπεδα μπάσκετ και βόλλευ - Γήπεδα τένις - Γήπεδο Handball - Αίθουσα βαρέων αθλημάτων		•	40.000 μ2		6000	5,5 (μέση επιφάνεια αθλ.εγκατ./κατ.)

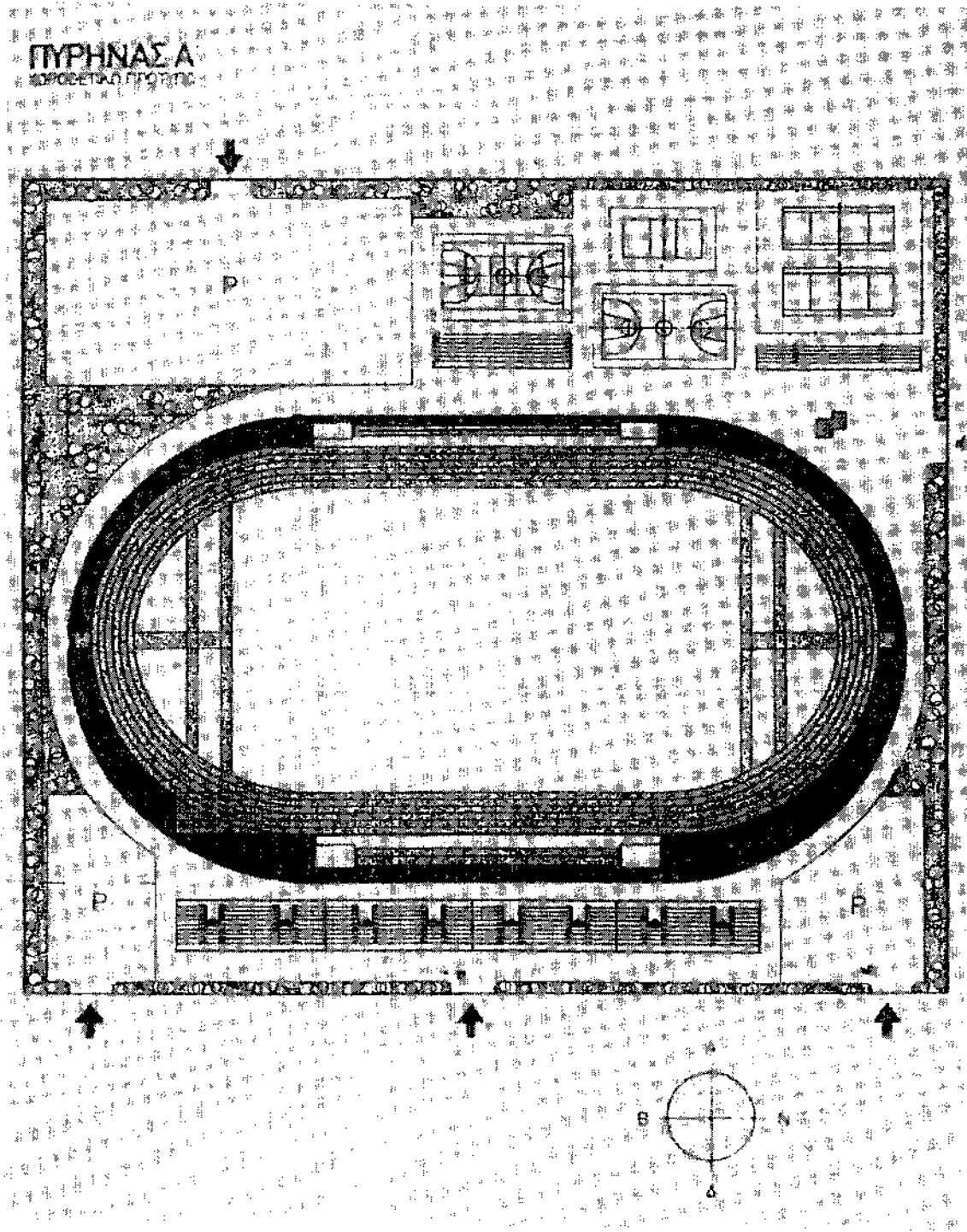

ΠΥΡΗΝΑΣ Β'
ΚΥΡΩΘΕΤΙΚΟ ΠΡΟΤΥΠΟ

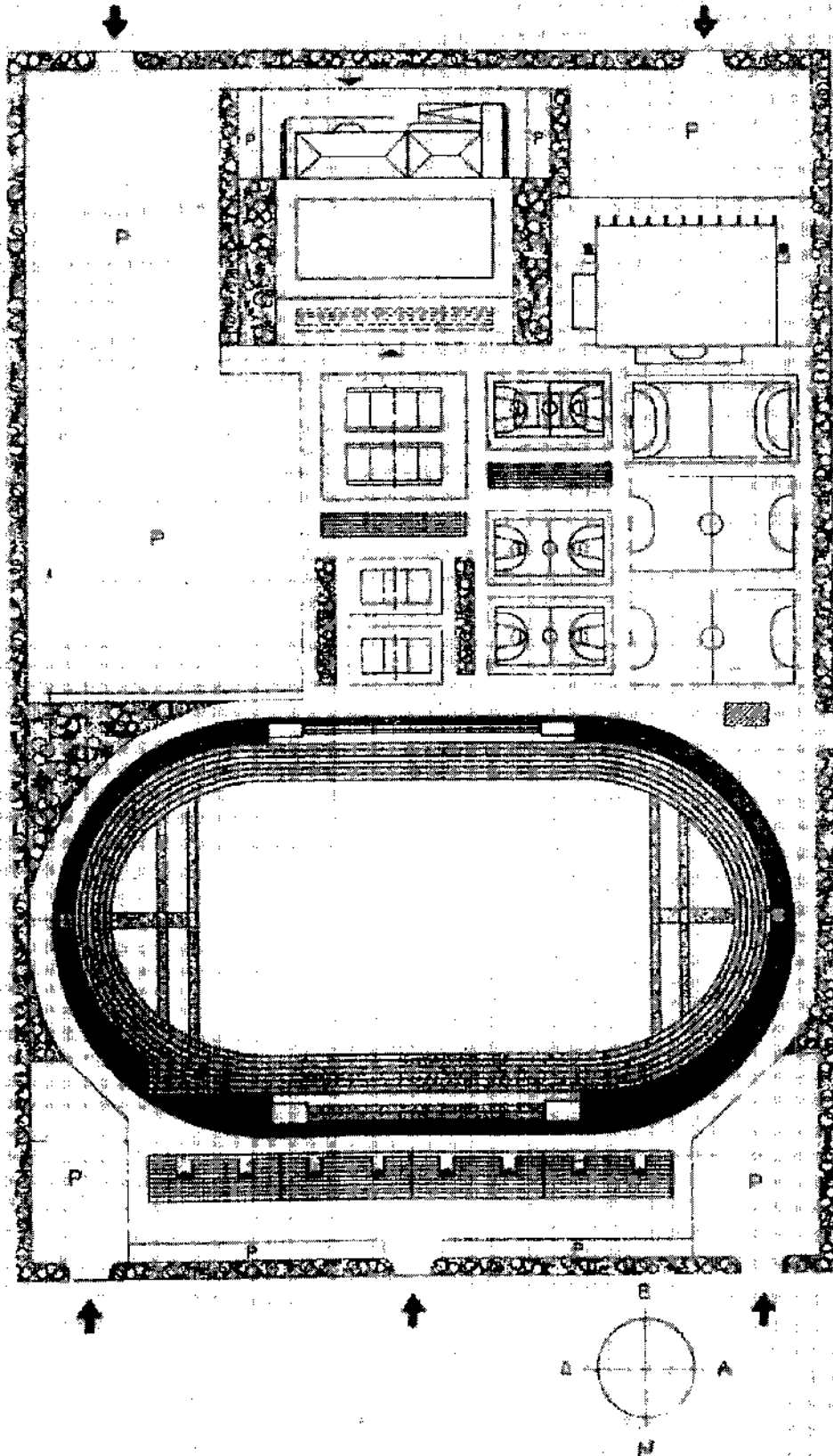

4. Πράσινο

Κατά τον πολεοδομικό σχεδιασμό οι χώροι πρασίνου χωροθετούνται κατά τρόπον ώστε:

Διασύνδεση του πλέγματος πρασίνου – κίνησης πεζών με τα σημαντικά στοιχεία ιστορικής μνήμης και τα σημεία κοινωνικής και πολιτιστικής δραστηριότητας.

Οπτική απομόνωση μνημείων από περιβάλλον που δεν είναι συμβατό.

Η βλάστηση να απομονώνει κατά το δυνατόν τους χρήστες από το αστικό περιβάλλον.

Να χρησιμοποιείται σαν διαχωριστικό στοιχείο μεταξύ της περιοχής κατοικίας και περιοχών δραστηριοτήτων βαρείας όχλησης όπως αρτηριών μεγάλης κυκλοφορίας κλπ.

ΑΝΑΓΚΑΙΟΤΗΤΑ ΛΕΙΤΟΥΡΓΙΑΣ ΚΑΤΑ ΠΛΗΘΥΣΜΙΑΚΟ ΜΕΓΕΘΟΣ ΠΟΛΗΣ				
	Πολ.Ενότητα - Γειτονιά	Πόλη	Ακτίνα εξυπηρέτησης (μ.)	Βιώσιμο μέγεθος (Ha)
Νησίδες Πρασίνου	0,25	---	Δημοτικού σχολείου	0,01-0,10
Πλατείες	0,50	---	Δημοτικού σχολείου	0,10-0,50
Παιδικές χαρές	0,25	---		0,01-0,10
Πάρκο	---	1,50	Γυμνασίου - Λυκείου	0,50-1,50
Πάρκο πόλης	---	5,5	Πόλη	>1,50
Σύνολο	8,0			

5. Πολιτιστικά

ΚΟΙΝΩΝΙΚΟΣ ΕΞΟΠΛΙΣΜΟΣ	ΑΝΑΓΚΑΙΟΤΗΤΑ ΛΕΙΤΟΥΡΓΙΑΣ			
	Πολ.Ενότητα - Γειτονιά	Ομάδα Γειτονιών - Συνοικία	Οικιστικά κέντρα 5 ^{ου} και 4 ^{ου} επιπέδου	Οικιστικά κέντρα 3 ^{ου} επιπέδου και άνω
ΠΟΛΙΤΙΣΤΙΚΑ				
Πνευματικό Κέντρο			●	●
Μορφωτικό Κέντρο			●	●
Υπαίθριος χώρος	●	●	●	●
Κοινωνικό Κέντρο			●	●
Πολιτιστικό Κέντρο			●	●
Χώρος πολλαπλών χρήσεων		●	●	●
Σύνολο			0,20	0,10
Αναγκαίας γης τμ./κάτοικο				

Ενοριακοί Ναοί

Με τον ΑΝ 2200/1940 (άρθρο 10 και 11) καθορίζεται το πιπύμμη πληθυσμιακό μέγεθος των ενοριών ως εξής:

- Για πόλεις άνω των 100.000 κατοίκων ιδρύεται ενοριακό ναός ανά 600 οικογένειες (ή περίπου 2.000 - 2.500 κατοίκους).

- Για πόλεις από 10.000 έως 100.000 κατοίκων ανά 500 οικογένειες ή περίπου ανά 1.600 - 2.000 κατοίκους.

- Για πόλεις κάτω των 10.000 κατοίκων ανά 400 οικογένειες ή περίπου ανά 1.300 - 1.600 κατοίκους.

- Χωριά με αριθμό οικογενειών μικρότερο των 400 και μεγαλύτερα των 50 αποτελούν ενορία.

- Χωριά με αριθμό οικογενειών μικρότερο των 50 αποτελούν ενορία εφόσον απέχουν περισσότερο από μισή ώρα από ενοριακό ναό ή εφόσον η επικοινωνία είναι δύσκολη.

Θεωρείται χρήσιμη η ταύτιση της ενοριακής περιφέρειας με πολεοδομική ενότητα. Σε περίπτωση μεγάλης Πολεοδομικής Ενότητας οι τυχόν περισσότερες της μιας ενορίες σκόπιμο είναι να περιέχονται εξ ολοκλήρου μέσα στα όρια της ενότητας.

Η χωροθέτηση νέων ναών θα πρέπει να γίνεται σε συνεργασία με την κατά περιοχή αρμόδια Μητρόπολη, η οποία μπορεί να δώσει και στοιχεία για το ποσοστό των χρηστών στο πληθυσμό κάθε οικισμού.

Για την εκτίμηση των αναγκών σε εμβαδόν ωφέλιμης επιφάνειας δίνεται το μέγεθος 1,5 μ²/χρήστη (Τεχνική Υπηρεσία του ΟΔΕΠ).

Τα προαύλια των ναών πλην των ιδιωτικών μπορούν να υπολογίζονται σαν δημόσιοι ελεύθεροι χώροι.

Κοιμητήρια

Σύμφωνα με την Α5/1210 απόφαση περί όρων για την ίδρυση κοιμητηρίου:

Η απόσταση από το άκρο του εγκεκριμένου σχεδίου πόλεως είναι 250 μ. και από μεμονωμένα κτίσματα 100 μ.

Η απόσταση από νοσοκομεία ή κλινικές θα πρέπει να είναι 1.500 μ. και μπορεί να μειωθεί στα 500 μ. σε περίπτωση που υπάρχει οπτική απομόνωση.

Με το άρθρο 29 παρ. 1 του Ν. 2508/97 (ΦΕΚ 124 Α) η απόσταση για την ίδρυση των κοιμητηρίων μπορεί να μειώνεται ύστερα από ειδική μελέτη που εκπονείται και εγκρίνεται σύμφωνα με τις διατάξεις του άρθρου αυτού.

Η έκταση του κοιμητηρίου είναι ανάλογη με τον πληθυσμό που εξυπηρετεί.

Λαμβάνεται επιφάνεια 0,50 - 1,00 μ²/κάτοικο με όριο συνολικής έκτασης 1.000 τμ.

Δίκτυα Κυκλοφορίας

6.1. Πρωτεύον και Δευτερεύον Οδικό Δίκτυο



1. Το πρωτεύον συμπεριλαμβάνει τους αυτοκινητόδρομους, τις πρωτεύουσες αρτηρίες, και τις πρωτεύουσες συλλεκτήριες, ενώ χαρακτηρίζεται από την «συνέχεια» κατά την μετακίνηση.

Το δευτερεύον αποτελείται από δευτερεύουσες αρτηρίες, δευτερεύουσες συλλεκτήριες και τοπικές οδούς με χαρακτηριστικά γνωρίσματα την «ασυνέχεια» κατά την μετακίνηση.

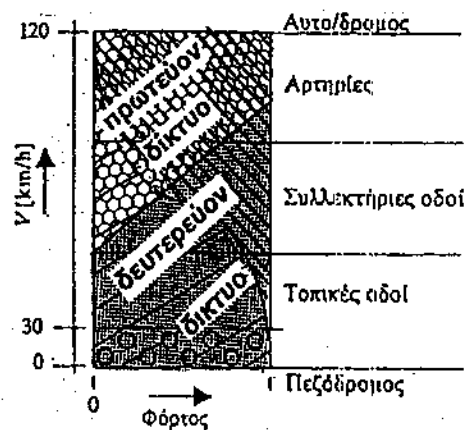
Ένας άξονας μπορεί να μην ανήκει σε όλο το μήκος του στην ίδια κατηγορία. Ακόμη συμβαίνει άξονας να διαθέτει γεωγραφικά χαρακτηριστικά διαφορετικά από τις λειτουργίες που εξυπηρετεί. Η κατάταξη του θα γίνει σύμφωνα με την επικρατέστερη λειτουργία και τα χαρακτηριστικά του πίνακα 2. Σε άξονες που έχουν αποκτήσει λειτουργίες πρωτεύοντος και δευτερεύοντος δικτύου μαζί, η ταξινόμησή τους βασίζεται συνήθως στην επικρατέστερη λειτουργία, όπως φαίνεται στα διαγράμματα II έως III.



Υπόμνημα :

-  Σύνδεση
-  Πρόσβαση
-  Πρόσβαση και Παραμονή

Παρατήρηση : Οι συλλεκτήριες προσφέρουν περίπου εξ ίσου εξυπηρέτηση για σύνδεση και πρόσβαση.

Διάγραμμα II Συσχέτιση λειτουργικών κατηγοριών οδών.

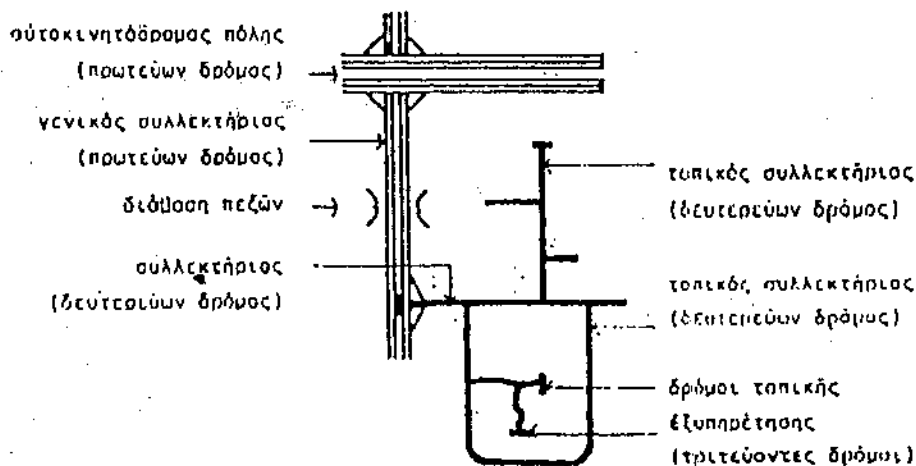

Διάγραμμα III Σχηματική παράσταση ιεράρχησης οδικού δικτύου.

2. Η επιλογή του μοντέλου των πόλεων υποδεικνύει και του οργάνωσή του οδικού δικτύου. Βασικά μοντέλα πόλεων είναι το μονοκεντρικό και το πολυκεντρικό όπως φαίνονται στο διάγραμμα IV.

Το οδικό δίκτυο συγκροτείται από ένα αριθμό βασικών οδικών αξόνων που καλείται πρωτεύον δίκτυο και η οποία συμπληρώνεται από τους υπόλοιπους οδικούς άξονες που αποτελούν το δευτερεύον οδικό δίκτυο.

- Τα κυριότερα μοντέλα οργάνωσης του κύριου οδικού δικτύου απεικονίζονται στο διάγραμμα V:

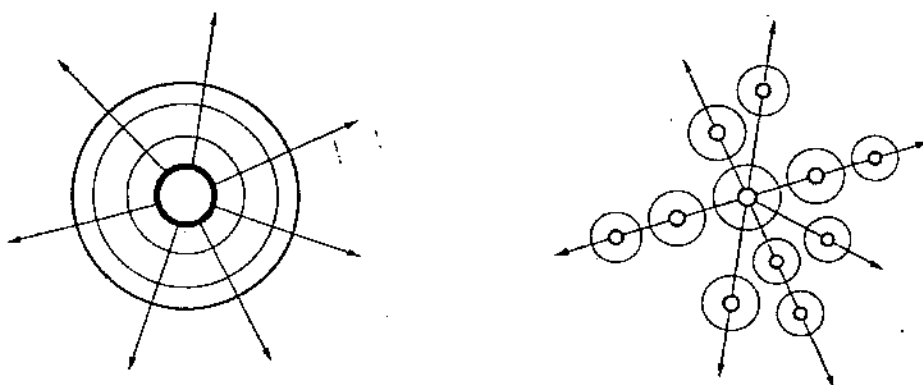

Διάγραμμα IV Μοντέλα σχεδιασμού πόλεων (Μονοκεντρικά, Πολυκεντρικά)

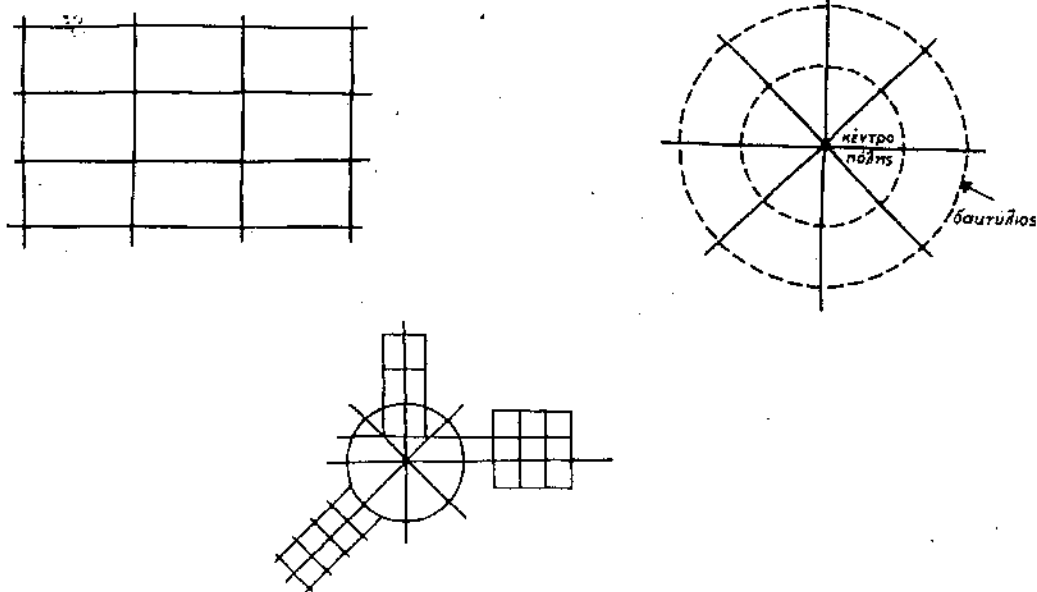

Διάγραμμα V Μοντέλα σχεδιασμού οδικών δικτύων: ορθογώνιο, ακτινικό, συνδυασμός ορθογώνιου και ακτινικού

3. Σχέση οδικών αξόνων και πολεοδομικών κέντρων.

Γενικότερα στις νέες αστικές περιοχές συνιστάται να αποφεύγεται η δημιουργία κέντρων παρά το κύριο οδικό δίκτυο. Αυτό σημαίνει ότι θα πρέπει η κυκλοφορία πεζών να ακολουθεί χωρικά την πορεία ΜΜΜ και τις ζώνες εγκατάστασης χρήσεων με προσέλκυση μετακινήσεων, και να είναι διαφορετική από την χάραξη των ανώτερης λειτουργικής κατηγορίας οδών.

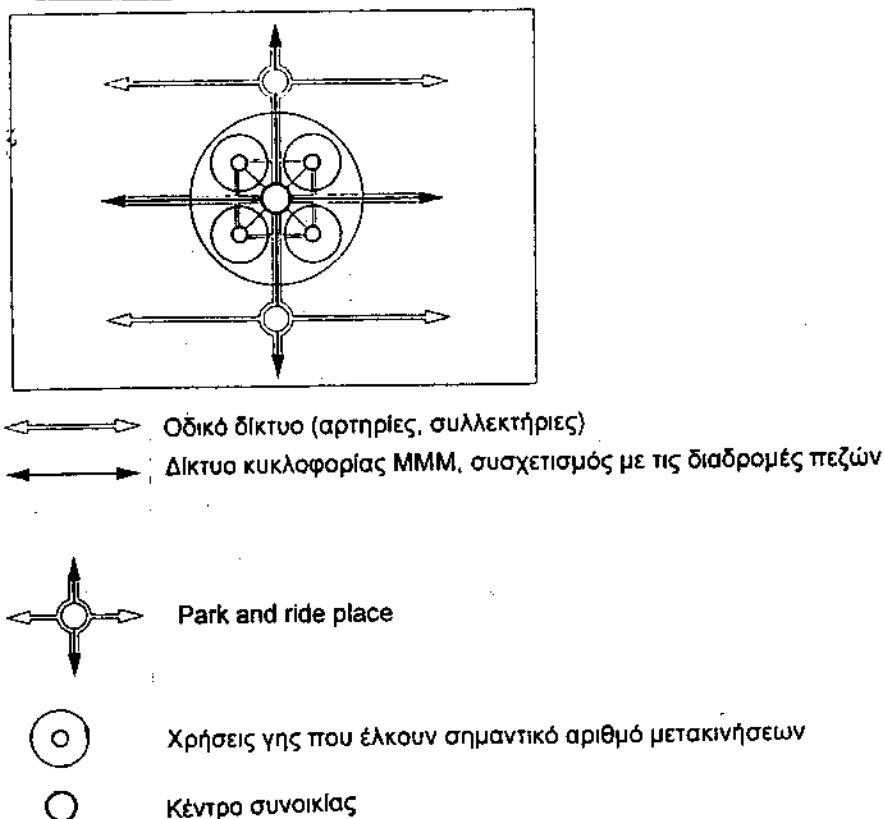
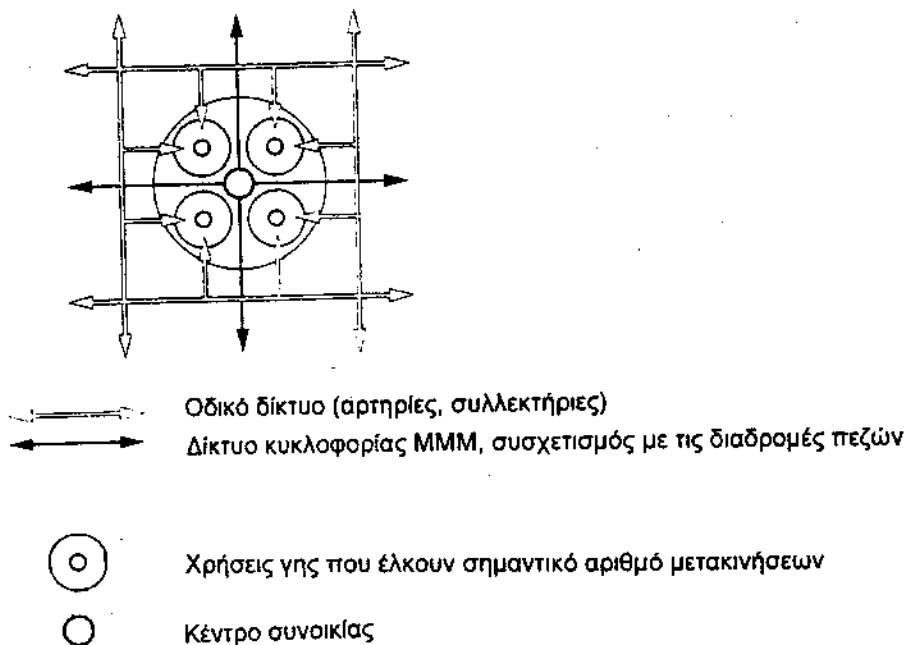

Σχήμα: Διαμόρφωση οδικού δικτύου και δικτύων κυκλοφορίας ΜΜΜ και πεζών σε σχέση με τα πολεοδομικά κέντρα

4. Το πρωτεύον και δευτερεύον οδικό δίκτυο υπακούουν έκαστο σε μια "εσωτερική" ιεράρχηση η οποία βασίζεται σε μια σειρά λειτουργικών στοιχείων (κυκλοφοριακά και πολεοδομικά). Οι βασικοί σχηματισμοί του δικού δικτύου (διάγραμμα VI), συνδυασμός πρωτεύοντος και δευτερεύοντος είναι ουσιαστικά τέσσερις:

- ο ορθογωνικός
- του εσωτερικού δακτυλίου
- του εξωτερικού δακτυλίου
- της λαβίδας

Στο εσωτερικό των σχηματισμών φαίνονται οι οδοί πρόσβασης που μπορεί να είναι ανοιχτές ή κλειστές. Τα πλεονεκτήματα και μειονεκτήματα των ανοικτών και κλειστών οδών πρόσβασης είναι:

Ανοιχτοί οδοί - χαρακτηριστικά: Οδός ανοιχτή στα δύο άκρα, που έχει σαν πλεονέκτημα την ελαχιστοποίηση της απόστασης που διανύουν οι πεζοί ενώ δίνει περισσότερες δυνατότητες για καταστήματα. Το μειονέκτημα είναι ότι υπάρχει περισσότερη διερχόμενη κυκλοφορία οχημάτων που μεγαλώνει την ενόχληση των κατοίκων, των πεζών και τον κίνδυνο ατυχημάτων.

Κλειστές οδοί - χαρακτηριστικά: Οδός ανοιχτή μόνο από τη μια πλευρά. Το πλεονέκτημα είναι ότι υπάρχει μικρή διερχόμενη κυκλοφορία, μικρός κίνδυνος ατυχημάτων και ενόχληση των πεζών και των κατοίκων, ενώ υπάρχει και η αίσθηση ημιδιωτικού - ημιδημόσιου χώρου κατά μήκος της οδού και ειδικότερα στο τέλος της οδού. Το μειονέκτημα είναι ότι μεγαλώνει την απόσταση που διανύουν οι πεζοί.

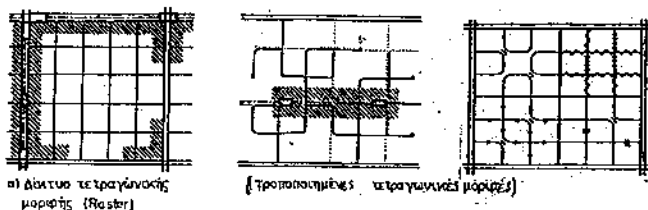

α) Δίκτυο τετραγωνικής μορφής (Raster)

(τροποποιημένες τετραγωνικές μορφές)

Διάγραμμα VI
Παραδείγματα μορφών πρωτεύοντος και δευτερεύοντος οδικού δικτύου.

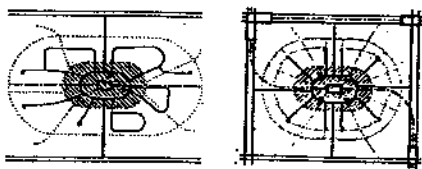

β) μορφή εσωτερικού δακτυλίου

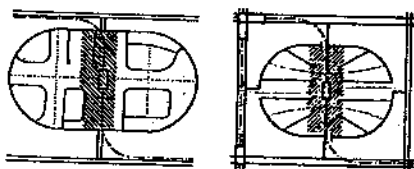

γ) μορφή εξωτερικού δακτυλίου

- ΑΡΤΗΡΑ - ΑΣΤΙΚΟ
- ΑΤΤΟΦΑΝΗΤΟΔΡΟΜΟ
- ΣΥΛΛΕΚΤΗΡΙΟ
- ΟΔΟΣ ΚΑΤΟΙΚΩΝ
- ΣΗΜΑΝΤΙΚΟΙ ΠΕΖΟΔΡΟΜΟΙ
- ΤΡΑΜ
- ΜΕ ΗΘΥΡΙΚΕΣ ΕΠΙΧΑΡΑΤΑΞΕΙΣ

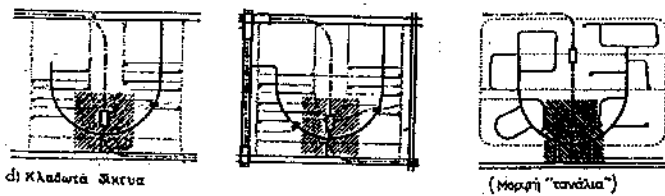

δ) κλαδοειδή δίκτυα

(μορφή "κανάλια")

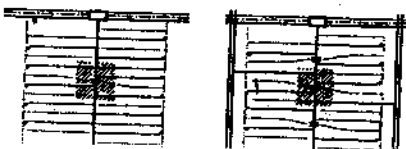

Σχεδιασμός οδών πρόσβασης – σχέδια κατάτμησης γης

- A. Ορθογωνικό σχέδιο. Ορθογωνικά οικόπεδα και κάθετες συμβολές οδών, δυνατότητα συστηματικού προσανατολισμού των κατοίκων, δυσκολία διάνοιξης διαγωνίων οδών.
- B. Ακτινοκεντρικό σχέδιο. Συγκλίνουσες οδοί και οδικά τμήματα που συμβάλουν με αντίστοιχες δακτυλειοδείς, δυσκολία συστηματικού προσανατολισμού των κατοικιών.
- Γ. Ελεύθερο σχέδιο. Προσαρμόζεται σε διάφορα ανάγλυφα (ημιορεινά, ορεινά) συνδυάζοντας τα προτερήματα του A και B.

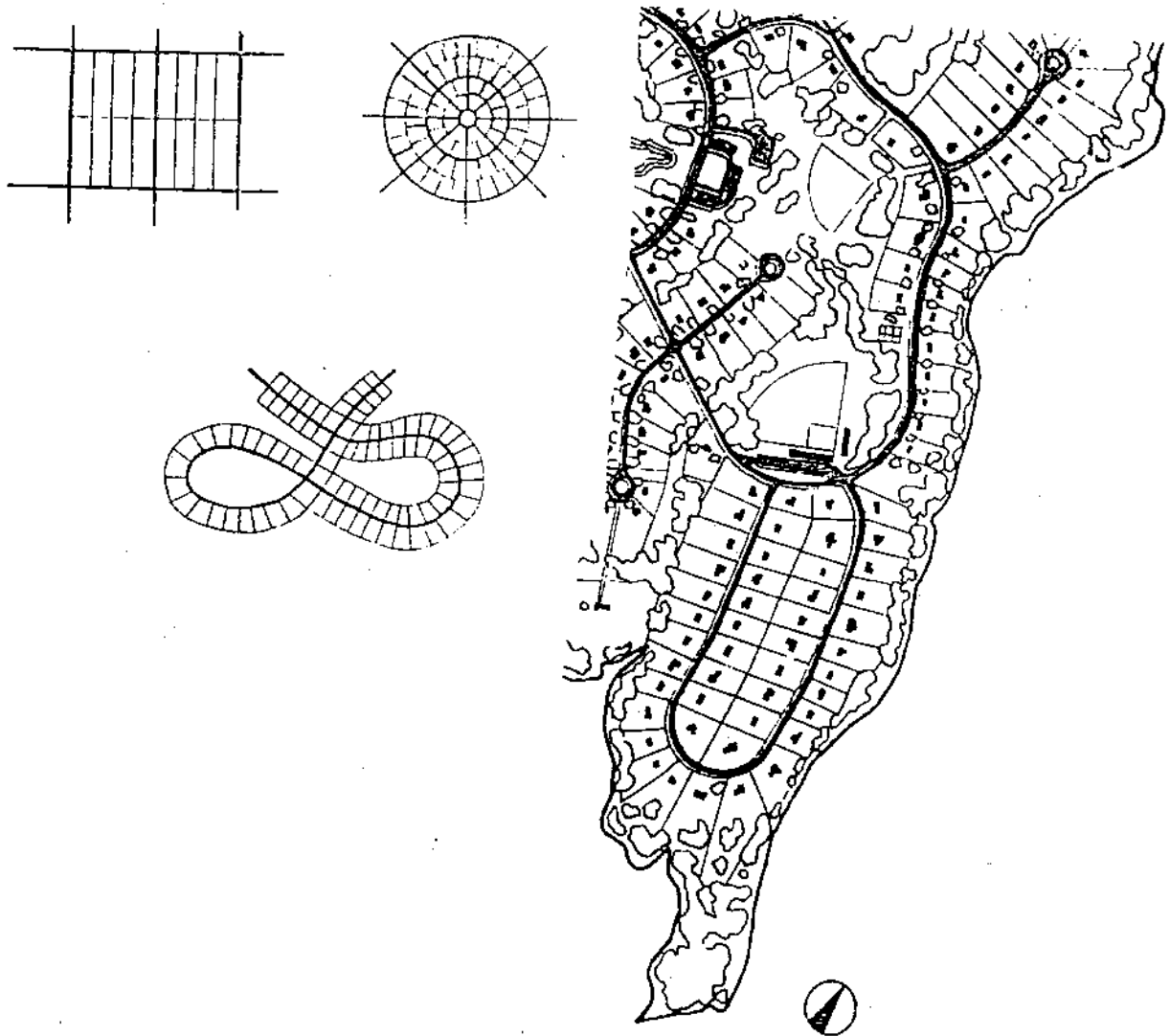

Σχήμα Σχέδια κατάτμησης γης και παράδειγμα εφαρμογής

Ιδιαίτερη προσοχή χρειάζεται σε οποιαδήποτε πολεοδομική μελέτη για την χωροθέτηση ειδικών χρήσεων

Ειδικές Χρήσεις

Ειδικές χρήσεις μπορούν να χαρακτηριστούν οι:

- Μονάδες λιανικού εμπορίου
- Μονάδες χονδρεμπορίου
- Υπηρεσίες – διοίκηση
- Βιομηχανία – βιοτεχνία

Άλλες χρήσεις που προκαλούν κυκλοφοριακά προβλήματα (νοσοκομεία, στρατόπεδα, αθλητικές εγκαταστάσεις κλπ.)

Ακόμη πρέπει να αποφεύγεται η χωροθέτηση πολεοδομικών κέντρων παρά το κύριο οδικό δίκτυο. Στον πίνακα που ακολουθεί δίνονται οι τύποι των συνδέσεων που επιτρέπονται ανάλογα με τη λειτουργική κατηγορία των οδών που διασταυρώνονται ώστε να επιλέγεται η κατάλληλη χωροθέτηση των ειδικών χρήσεων. Ακόμη δίνονται σε στίγμα κάποια παραδείγματα με ενδεικνυόμενες χωροθετήσεις ειδικών χρήσεων.

Γενικές αρχές κυκλοφοριακής σύνδεσης	
Αυτοκινητόδρομος	Απαγορεύεται η άμεση σύνδεση. Η σύνδεση της οδού με βιομηχανικά συγκροτήματα και μεγάλα εμπορικά κέντρα γίνεται μόνο μέσω ανισόπεδου κόμβου. Η σύνδεση παρόδιων οικισμών γίνεται με παράλληλα δίκτυα οδών και ανισόπεδο κόμβο.
Οδός Ταχείας Κυκλοφορίας	Η άμεση σύνδεση με την οδό κατά κανόνα απαγορεύεται. Βιομηχανικά συγκροτήματα, εμπορικά κέντρα και γενικά μονάδες γένεσης σημαντικής κυκλοφορίας καθώς και παρόδια εγκατεστημένοι οικισμοί συνδέονται με την οδό κυρίως μέσω ανισόπεδου κόμβου ή όπου αυτό δεν είναι πρακτικά εφικτό μέσω σηματοδοτούμενου ισόπεδου κόμβου.
Κύρια Αρτηρία	Η άμεση σύνδεση με την οδό επιτρέπεται μόνο σε εξαιρετικές περιπτώσεις. Σε περιπτώσεις που δεν είναι πρακτικά εφικτή ή δυνατή η κατασκευή ανισόπεδου κόμβου για σύνδεση της οδού με παρόδιες εγκαταστάσεις με σημαντική γένεση κυκλοφορίας η σύνδεση γίνεται μόνο με δεξιά στροφή. Οι αριστερές ισόπεδες στροφές εισόδου στην παρόδια εγκατάσταση απαγορεύονται κατά κανόνα.
Δευτερεύουσα Αρτηρία Κύρια και Δευτερεύουσα Συλλεκτήρια	Η άμεση σύνδεση με την οδό κατά κανόνα επιτρέπεται. Στις αρτηρίες και κύριες συλλεκτήριες οι αριστερές στροφές εισόδου στην παρόδια χρήση γίνονται μέσω ειδικών αποκλειστικών λωρίδων. Στις αρτηρίες δεν επιτρέπεται κατά κανόνα αριστερή στροφή εξόδου από την παρόδια χρήση.
Παράπλευρη Οδός	Η κυκλοφοριακή σύνδεση των παρόδιων χρήσεων με την οδό γίνεται χωρίς περιορισμούς.

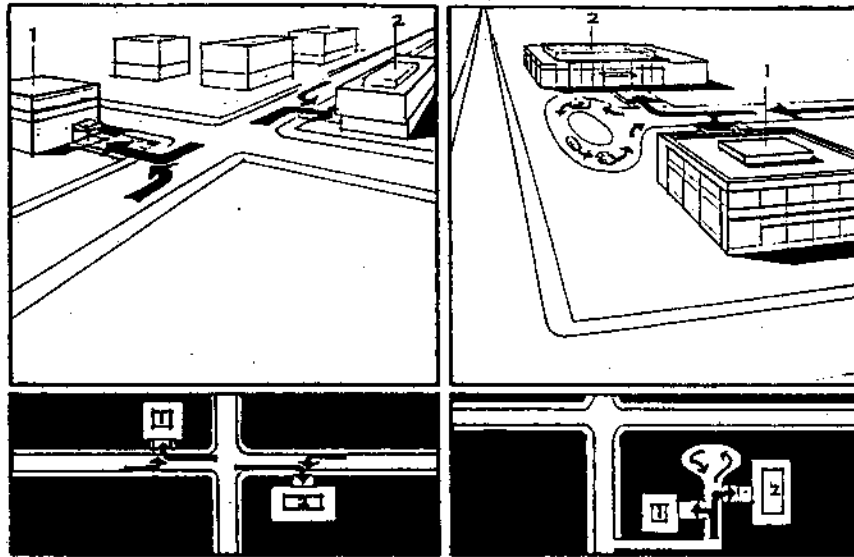

(α) Λαμβασμένη χωροθέτηση χρήσεων ως προς τους κύριους άξονες.

(β) Προτεινόμενη χωροθέτηση χρήσεων και δημιουργία οδού πρόσβασης.

Σχήμα . . . Χωροθέτηση χρήσεων ως προς την διασταύρωση κυρίων αξόνων (προοπτικό και κάτοψη).

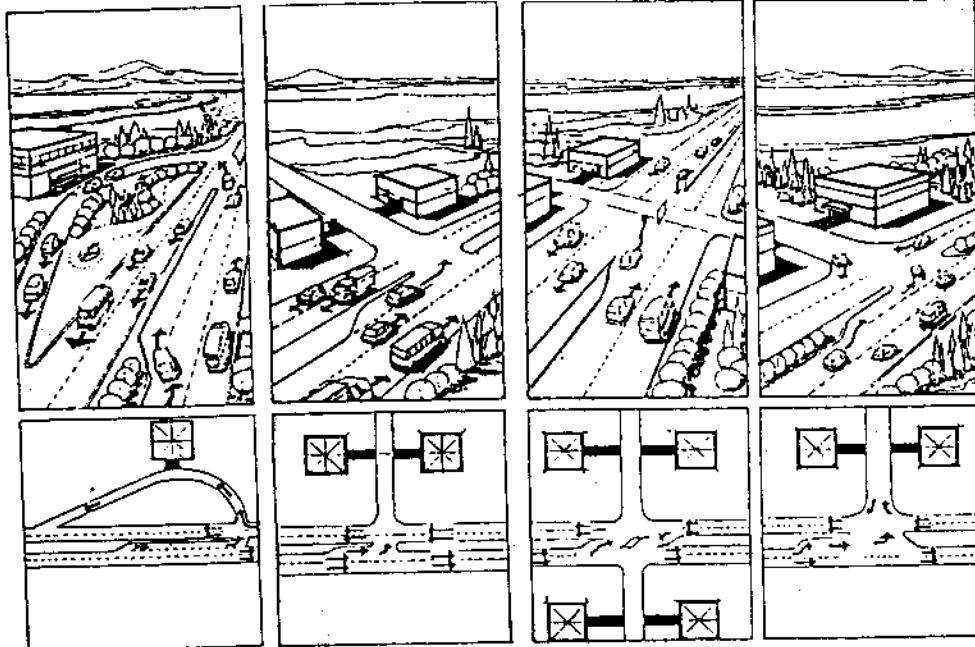

Σχήμα Δημιουργία ειδικών νησίδων και λωρίδων για την κυκλοφορία της πρόσβασης.

Σχήμα Διαμόρφωση νησίδων για την στρέχουσα κυκλοφορία.

Σχ. Διαμόρφωση νησίδας που επιτρέπει την εκατέρωθεν της κύριας οδού πρόσβαση.

Σχ. Διαμόρφωση νησίδας που επιτρέπει πρόσβαση αριστερά και μόνο της κύριας οδού.

Δρόμοι Πρόσβασης και Παραμονής Οχημάτων

Τα άκρα μιας μετακίνησης περιλαμβάνουν πρόσβασης και παραμονή οχημάτων σε διάφορες υποπεριοχές του αστικού χώρου με χρήσεις και λειτουργίες τοπικού επιπέδου (Δήμος, συνοικία, γειτονιά).

Γενικά μπορούμε να πούμε ότι στην περιοχή των χαμηλών ταχυτήτων ανήκουν οδοί των βαθμίδων Γ, Δ και Ε (κατηγοριοποίηση ΟΜΟΕ της ΓΓΔΕ) που ανήκουν στο δευτερεύον δίκτυο.

Τα φυσικά χαρακτηριστικά τους ποικίλουν. Έτσι παρουσιάζεται ποικιλία μορφών ανάλογα με το σχηματισμό στον οποίο ανήκουν και ποικιλία διαστάσεων ανάλογα με τον αριθμό κατοικιών (ή γκαράζ και θέσεων στάθμευσης), που εξυπηρετούν. Γενικά ενδιαφέρει κυρίως το πλάτος καταστρώματος της οδού, που πρέπει να είναι το ελάχιστο αναγκαίο και αποτελείται από δύο το πολύ λωρίδες κίνησης.

Για τοπικές οδούς πρόσβασης κατοικιών το πλάτος αυτό μπορεί να κυμαίνεται από 4,50 m μέχρι 5,50 m. Το πλάτος των 5,50 m είναι κατάλληλο για τερματικές οδούς ή θηλιές όχι μεγαλύτερες από 300 m μήκος.

Για συλλεκτικές οδούς πρόσβασης χρησιμοποιούνται διατομές καταστρώματος οδού 6,00 – 10,00 m ανάλογα με τη διέλευση λεωφορείων και τους αναμενόμενους ή όχι χώρους στάθμευσης αυτοκινήτων, δίπλα στα πεζοδρομία, καθώς και την διάταξη των χώρων αυτών.

Για τοπικές οδούς παραμονής οχημάτων πλησίον κατοικιών προτείνεται πλάτος 4,90 m για αδιέξοδο μέχρι 20 κατοικίες εκατέρωθεν, 3,70 m για 12 κατοικίες και μέχρι 3,00 m για μικρό ιδιωτικό δρόμο.

ΔΡΟΜΟΙ ΠΡΟΣΒΑΣΗΣ ΚΑΙ ΠΑΡΑΜΟΝΗΣ ΟΧΗΜΑΤΩΝ ΛΕΙΤΟΥΡΓΙΚΟΤΗΤΑ ΣΕ ΣΧΕΣΗ ΜΕ ΤΗ ΣΤΑΘΜΕΥΣΗ

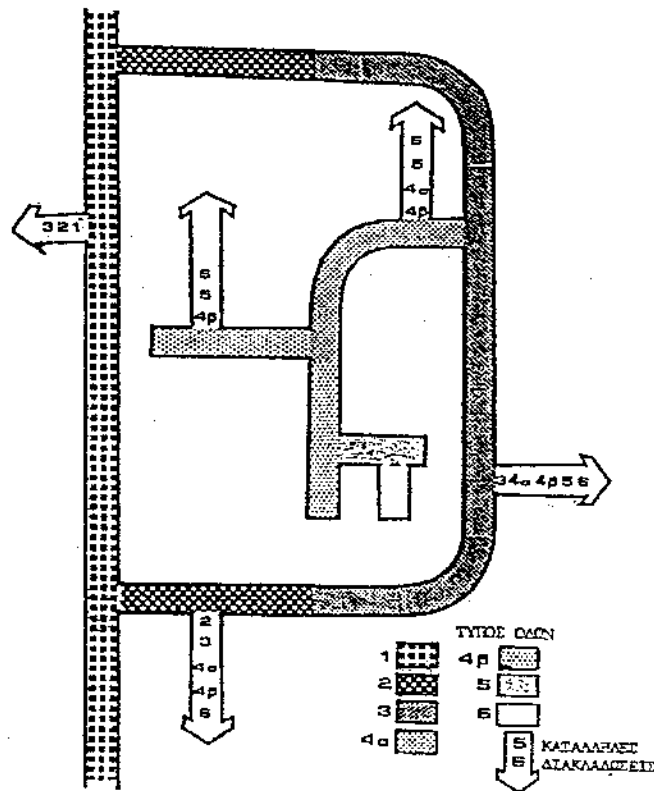

- 1) ΔΙΑΝΕΜΗΤΗΡΙΑ (ΧΩΡΙΣ ΠΡΟΣΒΑΣΕΙΣ)
- 2) ΚΥΡΙΑ ΟΔΟΣ ΠΡΟΣΒΑΣΗΣ
- 3) ΕΝΔΙΑΜΕΣΗ ΟΔΟΣ (ΜΕΧΡΙ 400 ΘΕΣΕΙΣ ΣΤΑΘΜΕΥΣΗΣ)
- 4α) ΔΕΥΤΕΡΕΥΟΥΣΑ ΟΔΟΣ ΠΡΟΣΒΑΣΗΣ (200 ΧΩΡΟΙ ΣΤΑΘΜΕΥΣΗΣ)
- 4β) ΔΕΥΤΕΡΕΥΟΥΣΑ ΟΔΟΣ ΠΡΟΣΒΑΣΗΣ (ΜΕΧΡΙ 75 ΧΩΡΟΙ ΣΤΑΘΜΕΥΣΗΣ)
- 5) ΜΙΚΡΟ ΑΔΙΕΞΟΔΟ (ΜΕΧΡΙ 35μ. ΚΑΙ 25 ΘΕΣΕΙΣ)
- 6) ΙΔΙΩΤΙΚΟ ΑΔΙΕΞΟΔΟ (ΜΕΧΡΙ 3 ΚΑΤΟΙΚΙΕΣ)

ΒΑΘΜΙΔΑ ΛΕΙΤΟΥΡΓΙΚΗΣ ΣΥΝΔΕΣΗΣ	Α/Α	ΚΡΙΤΗΡΙΑ ΚΑΤΑΤΑΞΗΣ
I Οδική σύνδεση ευρύτερου χώρου <i>Κύριες Αρτηρίες</i>	1	Σύνδεση μεταξύ κέντρου ανωτέρας βαθμίδας
II Τοπική/υπερτοπική οδική σύνδεση <i>Δευτερεύουσες Αρτηρίες</i> <i>Κύριες Αρτηρίες</i>	1	Σύνδεση κέντρου μέσης με κέντρο ανωτέρας βαθμίδας ή ενδοοικιστικού κέντρου μέσης με ενδοοικιστικό κέντρο ανωτέρας βαθμίδας
	2	Σύνδεση μεταξύ κέντρων μέσης βαθμίδας μεταξύ ενδοοικιστικών κέντρων μέσης βαθμίδας, ή μεταξύ κέντρων μέσης βαθμίδας και ενδοοικιστικών κέντρων μέσης βαθμίδας
	3	Σύνδεση κέντρων μέσης βαθμίδας ή ενδοοικιστικού κέντρου μέσης βαθμίδας με οδούς με λειτουργική βαθμίδα σύνδεσης
	4	Σύνδεση κέντρων που αποτελούν περιοχές αναψυχής ευρύτερου χώρου με οδούς με λειτουργική βαθμίδα σύνδεσης
	5	Σύνδεση σημείων πρόσβασης σε σημαντικά κυκλοφοριακά συστήματα ευρύτερου χώρου (π.χ. αεροδρόμια, σιδηροδρομικοί σταθμοί, λιμάνια) με οδούς με λειτουργική βαθμίδα σύνδεσης I
III Σύνδεση οικισμών <i>Κύριες Συλλεκτήριες</i> <i>Δευτερεύουσες Αρτηρίες</i>	1	Σύνδεση ενδοοικιστικών κέντρων κατωτέρας βαθμίδας με ενδοοικιστικά κέντρα μέσης βαθμίδας
	2	Σύνδεση μεταξύ κέντρων κατωτέρας βαθμίδας, μεταξύ ενδοοικιστικών κέντρων κατωτέρας βαθμίδας ή μεταξύ κατωτέρας βαθμίδας και ενδοοικιστικών κέντρων
	3	Σύνδεση κέντρων κατωτέρας βαθμίδας ή ενδοοικιστικών κέντρων κατωτέρας βαθμίδας με οδούς με λειτουργική βαθμίδα σύνδεσης I ή μεγαλύτερη
	4	Σύνδεση κέντρων των υπερτοπικών/τοπικών περιοχών αναψυχής με οδούς με λειτουργική βαθμίδα σύνδεσης II ή μεγαλύτερη
	5	Σύνδεση σημείων πρόσβασης σε υπερτοπικά/τοπικά κυκλοφοριακά συστήματα (αεροδρόμια, λιμάνια, σιδηροδρομικοί σταθμοί με υπερτοπική/τοπική κυκλοφορία, εγκαταστάσεις Park-and-Ride) με οδούς με λειτουργική βαθμίδα σύνδεσης II ή μεγαλύτερη
IV Συνδέσεις διαφόρων χρήσεων γης και μικρών οικισμών <i>Δευτερεύουσες συλλεκτήριες</i> <i>Κύριες συλλεκτήριες</i>	1	Σύνδεση οικισμών (ή τμημάτων) που δεν έχουν χαρακτηρίσει κέντρο με βασικά κέντρα ή ενδοοικιστικά βασικά κέντρα
	2	Σύνδεση μεταξύ οικισμών (ή τμημάτων οικισμών), που δεν έχουν χαρακτήρα κέντρου με τμήματα οικισμών που επίσης δεν έχουν χαρακτήρα κέντρου
	3	Σύνδεση οικισμών που δεν αποτελούν κέντρα με οδούς λειτουργικής βαθμίδας σύνδεσης III ή μεγαλύτερης
	4	Σύνδεση κέντρων των εγγύς περιοχών αναψυχής με οδούς λειτουργικής βαθμίδας σύνδεσης III ή μεγαλύτερης
	5	Σύνδεση σημείων πρόσβασης σε τοπικά κυκλοφοριακά συστήματα (π.χ. σιδηροδρομικοί σταθμοί αστικής κυκλοφορίας, εγκαταστάσεις (Park-and-Ride) με οδούς με λειτουργική βαθμίδα σύνδεσης III ή μεγαλύτερη
	6	Σύνδεση σημείων παραγωγής κυκλοφορίας (π.χ. μεγάλες αθλητικές εγκαταστάσεις, εκθέσεις πανεπιστήμια, μεγάλες βιομηχανικές εγκαταστάσεις) με οδούς με λειτουργική βαθμίδα σύνδεσης III ή μεγαλύτερη
V Δευτερεύουσες συνδέσεις Τοπικές οδοί	1	Σύνδεση ιδιοκτησιών, οικοπέδων, αγροτεμαχίων, γηπέδων με οικισμούς ή τμήματα οικισμών
	2	Σύνδεση ιδιοκτησιών με οδούς με λειτουργική βαθμίδα σύνδεσης IV ή μεγαλύτερη
VI Συνδέσεις κατοικιών αγροτικών και δασικών περιοχών Τοπικές οδοί	1	Σύνδεση ιδιοκτησιών (πρόσβαση κυρίως από τους διαμένοντες ιδιοκτήτες και τους επισκέπτες), με οδούς με λειτουργική βαθμίδα σύνδεσης IV ή μεγαλύτερη

ΠΙΝΑΚΑΣ Κριτήρια προσδιορισμού της λειτουργικής βαθμίδας οδών και της σύνδεσης περιοχών

**ΣΥΝΗΘΕΙΣ ΔΙΑΤΑΞΕΙΣ ΠΡΩΤΕΥΟΝΤΟΣ ΥΠΕΡΑΣΤΙΚΟΥ ΚΑΙ ΠΕΡΙΑΣΤΙΚΟΥ
ΩΔΙΚΟΥ ΔΙΚΤΥΟΥ ΧΩΡΩΝ ΠΑΡΟΛΙΑ ΔΟΜΗΣΗΣ
Η ΠΑΡΟΛΙΑ ΕΞΥΠΗΡΕΤΗΣΗΣ**

- Υπόγειοι
 Αερίσιμα καλώδια
 Αερίσιμα καλώδια
 Στελερωμένο έδαφος
- κ κλάδος επικοινωνητικού τροφοδότητος
 κ κλάδος εκσκαφής λωρίδας καλώδιου
 ν κλάδος κεντρικής λωρίδας

ΥΠΕΡΑΣΤΙΚΟΣ ΑΥΤΟΑΥΤΟΔΕΙΧΤΗΣ (ΕΛΑΪΘΕΡΗ ΛΕΩΦΟΡΟΣ)
 Κατηγορία οδού Α - ανοιχτό κώβον
 V_{max} ≤ 120 km/h - 2 οπλά ΝΥ

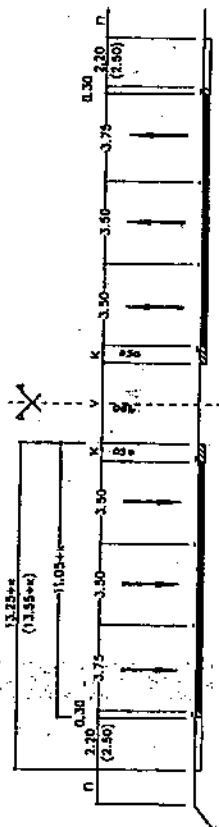

ΥΠΕΡΑΣΤΙΚΟΣ ΑΥΤΟΑΥΤΟΔΕΙΧΤΗΣ (ΕΛΑΪΘΕΡΗ ΛΕΩΦΟΡΟΣ)
 Κατηγορία οδού Α - ανοιχτό κώβον
 V_{max} ≤ 120 km/h - 2 οπλά ΝΥ

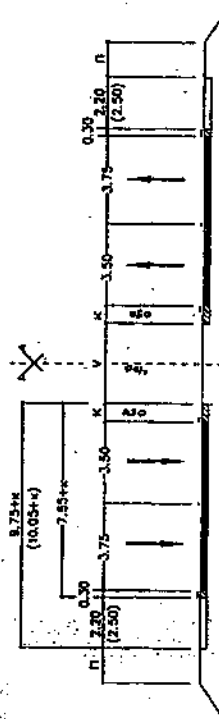

ΠΕΡΙΑΣΤΙΚΟΣ ΑΥΤΟΑΥΤΟΔΕΙΧΤΗΣ (ΕΛΑΪΘΕΡΗ Η ΥΠΕΡΑΣΤΙΚΗ ΛΕΩΦΟΡΟΣ)
 Κατηγορία οδού Α - ανοιχτό κώβον
 V_{max} ≤ 110 km/h - 2 οπλά ΝΥ

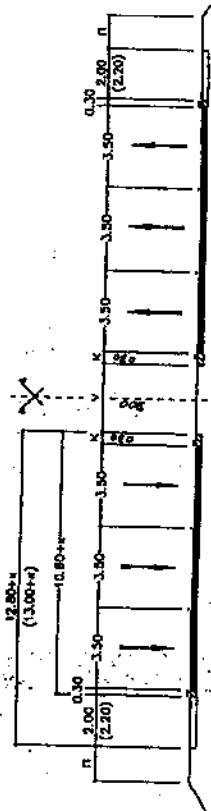

ΠΕΡΙΑΣΤΙΚΗ ΠΡΩΤΕΥΟΝΤΑ ΑΥΤΟΑΥΤΟΔΕΙΧΤΗΣ (ΕΛΑΪΘΕΡΗ Η ΥΠΕΡΑΣΤΙΚΗ ΛΕΩΦΟΡΟΣ)
 Κατηγορία οδού Α - ανοιχτό κώβον
 V_{max} ≤ 110 km/h - ΝΥ 0πλάς 0πλάς

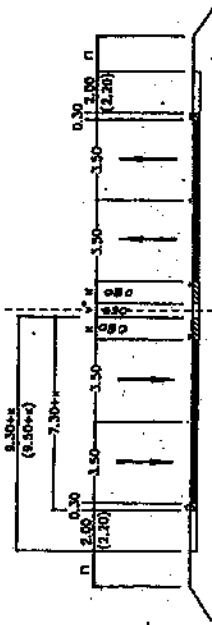

ΠΕΡΙΑΣΤΙΚΗ ΠΡΩΤΕΥΟΝΤΑ ΑΥΤΟΑΥΤΟΔΕΙΧΤΗΣ (ΕΛΑΪΘΕΡΗ Η ΥΠΕΡΑΣΤΙΚΗ ΛΕΩΦΟΡΟΣ)
 Κατηγορία οδού Α - ανοιχτό κώβον
 V_{max} ≤ 80 km/h - ΝΥ 0πλάς 0πλάς

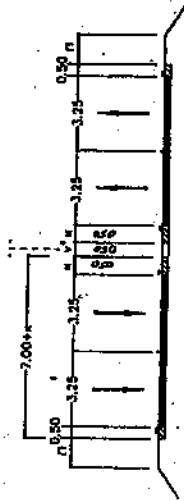

ΚΑΤΑΣΤΡΟΦΙΣΤΕΛΕΣ
 Κατηγορία οδού Α - κώβον κώβον
 V_{max} ≤ 50 km/h

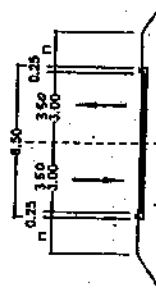

ΔΕΥΤΕΡΟΓΡΑΦΗ ΚΑΤΑΣΤΡΟΦΙΣΤΕΛΕΣ
 Κατηγορία οδού Α - κώβον κώβον
 V_{max} ≤ 40 km/h

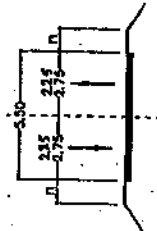

**ΣΥΝΘΕΣΙΣ ΔΙΑΤΟΜΗΣ ΑΕΤΙΟΦΥΛΟΤΟΣ ΔΕΙΤΙΚΟΥ ΔΑΙΚΟΥ ΔΙΚΤΥΟΥ
ΜΕ ΒΑΣΙΚΗ ΛΕΙΤΟΥΡΓΙΑ ΤΗ ΣΥΝΑΕΣΗ ΚΑΙ ΑΥΝΑΤΟΠΟΙΗΣΙΑ
ΔΙΑΦΑΝΙΑΣ ΕΞΗΠΩΣΕΩΣ**

**ΣΥΝΘΕΣΙΣ ΔΙΑΤΟΜΗΣ ΠΡΟΦΥΛΟΤΟΣ ΔΕΙΤΙΚΟΥ ΔΑΙΚΟΥ ΔΙΚΤΥΟΥ ΜΕ
ΒΑΣΙΚΗ ΛΕΙΤΟΥΡΓΙΑ ΤΗ ΣΥΝΑΕΣΗ ΧΩΡΙΣ ΔΙΑΦΑΝΙΑ ΕΞΗΠΩΣΕΩΣ**

Προφύλοτος αετιοφύλοτος (αυτοφύλοτος ή τυπικά λυσοφύλοτος)
Κατηγορία οδού Γ - οριζόντιοι, ισόπεδοι κόμβοι
V_{max} ≤ 100 km/h

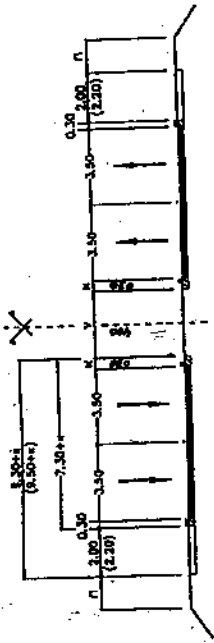

Προφύλοτος αετιοφύλοτος αυτοκλειστού
Κατηγορία οδού Β - οριζόντιοι κόμβοι
V_{max} ≤ 90 km/h

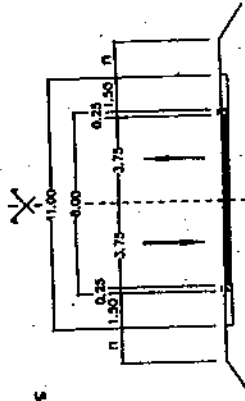

Προφύλοτος αετιοφύλοτος - φούξλεκτρία
Κατηγορία οδού Β - οριζόντιοι κόμβοι
V_{max} ≤ 90 km/h

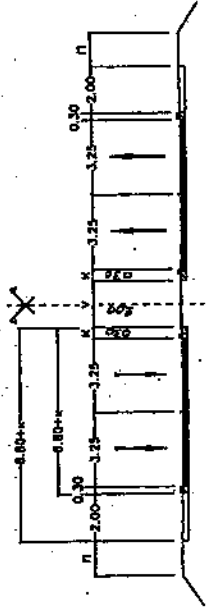

Αυτοκλειστός αετιοφύλοτος
Κατηγορία οδού Γ - ισόπεδοι κόμβοι
V_{max} ≤ 90 km/h

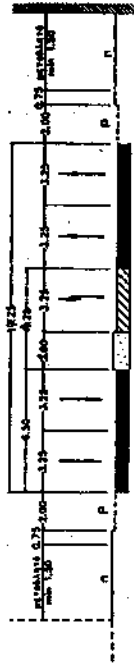

Αυτοκλειστός αυτοκλειστού
Κατηγορία οδού Γ - ισόπεδοι κόμβοι
V_{max} ≤ 70 km/h



Αυτοκλειστός αυτοκλειστού
Κατηγορία οδού Γ - ισόπεδοι κόμβοι
V_{max} ≤ 60 km/h

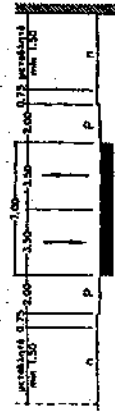
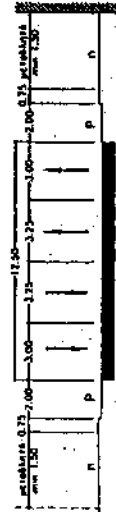

ΛΕΙΤΟΥΡΓΙΚΗ ΙΕΡΑΡΧΙΑ ΔΕΥΤΕΡΕΥΟΝΤΟΣ ΟΔΙΚΟΥ ΔΙΚΤΥΟΥ ΚΑΤ.ΚΑ

ΧΑΡΑΚΤΗΡΙΣΤΙΚΑ ΤΟΥ ΟΔ. ΔΕΥΤΕΡΕΥΟΝΤΟΣ		ΛΕΙΤΟΥΡΓΙΚΟΣ ΧΑΡΑΚΤΗΡΑΣ ΟΔΙΚΩΝ ΟΔ. ΔΕΥΤΕΡΕΥΟΝΤΟΣ		ΣΤΟΙΧΕΙΑ ΜΕΛΕΤΗΣ ΚΑΙ ΛΕΙΤΟΥΡΓΙΑΣ ΤΟΥ ΟΔ. ΔΕΥΤΕΡΕΥΟΝΤΟΣ			
ΒΑΣΙΚΟΣ ΔΙΑΧΩΡΙΣΜΟΣ	ΟΜΑΔΑ ΚΑΤΗΓΟΡΙΑΣ	ΥΠΟΚΑΤΗΓΟΡΙΑ ΟΔ. ΔΕΥΤΕΡΕΥΟΝΤΟΣ	Τύπος Κυκλοφορούντων οχημάτων	Επιτρεπόμενη ταχύτητα	Διατομή	Κόμβοι	Εξέδωτο Πλάτης
<p>ΔΕΥΤΕΡΕΥΟΝΤΕΣ ΙΣΟΑΞΙΩΤΕΡΕΣ ΚΑΙ ΔΥΝΑΜΙΤΕΡΕΣ ΟΔΟΙ</p> <p>ΟΙΚΙΣΤΙΚΑ ΥΠΟΚΑΤΗΓΟΡΙΑ ΟΔΟΙ ΕΣΤΙΟΝΕΡΓΕΤΗΡΕΣ ΚΑΤΟΙΚΩΝ</p> <p>ΚΑΘΕ ΚΑΙ ΜΙΚΤΕΣ ΟΔΟΙ ΠΕΖΩΝ ΚΑΙ ΟΧΗΜΑΤΩΝ</p>	<p>Δ. Οδοί αξόνες εντός κατατεταγμένων περιοχών με πολεοδόμηση και με ουσιαστικό προσεκλαμμο χαρακτήρα (ηρόβαση).</p>	<p>Δ1. Βασικά πρόκειται για τις δευτερεύουσες συλλεκτήριες οδούς των οικισμών, με βασικό ρόλο την διανομή και καταμερισμό των αστικών μετακινήσεων. Επιτρέπεται υπό όρους η σταθμεύση.</p> <p>Δ2. Αστική κύρια πολεοδόμος εξυπηρέτησης συνόλων κατοικιών, με ήμα γενικής παρατηρησιακή κυκλοφορία. Επιτρέπεται η σταθμεύση.</p>	<p>Γενικά</p>	<p>≥ 50 χμ/Ω ≤ 60 χμ/Ω</p>	<p>2. Λιμνικές κυκλοφ. ενιαία οδό-στρώμα</p>	<p>Ισόπεδοι</p>	<p>Εντός</p>
	<p>Ε. Οδοί αξόνες μικρών οριζώντων αστικών υπονοσηών με βασική λειτουργία την παροχή.</p> <p>Η.Ζ. Υποκατηγορίες οδών της Ε με ισχυρή περιφερεια φύση</p>	<p>Ε1. Τονικές οδοί μικρού γενικού μήκους εξυπηρέτησης κατοικιών. Ημα παρατηρησιακή κυκλοφορία. Επιτρέπεται η σταθμεύση.</p> <p>Ε2. Οδοί πολεοδόμησης λειτουργίας οδών μόνο κατοικιών, με μικρά τραπεζοειδή (πείρι και σχήμα). Η πολεοδόμηση χαρακτηρίζεται η παρατηρησιακή περιφερεια φύση.</p>	<p>Γενικά</p>	<p>≤ 30 χμ/Ω</p>	<p>1,2. Λιμνικές κυκλοφ. ενιαία οδό-στρώμα</p>	<p>1,2. Λιμνικές κυκλοφ. Διαμορφωμένο ενιαίο οδό-κατάλη-γής</p>	<p>Ισόπεδοι</p>
		<p>Αυτοκίνητα και Δίκυκλα πεζοί</p>	<p>Γενικά</p>	<p>≤ 30 χμ/Ω</p>	<p>1,2. Λιμνικές κυκλοφ. Διαμορφωμένο ενιαίο οδό-κατάλη-γής</p>	<p>Ισόπεδοι Διαμορφωμένοι</p>	<p>Εντός</p>

ΣΥΝΘΕΣΗ ΔΙΑΤΟΜΗΣ ΕΛΛΗΝΙΚΩΝ ΑΣΤΙΚΩΝ ΟΔΩΝ ΚΑΙ ΙΕΡΑΡΧ:

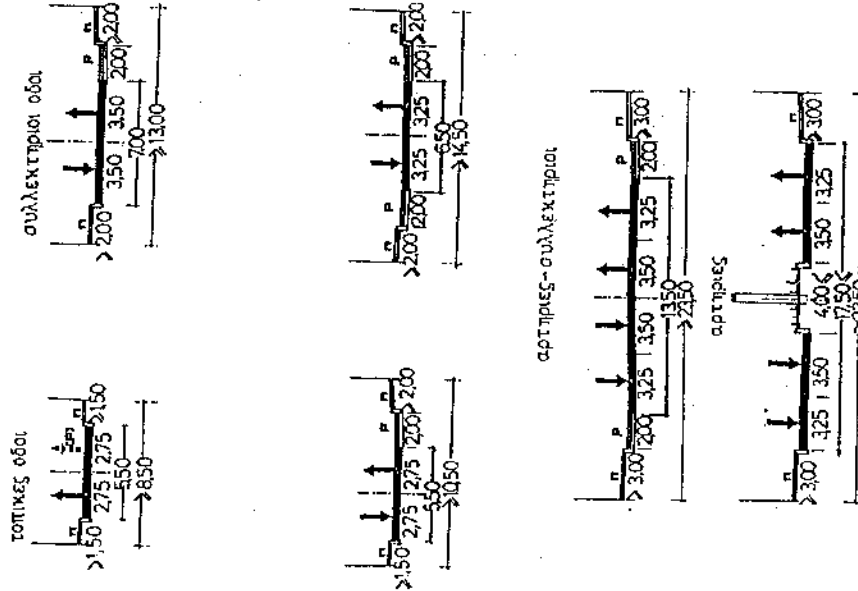

ΔΕΥΤΕΡΕΥΟΝΤΟΣ ΟΔΙΚΟΥ ΔΙΚΤΥΟΥ

6.2. ΕΣΩΤΕΡΙΚΟΙ ΧΩΡΟΙ ΣΤΑΘΜΕΥΣΗΣ

Διαστάσεις Θέσεων Στάθμευσης

Οι διαστάσεις των θέσεων στάθμευσης καθορίζονται από τις διαστάσεις του τυπικού οχήματος και από τις ελεύθερες αποστάσεις που προβλέπονται μεταξύ των οχημάτων ή από υπάρχουσες κατασκευές ή άλλα εμπόδια.

Για τον καθορισμό του πλάτους Β της θέσης στάθμευσης, συνιστάται ελεύθερη εγκάρσια απόσταση μεταξύ επιβατικών αυτοκινήτων, ή μεταξύ επιβατικού αυτοκινήτου και κτίσματος, ίση κατά κανόνα με 0,75 μ. και τουλάχιστον 0,55 μ. Έτσι προκύπτει πλάτος θέσης στάθμευσης για επιβατικά αυτοκίνητα ίσο με 2,50 ή 2,30. Το πλάτος αυτό αυξάνεται σε 3,50 για άτομα με ειδικές ανάγκες. Στο Σχήμα εικονογραφούνται τα παραπάνω για διάφορες περιπτώσεις. Γενικά η επιλογή του πλάτους των θέσεων στάθμευσης θα πρέπει να γίνεται λαμβάνοντας υπόψη τους τύπους των αυτοκινήτων και την κατηγορία των ανθρώπων που θα τις χρησιμοποιούν, καθώς και τη θέση τυχόν εμποδίων όπως υποστηλωμάτων ή τοιχείων. Περιορισμένα πλάτη χώρων στάθμευσης δεν δημιουργούν πολλές φορές την αναμενόμενη οικονομία χώρου, γιατί είναι πολύ πιθανό μία ή περισσότερες θέσεις να αχρηστεύονται από αντικανονική στάθμευση ορισμένων οχημάτων που χρησιμοποιούν, λόγω της στενότητας του χώρου, τμήμα από μία γειτονική θέση. Π.χ. σε ένα χώρο κάθετης στάθμευσης μήκους 30,00 μ., η χρησιμοποίηση θέσεων στάθμευσης πλάτους 2,30 μ. αντί 2,50 μ. δημιουργεί μία μόνο επιπλέον θέση στάθμευσης, ενώ μπορεί να αχρηστεύσει από αντικανονική στάθμευση περισσότερες θέσεις.

Άνετη στάθμευση

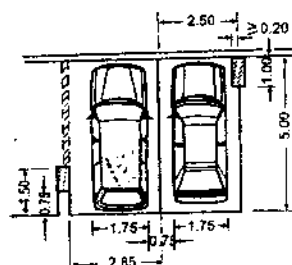

Περιορισμένες διαστάσεις

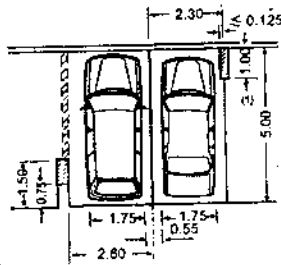

(1) Υποστηλωματα σε κάθε 2η θέση

Στάθμευση ενός αυτοκινήτου

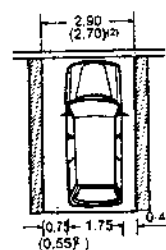

(2) Περιορισμένη διασταση

Θέση με κράσπεδο

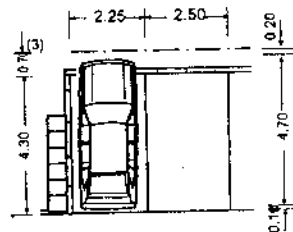

(3) Λωρίδα προέλασης

Άτομα με ειδικές ανάγκες

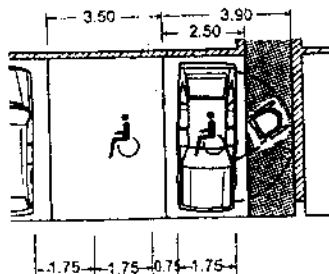

ΣΧΗΜΑ Βασικές διαστάσεις στάθμευσης τυπικού επιβατικού αυτοκινήτου.

Βασικές Διατάξεις Οχημάτων

Ανάλογα με τη γωνία «φ» που σχηματίζει το σταθμευμένο όχημα με το κράσπεδο μιας οδού ή γενικότερα με το διάδρομο πρόσβασης ενός χώρου στάθμευσης, διακρίνονται οι παρακάτω τρεις βασικές διατάξεις οχημάτων. *Παράλληλη στάθμευση*

Όταν το όχημα σταθμεύει κατά μήκος του διαδρόμου πρόσβασης ($\varphi=0$).

Λοξή στάθμευση. Όταν το όχημα σταθμεύει υπό κάποια γωνία, συνήθως μεγαλύτερη από 45° , προς το διάδρομο πρόσβασης ($45\% \leq \varphi \leq 90\%$).

Κάθετη στάθμευση.

Όταν το όχημα σταθμεύει κάθετα προς το διάδρομο πρόσβασης ($\varphi=90^\circ$).

ΠΙΝΑΚΑΣ Καθαρές διαστάσεις (μ.) θέσεων και διαδρόμων στάθμευσης, σύμφωνα με την ελληνική νομοθεσία

φ°	B	B1	Π	Δ	E	ΠΑΡΑΤΗΡΗΣΕΙΣ
0°	2,50 (2,25)	-	2,50* (2,25)	3,50	6,00	επαφή με τοίχο
	-	2,15 (2,05)	2,15 (2,05)	3,50	6,00	μεταξύ διαδρόμων
45°	4,85	4,10	2,50* (2,25)	2,75	3,54 (3,18)	
60°	5,25	4,70	2,50* (2,25)	3,50	2,89 (2,60)	
90°	4,75	4,75	(2,25)	(5,10)	(2,25)	για πλάτος Π: 2,25 (μόνο στάθμευση από υπαλλήλους)
			2,50*	5,50 (4,60)	2,50	για πλάτος Π:2,50

- () Στάθμευση από υπαλλήλους, όπου διαφέρει από τη στάθμευση με αυτοεξυπηρέτηση
- * Μπορεί να μειωθεί σε 2,40 όπου η θέση σε καμία πλευρά της δεν βρίσκεται σε επαφή με δομικά στοιχεία και τοπικά σε 2,30 μόνο στην περίπτωση που εφάπτεται σε υποστύλωμα. Αυξάνεται σε 3,20 στις θέσεις για άτομα με ειδικές ανάγκες (2% συνόλου θέσεων. Κατ' ελάχιστο 2 θέσεις).

ΠΙΝΑΚΑΣ Διαστάσεις θέσεων και διαστάσεων σταθμεύσεων για άνωτη ή περιορισμένη εισοδήσοδο επιβατικών αυτοκινήτων

Είδος Σταθμεύσης	Κωνία Στοιχεία		Άνωτη εισοδήσοδο / έσοδος ¹⁾				Περιορισμένη εισοδήσοδο / έσοδος ¹⁾				
	Γωνία σταθμεύσης φ (βαθμοί μοίρας)	Βάθος από άκρη διαδρόμου Έ-υ (m)	Απόσταση Προεξέλιξης u (m)	Πλάτος θέσης b (m)	Μήκος μετρίου οδού για σταθμεύση		Πλάτος θέσης b (m)	Μήκος μετρίου οδού για σταθμεύση		Πλάτος διαδρόμου για σταθμεύση	
					έμπροσθεν	όπισθεν		έμπροσθεν	όπισθεν	έμπροσθεν	όπισθεν
Παράλληλη Σταθμεύση	0			2,00	5,75	3,50	1,80	5,25	2,60	3,50	
		4,15 (3,99)		2,50	3,54	2,40	2,30	3,25	(2,50)		
Σταθμεύση υπό γωνία	60	4,45 (4,20)		2,50	3,08	2,90	2,30	2,84	3,30		
	54*			2,50	2,81	3,60	2,30	2,56	4,30		
	70	4,60 (4,30)	Εξωδο 0,70 (0,50)	2,50	2,83	4,20	2,30	2,42	5,40		
	63*			2,50	2,50	5,00	2,30	2,33	8,60 ²⁾		
	80	4,80 (4,30)		2,50	2,50	6,00	2,30	2,30	7,70 ²⁾		
	72*			2,50	2,50	2,50	2,30	2,30	(5,50)		
Κάθετη σταθμεύση	90*	4,30 (4,00)		2,50	7,15	6,00	2,30	(6,85)	7,40		
	100	4,30 (4,00)		2,50	7,90	6,00	2,30	7,40	(5,50)		
Σταθμεύση σε ομάδα	100	4,30 (4,00)		2,50	7,15	6,00	2,30	7,40	(5,50)		
90*				2,50	7,90	6,00	2,30	7,40	(5,50)		

¹⁾ Μόνο για περιορισμένο αριθμό εισοδημάτων

²⁾ Μόνο για περίπτωση υψοστάθμευσης οδού

Ο Οι τιμές σε παρένθεση μπορεί να χρησιμοποιηθούν όταν:

- υπάρχει ελλειμματικό χώρο

- προβάλεται χρήση από μεσοδού και μικρού μεγέθους αυτοκίνητα και απορραδικά από μετόδια

Δοκιμαστική διαμόρφωση και οδήγηση μπορεί να διεξαχθούν σε εξαιρετικές περιπτώσεις

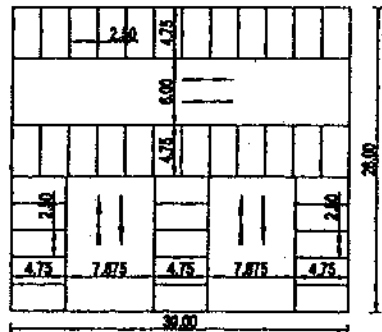

39

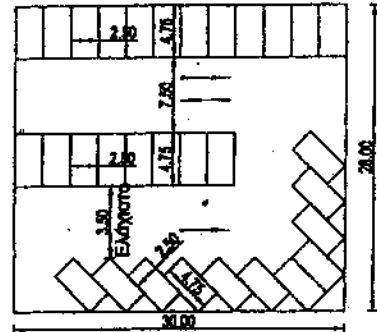

31

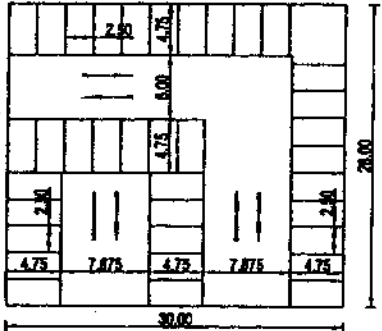

36

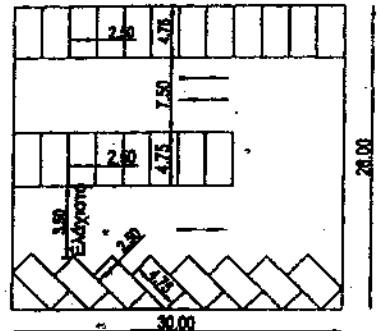

30

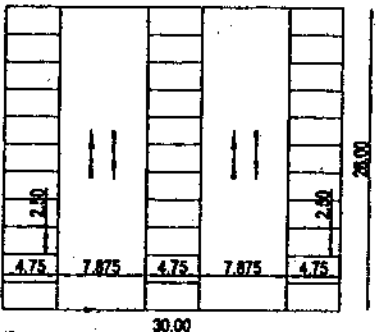

33

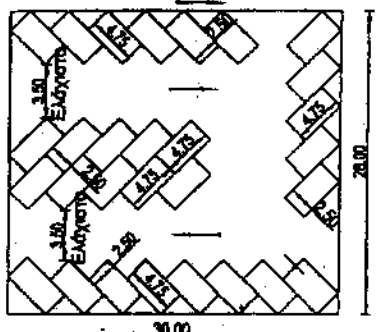

29

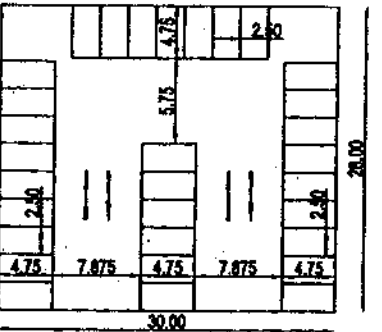

32

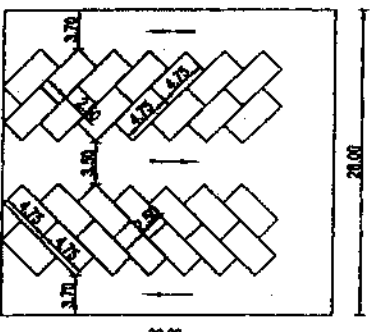

28

32 = Αριθμός θέσεων στάθμευσης

ΣΧΗΜΑ Εναλλακτικές διατάξεις στάθμευσης σε χώρο διαστάσεων 28μx30μ.

6.3. ΣΤΑΘΜΕΥΣΗ ΠΑΡΑ ΤΗΝ ΟΔΟ

Η στάθμευση στην οδό μπορεί να γίνει βασικά κατά τρεις τρόπους:

1. Στο οδόστρωμα δίπλα στα πεζοδρόμια, σε ιδιαίτερη εσοχή ή χωρίς να υπάρχει τέτοια εσοχή.
2. Σε ιδιαίτερους πλευρικούς χώρους που χωρίζονται με νησίδα από το οδόστρωμα.
3. Στη μεσαία νησίδα, οπότε συνήθως δημιουργούνται ιδιαίτερες εσοχές ή ακόμα και ιδιαίτεροι χώροι, μέσα στη νησίδα, όταν το πλάτος της το επιτρέπει.

Σε όλες τις παραπάνω περιπτώσεις η στάθμευση μπορεί να γίνει είτε παράλληλα προς την οδό, είτε υπό κάποια γωνία, όταν είναι διαθέσιμο το απαιτούμενο πλάτος.

Η επιλογή ενός από τους παραπάνω τρόπους στάθμευσης εξαρτάται από την κατηγορία της οδού, τον κυκλοφοριακό φόρτο που εξυπηρετεί και το διαθέσιμο πλάτος, σε σχέση πάντα και με τις ανάγκες στάθμευσης, κυρίως τον αριθμό των απαιτούμενων θέσεων και τη μέση διάρκεια στάθμευσης.

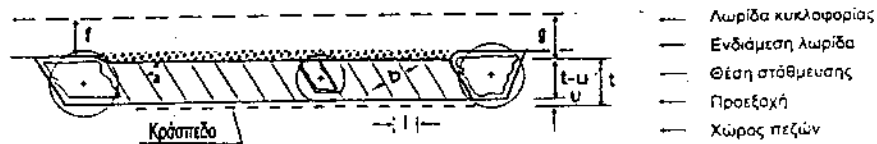

α. Με χρησιμοποίηση της δεξιάς λωρίδας κυκλοφορίας

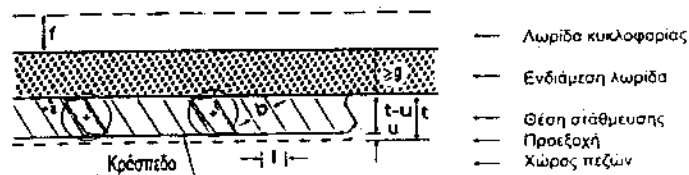

β. Με ενδιάμεση λωρίδα πλάτους διαδρόμου στάθμευσης

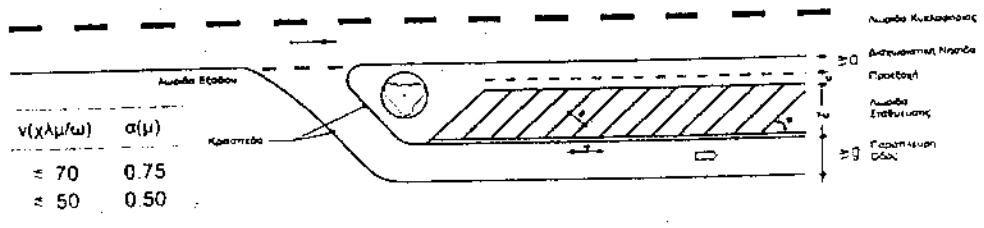

ΣΧΗΜΑ Στάθμευση κάθετη και υπό γωνία παρά την οδό και σε παράπλευρη οδό

6.4. ΣΤΑΘΜΕΥΣΗ ΣΕ ΥΠΑΙΘΡΙΟΥΣ ΕΚΤΕΤΑΜΕΝΟΥΣ ΧΩΡΟΥΣ

Οικόπεδα μεγάλης επιφάνειας που χρησιμοποιούνται για στάθμευση θα πρέπει να συνδέονται κατάλληλα με την οδό, και να οριοθετούνται και σημαίνονται με σαφήνεια, ώστε να διευκολύνεται η στάθμευση και η κυκλοφορία μέσα σ' αυτά.

Τα Σχήματα και οι διαστάσεις των χώρων στάθμευσης ποικίλλουν και επομένως χρειάζεται για κάθε περίπτωση ιδιαίτερη μελέτη για να βρεθεί η πιο κατάλληλη διάταξη των θέσεων στάθμευσης, ανάλογα και με τις θέσεις των εισόδων και εξόδων. Κατά την εκλογή της πιο ενδεδειγμένης διάταξης δεν θα πρέπει να επιδιώκεται μόνο η εξασφάλιση του μέγιστου αριθμού θέσεων αλλά και η ευχέρεια στη στάθμευση και κυκλοφορία και η μείωση της πιθανότητας ατυχημάτων, ιδιαίτερα στα κρίσιμα σημεία εισόδων-εξόδων του χώρου στάθμευσης. Στο Σχήμα δίνονται τυπικές διατάξεις στάθμευσης, που επιτρέπουν από μία μέχρι 4 σειρές στάθμευσης, υπό γωνία.

6.5. ΛΕΩΦΟΡΕΙΑ ΚΑΙ ΦΟΡΤΗΓΑ

Λόγω της μεγάλης παικιλίας των διαστάσεων των φορτηγών και λεωφορείων απαιτείται ειδική μελέτη των κινήσεων των οχημάτων αυτών στους χώρους στάθμευσης, με τη βοήθεια σχετικών προγραμμάτων Η/Υ. Στο Σχήμα δίνονται οι διαστάσεις θέσεων στάθμευσης και των διαδρόμων εκατέρωθεν των σταθμευμένων οχημάτων για στάθμευση υπό γωνία 45° λεωφορείων ή φορτηγών μήκους 15 μ. και αρθρωτών λεωφορείων ή φορτηγών με ρυμουλκό μήκους 21 μ.

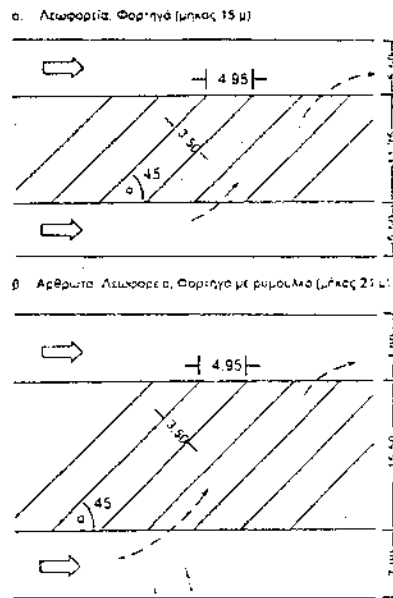

ΣΧΗΜΑ Στάθμευση υπό γωνία 45° για λεωφορεία και φορτηγά

ΣΤΑΘΜΟΙ ΕΠΙΒΙΒΑΣΗΣ ΛΕΩΦΟΡΕΙΩΝ

Μια ιδιαίτερη κατηγορία χώρων στάθμευσης αποτελούν οι σταθμοί λεωφορείων, οι οποίοι χρησιμεύουν είτε ως χώροι στάσης (βραχυχρόνια στάθμευση) για την επιβίβαση και αποβίβαση επιβατών.

- i. Σταθμοί λεωφορείων με αποβάθρες υπό γωνία (λοξή στάθμευση)
- ii. Σταθμοί λεωφορείων με παράλληλες αποβάθρες (παράλληλη στάθμευση)

Σταθμοί λεωφορείων με αποβάθρες υπό γωνία

Αυτή η διαμόρφωση σταθμών λεωφορείων εφαρμόζεται όταν ο χώρος που προορίζεται για σταθμός έχει επαρκές πλάτος και μήκος. Η διαμόρφωση περιλαμβάνει:

- Κεντρική στάση αποβίβασης
- Ομαδοποίηση των λεωφορειακών στάσεων
- Γωνία προσέγγισης προς τα δεξιά
- Ο σχεδιασμός των αποβαθρών γίνεται για δύο λεωφορεία συνήθως, το ένα πίσω από το άλλο.

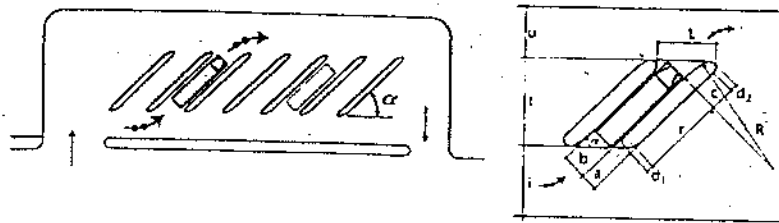

ΣΧΗΜΑ Σταθμός λεωφορείων. Αποβάθρες υπό γωνία

Οι απαιτούμενες διαστάσεις, όπως φαίνονται στο Σχήμα είναι:

$a = 2,50$ μ (με στέγαστρο για το λεωφορείο) και $2,00$ μέτρα (χωρίς στέγαστρο για τα λεωφορεία) $b=3,00$ μ, $d_1 = 1,00$ μ. περίπου, $R = 15 r$ = (μήκος σε μέτρα) μ.

1 τυπικό λεωφορείο	$\geq 10,00$
2 τυπικά λεωφορεία	$\geq 22,50$
1 αρθρωτό λεωφορείο	$\geq 16,00$
1 τυπικό + 1 αρθρωτό λεωφορείο	$\geq 28,50$
2 αρθρωτά λεωφορεία	$\geq 34,50$

Σταθμοί λεωφορείων με παράλληλες αποβάθρες

Εφαρμόζεται σε περίπτωση που ο διαθέσιμος χώρος είναι διαμήκης, αλλά περιορισμένου πλάτους. Δεν απαιτείται η κατασκευή κεντρικής στάσης για την αποβίβαση των επιβατών, ενώ είναι δυνατή η ομαδοποίηση των λεωφορειακών στάσεων.

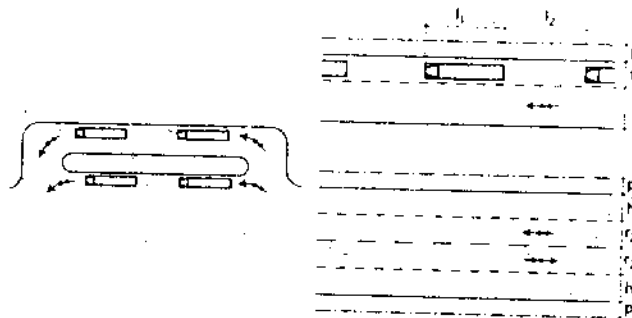

ΣΧΗΜΑ Σταθμός λεωφορείων με παράλληλες αποβάθρες.

Οι απαιτούμενες διαστάσεις, όπως φαίνονται στο Σχήμα είναι:

$r_1 = 5,00$ μ. $r_2 = 3,35$ μ. $h=3,00$ μ. $p=2,50$ μ. $l_1 = 12,00$ μ. για τυπικό λεωφορείο, $18,00$ μ. για αρθρωτό λεωφορείο, $l_2 = 13,00$ μ., όπου τα λεωφορεία μπορούν να αποχωρούν ανεξάρτητα το ένα από το άλλο και $0,00$ μ., όπου τα λεωφορεία δεν μπορούν να αναχωρήσουν το ένα ανεξάρτητα από το άλλο

Σταθμοί λεωφορείων με αποβάθρες νησίδες

Εφαρμόζεται στις περιπτώσεις που ένα μεγάλο ποσοστό των επιβατών συνεχίζουν τη διαδρομή τους με άλλο λεωφορείο. Δηλ. λειτουργούν ως σταθμοί μετεπιβίβασης. Δεν απαιτείται η κατασκευή κεντρικής στάσης για την αποβίβαση των επιβατών.

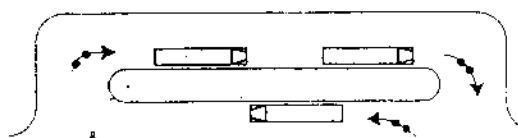

ΣΧΗΜΑ Σταθμός λεωφορείων με αποβάθρες νησίδες

Για τη διαστασιολόγηση των βασικών στοιχείων των σταθμών αυτών ισχύουν όσα αναφέρθηκαν και στην περίπτωση των σταθμών με παράλληλες αποβάθρες. Σημειώνεται μόνο πως σε αυτές τις περιπτώσεις η ακτίνα στρογγύλευσης των άκρων της νησίδας λαμβάνεται μεγαλύτερη ή ίση των δώδεκα μέτρων ($R \geq 12,00$ μέτρα), εάν τα λεωφορεία πραγματοποιούν αναστροφή με ταχύτητα 20 χλμ./ώρα (κάτι που ισχύει στην πλειοψηφία των περιπτώσεων).

Σταθμοί λεωφορείων με πριονωτές αποβάθρες

Χρησιμοποιούνται ως εναλλακτική λύση στις παράλληλες αποβάθρες ή στην παράλληλη στάθμευση πλευρικά των αποβαθρών τύπου νησίδας, στις περιπτώσεις που ο διαθέσιμος χώρος είναι περιορισμένου μήκους αλλά σχετικά πλατύς. Η κατασκευή τους έγκειται στη συγκέντρωση λεωφορειακών στάσεων. Οι απαιτούμενες διαστάσεις, όπως φαίνονται και στο σχήμα είναι:

$$r_1 = 5,00 \mu. \quad h = 3,00 \mu. \quad z = 3,00 \mu. \quad p = 2,00 \mu. \quad l_1 = 12,00 \mu. \quad l_2 = 6,00 \mu.$$

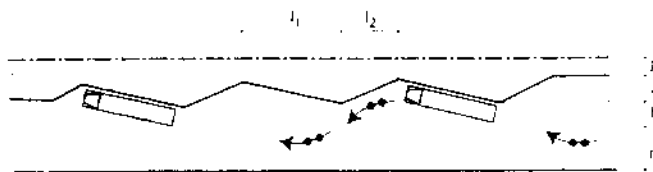

ΣΧΗΜΑ Σταθμοί λεωφορείων με πριονωτές αποβάθρες

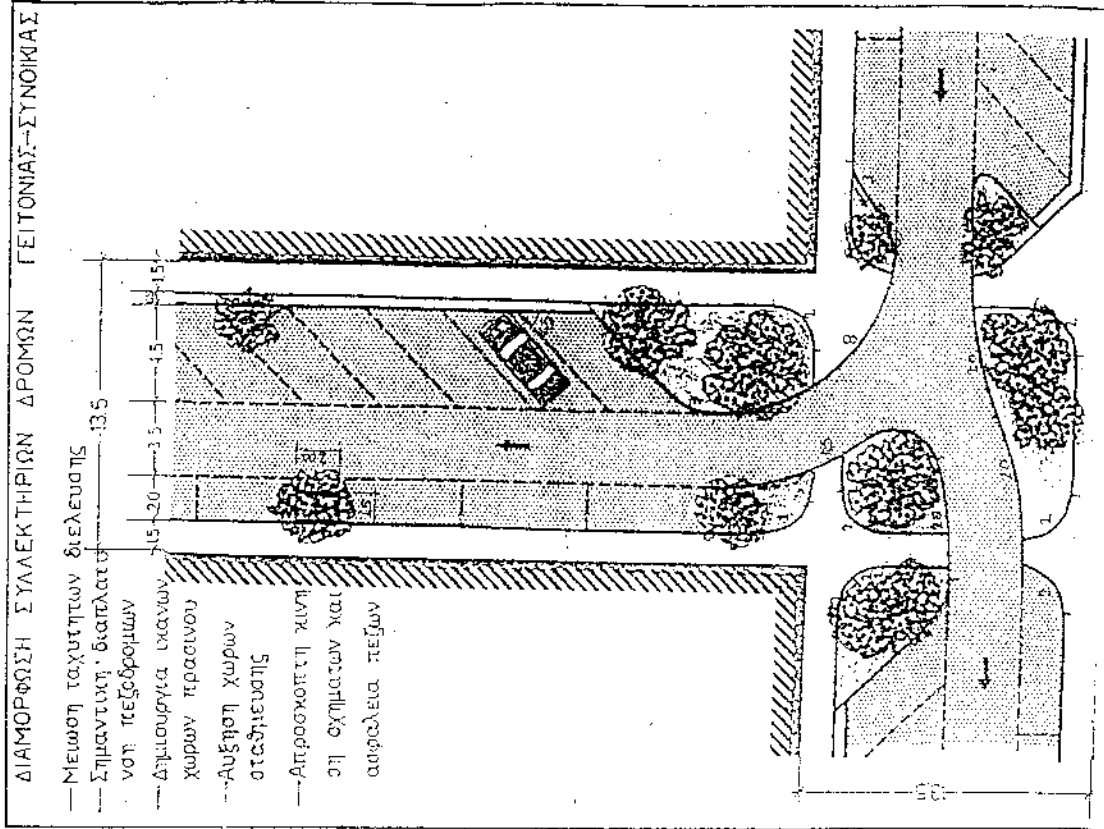
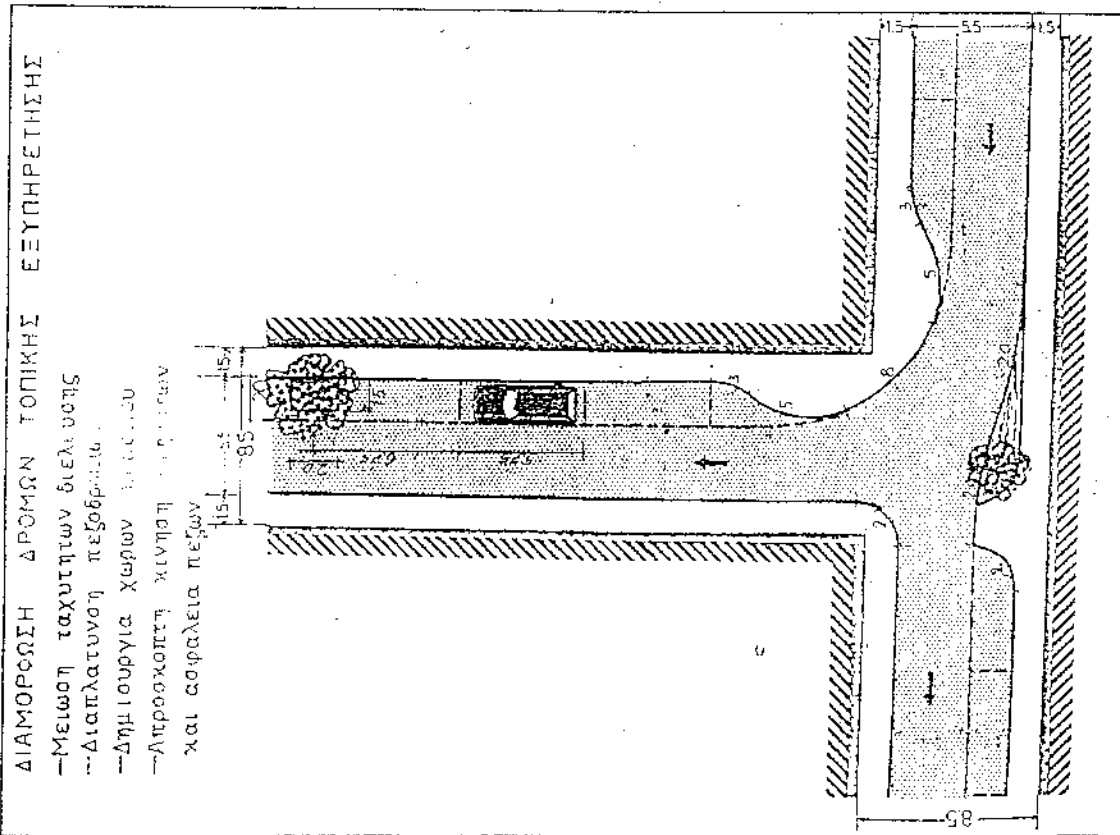

ΔΙΑΜΟΡΦΩΣΗ ΘΕΣΕΩΝ ΣΤΑΘΜΕΥΣΗΣ ΚΑΤΑ ΜΗΚΟΣ
ΔΡΟΜΩΝ ΤΟΠΙΚΗΣ ΕΞΥΠΗΡΕΤΗΣΗΣ & ΣΥΛΛΕΚΤΗΡΙΩΝ

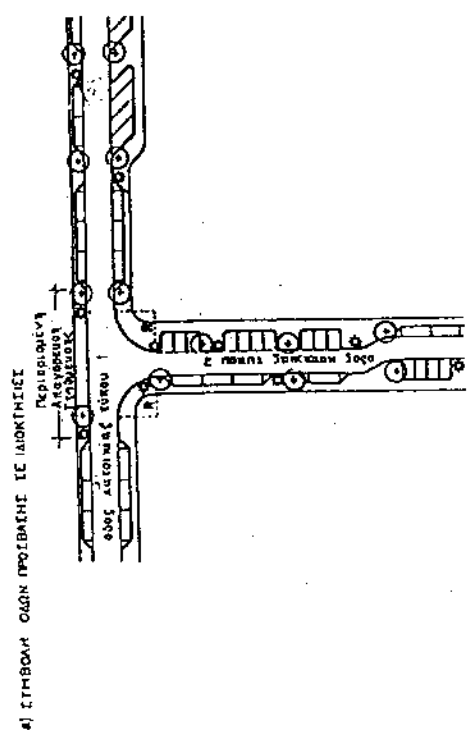
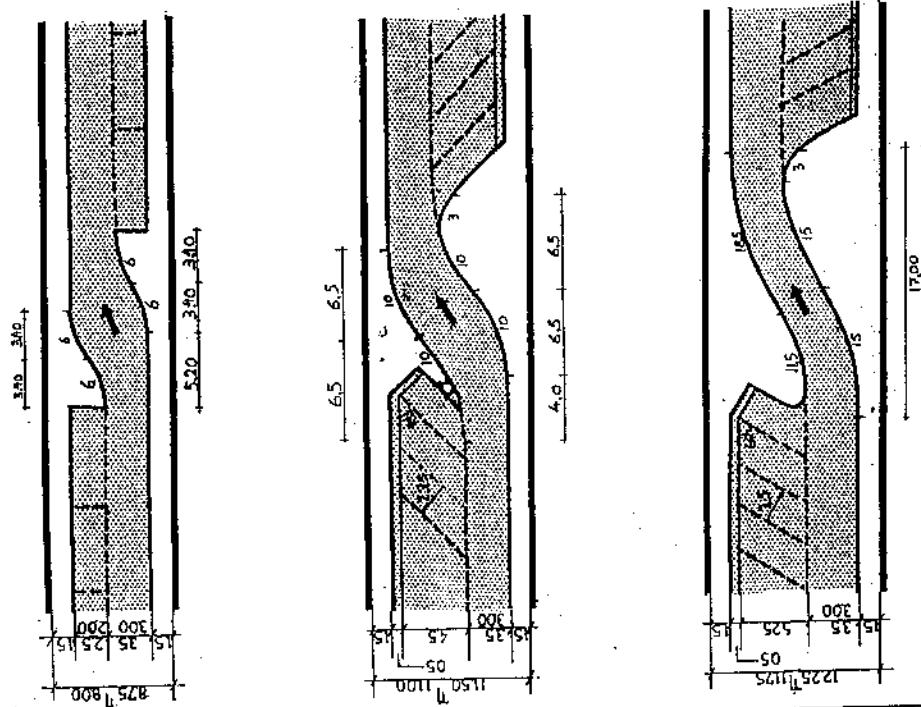

α) ΟΛΟΣ ΠΡΟΣΒΑΣΗΣ ΣΕ ΜΟΝΟΚΙΣΙΕΣ - ΑΕΤΤΕΡΕΥΣΙΑ ΟΔΩΝ ΜΟΝΟΚΙΣΙΩΝ (ΚΑΤΟΙΚΙΩΝ)

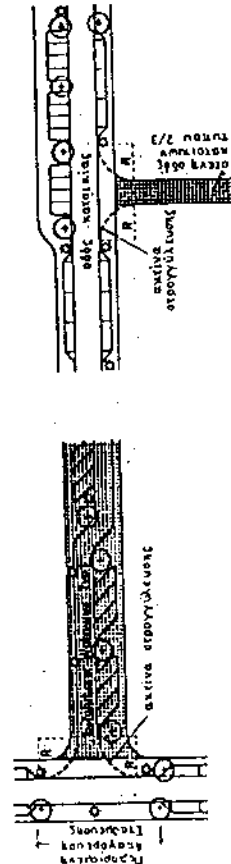

Παραδείγματα τύπων συμβολής οδών πρόσβασης σε ιδιοκτησίες
Σεύτερευουσών οδών ιδιοκτησιών (κατοικιών).

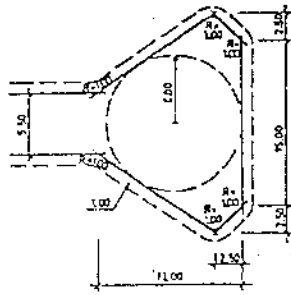

Συμμετρική ανάκαμψη για φορτηγά με μήκος έως 10.00 μ. με κύκλο ανάκαμψης για επιβατηγά.

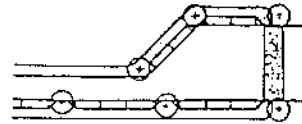

Ανάκαμψη στα τέλη μιας τυφλής οδού.

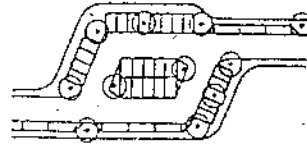

Ενδίδρωση ανάκαμψη κατά μήκος μιας οδού πρόσβασης.

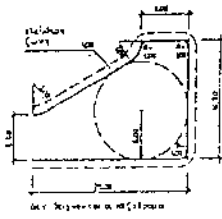

Ασύμμετρη ανάκαμψη "σφουρί" για φορτηγά μήκους έως 10.00 μ. με κύκλο ανάκαμψης για επιβατηγά

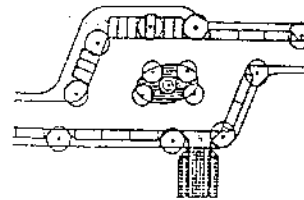

Ενδίδρωση ανάκαμψη στη συμβολή δευτερευουσών οδών κατακλιτών.

παράδειγμα διαμορφώσεως οδού πλάτους 10μ. σε parking και πεζοδρόμο

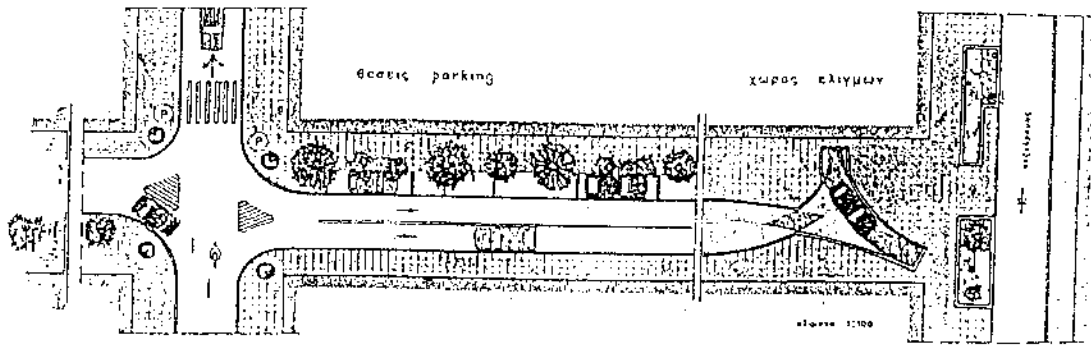

Διαστάσεις κρηματικού ελιγμού

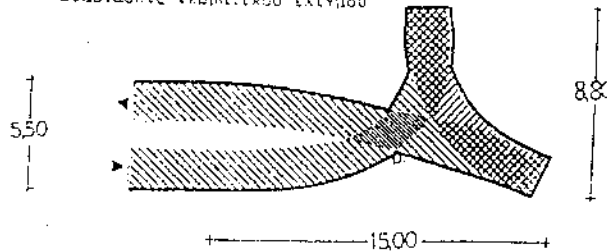

ΠΑΡΑΔΕΙΓΜΑ ΔΡΟΜΟΥ ΔΙΑΜΟΡΦΩΜΕΝΟΥ ΣΕ ΜΙΚΤΟ ΠΕΖΟΔΡΟΜΟ

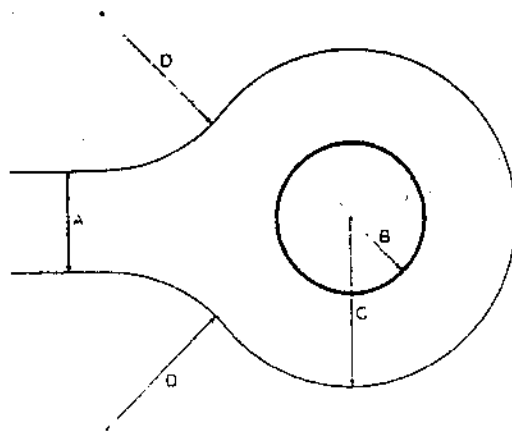

Τύπος οχήματος Μήκος	Διαστάσεις (μέτρα)			
	A	B	C	D
Μόνο αυτοκίνητα	4.1	3.0	6.5	6.0
Οχήματα συλλογής σκουπιδιών	5.0	5.75	11.0	6.0
Διαξονικά οχήματα 18 μέτρων	6.0	4.0	11.0	9.0
Άρθρωτά οχήματα 15,5 μέτρων	6.0	2.0	12.5	9.0
Φορητά 10 μέτρων	6.0	5.75	12.0	6.0

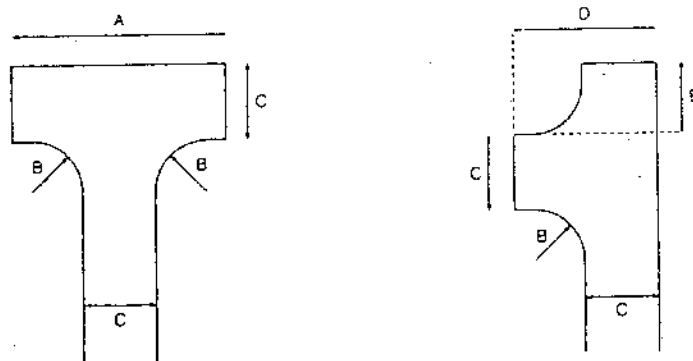

Τύπος οχήματος Μήκος	Διαστάσεις (μέτρα)				
	A	B	C	D	E
Μόνο αυτοκίνητα	13.1	2.0	4.1	8.1	7.5
Οχήματα συλλογής σκουπιδιών	21.5	6.0	5.0	16.0	13.0
Άρθρωτά οχήματα 15,5 μέτρων	53.0	9.0	6.0	22.0	26.0
Φορητά 10 μέτρων	35.0	9.0	6.0	17.0	14.0

ΣΧΗΜΑ: Παραδείγματα διαμορφώσεων στροφής επί του ίδιου άξονα

ΤΕΡΜΑΤΙΚΟΙ ΕΛΙΓΜΟΙ

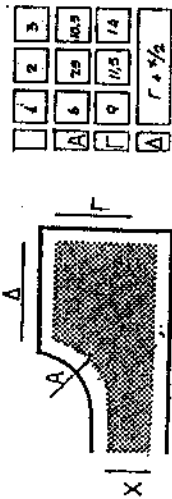

1	2	3
A	7.5	M5
6	9	14
A		$r + x/2$

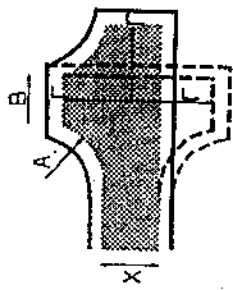

1	2	3
A	7.5	M5
B	x	x
9	11.5	14
A		

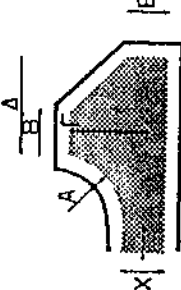

1	2	3
A	7.5	M5
B	x	x
9	11.5	14
A		$r + x/2$

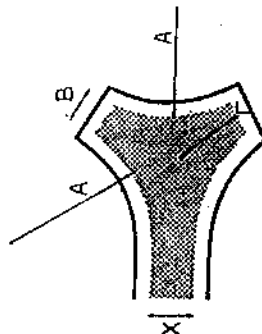

1	2	3
A	M5	M5
B	x	x
9	11.5	14
A		

Διανομή με διαστάσεις στρώσης για τρεις περιπτώσεις τεματιικών οδών. 1: με μήκος μέχρι 300 μέτρα. 2: με μήκος 300-500 μέτρα και 3: με μήκος μεγαλύτερο από 500 μέτρα

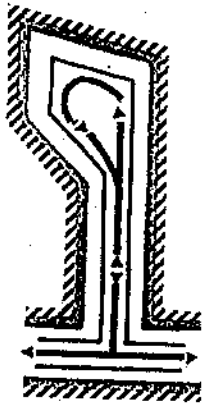

Αλλαγή κατεύθυνσης στον ίδιο δρόμο
Εξυπηρέτηση καταστημάτων - βιοτεχνιών
Λειτουργία στρώσης και για φορτηγό
μικρού και μέσου tonnage

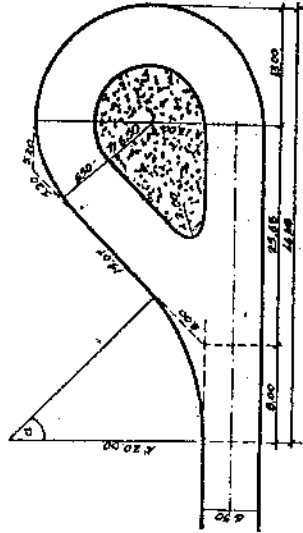

Εξυπηρέτηση κατοικιών με διαστάσεις στοί-
χειώδους στρώσης για Ι.Χ.

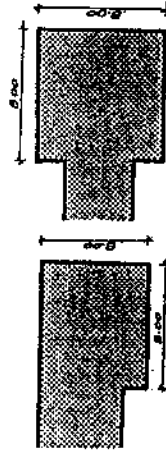

ΠΑΡΑΔΕΙΓΜΑΤΑ ΣΤΡΩΦΗΣ ΕΠΙ ΤΟΥ ΙΔΙΟΥ ΔΕΩΝΑ

ΣΧΗΜΑ: Μικτές διαμορφώσεις (πεζόδρομοι, ποδηλατόδρομοι, woonerfs)

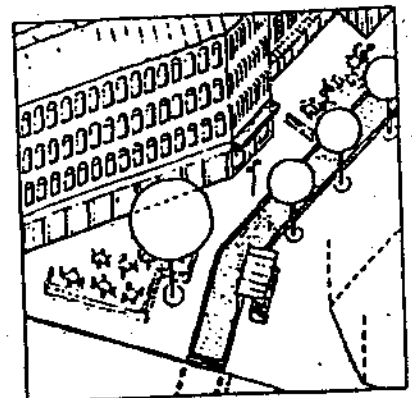
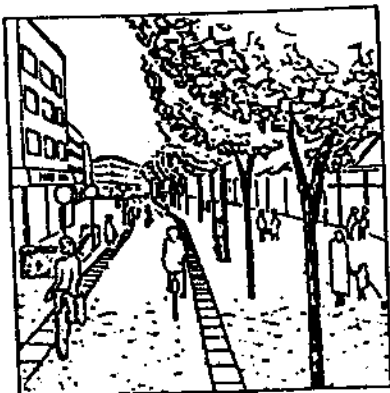
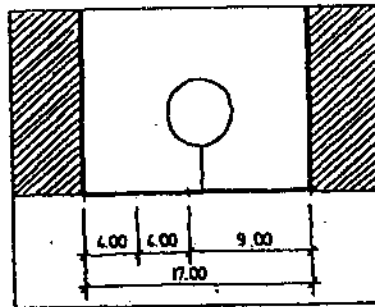
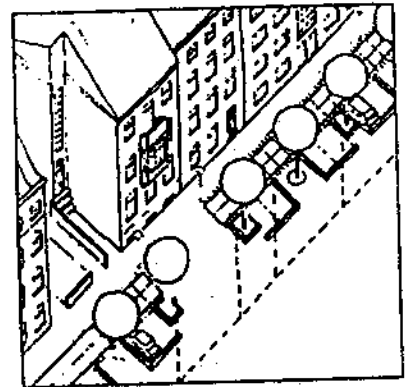
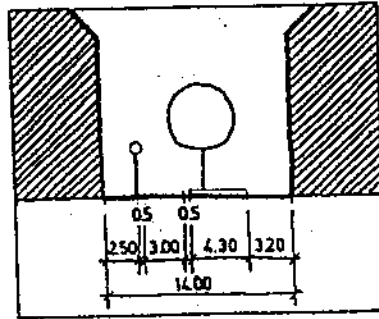

ΣΧΗΜΑΤΙΚΗ ΠΑΡΑΣΤΑΣΗ ΔΡΟΜΟΥ ΜΕ ΤΑ ΧΑΡΑΚΤΗΡΙΣΤΙΚΑ ΣΤΟΙΧΕΙΑ ΔΙΑΜΟΡΦΩΣΗΣ WOONERF

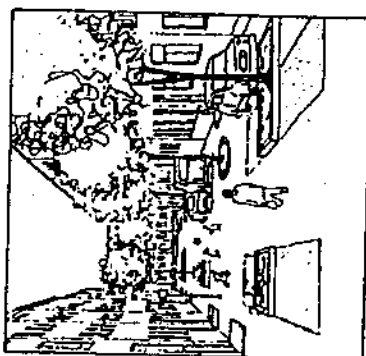
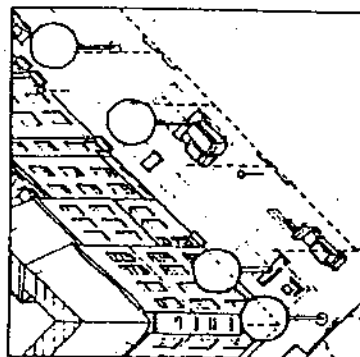
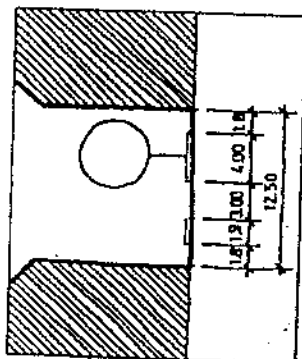
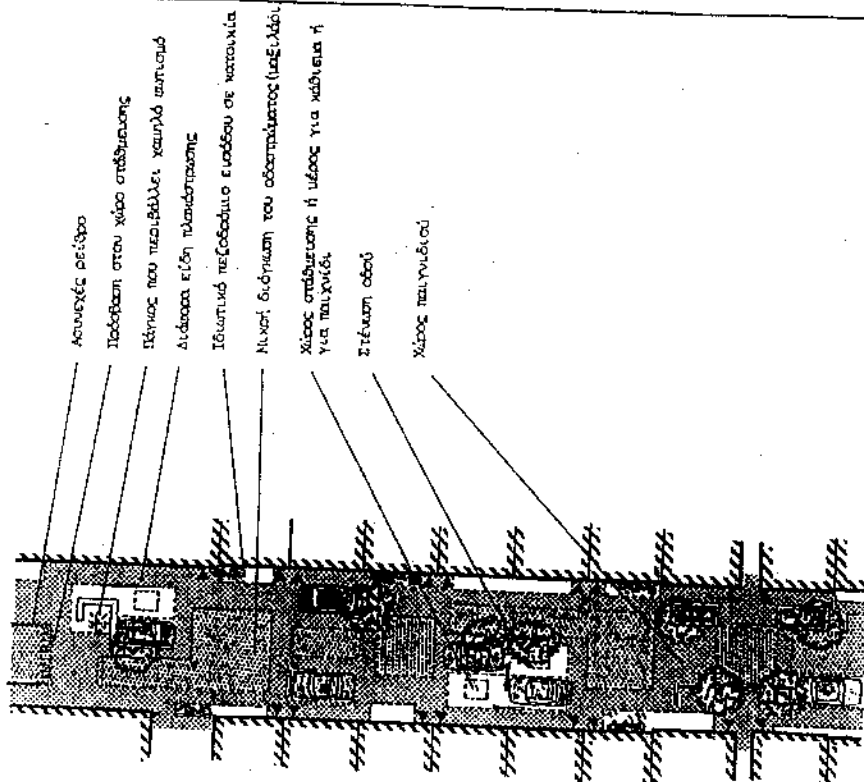

6.6. ΔΙΑΣΤΑΣΙΟΛΟΓΗΣΗ ΠΕΖΟΔΡΟΜΙΩΝ

1 ελάχιστο πλάτος πεζοδρομίου

Σύμφωνα άρθρο 24, §1 του ΓΟΚ που αναφέρει ότι «Τα πεζοδρόμια..... με σκοπό να διασφαλίζεται η συνεχής, ασφαλής και χωρίς εμπόδια κυκλοφορία των πεζών σε όλη την επιφάνειά τους και η χρήση τους από άτομα με ειδικές ανάγκες, εφόσον επιτρέπεται από τη μορφολογία του εδάφους». Για να ανταποκριθούν οι διάδρομοι αυτοί κυκλοφορίας πεζών και ΑΜΕΑ στο στόχο τους θα πρέπει να σχεδιάζονται υπολογίζοντας όλους τους παράγοντες που επηρεάζουν την μορφή τους.

- Τα πεζοδρόμια πρέπει να διατάσσονται και από τις δύο πλευρές οδού με παρόδια δόμηση.
- Ακόμη και αν παρόδια δόμηση υπάρχει μόνο από τη μία πλευρά, θα διατάσσεται από την απέναντι πλευρά πεζοδρόμιο ελαχίστων διαστάσεων.
- Πεζοδρόμια δεν διατάσσονται μόνο σε πεζόδρομους ή σε οδούς με κυρίαρχο χρήστη τον πεζό (ήπιας κυκλοφορίας, πεζοποδηλατόδρομους).
- Σε οδούς με ταχύτητα κυκλοφορίας 40 χλμ/h και άνω είναι απαραίτητο να χωρίζονται οι επιφάνειες κίνησης των πεζών από το οδόστρωμα με προστατευτικές λωρίδες πρασίνου, κιγκλιδώματα ή θωράκια με ελάχιστο πλάτος 0,5 μ.
- Ως ελάχιστο πλάτος επιφάνειας συνοδευτικού πεζόδρομου με ροή αιχμής πεζών 10 πρόσωπα/15 λεπτά, ελεύθερη από κάθε άλλο στοιχείο εξοπλισμού της οδού, ορίζεται το 1,50μ . Για μεγαλύτερη ροή προτείνονται να ακολουθείται η στάθμη εξηπηρετήσης Β και C . Για κάθε άλλο στοιχείο που συμπληρώνει την επιφάνεια κίνησης προτείνεται να ακολουθούνται οι διαστάσεις που δίνονται στις παρόδιες ζώνες. Επιπλέον για άνετη κίνηση ενός πεζού ή ΑΜΕΑ χωρίς πιθανότητα σύγκρουσης με πεζό ή ΑΜΕΑ κινούμενο σε αντίθετη κατεύθυνση είναι απαραίτητο το πλάτος 0,75μ. για τον καθένα ,επομένως σύνολο=1,50μ.

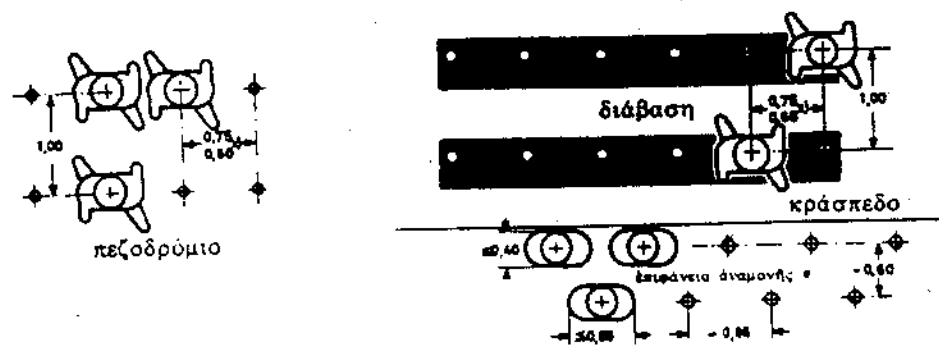

Σχήμα Ελάχιστες διαστάσεις κίνησης πεζών στο πεζοδρόμιο στην επιφάνεια αναμονής και στις διαβάσεις

ΠΙΝΑΚΑΣ Ελάχιστες διαστάσεις και ιδιαίτερα στοιχεία των εγκαταστάσεων κυκλοφορίας πεζών

Είδος εγκατάστασης	Διαστάσεις διατομής σε m	Επίκλιση σε %	Κατά μήκος κλίση σε %	Ιδιαίτερα στοιχεία
Πεζοδρόμια	1. κατοικίας 1,5 2. άλλες οδοί 3 3. σε εμπορικές οδούς 4	2	Του οδοστρώματος	Ύψος κρασπέδου 6-12cm
Κινητά Επίπεδα	1,2	-	Max 80	Ταχύτητα κύλισης 0,5-1,0 m/sec
Πεζόδρομοι	2,5	2	Έως 8	
Υπόγειες Διαβάσεις	3-6 m ελάχιστο καθαρό ύψος 2,5	1-2	1 έως 5	
Ανω Διαβάσεις	2,5	2	1 έως 2	Αποφυγή κοπτικής κρέμασης με κατάλληλη κατά μήκος κλίση, κύρτωμα στο μέσο Ευσταθές επίστρωμα κιγκλιδωμα ύψους 1,10 m
Ράμπες	2,5	1-2	Max 12	Ευσταθή επίστρωση
Κυκλοφορία πεζών σε σκάλες	2,5	-	Έως 55	

2 Επιφάνεια αναμονής στο πεζοδρόμιο σε σημεία διάβασης με σηματοδότες

Καθορισμός του συνολικού διαθέσιμου χρόνου - χώρου

Ο συνολικός διαθέσιμος χρόνος - χώρος στην διάβαση, στη διάρκεια μιας περιόδου της σηματοδότησης, είναι το γινόμενο της επιφάνειας της διάβασης επί το χρονικό διάστημα της ειδικής πράσινης ένδειξης για τη διέλευση των πεζών ή τον χρόνο της πράσινης ένδειξης για τους πεζούς.

$$F_w = \frac{Mw \cdot t}{2 \alpha t/m^2}$$

Όπου: F_w = επιφάνεια αναμονής σε cm^2

t = χρόνος πράσινης ένδειξης σε sec

Mw = αριθμός πεζών που φτάνουν στη διάβαση κάθε sec την ώρα αιχμής

$$Mw = \frac{M_2}{120}$$

3 Στάθμη Εξυπηρέτησης Πεζοδρομίων

Το βασικό κριτήριο που χρησιμοποιείται για τον καθαρισμό της στάθμης εξυπηρέτησης των πεζών είναι η επιφάνεια/πεζό. Κριτήριο της στάθμης εξυπηρέτησης είναι η δυνατότητα της διατήρησης της ροής στην κατεύθυνση με την ελάχιστη κυκλοφορία πεζών.

- Οι υπολογισμοί της στάθμης εξυπηρέτησης των πεζοδρομίων είναι βασισμένοι στις μέγιστες τιμές των 15λέπτων μετρήσεων των πεζών. Ο φόρτος αιχμής πεζών σε 15λεπτη μέτρηση, V_{P15} , σε πεζούς/15 λεπτά.
- Το συνολικό πλάτος πεζοδρομίου, W_c , σε m (ft).

Ο καθορισμός των εμποδίων στο πεζοδρόμιο.

ΣΤΑΘΜΗ ΕΞΥΠΗΡΕΤΗΣΗΣ Α

Επιφάνεια πεζού: >12 τ.μ./πεζό
Μοναδιαία Ροή: <6,6 πεζοί/λεπτό/μ.
Ελευθερία εκλογής ταχύτητας.

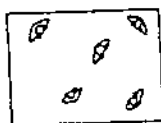

1,2 μ²/άτομο
> 1,2 μ.

ΣΤΑΘΜΗ ΕΞΥΠΗΡΕΤΗΣΗΣ Β

Επιφάνεια πεζού: >3,7 τ.μ./πεζό,

Αλλά <12 τ.μ./πεζό
Μοναδιαία Ροή: <23 πεζοί/λεπτό/μ.
Επιθυμητή ταχύτητα, εύκολη αποφυγή σύγκρουσης

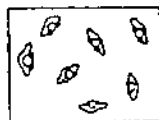

0,9 - 1,2 μ²/άτομο
1 - 1,2 μ.

ΣΤΑΘΜΗ ΕΞΥΠΗΡΕΤΗΣΗΣ Γ

Επιφάνεια πεζού: >2,2 τ.μ./πεζό

Αλλά <3,7 τ.μ./πεζό
Μοναδιαία Ροή: <33 πεζοί/λεπτό/μ.

Μη επιθυμητή ταχύτητα.

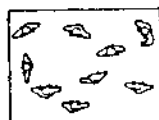

0,6 - 0,9 μ²/άτομο
0,9 - 1 μ.

ΣΤΑΘΜΗ ΕΞΥΠΗΡΕΤΗΣΗΣ Δ

Επιφάνεια πεζού: >1,4 τ.μ./πεζό

Αλλά <2,2 τ.μ./πεζό
Μοναδιαία Ροή: <49 πεζοί/λεπτό/μ.

Δεν υπάρχει ελευθερία κινήσεων, η πιθανότητα σύγκρουσης είναι μεγάλη.



0,3 - 0,6 μ²/άτομο
0,6 - 1 μ.

ΣΤΑΘΜΗ ΕΞΥΠΗΡΕΤΗΣΗΣ Ε

Επιφάνεια πεζού: >0,6 τ.μ./πεζό

Αλλά <1,4 τ.μ./πεζό
Μοναδιαία Ροή: <82 πεζοί/λεπτό/μ.

Οι κινήσεις και οι διασταυρώσεις ή πεζών αντίθετης ροής γίνονται μόνο με μεγάλη δυσκολία.

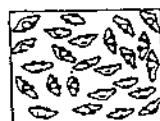

0,2 - 0,3 μ²/άτομο
< 0,6 μ.

ΣΤΑΘΜΗ ΕΞΥΠΗΡΕΤΗΣΗΣ F

Επιφάνεια πεζού: <0,6 τ.μ./πεζό

Μοναδιαία Ροή: μεταβλητή
Η κυκλοφορία είναι πολλή μεγάλη



< 0,2 μ²/άτομο
στην επαφή

και οι κινήσεις αντίθετης ροής είναι σχεδόν αδύνατες. Είναι κατάσταση που μπορεί να επιτρέπεται μόνο σε σπάνιες περιπτώσεις (όπως έξοδοι κινηματογράφων, σταδίων κ.λ.π), και κατά κανόνα πρέπει να αποφεύγεται στα δημόσια πεζοδρόμια.

6.7 ΠΑΡΟΔΙΕΣ ΖΩΝΕΣ ΕΙΔΙΚΟΥ ΠΡΟΟΡΙΣΜΟΥ

Κάθε οδός που ανήκει στο αστικό οδικό δίκτυο δεν μπορεί να επιτελέσει τον προορισμό της αν δεν πλαισιώνεται από μια σειρά ζώνες, που εκτείνονται παράλληλα προς αυτήν. Ο προορισμός των προτεινομένων ζωνών είναι να υποδεχθούν τα στοιχεία που οργανώνουν τον παράδιο χώρο όπως αναφέρονται στη συνέχεια.

Οι ζώνες αυτές δεν προορίζονται για κάλυψη των μελλοντικών αναγκών σε λωρίδες κυκλοφορίας. Όπου είναι ανάγκη να προβλεφθούν επιπλέον λωρίδες θα προσυζητάται το εύρος καταλήψεως και φυσικά και η απαλλοτριωτέα έκταση, ανάλογα με τις απαιτούμενες πρόσθετες επιφάνειες. Αντίθετα, προορισμός των προτεινομένων ζωνών είναι να υποδεχθούν τα στοιχεία που οργανώνουν τον παράδιο χώρο όπως αναφέρονται στη συνέχεια.

Οι παράδιες ζώνες προτείνεται να επιλέγονται ανάλογα με την επιλεγείσα κατηγορία της οδού, τις προτεινόμενες χρήσεις γης της περιοχής και του παράδιου χώρου.

Ειδικότερα, από το σημείο του τερματισμού του ορίου, ή της τυχόν μελλοντικής διαπλάτυνσης της οδού μέχρι τις ρυμοτομικές γραμμές, ή πάντως μέχρι το όριο των παράδιων ιδιοκτησιών, θα πρέπει να παρεμβάλλονται οι ζώνες αυτές που εξειδικεύονται στα παρακάτω.

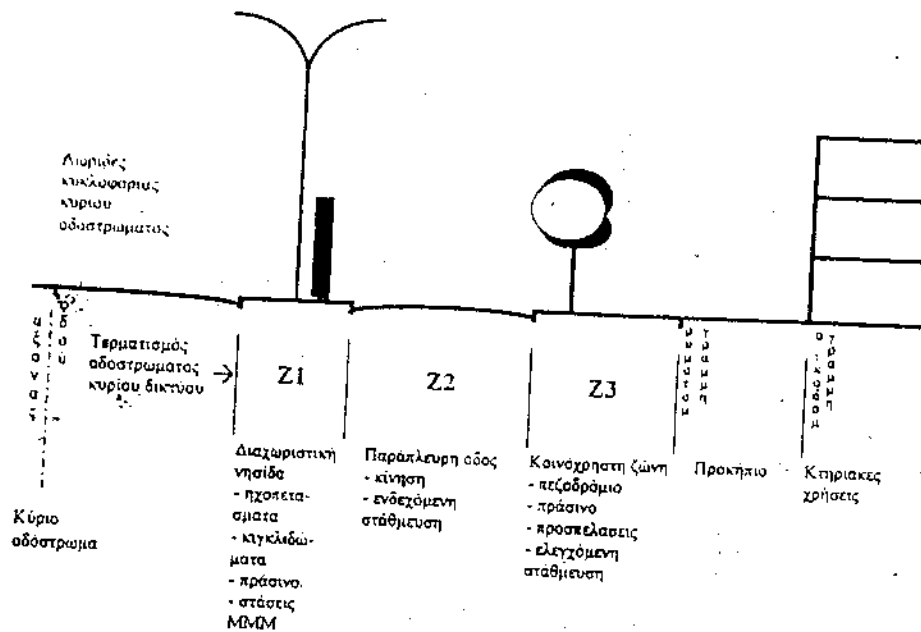

Σχήμα Οργάνωση παράδιου χώρου με τις ζώνες ειδικού προορισμού

<p>Η Ζώνη Z1 είναι η επιφάνεια διαχωρισμού του καταστρώματος της οδού και του παρόδιου χώρου ή η διαχωριστική νησίδα μεταξύ κύριας και παράπλευρης οδού κίνησης) Z1 ως χώρος τοποθέτησης θωρακίων(ταχύτητα>30 KM/ώρα και <60 KM/ώρα Ελάχιστο απόλυτο πλάτος 0,60μ.</p> <p>β)Z1 ως διαχωριστική νησίδα(ταχύτητα>60 KM/ώρα) □ Ελάχιστο απόλυτο πλάτος Z1=1,25μ.</p>	<p>Η Ζώνη Z2 είναι το οδόστρωμα της παράπλευρης οδού.</p> <p>Ελάχιστο απόλυτο πλάτος Z2=3,00 μ.</p>	<p>Η Ζώνη Z3, που μπορεί να χαρακτηριστεί ως «πεζοδρόμιο», αποκτά ιδιαίτερη σημασία για την ποιότητα ζωής των κατοίκων. Η ύπαρξή του είναι απαραίτητη ακόμη και για μικρές ροές πεζών. Η Ζώνη Z3 μπορεί να έχει τα εξής ελάχιστα πλάτη:</p> <p>1) Ελάχιστο απόλυτο πλάτος Z3 για περιοχή κατοικίας, (τοπικές οδούς) = 1,5 άλλες οδοί =3, 0μ.</p> <p>εμπορικές οδοί =4,0μ</p>
<p>Ως διαχωριστική νησίδα</p> <p>Για προσθήκη συστοιχίας δένδρων το ελάχιστο πλάτος προσαυξάνεται κατά 0,50 μ. Επομένως Z1=1,25 μ.+ 0,50 μ.=1,75 μ.</p>	<p>Για προσθήκη λωρίδας προς εξυπηρέτηση των οχημάτων το ελάχιστο πλάτος προσαυξάνεται:</p> <p>1)για οχήματα τροφοδοσίας κατά 1,75 μ. Επομένως Z=3,00+1,75=4,75 μ.</p> <p>2)για στάθμευση Ι.Χ. οχημάτων κατά 1,80 μ. Επομένως Z2=3,00+1,80=4,80 μ.</p>	<p>1)Για προσθήκη στηλών φωτισμού κατά 0,75μ. Επομένως Z3=1,50μ.+0,75μ.=2,25μ.</p> <p>2)Για προσθήκη συστοιχίας δέντρων στενού φυλλώματος κατά 0.50-2,50μ. Επομένως Z3=1,50μ.+2,50μ.=4,00μ.</p> <p>3)Για λωρίδα κίνησης ποδηλάτων κατά 1,75μ. Επομένως Z3=1,50μ.+1,75μ.=3,25μ.</p> <p>4)Για λωρίδα στάθμευσης οχημάτων (σε εσοχή) κατά 2,55μ. Επομένως Z3=1,50μ.+2,55μ.=4,05μ</p>
<p>Ως διαχωριστική νησίδα</p> <p>1)Για προσθήκη στάσης λεωφορείου το ελάχιστο πλάτος προσαυξάνεται: Με στέγαστρο ορθίων κατά 1,25 μ. Επομένως Z1=1,25 μ.+1,25 μ.=2,50 μ.</p> <p>2)Με στέγαστρο καθημένων κατά 2,25 μ. Επομένως Z1=1,25 μ.+ 2,25 μ.=3,50 μ.</p>		<p>1)Για στέγαστρο ορθίων, στάσης λεωφορείου κατά 2,50μ. Επομένως Z3=1,50μ.+2,50μ.=4,00μ.</p> <p>2)Για στέγαστρο καθημένων στάσης λεωφορείου κατά 3,30μ. Επομένως Z3=1,50μ.+3,30μ.=4,80μ.</p> <p>3)Για στάση λεωφορείου (σε εσοχή) κατά 3,00μ. Επομένως Z3=1,50μ.+3,00μ.=4,50μ.</p> <p>4)Για τοποθέτηση πάγκων μικροεμπορίου ή άλλων δραστηριοτήτων ή τραπεζιών ζαχαροπλαστέλων κλπ κατά 2,50μ.</p>

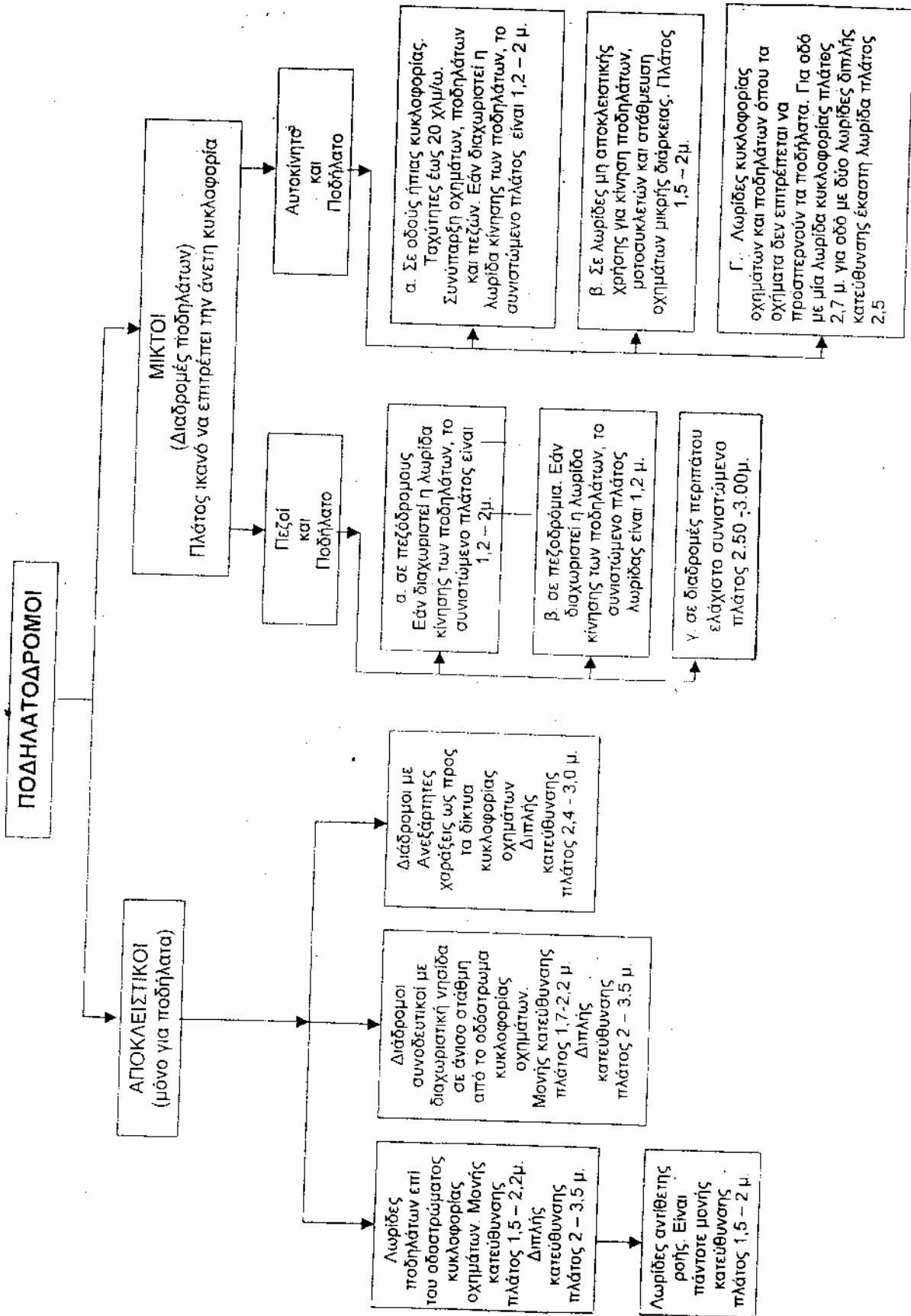

6.8. Κατηγορίες ποδηλατόδρομων

Οι βασικές κατηγορίες ποδηλατόδρομων είναι οι αποκλειστικοί στους οποίους ανήκουν οι λωρίδες ποδηλάτου επί του οδοστρώματος, και οι μικτοί, σημαντικότερη κατηγορία των οποίων είναι οι διαδρομές με διαχωρισμό ή χωρίς διαχωρισμό επί του πεζοδρομίου. Στον πίνακα κα δίνονται όλες οι κατηγορίες ποδηλατόδρομων και οι συνιστώμενες διαστάσεις.

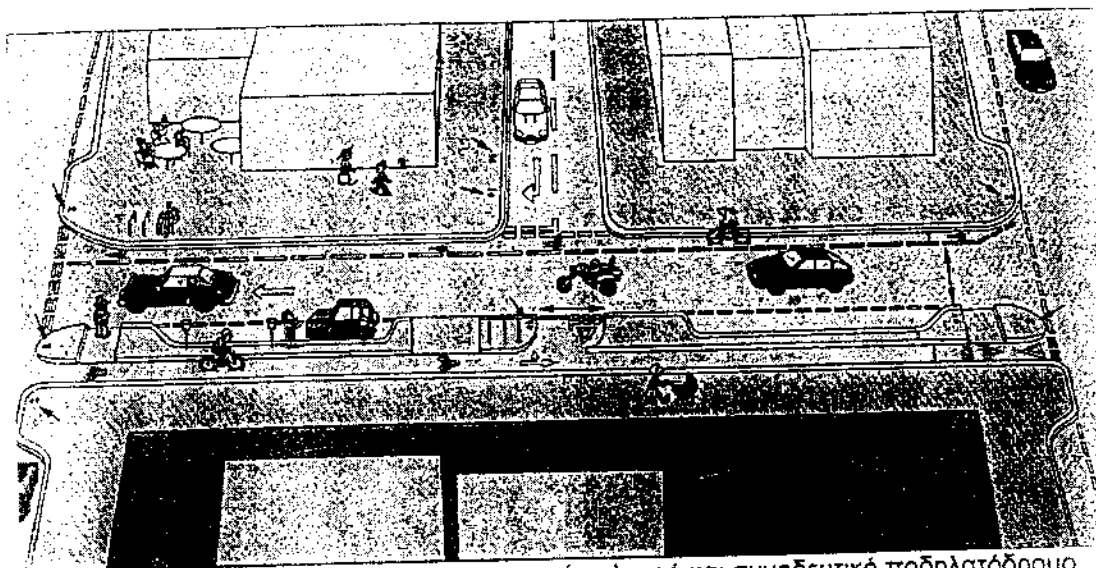

Σχημα Οδός με λωρίδα ποδηλάτου στη μία πλευρά και συνοδευτικό ποδηλατόδρομο αντίθετης ροής με διαχωριστική νησίδα στην άλλη πλευρά.

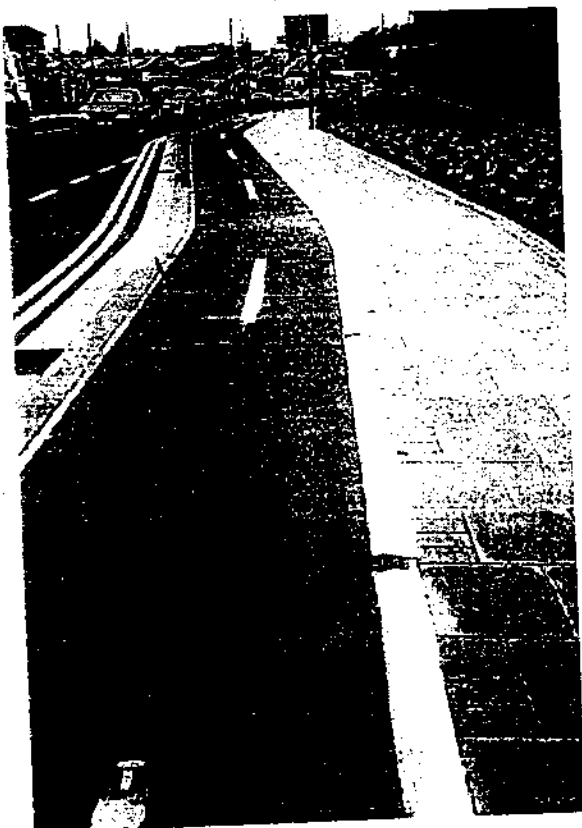

Εικόνα

Συνοδευτικός διάδρομος διπλής κατεύθυνσης στο ύψος του πεζοδρομίου διακριτό σε χρώμα και υφή υλικό διάστρωσης και σε απόσταση 50 cm από το οδόστρωμα.

Κριτήρια για την επιλογή του είδους του ποδηλατόδρομου

Ο διαχωρισμός (Λωρίδες ή Διάδρομοι) ή η συνύπαρξη του ποδηλάτου με τα οχήματα έχει καθοριστικό κριτήριο τον φόρτο και τη λειτουργική ταχύτητα των οχημάτων.

Το παρακάτω διάγραμμα δίνει το πρώτο βήμα για τον σχεδιασμό του δικτύου, όμως πρέπει κάθε περίπτωση να εξετάζεται αναλυτικά ανάλογα με τις τοπικές συνθήκες.

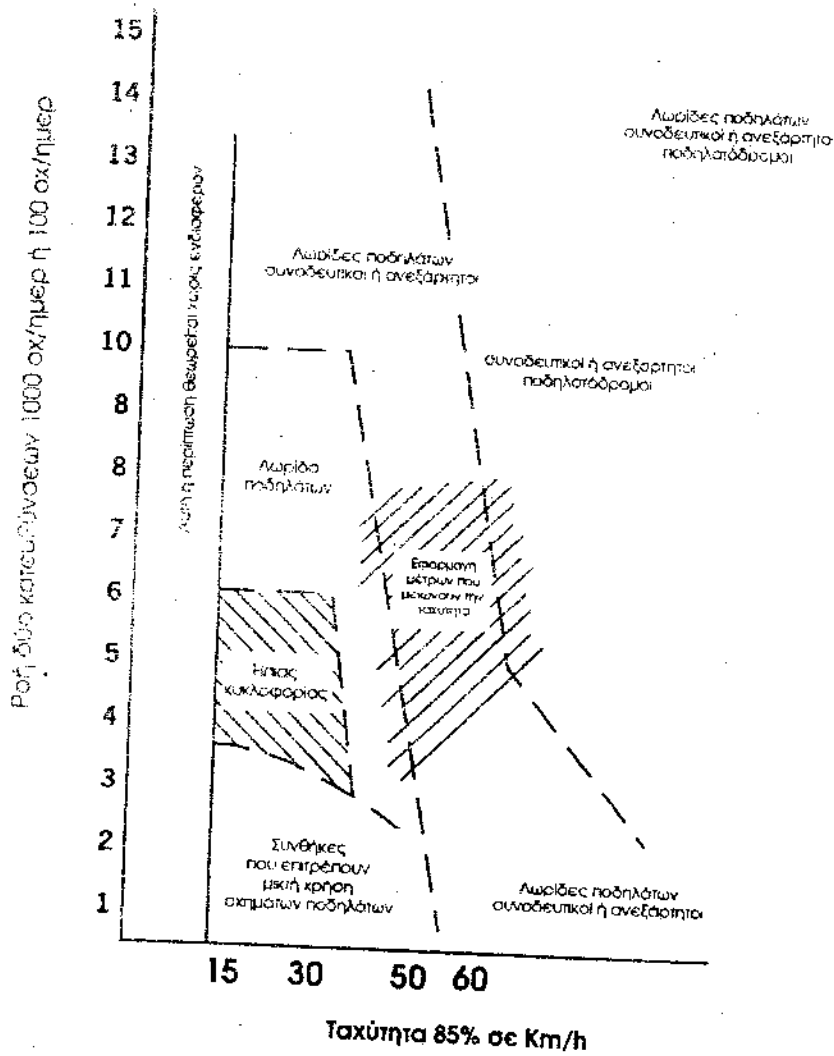

Σχήμα: Συνδυασμός ταχυτήτων και κυκλοφοριακού φόρτου που δίνει τις περιοχές που επιτρέπεται η μικτή κίνηση των ποδηλάτων και των λοιπών οχημάτων και περιοχές που απαιτούν δημιουργία λωρίδας ή άλλων τύπων ποδηλατοδρόμων.

7. Λιανικό Εμπόριο

α. Επιφάνεια / Απασχολούμενο

Εάν Δ = επιφάνεια/απασχολούμενο τότε ισχύει :

$$\Delta_{\text{χονδρικού εμπορίου}} > \Delta_{\text{λιανικού εμπορίου ΚΑΙ}} \\ \Delta_{\text{σπάνιο λιανικό}} > \Delta_{\text{ανώμαλο λιανικό}} > \Delta_{\text{καθημερινό λιανικό}}$$

- Το Δ αυξάνεται όσο μεγαλώνει η απόσταση από το κέντρο του οικισμού.
- Οι τιμές του Δ επηρεάζονται από τον βαθμό αστικοποίησης ως εξής : σε πρώτη φάση αστικοποίησης το Δ αυξάνεται, ενώ σε έντονο βαθμό αστικοποίησης το Δ μειώνεται, γιατί παίζουν ρόλο οι ψηλές τιμές εδάφους, η πυκνότητα πελατείας και η αποδοτικότητα του χώρου.
- Οι τιμές του Δ αυξάνονται ανάλογα με την αύξηση επιφάνειας των καταστημάτων ως το όριο 200 τμ. = μέση επιφάνεια καταστήματος. Εάν η μέση επιφάνεια καταστήματος υπερβεί τα 200 τμ. τότε οι τιμές του Δ μειώνονται.
- Μέση τιμή δείκτη (Δ) καταλήψεως λιανικού εμπορίου αστικών περιοχών Ελλάδας θα είναι : 15-20 τμ./απασχολούμενο.

β. Απασχολούμενοι / Κατάστημα

- Ο μεγαλύτερος δείκτης εμφανίζεται στο χονδρικό εμπόριο.
- Από τις (3) κατηγορίες του λιανικού εμπορίου τον μεγαλύτερο δείκτη έχει το ανώμαλο.
- Ο δείκτης όλων των κατηγοριών και ειδών μειώνεται όχι ομαλά, αλλά παλινδρομικά, παράλληλα με την μείωση του πληθυσμού.

γ. Επιφάνεια / Κατάστημα

- Το μέγεθος των καταστημάτων μειώνεται από το κέντρο προς την περιφέρεια. Επίσης το καθημερινό λιανικό έχει μικρότερο δείκτη από το ανώμαλο λιανικό, επειδή είναι καταμεμημένο σε περιοχές κατοικίας.
- Μέση τιμή δείκτη για το λιανικό εμπόριο ανά Δήμο είναι 47 τμ./κατάστημα.
- Το ποσοστό των μεγάλων καταστημάτων επί του συνολικού αριθμού καταστημάτων θα αυξηθεί.

δ. Δείκτες Συγκέντρωσης

- Οι δείκτες αυτοί επηρεάζονται από :
- Το πληθυσμιακό μέγεθος

- Την κατηγορία ή το είδος εμπορίου και
 - Την οργάνωση σημείων προσπελασιμότητας
- Για την ελληνικές πόλεις μεγάλου πληθυσμιακού μεγέθους ο δείκτης στα κέντρα κυμαίνεται από 50-67%.
- Στα πλαίσια της αποκεντρωτικής πολιτικής προτείνεται η σχέση καταστήματα – κέντρου προς καταστήματα – συνοικίας να είναι : 60/40.

ε. Ακτίνες Επιρροής

- Το κέντρο της γειτονιάς που περιλαμβάνει μόνο καθημερινό λιανικό εμπόριο έχει ακτίνα επιρροής 300-400 μ.
- Στους μικρότερους οικισμούς μπορεί να εγκαθίστανται διάσπαρτα τα πιο απαραίτητα είδη καθημερινού λιανικού εμπορίου.
- Για τα κέντρα συνοικίας με ανώμαλο εμπόριο η ακτίνα επιρροής φθάνει τα 1.000 μ.
- Η ακτίνα επιρροής του σπανίου εμπορίου εξαρτάται άμεσα από την έκταση του οικισμού.

Εμπόριο

ΕΠΙΧΕΙΡΗΣΙΑΚΗ ΛΕΙΤΟΥΡΓΙΑ			ΣΥΧΝΟΤΗΤΑ ΧΡΗΣΕΩΣ	ΧΩΡΟΘΕΤΗΣΗ
Α	Β	Γ	Δ	Ε
Κυρίως Εμπόριο	Χονδρικό	- Μεταποίηση - Κατανάλωσης με αποθήκες - Κατανάλωσης χωρίς αποθήκες		Επίπεδο πόλης σε χαρακτηρισμένη ζώνη α Συνοικιακό-Κεντρικό Κεντρικό
	Λιανικό		Καθημερινό Ανώμαλο Σπάνιο	Συνοικιακό Συνοικιακό-κεντρικό Κεντρικό
Εμπόριο Μεταποίησης	Λιανικό		Καθημερινό	Συνοικιακό
Εμπόριο Υπηρεσιών	Προσωπικές Υπηρεσίες		Καθημερινό	Συνοικιακό
	Υπηρεσίες Επιδιορθώσεων		Ανώμαλο/σπάνιο	Συνοικιακό
	Υπηρεσίες Μεταποίησης		Καθημερινό	Κεντρικό
	Διάφορες Υπηρεσίες		Σπάνιο	Επίπεδο πόλης

8. Παραγωγικές Εγκαταστάσεις

Τουρισμός – Παραθερισμός

α. Γενικά

- Στις Ζώνες Τουρισμού αναπτύσσονται κυρίως τουριστικές εγκαταστάσεις, αλλά θεωρείται πολεοδομικά αποδεκτό να συνυπάρχουν και άλλες συμβατές χρήσεις όπως γεωργία, βοσκότοποι, δασικές εκμεταλλεύσεις κλπ.
- Στις Ζώνες Παραθεριστικής Κατοικίας πρέπει να προβλεφθούν και ορισμένες άλλες λειτουργίες – εξυπηρετήσεις για την λειτουργική εξυπηρέτηση των περιοχών την «αυτόνομη» οργάνωσή τους και τον περιορισμό των μετακινήσεων στο πλαίσιο της βιώσιμης ανάπτυξης.
Η οργάνωση νέων περιοχών Παραθεριστικής Κατοικίας είναι επιθυμητό να κατευθύνεται σε περιοχές φθινόντων οικισμών, σε ικανές αποστάσεις από μεγάλα αστικά κέντρα σε συνδυασμό με προγράμματα ανάπτυξης εναλλακτικών μορφών τουρισμού και αναψυχής για την ενίσχυση των τοπικών οικονομικών συνθηκών.
- Θεωρείται πολεοδομικά αποδεκτό να προτείνονται μικτές Ζώνες Τουρισμού και Παραθεριστικής Κατοικίας στα πλαίσια της οικονομίας στην «ανάλωση» των φυσικών πόρων, την «κομβική» ανάπτυξη στις παράκτιες ζώνες και την αειφορία των οικοσυστημάτων.

β. Χωροθέτηση

Για την επιλογή και χωροθέτηση περιοχών που προορίζονται για τουριστική ανάπτυξη ή παραθερισμό εφόσον κατ' αρχήν έχει εκτιμηθεί η ζήτηση και η ανάγκη για Β' κατοικία, πρέπει γενικά να ληφθούν υπόψη τα παρακάτω κριτήρια :

1. Φυσικό Περιβάλλον – Ύπαρξη τουριστικών πόρων
 - Φυσικά χαρακτηριστικά (κλίμα, μορφολογία εδάφους, νερό κλπ.)
 - Πολιτιστικά και κοινωνικά χαρακτηριστικά (μνημεία, ιστορικοί πόροι, παραδοσιακοί οικισμοί, ήθη - έθιμα κλπ.).
 - Δημογραφικά και οικονομικά χαρακτηριστικά (πληθυσμός, απασχόληση, παραγωγή κατά τομείς κλπ.).
2. Βαθμός ανάπτυξης
 - Προσπέλαση (κόμβοι, δίκτυα συγκοινωνιών – μεταφορών κλπ.)
 - Οικιστική δομή, υπηρεσίες, εξυπηρετήσεις.
 - Τεχνική υποδομή (ύδρευση, αποχέτευση, εγκαταστάσεις υγείας, πρόνοιας, άθλησης κλπ.).

Πίνακας 1

Κριτήρια χωροθέτησης δραστηριοτήτων τουρισμού και αναψυχής	Περιοχή Τουρισμού	Περιοχή Παραθ. κατοικίας	Περιοχή Αναψυχής	Μονάδες εντός οικισμών	Μονάδες εκτός οικισμών
ΧΡΗΣΗ ΠΟΡΩΝ					
Κλίμα	*	**	*		
Προσιτές ακτές	***	**	****		
Περιαστικό πράσινο	*(7)	***(8)	***	*(6)	*(6)
Εθνικοί δρυμοί, αισθητικά διάση, άλλοι φυσικοί πόροι (1)	***	*	***		*(7)
Εξοχές (2)	**	*(10)	***	*(10)	*(10)
Τόποι - διαδρομές εξαιρετικής θέας	**	**	***		*(9)
Αρχαιολογικοί - Ιστορικοί τόποι, μνημεία, παραδοσιακοί οικισμοί	***		**		*(9)
Κυκλικές δραστηριότητες, φεστιβάλ, παραδοσιακές δραστηριότητες	***	**	**	*(9)	*(9)
	*		*		*(9)
	*		*		*(9)
ΛΕΙΤΟΥΡΓΙΚΟΤΗΤΑ					
Ευκολία προσπέλασης	**				
Απόσταση από οικισμούς			***		
Εγγύτητα σε τουριστικές ροές	***	(13)	***		
Επιβάρυνση δικτύων	A***	**	*		
Υφιστάμενο δυναμικό	**	***(11)	*	Λ***	**
Αποδοτικότητα υφιστάμενου δυναμικού	***		**	*	*
Απασχόληση (3)	*			*	*
ΑΝΤΟΧΗ ΠΕΡΙΒΑΛΛΟΝΤΟΣ (Φέρουσα ικανότητα)					
Χωρητικότητα - καρεσμός πόρων	A***	Λ**	**	**	**
Μηχανική αντοχή - καταλληλότητα εδάφους	A***	A*	*	*	*
Αισθητική αντοχή	Λ***	Λ**	**	***	***
ΑΝΑΠΤΥΞΙΑΚΗ - ΚΟΙΝΩΝΙΚΗ ΠΟΛΙΤΙΚΗ					
Εθνικοί - περιφερειακοί στόχοι (4)	A**	*	*	*	*
Σχέση με άλλους τομείς : χωροθέτηση	Λ***	*	***(12)	*	*(12)
Σχέση με άλλους τομείς : Δυναμισμός (5)	*			*	*

- α. Ο αριθμός αστερίσκων (ένα ως τρία) δείχνει το σχετικό βάρος του κριτηρίου κατά τη διαδικασία επιλογής είτε των ζωνών είτε μεμονωμένων μονάδων.
- β. Το Α σημαίνει ότι το κριτήριο μπορεί από μόνο του να αξιολογηθεί ως απαγορευτικό για τη χωροθέτηση της ζώνης ή της μονάδας.

Διευκρινιστικές Σημειώσεις του Πίνακα 1

- (1) Φυσικοί τουριστικοί πόροι νοούνται αυτοί που μπορούν να προσελκύσουν τουριστική κίνηση : ενδιαφέροντες γεωλογικοί σχηματισμοί, παραποτάμιες και παραλίμιες περιοχές, σπήλαια, ιαματικές πηγές, οικοσυστήματα ιδιαίτερου ενδιαφέροντος, παράκτιες ζώνες κλπ.
- (2) Εξοχές νοούνται περιοχές χωρίς ή με εξαιρετικά αραιή δόμηση χωρίς ασύμβατες δραστηριότητες με καλό κλίμα, ανεξάρτητα αν διαθέτουν και «φυσικό κάλλος» στις οποίες ισχύουν διατάξεις ελέγχου οικιστικής επέκτασης, προστασίας περιαστικού περιβάλλοντος και εκτόνωσης του πληθυσμού βεβαρυσμένων οικιστικά περιοχών καθώς και περιοχές ελέγχου συμβατότητας των χρήσεων γης.
- (3) Εξετάζεται η ύπαρξη υποαπασχολούμενου ή άνεργου εργατικού δυναμικού στην περιοχή και οι θετικές επιπτώσεις από τη δημιουργία θέσεων απασχόλησης με την αξιοποίησή της.
- (4) Κατά τη χωροθέτηση περιοχών είτε μεμονωμένων μονάδων εξειδικεύονται και υλοποιούνται οι εθνικοί στόχοι για την ανάπτυξη του τουρισμού και της αναψυχής, όπως αυτοί προσδιορίζονται από τα χωροταξικά πλαίσια και προγράμματα.
- (5) Ελέγχεται η ύπαρξη συγκριτικού πλεονεκτήματος για την ανάπτυξη του τουρισμού έναντι άλλων δραστηριοτήτων.
- (6) Ελέγχεται η επάρκεια των ακτών για την ικανοποίηση και των τοπικών αναγκών αναψυχής.

- (7) Ελέγχεται η τήρηση των κανονισμών για την λειτουργία του περιαστικού κρασίνου και τη χωροθέτηση συμβατών προς αυτό χρήσεων.
- (8) Ελέγχεται η διασφάλιση του περιαστικού κρασίνου από ανεπαρκή ανάπτυξη της παραθεριστικής κατοικίας.
- (9) Ελέγχεται η εφαρμογή των διατάξεων για την διατήρηση της αξίας του τουριστικού πόρου κατά περίπτωση.
- (10) Εξετάζεται αν υπάρχουν δυσμενείς επιπτώσεις στους φυσικούς πόρους από την ανάπτυξη του τουρισμού και της αναψυχής.
- (11) Εξετάζονται οι υφιστάμενες τάσεις για ανάπτυξη παραθεριστικής κατοικίας, και η δυνατότητα χωροθέτησης πολεοδομικού κέντρου στις ίδιες περιοχές.
- (12) Εξάρτηση της χωροθέτησης χρήσεων αναψυχής σε συνδυασμό με περιοχές άλλων χρήσεων, π.χ. βιομηχανικές περιοχές και ζώνες (αναψυχή βιομηχανικών εργαζομένων, εκπαίδευση, υγεία

ΕΘΝΙΚΟ ΤΥΠΟΓΡΑΦΕΙΟ**ΕΦΗΜΕΡΙΔΑ ΤΗΣ ΚΥΒΕΡΝΗΣΕΩΣ**

ΚΑΠΟΔΙΣΤΡΙΟΥ 34 * ΑΘΗΝΑ 104 32 * FAX 210 52 21 004
 ΗΛΕΚΤΡΟΝΙΚΗ ΔΙΕΥΘΥΝΣΗ: <http://www.et.gr> - e-mail: webmaster@et.gr

Πληροφορίες Α.Ε. - Ε.Π.Ε. και λοιπών Φ.Ε.Κ.: 210 527 9000-4
 Φωτοαντίγραφα παλαιών ΦΕΚ - ΒΙΒΛΙΟΘΗΚΗ - ΜΑΡΝΗ 8 - Τηλ. (210)8220885 - 8222924
 Δωρεάν διάθεση τεύχους Προκηρύξεων ΑΣΕΠ αποκλειστικά από Μάρνη 8

ΠΕΡΙΦΕΡΕΙΑΚΑ ΓΡΑΦΕΙΑ ΠΩΛΗΣΗΣ Φ.Ε.Κ.

ΘΕΣΣΑΛΟΝΙΚΗ - Βασ. Ούλας 227	(2310) 423 956	ΛΑΡΙΣΑ - Διοικητήριο	(2410) 597449
ΠΕΙΡΑΙΑΣ - Ευριπίδου 63	(210) 413 5228	ΚΕΡΚΥΡΑ - Σαρμά 13	(26610) 89 127
ΠΑΤΡΑ - Κορίνθου 327	(2610) 638 109		(26610) 89 105
ΙΩΑΝΝΙΝΑ - Διοικητήριο	(2610) 638 110	ΗΡΑΚΛΕΙΟ - Πλ. Ελευθερίας 1	(2810) 396 409
ΚΟΜΟΤΗΝΗ - Δημοκρατίας 1	(26510) 872 15	ΛΕΣΒΟΣ - Πλ. Κωνσταντίνουπόλεως	(22510) 46 883
	(25310) 22 858		(22510) 47 533

ΤΙΜΗ ΠΩΛΗΣΗΣ ΦΥΛΛΩΝ ΕΦΗΜΕΡΙΔΟΣ ΤΗΣ ΚΥΒΕΡΝΗΣΕΩΣ**Σε έντυπη μορφή:**

- Για τα ΦΕΚ από 1 μέχρι 16 σελίδες σε 1 ευρώ, προσαυξανόμενη κατά 0,20 ευρώ για κάθε επιπλέον οκτασελίδα ή μέρος αυτού.
- Για τα φωτοαντίγραφα ΦΕΚ σε 0,15 ευρώ ανά σελίδα.

Σε μορφή CD:

Τεύχος	Περίοδος	ΕΥΡΟ	Τεύχος	Περίοδος	ΕΥΡΟ
A'	Ετήσιο	150	Αναπτυξιακών Πράξεων	Ετήσιο	50
A	3μηναίο	40	Ν.Π.Δ.Δ.	Ετήσιο	50
A'	Μηνιαίο	15	Παράρτημα	Ετήσιο	50
B'	Ετήσιο	300	Εμπορικής και Βιομηχανικής Ιδιοκτησίας	Ετήσιο	100
B'	3μηναίο	80	Ανωτάτου Ειδικού Δικαστηρίου	Ετήσιο	5
B'	Μηνιαίο	30	Διακηρύξεων Δημοσίων Συμβάσεων	Ετήσιο	200
Γ	Ετήσιο	50	Διακηρύξεων Δημοσίων Συμβάσεων	Εβδομαδιαίο	5
Δ'	Ετήσιο	220	A.Ε. & Ε.Π.Ε	Μηνιαίο	100
Δ'	3μηναίο	60			

- Η τιμή πώλησης μεμονωμένων Φ.Ε.Κ. ειδικού ενδιαφέροντος σε μορφή cd-rom και μέχρι 100 σελίδες σε 5 ευρώ προσαυξανόμενη κατά 1 ευρώ ανά 50 σελίδες.
- Η τιμή πώλησης σε μορφή cd-rom δημοσιευμάτων μιας εταιρείας στο τεύχος Α.Ε. και Ε.Π.Ε. σε 5 ευρώ ανά έτος. Τα παραπάνω cd-rom διατίθενται ύστερα από σχετική παραγγελία και αφορούν Φ.Ε.Κ. που έχουν δημοσιευτεί μετά από το έτος 1994.

ΠΑΡΑΓΓΕΛΙΑ ΚΑΙ ΑΠΟΣΤΟΛΗ Φ.Ε.Κ. : τηλεφωνικά : 210- 9472555 , fax :210- 9472556 internet : <http://www.et.gr>

ΕΤΗΣΙΕΣ ΣΥΝΔΡΟΜΕΣ Φ.Ε.Κ.

	Σε έντυπη μορφή	Από το Internet
A' (Νόμοι, Π.Δ., Συμβάσεις κτλ.)	225 €	
B' (Υπουργικές αποφάσεις κτλ.)	320 €	
Γ (Διορισμοί, απολύσεις κτλ. Δημ. Υπαλλήλων)	65 €	190 €
Δ' (Απαλλοτριώσεις, πολεοδομία κτλ.)	320 €	225 €
Αναπτυξιακών Πράξεων και Συμβάσεων (Γ.Α.Π.Σ.)	160 €	ΔΩΡΕΑΝ
Ν.Π.Δ.Δ. (Διορισμοί κτλ. προσωπικού Ν.Π.Δ.Δ.)	65 €	160 €
Παράρτημα (Προκηρύξεις θέσεων ΔΕΠ κτλ.)	33 €	95 €
Δελτίο Εμπορικής και Βιομ/κής Ιδιοκτησίας (Δ.Ε.Β.Ι.)	65 €	ΔΩΡΕΑΝ
Ανωτάτου Ειδικού Δικαστηρίου (Α.Ε.Δ.)	10 €	ΔΩΡΕΑΝ
Ανωνύμων Εταιρειών & Ε.Π.Ε.	2.250 €	33 €
Διακηρύξεων Δημοσίων Συμβάσεων (Δ.Δ.Σ.)	225 €	ΔΩΡΕΑΝ
Πρώτο (Α'), Δεύτερο (Β') και Τέταρτο (Δ')		645 €
		95 €
		450 €

Για την παροχή δικαιώματος ηλεκτρονικής πρόσβασης σε Φ.Ε.Κ. προηγούμενων ετών, η τιμή προσαυξάνεται πέραν του ποσού της ετήσιας συνδρομής έτους 2004, κατά 25 ευρώ ανά έτος παλαιότητας και ανά τεύχος.

- * Οι συνδρομές του εσωτερικού προπληρώνονται στις ΔΟΥ (το ποσό συνδρομής καταβάλλεται στον κωδικό αριθμό εισπράσεων ΚΑΕ 2531 και το ποσό υπέρ ΤΑΠΕΤ (5% του ποσού της συνδρομής) στον κωδικό αριθμό εισπράσεων ΚΑΕ 3512). Το πρωτότυπο αποδεικτικό εισπράσεως (διπλότυπο) θα πρέπει να αποστέλλεται ή να κατατίθεται στην αρμόδια Υπηρεσία του Εθνικού Τυπογραφείου.
- * Η πληρωμή του υπέρ ΤΑΠΕΤ ποσού που αντιστοιχεί σε συνδρομές, εισπράττεται και από τις ΔΟΥ.
- * Οι συνδρομητές του εξωτερικού έχουν τη δυνατότητα λήψης των δημοσιευμάτων μέσω Internet, με την καταβολή των αντίστοιχων ποσών συνδρομής και ΤΑΠΕΤ.
- * Οι Νομαρχιακές Αυτοδιοικήσεις, οι Δήμοι, οι Κοινότητες ως και οι επιχειρήσεις αυτών πληρώνουν το μισό χρηματικό ποσό της συνδρομής και ολόκληρο το ποσό υπέρ του ΤΑΠΕΤ.
- * Η συνδρομή ισχύει για ένα ημερολογιακό έτος. Δεν εγγράφονται συνδρομητές για μικρότερο χρονικό διάστημα.
- * Η εγγραφή ή ανανέωση της συνδρομής πραγματοποιείται το αργότερο μέχρι την 31ην Δεκεμβρίου κάθε έτους.
- * Αντίγραφα διπλότυπων, ταχυδρομικές επιταγές και χρηματικά γραμμάτια δεν γίνονται δεκτά.

Οι υπηρεσίες εξυπηρέτησης των πολιτών λειτουργούν καθημερινά από 08.00' έως 13.00'

ΑΠΟ ΤΟ ΕΘΝΙΚΟ ΤΥΠΟΓΡΑΦΕΙΟ



01000101801050004



ΕΦΗΜΕΡΙΣ ΤΗΣ ΚΥΒΕΡΝΗΣΕΩΣ

ΤΗΣ ΕΛΛΗΝΙΚΗΣ ΔΗΜΟΚΡΑΤΙΑΣ

ΤΕΥΧΟΣ ΠΡΩΤΟ

Αρ. Φύλλου 10

18 Ιανουαρίου 2005

ΠΡΟΕΔΡΙΚΟ ΔΙΑΤΑΓΜΑ ΥΠ' ΑΡΙΘ. 12

Ρύθμιση υπαίθριου εμπορίου (στάσιμου και πλανόδιου).

Ο ΠΡΟΕΔΡΟΣ ΤΗΣ ΕΛΛΗΝΙΚΗΣ ΔΗΜΟΚΡΑΤΙΑΣ

Έχοντας υπόψη:

1. Τις διατάξεις της παρ. 11 του άρθρου 1 του Ν. 2323/1995 «Υπαίθριο εμπόριο και άλλες διατάξεις» (Α' 145), όπως η παράγραφος αυτή αντικαταστάθηκε με την παρ. 7 του άρθρου 1 του Ν. 3190/2003 «Τροποποίηση του Ν. 2323/1995 «Υπαίθριο εμπόριο και άλλες διατάξεις» και άλλες διατάξεις» (Α' 249).

2. Το άρθρο 29α του Ν. 1558/1985 «Κυβέρνηση και Κυβερνητικά Όργανα» (Α' 137) όπως προστέθηκε με το άρθρο 27 του Ν. 2081/1992 (Α' 154) και αντικαταστάθηκε με το άρθρο 1 παραγρ. 2α του Ν. 2469/1997 (Α' 38).

3. Το Π.Δ. 27/1996 «Συγχώνευση των Υπουργείων Τουρισμού, Βιομηχανίας - Ενέργειας και Τεχνολογίας και Εμπορίου, στο Υπουργείο Ανάπτυξης» (Α' 19).

4. Την υπ' αριθμ. Δ/15/Α/Φ19/οικ.4889/24.3.2004 απόφαση του Πρωθυπουργού και του Υπουργού Ανάπτυξης «Ανάθεση αρμοδιοτήτων στους Υφυπουργούς Ανάπτυξης Γεώργιο Σαλαγκούδη και Ιωάννη Παπαθανασίου» (Β' 528).

5. Το γεγονός ότι δεν προκαλείται δαπάνη σε βάρος του κρατικού προϋπολογισμού από την εφαρμογή των διατάξεων του παρόντος.

6. Την υπ' αριθμ. 309/2004 γνωμοδότηση του Συμβουλίου της Επικρατείας, με πρόταση του Υφυπουργού Ανάπτυξης, αποφασίζουμε:

Α. Οροι και προϋποθέσεις χορήγησης, μεταβίβασης, ανάκλησης και διάρκειας αδειών υπαίθριου εμπορίου:

Άρθρο 1

1. Οι άδειες άσκησης υπαίθριου εμπορίου (στασίμου ή πλανόδιου) χορηγούνται μόνο σε φυσικά πρόσωπα. Κατ' εξαίρεση, εφόσον πρόκειται για επιχειρήσεις σχετικές με ψυχαγωγικά παιχνίδια, (λούνα - πάρκ, πίστες αυτοκινητιδίων, τσίρκο και άλλες παρεμφερείς δραστηριότητες) οι σχετικές άδειες μπορούν να χορηγούνται σε νομικά πρόσωπα, εφόσον οι απαιτούμενες προϋποθέσεις, συντρέχουν στο πρόσωπο του νομίμου εκπροσώπου τους.

Δικαίωμα απόκτησης αδειάς υπαίθριου εμπορίου έχουν πρόσωπα, που ούτε τα ίδια ούτε οι σύζυγοι, τα τέκνα ή οι γονείς αυτών, ασκούν με οποιαδήποτε μορφή παρεμφερή δραστηριότητα στο πλαίσιο οργανωμένης επιχείρησης ομοειδούς ως προς το αντικείμενο με την υπαίθρια δραστηριότητα του δικαιούχου. Κατά τα λοιπά ισχύει η παράγραφος 5 του άρθρου 1 του Ν. 2323/1995.

2. Ο αριθμός των αδειών για το υπαίθριο πλανόδιο εμπόριο, το οποίο ασκείται σε όλη την ελληνική επικράτεια ή εντός των ορίων ενός Νομού ορίζεται σύμφωνα με το εδάφιο (γ) της παραγ. 4 του άρθρου 1 του Ν. 2323/1995. Η απόφαση της κάθε Νομαρχιακής Αυτοδιοίκησης εντός της προθεσμίας που προβλέπεται από το νόμο, δημοσιεύεται σε εμφανές σημείο της έδρας της και σε μία τουλάχιστο τοπική εφημερίδα μεγάλης κυκλοφορίας. Οι άδειες άσκησης υπαίθριου πλανόδιου εμπορίου διατίθενται σύμφωνα με τη διαδικασία της παραγ. 4 του άρθρου 1 του Ν. 2323/1995.

3. Οι άδειες άσκησης υπαίθριου στασίμου εμπορίου χορηγούνται με βάση τις διατάξεις του άρθρου 1 παραγ. 6, 7, 8 και 9 του Ν. 2323/1995. Η κάθε θέση αντιστοιχεί σε μία άδεια.

4. Οι αιτήσεις για άδειες στάσιμου υπαίθριου εμπορίου υποβάλλονται μέχρι την 31 Ιανουαρίου εκάστου έτους. Η απόφαση επί των αιτήσεων εκδίδεται εντός αποκλειστικής προθεσμίας τριάντα (30) ημερών από την λήξη της προθεσμίας για την υποβολή των αιτήσεων. Αν ο αριθμός των υπαρχουσών αδειών είναι μικρότερος από τον αριθμό των ενδιαφερομένων ακολουθείται η διαδικασία της παραγ. 9 του άρθρου 1 του Ν. 2323/1995.

Δεν δικαιούνται άδειας υπαίθριου στασίμου εμπορίου.

Οι έχοντες κατά την τελευταία τριετία ετήσιο καθαρό οικογενειακό εισόδημα κατά μέσο όρο ανώτερο του ποσού των 20.000 ευρώ, που αποδεικνύεται από το εκκαθαριστικό σημείωμα της αρμόδιας Δημόσιας Οικονομικής Υπηρεσίας. Η προϋπόθεση του οικογενειακού εισοδήματος δεν ισχύει για την περίπτωση των πολυτέκνων. Η ιδιότητα του πολυτέκνου αποδεικνύεται με την προσκόμιση σχετικών βεβαιώσεων των αρμόδιων υπηρεσιών (Δήμων - Κοινοτήτων ή της Πανελληνίας Συνομοσπονδίας Πολυτέκνων).

5. Η άδεια υπαίθριου εμπορίου ανακαλείται εάν επέλθει ή διαπιστωθεί η ύπαρξη πριν την χορήγηση της άδειας, λόγου για τον οποίο η χορήγηση στο συγκεκριμένο πρόσωπο δεν έπρεπε να γίνει.

6. Επιτρέπεται η μεταβίβαση αδειών φυσικών προσώπων, μόνο σε συγγενείς εξ αίματος του δικαιούχου της άδειας, μέχρι δευτέρου βαθμού, ή στον (ή στην) σύζυγο, του δικαιούχου, ή σε περίπτωση θανάτου του τελευταίου και υπό την προϋπόθεση ότι αυτός κατείχε την σχετική άδεια τουλάχιστον επί ένα έτος, υπό τις εξής σωρευτικά πληρούμενες προϋποθέσεις: οι ανωτέρω είναι άνεργοι, πληρούν τις προϋποθέσεις της παρ. 5 άρθρ. 1 του Ν. 3190/2003 και προσκομίζουν τα απαραίτητα δικαιολογητικά που προβλέπονται από το άρθρο 2 του παρόντος στην αρμόδια για την έκδοση της άδειας αρχή. Ειδικότερα, σε περίπτωση θανάτου, η αίτηση υποβάλλεται εντός εξάμηνου από του θανάτου του δικαιούχου της, μαζί με την έγγραφη παραίτηση των τυχόν, άλλων δικαιούμενων σύμφωνα με την παρούσα παράγραφο. Σε περίπτωση μεταβίβασης της άδειας ο υπαίθριος πωλητής δεν δικαιούται νέας άδειας. Επίσης δεν δικαιούται νέας άδειας ο υπαίθριος πωλητής που αποχωρεί λόγω συνταξιοδότησης.

7. Σε κάθε πρόσωπο (φυσικό ή νομικό) χορηγείται μόνο μία άδεια υπαίθριου εμπορίου. Δεν επιτρέπεται σε καμία περίπτωση ή έστω και προσωρινή χορήγηση περισσοτέρων της μιας αδειών στο ίδιο πρόσωπο, ούτε η μίσθωση ή κατ' άλλο τρόπο εκμετάλλευση άδειας, εκτός από τη μεταβίβασή της, σύμφωνα με την ανωτέρω παράγραφο.

8. Οι άδειες υπαίθριου εμπορίου ισχύουν για τρία (3) χρόνια από την ημερομηνία έκδοσής των.

9. Οι κάτοχοι των αδειών υποχρεούνται να υποβάλλουν κάθε χρόνο εκκαθαριστικό σημείωμα φόρου εισοδήματος της αρμοδίας Δημόσιας Οικονομικής Υπηρεσίας ή αντίγραφο της φορολογικής τους δήλωσης, καθώς και αποδεικτικό καταβολής του αναλογούντος στους δήμους ή κοινότητες τέλους.

Άρθρο 2

1. Για την χορήγηση της άδειας υπαίθριου εμπορίου υποβάλλονται στις αρμόδιες υπηρεσίες (δήμος ή κοινότητα ή νομαρχιακή αυτοδιοίκηση) τα παρακάτω δικαιολογητικά:

α) αίτηση του ενδιαφερομένου,

β) βεβαίωση της οικείας Δημόσιας Οικονομικής Υπηρεσίας περί υποβολής δήλωσης έναρξης-άσκησης επιτηδεύματος, σύμφωνα με το Ν. 4045/1960 (Α' 47) και το άρθρο 13 και το άρθρο 29 Ν. 1642/1986 (Α' 125),

γ) εκκαθαριστικό σημείωμα φόρου εισοδήματος της τελευταίας τριετίας,

δ) δύο (2) φωτογραφίες προσφάτου εκδόσεως,

ε) φωτοαντίγραφο της άδειας κυκλοφορίας του οχήματος που τυχόν πρόκειται να χρησιμοποιηθεί για την άσκηση της αιτούμενης δραστηριότητας, ως και της άδειας ικανότητας του οδηγού,

στ) πιστοποιητικό του αρμόδιου Ελληνικού Προξενείου για την απόδειξη της ιδιότητας του ομογενούς Βορειοηπειρώτη ή ομογενούς παλιννοσοτούντος που προέρχεται από την πρώην ΕΣΣΔ και τον Πόντο.

2) Εφόσον πρόκειται για διάθεση τροφίμων-ποτών, υποβάλλονται φωτοαντίγραφο βιβλιαρίου υγείας και βεβαίωση της αρμόδιας υγειονομικής υπηρεσίας από την οποία προκύπτει ότι ο ενδιαφερόμενος τηρεί τις προϋπο-

θέσεις της ισχύουσας σχετικής υγειονομικής νομοθεσίας.

3) Σε περίπτωση προσωρινής αναπλήρωσης, κατά το άρθρο 4 του παρόντος απαιτείται βεβαίωση του δήμου ή κοινότητας που αποδεικνύει τη συγγένεια με τον αναπληρούμενο.

4) Σε περίπτωση μόνιμης αναπλήρωσης του δικαιούχου κατά το άρθρο 4 του παρόντος απαιτείται πιστοποιητικό της αρμόδιας υγειονομικής υπηρεσίας περί της αναπηρίας αυτού.

5) Σε όλες τις περιπτώσεις απαιτείται πιστοποιητικό του αρμόδιου ασφαλιστικού φορέα για την εγγραφή σ' αυτό.

Β. Στοιχεία της άδειας υπαίθριου εμπορίου

Άρθρο 3

1. Καθιερώνεται ειδική άδεια με την ονομασία «ΑΔΕΙΑ ΑΣΚΗΣΗΣ ΥΠΑΙΘΡΙΟΥ ΕΜΠΟΡΙΟΥ», η οποία έχει σχήμα ορθογώνιου παραλληλόγραμμου, ύψους 0,20 μ. και πλάτους 0,30 μ. και φέρει τα εξής στοιχεία:

α) τον αριθμό άδειας και την ημερομηνία έκδοσής της,

β) τα στοιχεία της ταυτότητας του δικαιούχου. Ειδικά για τους ομογενείς, Βορειοηπειρώτες και ομογενείς παλιννοσοτούντες που προέρχονται από την πρώην ΕΣΣΔ και τον Πόντο, απαιτούνται τα κατά νόμο στοιχεία για την παραμονή τους στην Ελλάδα,

γ) τα στοιχεία της ταυτότητας του προσώπου που μόνιμα αναπληρώνει τον δικαιούχο, εφόσον συντρέχει περίπτωση ή τα κατά νόμο στοιχεία για την παραμονή τους στην Ελλάδα,

δ) τον αριθμό φορολογικού μητρώου και την αρμόδια Δημόσια Οικονομική Υπηρεσία στην οποία υπάγεται ο δικαιούχος και ο νόμιμος αναπληρωτής του,

ε) τον ασφαλιστικό φορέα στον οποίον υπάγεται ο δικαιούχος και τον σχετικό αριθμό μητρώου του,

στ) τον συγκεκριμένο χώρο εγκατάστασής του και την έκταση αυτού, εφόσον πρόκειται για στάσιμο εμπόριο,

ζ) τα συγκεκριμένα είδη ή υπηρεσίες που αποτελούν το αντικείμενο της δραστηριότητας του δικαιούχου, το συγκεκριμένο είδος εξοπλισμού (όπως πάγκος, αυτοκίνητο κ.λπ.), καθώς και τον αριθμό κυκλοφορίας του οχήματος που τυχόν χρησιμοποιεί,

η) το ακριβές διάστημα ισχύος της άδειας με την ημερομηνία έναρξης και την ημερομηνία λήξης,

θ) φωτογραφία του δικαιούχου και σφραγίδα του φορέα που εκδίδει την άδεια πάνω σ' αυτή. Σε περίπτωση μόνιμης αναπλήρωσης η άδεια φέρει μόνο τη φωτογραφία του προσώπου που αναπληρώνει μόνιμα τον δικαιούχο.

2. Ο αριθμός της άδειας με μεγάλα και ευκρινή γράμματα, το πρωτότυπο της ειδικής άδειας άσκησης υπαίθριου (στάσιμου ή πλανόδιου) εμπορίου και η βεβαίωση της παραγράφου 1 του άρθρου 4 του παρόντος σε περίπτωση προσωρινής αναπλήρωσης, αναρτώνται σε εμφανές σημείο του χώρου ή του εν γένει εξοπλισμού που χρησιμοποιείται για την άσκηση της δραστηριότητας.

3. Όλες οι εκδιδόμενες άδειες υπαίθριου εμπορίου (στάσιμου ή πλανόδιου) κοινοποιούνται υποχρεωτικά στον Γενικό Γραμματέα της αρμόδιας Περιφέρειας.

Γ. Αναπλήρωση

Άρθρο 4

1. Προσωρινή αναπλήρωση του δικαιούχου, στην άσκηση της δραστηριότητας αυτής, επιτρέπεται μόνο από το σύζυγο ή από άλλο συγγενικό πρόσωπο με βαθμό συγγενείας πρώτου ή δεύτερου βαθμού εξ αίματος στις περιπτώσεις ασθένειας, αποδεικνυομένης με ιατρική γνωμάτευση στην οποία προσδιορίζεται και ο χρόνος της ασθένειας. Με βάση τη γνωμάτευση αυτή και τα απαραίτητα για την απόδειξη της συγγένειας στοιχεία χορηγείται από την οικεία νομαρχιακή αυτοδιοίκηση ή από τον οικείο δήμο ή κοινότητα, κατά περίπτωση, βεβαίωση, η οποία φέρει τα εξής στοιχεία:

α) στοιχεία ταυτότητας και φωτογραφία του προσώπου που αναπληρώνει τον κάτοχο της άδειας με σφραγίδα του φορέα που εκδίδει την άδεια πάνω σ' αυτή,

β) στοιχεία ταυτότητας του δικαιούχου της άδειας, τον αριθμό και ημερομηνία έκδοσης αυτής,

γ) το γάμο ή βαθμό συγγένειας μεταξύ του δικαιούχου της άδειας και αναπληρωτή κατά περίπτωση,

ε) χρονικό διάστημα της αναπλήρωσης.

2. Επιτρέπεται η μόνιμη αναπλήρωση του δικαιούχου της άδειας από οποιοδήποτε πρόσωπο, σε περίπτωση αναπηρίας, με ποσοστό πάνω από 50%, η οποία βεβαιώνεται από τις κατά νόμο Υγειονομικές Επιτροπές των Ασφαλιστικών Φορέων στους οποίους τυχόν υπάγονται ή άλλως από Δημόσια Νοσοκομεία. Σε περίπτωση μόνιμης αναπλήρωσης, τα στοιχεία της ταυτότητας του προσώπου που αναπληρώνει τον δικαιούχο αναγράφονται στο έντυπο της άδειας.

Δ. Περιπτώσεις που δεν απαιτείται άδεια άσκησης υπαίθριου εμπορίου

Άρθρο 5

1. α) Τηρουμένων των διατάξεων της παραγράφου 7 του άρθρου 1 του Ν. 2323/1995 όπως συμπληρώθηκε με τον Ν. 3190/2003, δεν απαιτείται άδεια άσκησης υπαίθριου εμπορίου για την πώληση γεωργικών προϊόντων, αμπελοουργικών, κτηνοτροφικών και μελισσοκομικών προϊόντων, καθώς και παραδοσιακών ειδών Λαϊκής Τέχνης, ίδιας παραγωγής, σε όλη την επικράτεια, από τους παραγωγούς. Οι παραγωγοί δυνατόν να αναπληρώνονται από τους γονείς ή συζύγους ή και τα τέκνα.

β) οι ανωτέρω παραγωγοί υποχρεούνται να είναι εφοδιασμένοι με βεβαίωση παραγωγού από τον ΟΓΑ ή άλλη αρμόδια δημόσια υπηρεσία, στην οποία αναγράφονται τα παραγόμενα προϊόντα και με άδεια κατάληψης χώρου, όπου απαιτείται, από τον οικείο δήμο ή κοινότητα. Ειδικά για την πώληση αμπελοουργικών προϊόντων απαιτείται επί πλέον βεβαίωση της οικείας Διεύθυνσης Γεωργίας, ότι ο παραγωγός υποβάλλει δήλωση αμπελοκαλλιέργειας και εσοδείας.

2. α) Δεν απαιτείται άδεια άσκησης υπαίθριου εμπορίου για την πώληση νωπών αλιευτικών προϊόντων ίδιας παραγωγής, σε όλη την επικράτεια, από τους αλιείς ή τους γονείς, συζύγους και τέκνα αυτών, που μπορούν να τους αναπληρώνουν. Το δεύτερο εδάφιο της παρ. 7 του άρθρου 1 του Ν. 2323/1995 εφαρμόζεται και στις περιπτώσεις αυτές.

β) Οι ανωτέρω αλιείς δικαιούνται να ασκούν το υπαίθριο εμπόριο των αλιευτικών τους προϊόντων, εφόσον είναι εφοδιασμένοι με βεβαίωση της αρμόδιας Νομαρχιακής Υπηρεσίας Αλιείας, στην οποία πιστοποιείται:

α.α.) ότι οι αλιείς είναι κάτοχοι επαγγελματικού αλιευτικού σκάφους εφοδιασμένου με την προβλεπόμενη από τις διατάξεις του Β.Δ/τος 666/1966 (Α' 160) άδεια.

β.β.) Το μέγεθος της ετήσιας αλιευτικής παραγωγής και γ.γ.) Ότι δεν συντρέχουν οι δεσμεύσεις του άρθρου 24 του Ν.Δ. 420/1970 (Α' 27).

Η βεβαίωση θα ανανεώνεται το τελευταίο τρίμηνο του δεύτερου έτους.

3. Οι αναπληρούντες τους ανωτέρω παραγωγούς ή αλιείς, εφοδιάζονται με βεβαίωση του οικείου δήμου ή κοινότητας που αποδεικνύει την απαιτούμενη σχέση συγγένειας με τους παραγωγούς και η οποία φέρει φωτογραφία αυτών και είναι σφραγισμένη από τον οικείο δήμο ή κοινότητα.

Ε. Κινητές καντίνες, ψυχαγωγικά παιχνίδια και άλλες παρεμφερείς δραστηριότητες

Άρθρο 6

1. Για τις «κινητές καντίνες», εκτός από τα δικαιολογητικά που αναφέρονται στο άρθρο 2 του παρόντος απαιτείται έκθεση της αρμόδιας Τουριστικής Αστυνομίας, ότι το αμάξωμα του αυτοκινήτου πληροί τους όρους της τουριστικής εμφάνισης.

2. Ο ωφέλιμος χώρος των κινητών καντινών πρέπει να είναι τουλάχιστον πέντε (5) τετραγωνικά μέτρα και να μην υπερβαίνει τα δέκα (10) τετραγωνικά μέτρα και σε κάθε περίπτωση τηρούνται οι διατάξεις της Υγειονομικής νομοθεσίας.

3. Για τη χορήγηση άδειας εγκατάστασης και λειτουργίας κάθε φύσεως ψυχαγωγικών παιχνιδιών, λούνα πάρκ, πίστας αυτοκινητιδίων, τσίρκο, μουσικών συναυλιών, επιδείξεων και άλλων καλλιτεχνικών εκδηλώσεων, απαιτούνται πλέον των προβλεπομένων από τις διατάξεις Νόμων και πλέον των αναφερομένων στο άρθρο 2 του παρόντος κατά περίπτωση τα παρακάτω δικαιολογητικά:

α) γνωμάτευση κτηνιάτρου της αρμόδιας οργανικής μονάδας Κτηνιατρικής της Νομαρχιακής Αυτοδιοίκησης, αν πρόκειται για έκθεση ζώων, περί της υγειονομικής καταλληλότητας των ζώων,

β) γνωμάτευση του Συμβουλίου «περί θεάτρων και κινηματογράφων», αν πρόκειται για λούνα-πάρκ, τσίρκο, συναυλίες, πίστες αυτοκινητιδίων, επιδείξεις (όπως το ελαστικό σάλτο) και λοιπές παρεμφερείς εγκαταστάσεις και δραστηριότητες, για την καταλληλότητα των χώρων εγκαταστάσεων και εξοπλισμού,

γ) βεβαίωση μηχανικού διπλωματούχου ανώτατης σχολής για την καλή εγκατάσταση και λειτουργία των παιχνιδιών,

δ) βεβαίωση ηλεκτρολόγου μηχανικού ανώτατης σχολής, περί της ασφάλειας των ηλεκτρολογικών εγκαταστάσεων,

ε) βεβαίωση διπλωματούχου χημικού ανώτατης σχολής για την επικινδυνότητα των τυχόν χρησιμοποιούμενων αερίων ή άλλων υλών,

στ) άδεια του Υπουργείου Ανάπτυξης (Γενική Γραμματεία Βιομηχανίας) για μηχανολογικές εγκαταστάσεις άνω των 10 ή 15 ίππων κατά τις διατάξεις του Α.Ν. 207/1967 (Α' 216),

ζ) βεβαίωση της Υπηρεσίας Πολιτικής Αεροπορίας, όταν πρόκειται για πτήση ή ανύψωση αιωροπτερών, αε-

ροστάτων ή άλλων τεχνικών μέσων ότι η πτήση ή ανύψωση δεν αντίκειται στους οικείους κανονισμούς της, και στους εν γένει κανόνες ασφαλείας του εναερίου χώρου, η) βεβαίωση της ΔΕΗ και ΟΤΕ για την ασφάλεια των εγκαταστάσεων στην περιοχή που πρόκειται να γίνει πτήση ή ανύψωση.

4. Ο χρόνος άσκησης υπαίθριου πλανόδιου εμπορίου σύμφωνα με τις διατάξεις του παρόντος άρθρου σε ένα συγκεκριμένο χώρο δεν δύναται να υπερβαίνει δύο (2) συνεχόμενους μήνες. Σε αντίθετη περίπτωση θεωρείται ότι υπάρχει άσκηση υπαίθρου στάσιμου εμπορίου και εφαρμόζονται οι αντίστοιχες διατάξεις.

Άρθρο 7
Έναρξη ισχύος

Η ισχύς του παρόντος αρχίζει από τη δημοσίευσή του στην Εφημερίδα της Κυβερνήσεως.

Στον Υφυπουργό Ανάπτυξης αναθέτουμε την δημοσίευση και εκτέλεση του παρόντος διατάγματος.

Αθήνα, 17 Ιανουαρίου 2005

Ο ΠΡΟΕΔΡΟΣ ΤΗΣ ΔΗΜΟΚΡΑΤΙΑΣ

ΚΩΝΣΤΑΝΤΙΝΟΣ ΣΤΕΦΑΝΟΠΟΥΛΟΣ

Ο ΥΦΥΠΟΥΡΓΟΣ ΑΝΑΠΤΥΞΗΣ

ΙΩΑΝΝΗΣ ΠΑΠΑΘΑΝΑΣΙΟΥ

Ν. 2323/95 (ΦΕΚ-145 Α') : Υπαίθριο εμπόριο και άλλες διατάξεις

[Αρχή Τροποποίησης]

Άρθρο 1

1. Για την εφαρμογή του παρόντος νόμου, υπαίθριο εμπόριο, πλανόδιο ή στάσιμο, νοείται η άσκηση εμπορικής δραστηριότητας σε χώρο ακάλυπτο, που δεν χαρακτηρίζεται ως επαγγελματική στέγη σύμφωνα με τις διατάξεις του π.δ. 34/1995 (ΦΕΚ 30 Α). Ακάλυπτοι χώροι νοούνται και οι εγκαταστάσεις που φέρουν μόνο στέγαστρο ή και περίφραγμα, τα οποία δεν αποτελούν μόνιμη κατασκευή.

2. Υπαίθριο πλανόδιο εμπόριο νοείται το υπαίθριο εμπόριο που ασκείται με τη χρήση οποιουδήποτε οχήματος, αυτοκινούμενου ή μη ή οποιουδήποτε κινητού μέσου.

[Αρχή Τροποποίησης]

Όποιος ασκεί υπαίθριο πλανόδιο εμπόριο επιτρέπεται να παραμένει στάσιμος μόνο κατά τη διάρκεια της συναλλαγής - **ΑΝΤΙΚ. ΤΟΥ ΔΕΥΤΕΡΟΥ ΕΔΑΦΙΟΥ ΤΗΣ ΠΑΡ. 2 ΤΟΥ ΑΡΘΡΟΥ 1 ΜΕ ΤΗΝ ΠΑΡ. 1 ΤΟΥ ΑΡΘΡΟΥ 12 ΤΟΥ Ν. 3557/07, ΦΕΚ-100 Α'** [Τέλος Τροποποίησης]

Ως υπαίθριο πλανόδιο εμπόριο νοείται και το εμπόριο που ασκείται με τη μέθοδο των επισκέψεων από πόρτα σε πόρτα ή με οποιονδήποτε άλλον ανάλογο τρόπο, από πρόσωπα τα οποία δεν έχουν οποιαδήποτε σχέση με νόμιμα οργανωμένη επιχείρηση.

3. Για την άσκηση υπαίθριου πλανόδιου εμπορίου απαιτείται η κατοχή άδειας.

Η άδεια χορηγείται με απόφαση του νομαρχιακού συμβουλίου της οικείας Νομαρχιακής Αυτοδιοίκησης (Ν.Α.), στην περιφέρεια της οποίας κατοικεί ή διαμένει συνεχώς, κατά τα δύο τελευταία χρόνια, ο ενδιαφερόμενος.

[Αρχή Τροποποίησης]

Ειδικά, για τις Νομαρχίες Αθηνών και Πειραιώς, η άδεια χορηγείται σε όσους κατοικούν ή διαμένουν, συνεχώς, κατά τα δύο (2), τουλάχιστον, τελευταία έτη είτε στην περιφέρεια των Νομαρχιών αυτών είτε στις περιφέρειες των Νομαρχιών Ανατολικής Αττικής και Δυτικής Αττικής - **ΠΡΟΣΘ. ΕΔΑΦΙΟΥ ΜΕΤΑ ΤΟ ΔΕΥΤΕΡΟ ΕΔΑΦΙΟ ΤΗΣ ΠΑΡ. 3 ΑΡΘΡΟΥ 1 ΜΕ ΤΗΝ ΠΑΡ. 2 ΤΟΥ ΑΡΘΡΟΥ 12 ΤΟΥ Ν. 3557/07, ΦΕΚ-100 Α'** [Τέλος Τροποποίησης]

Οι άδειες άσκησης υπαίθριου πλανόδιου εμπορίου διακρίνονται: α) σε άδεια τύπου Α', η οποία ισχύει για την πώληση πρωτογενών προϊόντων γης (στα οποία περιλαμβάνονται και τα άνθη), αλιείας και ιχθυοκαλλιέργειας, σε όλη τη χώρα και β) σε άδεια τύπου Β', η οποία ισχύει για την πώληση των λοιπών προϊόντων στην περιφέρεια μόνο της οικείας Ν.Α. που τη χορηγεί.

Στις ενιαίες Ν.Α. αρμόδιο για τη χορήγηση της άδειας που προβλέπεται στο πρώτο εδάφιο είναι το νομαρχιακό συμβούλιο [Αρχή Τροποποίησης] της οικείας νομαρχίας - **ΑΝΤΙΚ. ΦΡΑΣΗΣ ΜΕ ΤΗΝ ΠΑΡ. 3 ΤΟΥ ΑΡΘΡΟΥ 12 ΤΟΥ Ν. 3557/07, ΦΕΚ-100 Α [Τέλος Τροποποίησης]** . **Η άσκηση υπαίθριου πλανόδιου εμπορίου δεν επιτρέπεται σε πόλεις με πληθυσμό πάνω από είκοσι χιλιάδες (20.000) κατοίκους.**

4. Σε κάθε Ν.Α. συγκροτείται, με απόφαση του οικείου νομάρχη, επιτροπή, η οποία αποτελείται από τον προϊστάμενο της υπηρεσίας Εμπορίου της οικείας Ν.Α., ως πρόεδρο και από έναν εκπρόσωπο των παρακάτω φορέων, που ορίζονται από αυτούς: α) του επιμελητηρίου του νομού, β) του εμπορικού συλλόγου της πρωτεύουσας του νομού, γ) της ομοσπονδίας επαγγελματιών και βιοτεχνών του νομού, δ) του αντιπροσωπευτικότερου σωματείου μικροπωλητών του νομού, που καθορίζεται με απόφαση του νομάρχη, ε) της τοπικής ένωσης δήμων και κοινοτήτων του νομού και στ) της υπηρεσίας Τροχαίας του νομού.

Η επιτροπή γνωμοδοτεί μέχρι την 30ή Νοεμβρίου κάθε έτους για το επόμενο έτος ως προς τον αριθμό των αδειών που χορηγούνται σύμφωνα με την παράγραφο 3, κατά κατηγορία επαγγελματιών. Η γνώμη της επιτροπής υποβάλλεται στην οικεία Ν.Α..

Ο νομάρχης, αφού λάβει υπόψη τη γνώμη της επιτροπής, καθορίζει, με απόφαση του που εκδίδεται μέχρι την 31η Δεκεμβρίου κάθε έτους, τον ανώτατο αριθμό των αδειών που πρόκειται να χορηγηθούν το επόμενο έτος.

Η απόφαση του νομάρχη τοιχοκολλάται σε εμφανές σημείο του κεντρικού καταστήματος της οικείας Ν.Α..

Όσοι ενδιαφέρονται να αποκτήσουν άδεια άσκησης πλανόδιου υπαίθριου εμπορίου υποβάλλουν, μέχρι την 31η Ιανουαρίου κάθε έτους, αιτήσεις στην αρμόδια Ν.Α.. Η απόφαση επί των αιτήσεων εκδίδεται μέσα σε ένα (1) μήνα από τη λήξη της προθεσμίας υποβολής των αιτήσεων.

Οι άδειες άσκησης υπαίθριου πλανόδιου εμπορίου ισχύουν για μία τριετία, είναι προσωποπαγείς και δεν επιτρέπεται να μεταβιβασθούν, να εισφερθούν, να εκμισθωθούν ή να παραχωρηθούν κατά χρήση.

Κατ' εξαίρεση, οι κάτοχοι των αδειών μπορούν να αναπληρώνονται στην άσκηση της δραστηριότητας τους από συγγενικά πρόσωπα, εξ αίματος μέχρι τρίτου βαθμού και εξ αγχιστείας μέχρι δεύτερου.

5. Υπαίθριο στάσιμο εμπόριο νοείται κάθε μορφή άσκησης υπαίθριου εμπορίου που δεν αποτελεί πλανόδιο εμπόριο κατά την έννοια της παραγράφου 2. Για την άσκηση υπαίθριου στάσιμου εμπορίου απαιτείται η κατοχή άδειας. Η άδεια χορηγείται από το αρμόδιο, κατά τόπο, δημοτικό ή κοινοτικό συμβούλιο, κατά περίπτωση. Οι άδειες άσκησης υπαίθριου στάσιμου εμπορίου ισχύουν για μια τριετία, είναι προσωποπαγείς και δεν επιτρέπεται να μεταβιβασθούν, να εισφερθούν, να εκμισθωθούν ή να παραχωρηθούν κατά χρήση.

Η άσκηση του υπαίθριου στάσιμου εμπορίου επιτρέπεται μόνο:

α. σε θέσεις που καθορίζονται και οριοθετούνται από τους δήμους και τις κοινότητες, στο χώρο της δικαιοδοσίας τους,

β. σε ιδιωτικούς χώρους.

6. Με αποφάσεις του δημοτικού ή κοινοτικού συμβουλίου, κατά περίπτωση, που λαμβάνονται μέχρι την 31η Δεκεμβρίου κάθε έτους και ισχύουν για το επόμενο έτος, καθορίζεται ο ανώτατος αριθμός των αδειών, κατά κατηγορία επαγγελματών, που πρόκειται να χορηγηθούν το επόμενο έτος και προσδιορίζονται ισάριθμες, συγκεκριμένες θέσεις για την άσκηση των υπαίθριων στάσιμων εμπορικών δραστηριοτήτων. Η απόσταση μεταξύ των θέσεων του προηγούμενου εδαφίου δεν επιτρέπεται να είναι μικρότερη των εκατό (100) μέτρων, σε πόλεις με πληθυσμό πάνω από εκατό χιλιάδες (100.000) κατοίκους και των πενήντα (50) μέτρων, σε πόλεις με μικρότερο πληθυσμό, σε κωμοπόλεις και χωριά.

Οι θέσεις άσκησης υπαίθριου εμπορίου πρέπει να βρίσκονται εκτός:

α) των δημοτικών και λαϊκών αγορών και

β) περιοχών που γειτνιάζουν ή ευρίσκονται σε μικρή απόσταση από οργανωμένες ξενοδοχειακές μονάδες, μπροστά από την είσοδο εμπορικών καταστημάτων και εισόδους αρχαιολογικών χώρων, μουσείων, μνημείων και εκκλησιών.

Η απόσταση των θέσεων άσκησης υπαίθριου στάσιμου εμπορίου από τα άκρα των δημοτικών και λαϊκών αγορών δεν επιτρέπεται να είναι

μικρότερη των τριακοσίων (300) μέτρων, στους δήμους του λεκανοπεδίου Αττικής και σε δήμους με πληθυσμό πάνω από εκατό χιλιάδες (100.000) κατοίκους.

Σε κάθε άλλη περίπτωση, η ανωτέρω απόσταση δεν επιτρέπεται να είναι μικρότερη των εκατόν πενήντα (150) μέτρων.

Οι όροι της παραγράφου αυτής ισχύουν και για τη χορήγηση άδειας άσκησης υπαίθριου στάσιμου εμπορίου σε ιδιωτικούς χώρους.

7. Οι αποφάσεις του δημοτικού ή κοινοτικού συμβουλίου κατά τις παραγράφους 5 και 6, εκδίδονται ύστερα από

γνώμη: α) του οικείου επιμελητηρίου, β) του εμπορικού συλλόγου, γ) της ομοσπονδίας επαγγελματιών - βιοτεχνών της περιοχής, δ) του αντιπροσωπευτικότερου σωματίου μικροπωλητών της περιοχής, που καθορίζεται με απόφαση του αρμόδιου κατά περίπτωση δημάρχου ή προέδρου κοινότητας, ε) της εθνικής συνομοσπονδίας ατόμων με ειδικές ανάγκες, στ) των αρμόδιων εφοριών αρχαιοτήτων του Υπουργείου Πολιτισμού, όταν πρόκειται για παρακείμενους αρχαιολογικούς χώρους και ζ) της οικείας υπηρεσίας Τροχαίας.

8. Οι αποφάσεις που λαμβάνονται κατά την παράγραφο 6, όταν πρόκειται για δήμους με πληθυσμό πάνω από δεκαπέντε χιλιάδες (15.000) κατοίκους ή για πρωτεύουσες νομών, εκδίδονται ύστερα από γνώμη επιτροπής, που συγκροτείται με απόφαση του οικείου δημάρχου και αποτελείται από έναν εκπρόσωπο του δήμου, ως πρόεδρο, και από έναν εκπρόσωπο των παρακάτω φορέων, που ορίζεται από αυτούς: α) του οικείου επιμελητηρίου, β) του εμπορικού συλλόγου, γ) της ομοσπονδίας επαγγελματιών - βιοτεχνών της περιοχής, δ) του αντιπροσωπευτικότερου σωματίου μικροπωλητών, που καθορίζεται με απόφαση του αρμόδιου δημοτικού συμβουλίου, το οποίο ορίζει, ως εκπρόσωπό του, πρόσωπο το οποίο δραστηριοποιείται στη συγκεκριμένη περιοχή, ε) της εθνικής συνομοσπονδίας ατόμων με ειδικές ανάγκες, στ) των αρμόδιων εφοριών αρχαιοτήτων του Υπουργείου Πολιτισμού, όταν πρόκειται για παρακείμενους αρχαιολογικούς χώρους και ζ) της οικείας υπηρεσίας Τροχαίας.

Η γνώμη της επιτροπής του προηγούμενου εδαφίου παρέχεται μέχρι την 30ή Νοεμβρίου κάθε έτους και ισχύει για το επόμενο έτος.

Όσοι ενδιαφέρονται να αποκτήσουν άδεια άσκησης υπαίθριου στάσιμου εμπορίου υποβάλλουν τις αιτήσεις τους στον αρμόδιο δήμο ή κοινότητα μέχρι την 31η Ιανουαρίου κάθε έτους. Οι αποφάσεις επί των αιτήσεων εκδίδονται μέσα

σε ένα (1) μήνα από την ημερομηνία του προηγούμενου εδαφίου.

9. Οι αποφάσεις των νομαρχιακών συμβουλίων, που λαμβάνονται κατά τις παραγράφους 3 και 4, και των δημοτικών ή κοινοτικών συμβουλίων, που λαμβάνονται κατά τις παραγράφους 5 και 6, κοινοποιούνται: α) στη Γενική Γραμματεία Εμπορίου του Υπουργείου Ανάπτυξης, όταν πρόκειται για αποφάσεις οργάνων της Ν.Α. Αθηνών - Πειραιώς και δήμων και κοινοτήτων που εμπίπτουν στην περιφέρεια αυτής, β) στη Γενική Γραμματεία Εμπορίου και στις οικείες περιφέρειες, όταν πρόκειται για αποφάσεις οργάνων των υπόλοιπων Ν.Α. και των δήμων και κοινοτήτων της χώρας.

Δικαιούχοι άδειας από το συνολικό αριθμό των αδειών που χορηγούνται κατά τις παραγράφους 3 και 5 είναι, κατά σειρά προτεραιότητας, τα πρόσωπα των κατωτέρω κατηγοριών, εφόσον πληρούν τις νόμιμες προϋποθέσεις, είναι άνεργα και έχουν υποβάλει αίτηση με τα απαραίτητα δικαιολογητικά:

(α) μέχρι ποσοστό δέκα τοις εκατό (10%), άτομα με αναπηρία τουλάχιστον εξήντα επτά τοις εκατό (67%) και τυφλοί,

(β) μέχρι ποσοστό δεκαπέντε τοις εκατό (15%), πολύτεκνοι και τα τέκνα αυτών, καθώς και γονείς με τρία τέκνα,

(γ) μέχρι ποσοστό δέκα τοις εκατό (10%), ανάπηροι και θύματα ειρηνικής περιόδου του ν. 1370/1944 (ΦΕΚ 82 Α'),

(δ) μέχρι ποσοστό δέκα τοις εκατό (10%), άτομα με αναπηρία πάνω από πενήντα τοις εκατό (50%), εφόσον δεν οφείλεται σε πολεμικά γεγονότα,

(ε) μέχρι ποσοστό πέντε τοις εκατό (5%), γονείς ανήλικων τέκνων με ειδικές ανάγκες και γονείς που προστατεύουν άτομα με νοητική υστέρηση, αυτισμό, βαριές αναπηρίες και πολλαπλές ανάγκες εξάρτησης,

(στ) μέχρι ποσοστό δέκα τοις εκατό (10%), ομογενείς Βορειοηπειρώτες και ομογενείς παλιννοστούντες, που προέρχονται από την πρώην Ε.Σ.Σ.Δ. και τον Πόντο.

Οι υπόλοιπες άδειες που απομένουν αδιάθετες χορηγούνται με κλήρωση, η οποία διενεργείται μεταξύ των ενδιαφερομένων από το νομαρχιακό, το δημοτικό ή κοινοτικό συμβούλιο, κατά περίπτωση.

Κλήρωση διενεργείται και όταν ο αριθμός των προσώπων που υπέβαλαν αίτηση και έχουν προτεραιότητα, υπερβαίνει τον αριθμό

των αδειών που αναλογούν στη συγκεκριμένη κατηγορία προσώπων.

Επίσης, κλήρωση διενεργείται και για τον καθορισμό κάθε συγκεκριμένης θέσης όπου πρόκειται να εγκατασταθεί ο κάθε κάτοχος της άδειας άσκησης υπαίθριου στάσιμου εμπορίου.

Όλες οι κληρώσεις διενεργούνται δημοσίως, την ίδια ημέρα. Στις κληρώσεις που διενεργούνται από τις Ν.Α. Αθηνών - Πειραιώς και Θεσσαλονίκης παρίσταται υπάλληλος της Γενικής Γραμματείας Εμπορίου του Υπουργείου Ανάπτυξης με Βαθμό Α΄ ή ομοιόβαθμος υπάλληλος της οικείας Περιφέρειας, στις κληρώσεις που διενεργούνται από τις υπόλοιπες Ν.Α. της χώρας παρίσταται υπάλληλος της οικείας Περιφέρειας με βαθμό Α΄ και στις κληρώσεις που διενεργούνται από τους δήμους και τις κοινότητες παρίσταται υπάλληλος της οικείας Ν.Α. με βαθμό Α΄. Αν δεν εξαντλείται ο αριθμός των προς διάθεση αδειών, οι άδειες που μένουν αδιάθετες χορηγούνται μόνο με την τήρηση της διαδικασίας της παραγράφου αυτής, κατά το επόμενο έτος.

Αν ο αριθμός των αιτήσεων που συγκεντρώνουν τις προϋποθέσεις του νόμου είναι μικρότερος από τον αριθμό των προς διάθεση αδειών, γίνονται δεκτές όλες οι αιτήσεις και διενεργείται κλήρωση μόνο για τη συγκεκριμένη θέση που αντιστοιχεί σε κάθε άδεια.

10. Με απόφαση των δημοτικών και κοινοτικών συμβουλίων, ύστερα από γνώμη των φορέων που αναφέρονται στην παράγραφο 7 ή της επιτροπής που προβλέπεται στην παράγραφο 8, κατά περίπτωση, καθορίζονται τα προϊόντα που πωλούνται, ως παραδοσιακά, στις περιφέρειες των οικείων δήμων και κοινοτήτων.

11. Με προεδρικό διάταγμα, που εκδίδεται ύστερα από πρόταση του Υπουργού Ανάπτυξης, καθορίζονται οι όροι και οι προϋποθέσεις χορήγησης, ανανέωσης, ανάκλησης και τροποποίησης των αδειών άσκησης υπαίθριου εμπορίου, πλανόδιου και στάσιμου, οι προϋποθέσεις αναπλήρωσης των κατόχων των αδειών αυτών από συγγενικά πρόσωπα, άσκησης, από τα πρόσωπα αυτά, εμπορικής δραστηριότητας, η διαδικασία διαπίστωσης της συνδρομής των κριτηρίων στα πρόσωπα των κατηγοριών που αναφέρονται στην παράγραφο 9 και κάθε αναγκαία λεπτομέρεια.

(Με την παρ. 1 του άρθρου 29 του Ν. 3377/05, ΦΕΚ-202 Α΄ ορίζεται ότι : «Μέχρι την έκδοση των προεδρικών διαταγμάτων που προβλέπονται στις παραγράφους 11, 12 και 13 των άρθρων 1 και 4 αντιστοίχως, του παρόντος νόμου, εξακολουθούν να ισχύουν

οι διατάξεις των προεδρικών διαταγμάτων 12/2005 (ΦΕΚ 10 Α') και 58/2005 (ΦΕΚ 87 Α') και οι διατάξεις που εκδόθηκαν κατ' εξουσιοδότηση του ν. 2323/1995, κατά το μέρος που δεν έρχονται σε αντίθεση με τις διατάξεις του παρόντος νόμου. Η ισχύς των αδειών υπαίθριου, πλανόδιου ή στάσιμου εμπορίου, που λήγουν αυτοδικαίως, σύμφωνα με τα προβλεπόμενα στο πρώτο εδάφιο της παρ. 1 του άρθρου 5 του ν. 3190/2003 (ΦΕΚ 249 Α') και στο π.δ. 12/2005 (ΦΕΚ 10 Α') που εκδόθηκε κατ' εξουσιοδότηση του νόμου αυτού, παρατείνεται αυτοδικαίως μέχρι την 31.3.2006.

Σε όσους κατέχουν άδεια άσκησης υπαίθριου στάσιμου εμπορίου που έχει εκδοθεί μέχρι την 30.6.2005 και ασκούσαν αποδεδειγμένα, κατά κύριο επάγγελμα, τη σχετική δραστηριότητα στις λαϊκές αγορές, μπορεί να χορηγηθεί άδεια επαγγελματία πωλητή λαϊκών αγορών. Με απόφαση του Υπουργού Ανάπτυξης καθορίζονται οι όροι, οι προϋποθέσεις, η διαδικασία και κάθε αναγκαία λεπτομέρεια για τη χορήγηση των ανωτέρω αδειών»).

12. Με προεδρικό διάταγμα, που εκδίδεται ύστερα από πρόταση των Υπουργών Ανάπτυξης, Περιβάλλοντος, Χωροταξίας και Δημόσιων Έργων, Πολιτισμού και Τουριστικής Ανάπτυξης, καθορίζονται οι ειδικοί όροι και οι προϋποθέσεις για τη χορήγηση, ανανέωση και ανάκληση των αδειών άσκησης δραστηριότητας υπαίθριου εμπορίου με ψυχαγωγικό, καλλιτεχνικό ή εκπαιδευτικό αντικείμενο, οι δικαιούχοι των αδειών αυτών, ο χρόνος ισχύος τους, η αναπλήρωση των κατόχων τους από συγγενικά πρόσωπα και κάθε αναγκαία λεπτομέρεια.

Για τη χωροθέτηση των ανωτέρω δραστηριοτήτων, από τα χαρακτηριστικά και το μέγεθος των οποίων επηρεάζεται η λειτουργία, η φυσιογνωμία και η ταυτότητα της πόλης, απαιτείται σύμφωνη γνώμη της αρμόδιας υπηρεσίας του Υπουργείου Περιβάλλοντος, Χωροταξίας και Δημόσιων Έργων - **ANTIK. TOY APΘPOY 1 ME TO APΘPO 1 TOY N. 3377/05, ΦΕΚ-202 Α'. ΕΙΧΕ ΤΡΟΠΟΠΟΙΗΘΕΙ ΜΕ ΤΟ Ν. 3190/03 [Τέλος Τροποποίησης]**

[Αρχή Τροποποίησης]

Άρθρο 2

1. Για τη συμμετοχή στις εμποροπανηγύρεις και στις υπαίθριες χριστουγεννιάτικες αγορές, απαιτείται άδεια.

Η ισχύς της άδειας αυτής δεν μπορεί να υπερβαίνει τις πέντε (5) συναπτές ημέρες, όταν αφορά σε συμμετοχή σε εμποροπανηγύρεις **[Αρχή Τροποποίησης]** και τις δέκα πέντε (15) συναπτές ημέρες -

ΑΝΤΙΚ. ΤΗΣ ΦΡΑΣΗΣ ΜΕ ΤΗΝ ΠΑΡ. 4 ΤΟΥ ΑΡΘΡΟΥ 12 ΤΟΥ Ν. 3557/07, ΦΕΚ-100 Α' [Τέλος Τροποποίησης] , όταν αφορά σε συμμετοχή σε υπαίθριες χριστουγεννιάτικες αγορές.

Η ισχύς των αδειών για συμμετοχή σε παραδοσιακές εμποροπανηγύρεις και ζωοπανηγύρεις που τελούνται μία φορά το χρόνο, δεν μπορεί να υπερβαίνει τις επτά (7) συναπτές ημέρες.

Οι άδειες χορηγούνται σε εμπόρους, **[Αρχή Τροποποίησης]** σε κατόχους άδειας πωλητή λαϊκών αγορών που λειτουργούν εκτός της περιφέρειας των Ν.Α. Αθηνών - Πειραιώς και Θεσσαλονίκης, σε κατόχους άδειας συμμετοχής σε κυριακάτικες αγορές που λειτουργούν εκτός της περιφέρειας των Ν.Α. Αθηνών-Πειραιώς και Θεσσαλονίκης - **ΠΡΟΣΘ. ΦΡΑΣΕΩΝ ΜΕ ΤΗΝ ΠΑΡ. 5 ΤΟΥ ΑΡΘΡΟΥ 12 ΤΟΥ Ν. 3557/07, ΦΕΚ-100 Α' [Τέλος Τροποποίησης]** και σε όσους κατέχουν άδεια άσκησης υπαίθριου εμπορίου και εκδίδονται με απόφαση του αρμόδιου, κατά τόπο, δημοτικού ή κοινοτικού συμβουλίου, με την ευκαιρία θρησκευτικών ή επετειακών εορτών και ισχύουν για συγκεκριμένο χώρο και θέση, που προσδιορίζονται με την ίδια απόφαση. Κατ' εξαίρεση, για τη συμμετοχή σε εμποροπανηγύρεις και υπαίθριες χριστουγεννιάτικες αγορές που τελούνται στα νησιά της χώρας, εκτός από την Κρήτη και την Εύβοια, οι σχετικές άδειες εκδίδονται με απόφαση του κατά τόπο αρμόδιου νομαρχιακού συμβουλίου, εφόσον τα γεωγραφικά όρια κάθε νησιού συμπίπτουν με τα διοικητικά όρια αρμοδιότητας της οικείας νομαρχιακής αυτοδιοίκησης ή οι άδειες αφορούν το νησί, όπου εδρεύει η οικεία Νομαρχιακή Αυτοδιοίκηση. Οι άδειες είναι προσωποπαγείς και δεν επιτρέπονται η μεταβίβαση, η εισφορά, η εκμίσθωση και η παραχώρηση, κατά χρήση, των αδειών της παραγράφου αυτής, καθώς και η άσκηση των δικαιωμάτων που απορρέουν από αυτές, από οποιονδήποτε τρίτο, εκτός από τη σύζυγο και τα τέκνα των κατόχων των αδειών. Το Δημόσιο, Δήμοι ή Κοινοότητες και Εκκλησιαστικές Αρχές δεν επιτρέπεται να εκμισθώνουν ή να παραχωρούν κατά χρήση χώρους που προορίζονται για τη λειτουργία εμποροπανηγύρεων ή χριστουγεννιάτικων αγορών σε πρόσωπα που δεν κατέχουν άδεια κατά την παρούσα παράγραφο. Με απόφαση του κατά περίπτωση αρμόδιου δημοτικού ή κοινοτικού συμβουλίου καθορίζονται τα είδη που επιτρέπεται να πωλούνται στις εμποροπανηγύρεις και στις υπαίθριες χριστουγεννιάτικες αγορές.

[Αρχή Τροποποίησης]

2. Με απόφαση του κατά τόπον αρμόδιου νομαρχιακού συμβουλίου μπορεί να επιτρέπεται η λειτουργία υπαίθριας αγοράς κατά τις Κυριακές (κυριακάτικη αγορά) εντός της περιφέρειας της οικείας Ν.Α., σε ειδικώς καθοριζόμενους χώρους, ως εξής: α) μία κυριακάτικη αγορά σε κάθε δήμο της Ν.Α. Αθηνών - Πειραιώς, με

πληθυσμό άνω των εκατό χιλιάδων (100.000) κατοίκων, β) μία κοινή κυριακάτικη αγορά σε τρεις τουλάχιστον όμορους μεταξύ τους δήμους των Ν.Α. Αθηνών - Πειραιώς και Θεσσαλονίκης, με συνολικό πληθυσμό άνω των εκατόν πενήντα χιλιάδων (150.000) κατοίκων, γ) μία κυριακάτικη αγορά σε κάθε δήμο των λοιπών Ν.Α. της χώρας, με πληθυσμό άνω των είκοσι χιλιάδων (20.000) κατοίκων, δ) μία κοινή κυριακάτικη αγορά σε τρεις τουλάχιστον όμορους μεταξύ τους δήμους των λοιπών Ν.Α. της Χώρας, με συνολικό πληθυσμό άνω των είκοσι χιλιάδων (20.000) κατοίκων και ε) μια κυριακάτικη αγορά στο δημοτικό διαμέρισμα Δοξάτου του δήμου Δοξάτου της Ν.Α. Δράμας - **ΑΝΤΙΚ. ΤΗΣ ΠΑΡ. 2 ΤΟΥ ΑΡΘΡΟΥ 2 ΜΕ ΤΗΝ ΠΑΡ. 6 ΤΟΥ ΑΡΘΡΟΥ 12 ΤΟΥ Ν. 3557/07, ΦΕΚ-100 Α΄ . ΕΙΧΕ ΤΡΟΠΟΠΟΙΗΘΕΙ ΜΕ ΤΗΝ ΠΑΡ. 1^ο ΤΟΥ ΑΡΘΡΟΥ 26 ΤΟΥ Ν. 3419/05, ΦΕΚ-297 Α΄ [Τέλος Τροποποίησης]**

[Αρχή Τροποποίησης]

3. Η απόφαση της προηγούμενης παραγράφου εκδίδεται μετά από: α) πρόταση του οικείου δήμου ή κοινή πρόταση των όμορων δήμων, κατά περίπτωση, στην οποία καθορίζονται ο ακριβής χώρος λειτουργίας της αγοράς, ο ανώτατος αριθμός των αδειών συμμετοχής σε αυτή, τα είδη που επιτρέπεται να πωλούνται, τα τέλη που πρέπει να καταβάλλονται από τους συμμετέχοντες στην αγορά, η κατανομή αυτών μεταξύ των όμορων δήμων, εφόσον πρόκειται για κοινή αγορά, ο τρόπος είσπραξής τους και κάθε άλλο ειδικότερο θέμα και αναγκαία λεπτομέρεια, β) γνώμη: αα) των οικείων επιμελητηρίων, ββ) του οικείου εμπορικού συλλόγου και, μη υπάρχοντος αυτού, της Ομοσπονδίας Εμπορικών Συλλόγων που καλύπτει την περιοχή και γγ) της οικείας ομοσπονδίας βιοτεχνών και επαγγελματιών. Το οικείο νομαρχιακό συμβούλιο μπορεί με την απόφασή του να αποδεχθεί ή να απορρίψει, στο σύνολό της, την υποβαλλομένη πρόταση. Αν η πρόταση αυτή απορριφθεί, ο δήμος ή οι όμοροι δήμοι κατά περίπτωση που την υπέβαλαν μπορούν να επανέλθουν με νέα τροποποιημένη πρόταση - **ΑΝΤΙΚ. ΤΗΣ ΠΑΡ. 3 ΤΟΥ ΑΡΘΡΟΥ 2 ΜΕ ΤΗΝ ΠΑΡ. 6 ΤΟΥ ΑΡΘΡΟΥ 12 ΤΟΥ Ν. 3557/07, ΦΕΚ-100 Α΄ [Τέλος Τροποποίησης]**

[Αρχή Τροποποίησης]

4. Για τη συμμετοχή σε κυριακάτικες αγορές απαιτείται άδεια, η οποία χορηγείται στα πρόσωπα της παραγράφου 1 και εκδίδεται σύμφωνα με τις παραγράφους 3 και 4 του άρθρου 1 του ν. 2323/1995, όπως ισχύει. Οι χορηγούμενες άδειες είναι προσωποπαγείς και δεν επιτρέπεται η μεταβίβαση, η εκμίσθωση και η παραχώρηση της χρήσης τους ή η άσκηση, από τρίτα πρόσωπα, των δικαιωμάτων που απορρέουν από αυτές με οποιονδήποτε τρόπο - **ΑΝΤΙΚ. ΤΗΣ ΠΑΡ. 4 ΤΟΥ ΑΡΘΡΟΥ 2 ΜΕ ΤΗΝ ΠΑΡ. 6 ΤΟΥ ΑΡΘΡΟΥ 12 ΤΟΥ Ν. 3557/07, ΦΕΚ-100 Α΄ [Τέλος Τροποποίησης]**

[Αρχή Τροποποίησης]

5. Ο έλεγχος της παράβασης των διατάξεων του παρόντος άρθρου διενεργείται από τα όργανα που ορίζονται στην παράγραφο 7 του άρθρου 5 - ΠΡΟΣΘ. ΠΑΡ. 5 ΣΤΟ ΑΡΘΡΟ 2 ΜΕ ΤΗΝ ΠΑΡ. 6 ΤΟΥ ΑΡΘΡΟΥ 12 ΤΟΥ Ν. 3557/07, ΦΕΚ-100 Α' [Τέλος Τροποποίησης]

[Αρχή Τροποποίησης]

6. Τα τέλη που εισπράττονται από την έκδοση των αδειών για συμμετοχή σε κυριακάτικη αγορά περιέρχονται στον οικείο δήμο ή στους όμορους δήμους, κατά την αναλογία του πληθυσμού εκάστου - ΠΡΟΣΘ. ΠΑΡ. 6 ΣΤΟ ΑΡΘΡΟ 2 ΜΕ ΤΗΝ ΠΑΡ. 6 ΤΟΥ ΑΡΘΡΟΥ 12 ΤΟΥ Ν. 3557/07, ΦΕΚ-100 Α' [Τέλος Τροποποίησης]

[Αρχή Τροποποίησης]

7. Η κυριακάτικη αγορά του Δημοτικού Διαμερίσματος Κοπανακίου του Δήμου Αετού του Νομού Μεσσηνίας, η οποία λειτουργούσε εθιμικά ήδη πριν από τη θέση σε ισχύ του παρόντος νόμου, επιτρέπεται να συνεχίσει να λειτουργεί, χωρίς υποχρέωση έκδοσης νέας άδειας σύμφωνα με τον παρόντα νόμο, χωρίς πάντως να θίγεται η εφαρμογή των λοιπών διατάξεων του παρόντος νόμου - ΠΡΟΣΘ. ΠΑΡ. 7 ΣΤΟ ΑΡΘΡΟ 2 ΜΕ ΤΗΝ ΠΑΡ. 6 ΤΟΥ ΑΡΘΡΟΥ 12 ΤΟΥ Ν. 3557/07, ΦΕΚ-100 Α' [Τέλος Τροποποίησης] - ΑΝΤΙΚ. ΤΟΥ ΑΡΘΡΟΥ 2 ΜΕ ΤΟ ΑΡΘΡΟ 2 ΤΟΥ Ν. 3377/05, ΦΕΚ-202 Α'. ΕΙΧΕ ΤΡΟΠΟΠΟΙΗΘΕΙ ΜΕ ΤΟ Ν. 3190/03 [Τέλος Τροποποίησης]

Άρθρο 3 :

1. Οι άδειες άσκησης υπαίθριου (στάσιμου ή πλανόδιου) εμπορίου, κατά την έννοια των διατάξεων του παρόντος νόμου, στους χερσαίους χώρους τοπικής αρμοδιότητας των οργανισμών λιμένων, λιμενικών ταμείων και μαρίνων του ΕΟΤ, χορηγούνται από τις υπηρεσίες αυτές [Αρχή Τροποποίησης] ύστερα από γνώμη της επιτροπής της παραγράφου 8 του άρθρου 1 που συγκροτείται κατά περίπτωση με απόφαση των υπηρεσιών αυτών και προεδρεύεται από εκπρόσωπο αυτών - ΠΡΟΣΘ. ΦΡΑΣΗΣ ΣΤΗΝ ΠΑΡ. 1 ΤΟΥ ΑΡΘΡΟΥ 3 ΜΕ ΤΗΝ ΠΑΡ. 2 ΤΟΥ ΑΡΘΡΟΥ 2 ΤΟΥ Ν. 2323/95, ΦΕΚ-249 Α' [Τέλος Τροποποίησης] , ενώ οι ίδιες άδειες επί των πλοίων χορηγούνται από τις οικείες λιμενικές αρχές.

2. Οι άδειες ίδρυσης και λειτουργίας καταστημάτων υγειονομικού ενδιαφέροντος, που προβλέπονται από το άρθρο 10 του Α.Ν.

2520/40 "Περί Υγειονομικών Διατάξεων" (ΦΕΚ-243 Α') και από την Α1β/8577/83 υγειονομική διάταξη (ΦΕΚ-526 Β'), όπως συμπληρώθηκε με την Υ1β/5628/94 (ΦΕΚ-760 Β'), επί μόνιμα αγκυροβολημένων πλοίων ή άλλων πλωτών ναυπηγημάτων ή επί θαλασσοπλοσούντων πλοίων, χορηγούνται από τις οικείες λιμενικές αρχές, ενώ οι ίδιες άδειες στους χερσαίους χώρους τοπικής αρμοδιότητας των αναφερομένων στην προηγούμενη παράγραφο υπηρεσιών χορηγούνται από τις υπηρεσίες αυτές.

(Με την παρ. 9 του άρθρου 38 του Ν. 3105/03, ΦΕΚ-29 Α' ορίζεται ότι : «Η αρμοδιότητα του Ε.Ο.Τ. που αναφέρεται στις παραγράφους 1 και 2 του άρθρου 3 του Ν. 2323/1995 καταργείται»).

3. Οι όροι και οι προϋποθέσεις χορήγησης των αδειών των προηγούμενων παραγράφων του παρόντος άρθρου, ο χρόνος ισχύος των αδειών, η ακολουθητέα διαδικασία για την ανανέωση ή επέκτασή τους, ο τύπος και το περιεχόμενό τους, οι προϋποθέσεις αναπλήρωσης των δικαιούχων, τα υποβαλλόμενα δικαιολογητικά και οι υπηρεσίες στις οποίες υποβάλλονται, οι περιπτώσεις εξαιρέσεων από τη χορήγηση των αδειών, το ύψος του ανταλλάγματος χρήσης τυχόν παραχωρηθέντος, σύμφωνα με τις κείμενες διατάξεις, χώρου (χερσαίου ή και θαλάσσιου), οι όροι και οι προϋποθέσεις ανάκλησης (προσωρινής ή οριστικής) των αδειών, οι ώρες απασχόλησης λειτουργίας, οι υποχρεώσεις (γενικές ή ειδικές) των κατόχων των αδειών, καθώς και κάθε συναφής λεπτομέρεια, καθορίζονται με κοινή απόφαση των Υπουργών Εμπορικής Ναυτιλίας, Τουρισμού και Εσωτερικών, όταν απαιτείται, που δημοσιεύεται στην Εφημερίδα της Κυβερνήσεως.

[Αρχή Τροποποίησης]

Άρθρο 4

Κατ' εξαίρεση των διατάξεων του νόμου αυτού, παρέχεται η δυνατότητα, στους ομογενείς που προέρχονται από την πρώην Ε.Σ.Σ.Δ. και τον Πόντο και εγκαθίστανται οριστικά στην Ελλάδα, να πωλούν την οικοσκευή τους, αφού προσκομίσουν πιστοποιητικό μετοικεσίας, με ημερομηνία όχι προγενέστερη των δύο ετών από τη χρονολογία υποβολής της αίτησης, και αφού λάβουν άδεια από το δήμαρχο. Η άδεια αυτή χορηγείται, ύστερα από απόφαση του δημοτικού συμβουλίου, μετά από γνώμη της επιτροπής ή των αναφερόμενων στην παράγραφο 8 του άρθρου 1 φορέων, κατά περίπτωση. Με την απόφαση καθορίζονται και οι χώροι πώλησης, οι

οποίοι δεν επιτρέπεται να ορίζονται σε απόσταση μικρότερη των τετρακοσίων μέτρων από το χώρο των λαϊκών αγορών. Η σχετική άδεια εκδίδεται εφάπαξ, ισχύει για χρονικό διάστημα δεκαοκτώ μηνών από την ημερομηνία της έκδοσής της και δεν επιτρέπεται να ανανεωθεί - **ΚΑΤΑΡΓΗΘΗΚΕ ΤΟ ΑΡΘΡΟ 4 ΜΕ ΤΗΝ ΠΑΡ. 1δ ΤΟΥ ΑΡΘΡΟΥ 32 ΤΟΥ Ν. 3377/05, ΦΕΚ-202 Α΄. ΕΙΧΕ ΑΝΤΙΚΑΤΑΣΤΑΘΕΙ ΜΕ ΤΗΝ ΠΑΡ. 4 ΜΕ ΤΗΝ ΠΑΡ. 1 ΤΟΥ ΑΡΘΡΟΥ 3 ΤΟΥ Ν. 3190/03, ΦΕΚ-249 Α΄ [Τέλος Τροποποίησης]**

(Με την παρ. 2 του άρθρου 3 του Ν. 3190/03, ΦΕΚ-249 Α΄ ορίζεται ότι : «Η άδεια που προβλέπεται στην προηγούμενη παράγραφο 1 επιτρέπεται να παρέχεται μόνο επί δύο έτη από την έναρξη ισχύος του νόμου αυτού»).

[Αρχή Τροποποίησης]

Άρθρο 5

[Αρχή Τροποποίησης]

1. Ανεξάρτητα από τις ποινικές κυρώσεις που προβλέπονται στον Αγορανομικό Κώδικα (ν.δ. 136/1946, ΦΕΚ 298 Α΄) για τις παρακάτω παραβάσεις, επιβάλλεται μόνο η διοικητική κύρωση του προστίμου, ως εξής:

α) για έλλειψη άδειας, πρόστιμο χιλίων (1.000) ευρώ,

β) για αυθαίρετη αλλαγή χώρου, μη τήρηση ωραρίου, μη αυτοπρόσωπη προσέλευση, μη τοποθέτηση ζυγού σε εμφανές σημείο, μη τοποθέτηση πινακίδων σε κάθε προϊόν με τις ενδείξεις της τιμής πώλησης ή της ποιότητας ή της προέλευσης του προϊόντος, καθώς και μη αναγραφή της αληθούς προέλευσης αυτού και μη τοποθέτηση ειδικής πινακίδας με τον αριθμό της άδειας και το όνομα του κατόχου της, πρόστιμο τριακοσίων (300) ευρώ, για καθεμία από τις ανωτέρω παραβάσεις και

γ) για διάθεση προϊόντων τα οποία δεν συνοδεύονται από τα παραστατικά που προβλέπονται από τις κείμενες διατάξεις, πρόστιμο πέντε χιλιάδων (5.000) ευρώ - **ΑΝΤΙΚ. ΤΗΣ ΠΑΡ. 1 ΤΟΥ ΑΡΘΡΟΥ 5 ΜΕ ΤΟ ΑΡΘΡΟ 3 ΤΟΥ Ν. 3377/05, ΦΕΚ-202 Α [Τέλος Τροποποίησης]**

[Αρχή Τροποποίησης]

2. Για τις παραβάσεις που δεν αναφέρονται στην παράγραφο 1, με απόφαση της αρχής που χορηγεί τη συγκεκριμένη άδεια, επιβάλλεται πρόστιμο από τριακόσια (300) έως πέντε χιλιάδες (5.000) ευρώ, ανάλογα με τη βαρύτητα και τη συχνότητα της παράβασης. Η απόφαση του προηγούμενου εδαφίου εκδίδεται το αργότερο μέσα σε ένα μήνα από την ημερομηνία βεβαίωσης της παράβασης από τα αρμόδια ελεγκτικά όργανα. Σε περίπτωση που διαπραχθούν περισσότερες από τρεις παραβάσεις, το πρόστιμο διπλασιάζεται και η αρμόδια αρχή μπορεί να ανακαλεί, προσωρινά ή οριστικά, την άδεια.

Τα πρόστιμα επιβάλλονται αμέσως, μετά τη βεβαίωση της παράβασης από τα αρμόδια ελεγκτικά όργανα που προβλέπονται στην παράγραφο 7 του άρθρου αυτού – **ΑΝΤΙΚ. ΤΗΣ ΠΑΡ. 2 ΤΟΥ ΑΡΘΡΟΥ 5 ΜΕ ΤΟ ΑΡΘΡΟ 3 ΤΟΥ Ν. 3377/05, ΦΕΚ-202 Α [Τέλος Τροποποίησης]**

3. Το ελεγκτικό όργανο που βεβαιώνει την παράβαση συντάσσει, εις τριπλούν, έκθεση βεβαίωσης της παράβασης, στην οποία αναγράφονται:

- α) τα στοιχεία της ταυτότητας του παραβάτη πωλητή,
- β) ο χρόνος και ο τόπος τελέσεως της παράβασης,
- γ) συνοπτική περιγραφή της παράβασης.

Η έκθεση βεβαίωσης της παράβασης υπογράφεται από το όργανο που βεβαιώνει την παράβαση και τον παραβάτη πωλητή.

Εάν ο τελευταίος αρνείται να υπογράψει, γίνεται σχετική μνεία από το ελεγκτικό όργανο. Ένα από τα αντίτυπα παραδίδεται στον παραβάτη πωλητή, ένα παραδίδεται, αμελλητί, από το όργανο που βεβαίωσε την παράβαση στην προϊσταμένη του αρχή και το τρίτο παραμένει στο στέλεχος, το οποίο παραδίδεται στην ίδια υπηρεσία, μετά την εξάντλησή του. Με απόφαση του Υπουργού Ανάπτυξης καθορίζεται κάθε θέμα σχετικό με τη διαδικασία επιβολής των προστίμων, καθώς και η αναπροσαρμογή τους, ανάλογα με τις επικρατούσες κάθε φορά οικονομικές συνθήκες.

4. Κατά της απόφασης επιβολής προστίμου, σύμφωνα με τις παραγράφους 1 και 2, επιτρέπεται προσφυγή στο αρμόδιο Διοικητικό Πρωτοδικείο, μέσα σε είκοσι ημέρες από την επίδοση ή την παράδοση στον υπόχρεο, αντίστοιχα, της πράξης επιβολής του προστίμου. Μετά την πάροδο άπρακτης της προθεσμίας για την άσκηση προσφυγής, το ποσό του προστίμου βεβαιώνεται και εισπράττεται σύμφωνα με τις διατάξεις περί εισπράξεως εσόδων των δήμων και κοινοτήτων.

5. Με τη βεβαίωση από τα αρμόδια ελεγκτικά όργανα της παράβασης, οι παραβάτες οφείλουν να απομακρύνουν τα είδη που διαθέτουν προς πώληση και τα μέσα που χρησιμοποιούν για το σκοπό αυτόν. Αν οι παραβάτες δεν συμμορφωθούν, τα αρμόδια όργανα μεριμνούν για τη μεταφορά των εν λόγω ειδών και μέσων για φύλαξη στις αποθήκες του οικείου δήμου ή κοινότητας. Τα είδη και μέσα αυτά αποδίδονται στους δικαιούχους, εφόσον καταβληθούν, μέσα σε δέκα ημέρες από τη βεβαίωση της παράβασης, οι δαπάνες φύλαξης και μεταφοράς. Όταν παρέλθει άπρακτη η ανωτέρω προθεσμία, τα εν λόγω είδη και μέσα κατάσχονται και εκπλειστηριάζονται, κατά τις οικείες, περί αναγκαστικής εκτελέσεως, διατάξεις του Κώδικα Εισπράξεως Δημοσίων Εσόδων (Ν.Δ. 356/1974).

6. Στους παραβάτες των διατάξεων του άρθρου 3, ανεξάρτητα από συντρέχουσες άλλες κυρώσεις, επιβάλλονται από την οικεία λιμενική αρχή οι κυρώσεις που προβλέπονται από το άρθρο 157 του Κώδικα Δημοσίου Ναυτικού Δικαίου.

7. Με την επιφύλαξη όσων ορίζονται στην παρ. 6, ο έλεγχος των παραβάσεων των διατάξεων του νόμου αυτού, σχετικά με το υπαίθριο εμπόριο, διενεργείται από τα Κλιμάκια Ελέγχου, που προβλέπονται στο άρθρο 7^α [Αρχή Τροποποίησης] από υπαλλήλους του Υπουργείου Ανάπτυξης και των κατά τόπους αρμόδιων Ν.Α. – ΠΡΟΣΘ. ΦΡΑΣΗΣ ΜΕ ΤΗΝ ΠΑΡ. 7 ΤΟΥ ΑΡΘΡΟΥ 12 ΤΟΥ Ν. 3557/07, ΦΕΚ-100 Α' [Τέλος Τροποποίησης] και τα όργανα της Δημοτικής Αστυνομίας. Αν δεν υπάρχει ή δεν επαρκεί η Δημοτική Αστυνομία, ο έλεγχος διενεργείται από τα όργανα της ΕΛ.ΑΣ., σύμφωνα με τις διατάξεις των άρθρων 159 έως 161 του Π.Δ. 141/1991 (ΦΕΚ 58 Α'), εφόσον τούτο κριθεί απαραίτητο από τον αρμόδιο Νομάρχη ή Δήμαρχο, κατά περίπτωση – ΑΝΤΙΚ. ΤΟΥ ΑΡΘΡΟΥ 5 ΜΕ ΤΟ ΑΡΘΡΟ 4 ΤΟΥ Ν. 3190/03, ΦΕΚ-249 Α' [Τέλος Τροποποίησης]

(Με την παρ. 4 του άρθρου 12 του Ν. 3074/02, ΦΕΚ-296 Α' ορίζεται ότι : «Πρόστιμα του άρθρου 5 του Ν. 2323/1995 (ΦΕΚ 145 Α'), καθώς και οφειλές από τέλη χρήσης κοινόχρηστων χώρων του άρθρου 3 του Ν. 1080/1980 (ΦΕΚ 246 Α'), τα οποία έχουν βεβαιωθεί μέχρι την έναρξη ισχύος του παρόντος νόμου, μπορεί να ρυθμιστούν και να καταβληθούν, σε είκοσι τέσσερις (24) μηνιαίες δόσεις, μειωμένα σε ποσοστό 70% και χωρίς προσαυξήσεις εκπρόθεσμου καταβολής, ύστερα από απόφαση του οικείου δημοτικού ή κοινοτικού συμβουλίου, η οποία λαμβάνεται μέσα σε τρεις (3) μήνες από την έναρξη ισχύος του νόμου αυτού»).

Άρθρο 6 :

1. Από την ισχύ του παρόντος νόμου καταργούνται :
 - α. Το άρθρο 30 και η παράγραφος 5 του άρθρου 31 του Ν. 2000/91 (ΦΕΚ-206 Α').
 - β. Κάθε άλλη διάταξη που αντίκειται στις διατάξεις του παρόντος νόμου.
2. Οι εκδοθείσες άδειες άσκησης υπαίθριων δραστηριοτήτων λήγουν αυτοδικαίως στο τέλος Φεβρουαρίου 1996.

[Αρχή Τροποποίησης]

3. Οι εκδοθείσες πριν από τον Ιούλιο του 1995 άδειες νωπών αγροτικών προϊόντων και παραδοσιακών ειδών, καθώς και αυτές των ατόμων με ειδικές ανάγκες από δήμους σε πάγκους ειδικών προδιαγραφών εξακολουθούν να ισχύουν μέχρι να αποχωρήσουν από την άσκηση της δραστηριότητας, κατά οποιονδήποτε τρόπο, οι κάτοχοι των αδειών αυτών – **ΠΡΟΣΘ. ΠΑΡ. 3 ΚΑΙ ΑΝΑΡΙΘΜΗΣΗ ΤΗΣ ΗΔΗ ΥΠΑΡΧΟΥΣΑΣ ΠΑΡ. 3 ΣΕ 4 ΜΕ ΤΗΝ ΠΑΡ. 2 ΤΟΥ ΑΡΘΡΟΥ 5 ΤΟΥ Ν. 3190/03, ΦΕΚ-249 Α' [Τέλος Τροποποίησης]**

4(3). Για όλες τις δραστηριότητες του παρόντος νόμου έχουν εφαρμογή οι διατάξεις του Αγορανομικού Κώδικα. Επίσης, έχουν εφαρμογή οι υγειονομικές ασιατρικές και οι αστυνομικές διατάξεις, καθώς και όπου τους αφορούν οι διατάξεις του Κώδικα Βιβλίων και Στοιχείων (Κ.Β.Σ.).

[Αρχή Τροποποίησης]

Άρθρο 7

1. Ο Γενικός Γραμματέας Περιφέρειας μπορεί με απόφαση του να εγκρίνει την ίδρυση, τη μετακίνηση ή την κατάργηση λαϊκών αγορών στην περιφέρεια των Ν.Α. Αθηνών - Πειραιώς και Θεσσαλονίκης, ύστερα από πρόταση του Δ.Σ. του οικείου Οργανισμού Λαϊκών Αγορών και γνώμη του οικείου δημοτικού συμβουλίου και της υπηρεσίας Τροχαίας.

2. Με απόφαση των, κατά τόπους, αρμόδιων νομαρχιακών συμβουλίων επιτρέπεται να ιδρύονται, να μετακινούνται και να καταργούνται λαϊκές αγορές στις περιφέρειες των οικείων νομών, ύστερα από **[Αρχή Τροποποίησης]** πρόταση του οικείου δήμου στην οποία καθορίζεται ο ακριβής χώρος λειτουργίας της αγοράς και ο ανώτατος αριθμός των αδειών που θα χορηγηθούν και - **ΠΡΟΣΘ. ΦΡΑΣΗΣ ΜΕ ΤΗΝ ΠΑΡ. 8^ο ΤΟΥ ΑΡΘΡΟΥ 12 ΤΟΥ Ν. 3557/07, ΦΕΚ-100 Α' [Τέλος Τροποποίησης]** γνώμη της επιτροπής που συγκροτείται με απόφαση του αρμόδιου νομαρχιακού συμβουλίου και αποτελείται: 1) από τον προϊστάμενο της υπηρεσίας Εμπορίου της οικείας Νομαρχιακής Αυτοδιοίκησης, ως πρόεδρο και 2) από έναν εκπρόσωπο: **[Αρχή Τροποποίησης]** α) της τοπικής ένωσης δήμων και κοινοτήτων - **ΑΝΤΙΚ. ΤΗΣ ΠΕΡ. α ΜΕ ΤΗΝ ΠΑΡ. 8β ΤΟΥ ΑΡΘΡΟΥ 12 ΤΟΥ Ν. 3557/07, ΦΕΚ-100 Α' [Τέλος Τροποποίησης]**, β) του οικείου Επιμελητηρίου, γ) του οικείου Εμπορικού Συλλόγου, δ) της υπηρεσίας Τροχαίας, ε) της αρμόδιας Εφορίας Αρχαιοτήτων του Υπουργείου Πολιτισμού, στ) της υπηρεσίας Πολεοδομίας, ζ) της Ομοσπονδίας ή του Συλλόγου Επαγγελματιών πωλητών λαϊκών αγορών της οικείας Ν.Α. και η) της Ομοσπονδίας ή του Συλλόγου παραγωγών πωλητών λαϊκών αγορών της οικείας Ν.Α..

[Αρχή Τροποποίησης]

Το νομαρχιακό συμβούλιο μπορεί, με την απόφασή του, να αποδεχθεί ή να απορρίψει στο σύνολό της την υποβαλλόμενη πρόταση. Αν η πρόταση αυτή απορριφθεί, ο δήμος μπορεί να επανέλθει με νέα τροποποιημένη πρόταση - **ΠΡΟΣΘ. ΕΔΑΦΙΟΥ ΣΤΟ ΤΕΛΟΣ ΤΗΣ ΠΑΡ. 2 ΤΟΥ ΑΡΘΡΟΥ 7 ΜΕ ΤΗΝ ΠΑΡ. 8γ ΤΟΥ ΑΡΘΡΟΥ 12 ΤΟΥ Ν. 3557/07, ΦΕΚ-100 Α [Τέλος Τροποποίησης]**

3. Με απόφαση του Υπουργού Ανάπτυξης, ύστερα από γνώμη του Δ.Σ. του Οργανισμού Λαϊκών Αγορών Αθήνας - Πειραιά ή Θεσσαλονίκης, αντίστοιχα, καθορίζονται ο αριθμός των προς διάθεση αδειών και το είδος αυτών, για τις λαϊκές αγορές της Περιφέρειας των Ν.Α. Αθηνών - Πειραιώς και Θεσσαλονίκης, αντίστοιχα, ανάλογα με τον αριθμό των αδειών που έχουν προηγουμένως διαγραφεί και τις πραγματικές ανάγκες των λαϊκών αγορών.

Ο αρμόδιος, κατά περίπτωση, Οργανισμός Λαϊκών Αγορών, εντός προθεσμίας δέκα (10) ημερών από την έκδοση της απόφασης του Υπουργού Ανάπτυξης, προκηρύσσει τις προς διάθεση άδειες. Η προκήρυξη του Οργανισμού Λαϊκών Αγορών δημοσιεύεται σε δύο τουλάχιστον ημερήσιες εφημερίδες πανελλήνιας κυκλοφορίας και τοιχοκολλάται στα καταστήματα του Υπουργείου Ανάπτυξης (Γενικής Γραμματείας Εμπορίου), των Οργανισμών Λαϊκών Αγορών Αθήνας - Πειραιά ή Θεσσαλονίκης, αντίστοιχα, και των Ν.Α. Αθηνών -

Πειραιώς ή Θεσσαλονίκης, αντίστοιχα, και αναρτάται στην επίσημη ιστοσελίδα της Γενικής Γραμματείας Εμπορίου.

4. Όσοι ενδιαφέρονται να αποκτήσουν άδεια επαγγελματία πωλητή λαϊκών αγορών, υποβάλλουν τις αιτήσεις τους με τα απαιτούμενα δικαιολογητικά, μέσα στην προθεσμία που καθορίζεται στην προκήρυξη, η οποία δεν μπορεί να είναι μικρότερη των δεκαπέντε (15) ημερών.

Οι αιτήσεις υποβάλλονται σε τριμελή επιτροπή, η οποία συγκροτείται με απόφαση του Υπουργού Ανάπτυξης και αποτελείται από έναν εκπρόσωπο του Υπουργού, που ορίζεται ως πρόεδρος, έναν υπάλληλο της Διεύθυνσης του Υπουργείου Ανάπτυξης που εποπτεύει τον Οργανισμό Λαϊκών Αγορών Αθήνας - Πειραιά ή της Διεύθυνσης Εμπορίου της Νομαρχιακής Αυτοδιοίκησης Θεσσαλονίκης, αντίστοιχα, και έναν εκπρόσωπο που ορίζεται από το Δ.Σ. του οικείου Οργανισμού Λαϊκών Αγορών.

Με την απόφαση συγκρότησης της επιτροπής ορίζονται ο γραμματέας της και το προσωπικό που επικουρούν το έργο της, από υπαλλήλους του Υπουργείου Ανάπτυξης ή της Ν.Α. Θεσσαλονίκης. Τα μέλη της επιτροπής, ο γραμματέας και το βοηθητικό προσωπικό αμείβονται σύμφωνα με τις κείμενες διατάξεις, σε βάρος των πιστώσεων του προϋπολογισμού των Οργανισμών Λαϊκών Αγορών. Εντός τριάντα (30) ημερών από την εκπνοή της προθεσμίας υποβολής των αιτήσεων, η Επιτροπή συντάσσει πίνακα στον οποίο αναγράφονται, σύμφωνα με το είδος και την κατηγορία των προϊόντων, οι ενδιαφερόμενοι των οποίων οι αιτήσεις τους συγκεντρώνουν τις προϋποθέσεις χορήγησης της αντίστοιχης, κατά την προκήρυξη, άδειας επαγγελματία πωλητή λαϊκών αγορών. Ο πίνακας τοιχοκολλάται στο κατάστημα του, κατά περίπτωση, αρμόδιου Οργανισμού Λαϊκών Αγορών. Κάθε ενδιαφερόμενος που δεν αναγράφεται στον πίνακα μπορεί να ασκήσει ένσταση ενώπιον της Επιτροπής εντός προθεσμίας δέκα (10) ημερών, από την ημερομηνία τοιχοκόλλησης του πίνακα. Η επιτροπή αποφαινεται επί των ενστάσεων εντός προθεσμίας δεκαπέντε (15) ημερών, από την ημερομηνία της υποβολής τους. Αν η ένσταση γίνει δεκτή, ο ενδιαφερόμενος αναγράφεται στον πίνακα.

5. **[Αρχή Τροποποίησης]** Με απόφαση του οικείου νομαρχιακού συμβουλίου κάθε Νομαρχιακής Αυτοδιοίκησης, εκτός των Ν.Α. Αθηνών- Πειραιώς και Θεσσαλονίκης, που εκδίδεται ύστερα από γνώμη της οικείας επιτροπής η οποία συγκροτείται κατά την παράγραφο 2 του άρθρου αυτού, καθορίζεται ο αριθμός των προς διάθεση αδειών, ανάλογα με τον αριθμό των αδειών που έχουν προηγουμένως διαγραφεί και τις πραγματικές ανάγκες των λαϊκών αγορών κάθε Ν.Α. - **ΑΝΤΙΚ. ΩΣ ΑΝΩ ΤΟΥ ΠΡΩΤΟΥ ΕΔΑΦΙΟΥ ΤΗΣ**

ΠΑΡ. 5 ΤΟΥ ΑΡΘΡΟΥ 7 ΜΕ ΤΗΝ ΠΑΡ. 1β ΤΟΥ ΑΡΘΡΟΥ 26 ΤΟΥ Ν. 3419/05, ΦΕΚ-297 Α' [Τέλος Τροποποίησης]

Εντός προθεσμίας δέκα (10) ημερών από την έκδοση της απόφασης του προηγούμενου εδαφίου, ο οικείος νομάρχης προκηρύσσει τις υφιστάμενες κενές ή τις συνιστώμενες νέες θέσεις, κατ' αντιστοιχία με το είδος των επαγγελματικών αδειών. Η προκήρυξη δημοσιεύεται σε δύο τουλάχιστον τοπικές ημερήσιες εφημερίδες και τοιχοκολλάται στο κεντρικό κατάστημα της οικείας Ν.Α..

Όσοι ενδιαφέρονται να αποκτήσουν άδεια επαγγελματία πωλητή λαϊκών αγορών, υποβάλλουν τις αιτήσεις τους με τα απαιτούμενα δικαιολογητικά, μέσα στην προθεσμία που καθορίζεται στην προκήρυξη, η οποία δεν μπορεί να είναι μικρότερη των δεκαπέντε (15) ημερών.

Οι αιτήσεις υποβάλλονται σε τριμελή επιτροπή η οποία συγκροτείται με απόφαση του αρμόδιου Γενικού Γραμματέα Περιφέρειας και αποτελείται από δύο υπαλλήλους της οικείας περιφέρειας, εκ των οποίων ο ένας ορίζεται ως πρόεδρος, και έναν υπάλληλο της αρμόδιας Ν.Α..

Με την απόφαση συγκρότησης της επιτροπής ορίζονται ο γραμματέας της και το προσωπικό που επικουρούν το έργο αυτής, από υπαλλήλους της οικείας περιφέρειας ή Ν.Α. Εντός τριάντα (30) ημερών από την εκπνοή της προθεσμίας υποβολής των αιτήσεων, η Επιτροπή συντάσσει πίνακα στον οποίο αναγράφονται, σύμφωνα με το είδος και την κατηγορία των προϊόντων, οι ενδιαφερόμενοι των οποίων οι αιτήσεις τους συγκεντρώνουν τις προϋποθέσεις χορήγησης της αντίστοιχης, κατά την προκήρυξη, άδειας επαγγελματία πωλητή λαϊκών αγορών. Ο πίνακας τοιχοκολλάται στο κεντρικό κατάστημα της οικείας Ν.Α.. Κάθε ενδιαφερόμενος που δεν αναγράφεται στον πίνακα μπορεί να ασκήσει ένσταση ενώπιον της Επιτροπής, εντός προθεσμίας δεκαπέντε (15) ημερών από την ημερομηνία τοιχοκόλλησης του πίνακα. Η

Επιτροπή αποφαινεται επί των ενστάσεων εντός προθεσμίας δεκαπέντε (15) ημερών από την ημερομηνία υποβολής τους. Αν η ένσταση γίνει δεκτή, ο ενδιαφερόμενος αναγράφεται στον πίνακα.

6. Δικαιούχοι άδειας επαγγελματία πωλητή λαϊκών αγορών, από το συνολικό αριθμό των προς διάθεση αδειών, είναι κατά σειρά προτεραιότητας τα πρόσωπα των παρακάτω κατηγοριών, εφόσον είναι άνεργα:

α) μέχρι ποσοστό πέντε τοις εκατό (5%), γονείς παιδιών με ειδικές ανάγκες και γονείς που προστατεύουν άτομα με νοητική υστέρηση, αυτισμό, βαριές αναπηρίες και πολλαπλές ανάγκες εξάρτησης,

β) μέχρι ποσοστό δεκαπέντε τοις εκατό (15%), πολύτεκνοι και τα τέκνα αυτών, καθώς και γονείς με τρία τέκνα,

γ) μέχρι ποσοστό πέντε τοις εκατό (5%), ανάπηροι που μπορούν να ασκήσουν επάγγελμα, εφόσον δεν λαμβάνουν σύνταξη από οποιονδήποτε ασφαλιστικό φορέα,

δ) μέχρι ποσοστό πέντε τοις εκατό (5%), άτομα απεξαρτημένα από τα ναρκωτικά και το αλκοόλ,

ε) μέχρι ποσοστό πέντε τοις εκατό (5%), ομογενείς Βορειοηπειρώτες και ομογενείς παλιννοστούντες που προέρχονται από την πρώην Ε.Σ.Σ.Δ. και τον Πόντο,

στ) μέχρι ποσοστό δεκαπέντε τοις εκατό (15%), πρόσωπα τα οποία, κατά τα τρία τελευταία χρόνια εργάστηκαν, αποδεδειγμένα, ως υπάλληλοι πωλητών λαϊκών αγορών ή είναι κάτοχοι άδειας άσκησης υπαίθριου εμπορίου,

ζ) μέχρι ποσοστό τρία τοις εκατό (3%), πρόσωπα τα οποία ασκούσαν εμπορία κατά το κύριο επάγγελμα και αδυνατούν να συνεχίσουν την άσκησή της, για λόγους νομικούς και οικονομικούς, εφόσον έχουν συμπληρώσει το εξηκοστό έτος της ηλικίας.

Οι υπόλοιπες άδειες χορηγούνται με κλήρωση στην οποία μετέχουν όσοι έχουν υποβάλει αίτηση και είναι άνεργοι.

Κλήρωση διενεργείται όταν ο αριθμός των προσώπων τα οποία έχουν προτεραιότητα, κατά κατηγορία, υπερβαίνει τον αριθμό των αδειών που αναλογεί σε κάθε κατηγορία προσώπων.

Αν ο αριθμός των αιτήσεων είναι μικρότερος από τον αριθμό των προς χορήγηση αδειών, οι επιπλέον άδειες χορηγούνται μόνο ύστερα από νέα προκήρυξη και τήρηση της προβλεπόμενης διαδικασίας.

Όλες οι κληρώσεις διενεργούνται δημοσίως, την ίδια ημέρα, από τις επιτροπές που προβλέπονται στις παραγράφους 4 και 5 του παρόντος άρθρου.

7. Όσοι παράγουν πρωτογενή προϊόντα γης (στα οποία περιλαμβάνονται και τα άνθη), αλιείας και ιχθυοκαλλιέργειας, μπορούν να διαθέτουν αυτά στις λαϊκές αγορές, εφόσον κατέχουν άδεια παραγωγού. Η άδεια παραγωγού ισχύει για τις λαϊκές αγορές όλης της χώρας και χορηγείται: (α) με απόφαση του Δ.Σ. του Οργανισμού Λαϊκών Αγορών Αθήνας - Πειραιά ή Θεσσαλονίκης, κατά περίπτωση, όταν ο παραγωγός κατοικεί ή διαμένει μόνιμως στα διοικητικά όρια των Ν.Α. Αθηνών - Πειραιώς ή Θεσσαλονίκης

αντίστοιχα και (β) με απόφαση του οικείου νομαρχιακού συμβουλίου, όταν ο παραγωγός κατοικεί ή διαμένει μονίμως στα διοικητικά όρια των υπόλοιπων Ν.Α..

Άδεια παραγωγού χορηγείται και σε πρόσωπα τα οποία συμβάλλουν, από κοινού, στην παραγωγή προϊόντων με τον κάτοχο γεωργικής εκμετάλλευσης και έχουν με αυτόν σχέση συγγένειας, εξ αίματος, μέχρι τρίτου βαθμού ή εξ αγχιστείας μέχρι δεύτερου. Η άδεια παραγωγού ισχύει για έξι (6) μήνες και για όλα τα προϊόντα που πωλούνται στις λαϊκές αγορές και μπορεί να ανανεώνεται, μία ή περισσότερες φορές, για ίσο χρόνο, κάθε φορά.

Όσοι κατέχουν άδεια παραγωγού δεν μπορούν να διαθέτουν στις λαϊκές αγορές προϊόντα τα οποία δεν προέρχονται από την παραγωγή τους, καθώς και προϊόντα που είναι τοποθετημένα σε αποθήκες και ψυγεία.

8. Οι θέσεις που καταλαμβάνουν οι πωλητές προϊόντων στους χώρους των λαϊκών αγορών, καθορίζονται σύμφωνα με τον συνολικό αριθμό των υφιστάμενων θέσεων κατά κατηγορία προϊόντων, τον αριθμό των πωλητών συγκεκριμένου είδους προϊόντων, τα είδη των πωλούμενων προϊόντων και την ποσότητα αυτών. Οι επαγγελματίες πωλητές, που δεν διαθέτουν πρωτογενή προϊόντα γης (στα οποία περιλαμβάνονται και τα άνθη), αλιείας και ιχθυοκαλλιέργειας και δεν είναι κάτοχοι άδειας παραγωγού, τοποθετούνται στην αρχή ή στο τέλος των λαϊκών αγορών, με τρόπο που τους καθιστά απολύτως διακριτούς από τους άλλους πωλητές των παραπάνω κατηγοριών. Η τοποθέτηση των πωλητών γίνεται με αποφάσεις του αρμόδιου, κατά περίπτωση, Οργανισμού Λαϊκών Αγορών Αθήνας - Πειραιά ή Θεσσαλονίκης, στις λαϊκές αγορές που ανήκουν στην αρμοδιότητα τους και με αποφάσεις των νομαρχιακών συμβουλίων των οικείων Ν.Α. στις υπόλοιπες λαϊκές αγορές.

9. Με την επιφύλαξη της επόμενης παραγράφου και ανεξάρτητα από τις ποινικές κυρώσεις που επιβάλλονται με τις διατάξεις του Αγορανομικού Κώδικα, σε όσους παραβαίνουν τους όρους και τις προϋποθέσεις λειτουργίας των λαϊκών αγορών επιβάλλονται, **[Αρχή Τροποποίησης]** με απόφαση της αρχής που εκδίδει τη συγκεκριμένη άδεια - **ΔΙΑΓΡΑΦΕΤΑΙ Η ΦΡΑΣΗ ΜΕ ΤΗΝ ΠΑΡ. 9^ο ΤΟΥ ΑΡΘΡΟΥ 12 ΤΟΥ Ν. 3557/07, ΦΕΚ-100 Α΄ [Τέλος Τροποποίησης]**, οι ακόλουθες διοικητικές κυρώσεις:

α) πρόστιμο τριακοσίων (300) μέχρι είκοσι χιλιάδων (20.000) ευρώ, ανάλογα με τη βαρύτητα και τη συχνότητα της παράβασης, **[Αρχή Τροποποίησης]** με απόφαση των φορέων της παρ. 11 - **ΠΡΟΣΘ. ΦΡΑΣΗΣ ΣΤΗΝ ΠΕΡ. α ΤΗΣ ΠΑΡ. 9 ΤΟΥ ΑΡΘΡΟΥ 7 ΜΕ ΤΗΝ ΠΑΡ. 9β**

ΤΟΥ ΑΡΘΡΟΥ 12 ΤΟΥ Ν. 3557/07, ΦΕΚ-100 Α' [Τέλος Τροποποίησης]

β) προσωρινή ή οριστική ανάκληση της άδειας [Αρχή Τροποποίησης] με απόφαση της αρχής που εξέδωσε την άδεια – ΠΡΟΣΘ. ΦΡΑΣΗΣ ΣΤΗΝ ΠΕΡ. Β ΤΗΣ ΠΑΡ. 9 ΤΟΥ ΑΡΘΡΟΥ 7 ΜΕ ΤΗΝ ΠΑΡ. 9γ ΤΟΥ ΑΡΘΡΟΥ 12 ΤΟΥ Ν. 3557/07, ΦΕΚ-100 Α' [Τέλος Τροποποίησης]

Αν διαπραχθούν περισσότερες από τρεις (3) παραβάσεις, το πρόστιμο διπλασιάζεται και η αρμόδια αρχή μπορεί να ανακαλεί, προσωρινά ή οριστικά, την άδεια. Η απόφαση με την οποία επιβάλλεται πρόστιμο ή ανακαλείται η άδεια εκδίδεται μέσα σε προθεσμία τριάντα (30) ημερών από την ημερομηνία βεβαίωσης της σχετικής παράβασης.

[Αρχή Τροποποίησης]

Κατά των αποφάσεων με τις οποίες επιβάλλονται οι διοικητικές κυρώσεις της παρούσας παραγράφου και των παραγράφων 1 και 2 του άρθρου 57ε του Αγορανομικού Κώδικα, όπως ισχύει, ο ενδιαφερόμενος μπορεί να ασκήσει ένσταση ενώπιον του Γενικού Γραμματέα Εμπορίου του Υπουργείου Ανάπτυξης, για παραβάσεις που τελούνται στην περιφέρεια της Ν.Α. Αθηνών - Πειραιώς και ενώπιον του οικείου Γενικού Γραμματέα Περιφέρειας, για παραβάσεις που τελούνται στις περιφέρειες των λοιπών Ν.Α. της χώρας, εντός δεκαπέντε (15) ημερών από την κοινοποίηση σε αυτόν της σχετικής απόφασης – ΠΡΟΣΘ. ΕΔΑΦΙΟΥ ΣΤΟ ΤΕΛΟΣ ΤΗΣ ΠΑΡ. 9 ΤΟΥ ΑΡΘΡΟΥ 7 ΜΕ ΤΗΝ ΠΑΡ. 10 ΤΟΥ ΑΡΘΡΟΥ 12 ΤΟΥ Ν. 3557/07, ΦΕΚ-100 Α' [Τέλος Τροποποίησης]

10. Ανεξάρτητα από τις ποινικές κυρώσεις που επιβάλλονται με τις διατάξεις του Αγορανομικού Κώδικα για τις παρακάτω παραβάσεις επιβάλλονται μόνο η διοικητική κύρωση του προστίμου, ως εξής:

α) για έλλειψη άδειας, πρόστιμο χιλίων (1.000) ευρώ,

β) για έλλειψη του τριπλότυπου δελτίου αποστολής, κατά το άρθρο 7α, καθώς και τιμολογίων, εν γένει, και λοιπών παραστατικών, πρόστιμο πεντακοσίων (500) ευρώ,

γ) για μη τήρηση όρων καθαριότητας, μη τήρηση ωραρίου, αυθαίρετη κατάληψη θέσης ή αλλαγή αγοράς, μη αυτοπρόσωπη προσέλευση, μη τοποθέτηση ζυγού σε εμφανές σημείο, μη τοποθέτηση πινακίδων για κάθε πωλούμενο προϊόν με τις ενδείξεις της τιμής πώλησης ή της ποιότητας ή της προέλευσης αυτού, καθώς και η αναγραφή αναληθούς προέλευσης του προϊόντος, μη τοποθέτηση ειδικής πινακίδας

με τον αριθμό άδειας και το όνομα του κατόχου αυτής και χρήση βοηθητικού προσώπου, χωρίς την τήρηση των διατάξεων του παρόντος, πρόστιμο τριακοσίων (300) ευρώ, για καθεμία από τις παραβάσεις αυτές.

Τα πρόστιμα επιβάλλονται αμέσως μετά τη βεβαίωση της παράβασης από τα αρμόδια ελεγκτικά όργανα, που προβλέπονται στην παράγραφο 7 του άρθρου 5, εισηγούνται σύμφωνα με τις διατάξεις του Κώδικα Εισπράξεως Δημοσίων Εσόδων (Κ.Ε.Δ.Ε., ν.δ. 356/1974, ΦΕΚ 90 Α΄) και διατίθενται σύμφωνα με τις διατάξεις του άρθρου 7β.

Οι παράγραφοι 3 και 4 του άρθρου 5 εφαρμόζονται ανάλογα και στα πρόστιμα του παρόντος άρθρου. Με απόφαση του Υπουργού Ανάπτυξης ρυθμίζεται η διαδικασία επιβολής των προστίμων, καθώς και η αναπροσαρμογή τους, ανάλογα με τις επικρατούσες, κάθε φορά, οικονομικές συνθήκες.

11. Την ευθύνη της τήρησης των διατάξεων του νόμου αυτού έχουν:

[Αρχή Τροποποίησης]

α) στους χώρους των λαϊκών αγορών που λειτουργούν στην περιφέρεια αρμοδιότητας των Οργανισμών Λαϊκών Αγορών Αθήνας - Πειραιά και Θεσσαλονίκης και στους χώρους των αγορών του άρθρου 2, οι Οργανισμοί αυτοί, τα Κλιμάκια Ελέγχου που προβλέπονται στο άρθρο 7α, οι αρμόδιες υπηρεσίες του Υπουργείου Ανάπτυξης και οι αρμόδιες υπηρεσίες των Ν.Α. Αθηνών - Πειραιώς και Θεσσαλονίκης, κατά περίπτωση, καθώς και η Ελληνική Αστυνομία (ΕΛ.ΑΣ.), εφόσον υποβάλλει σε αυτή σχετικό αίτημα οποιοσδήποτε από τους ανωτέρω φορείς - **ΑΝΤΙΚ. ΤΗΣ ΠΕΡ. α ΤΗΣ ΠΑΡ. 11 ΤΟΥ ΑΡΘΡΟΥ 7 ΜΕ ΤΗΝ ΠΑΡ. 11^α ΤΟΥ ΑΡΘΡΟΥ 12 ΤΟΥ Ν. 3557/07, ΦΕΚ-100 Α΄** [Τέλος Τροποποίησης]

β) στους χώρους των λαϊκών αγορών που λειτουργούν στις περιφέρειες των υπόλοιπων Ν.Α. **[Αρχή Τροποποίησης]** και στους χώρους των αγορών του άρθρου 2 - **ΠΡΟΣΘ. ΦΡΑΣΗΣ ΣΤΗΝ ΠΕΡ. β ΤΗΣ ΠΑΡ. 11 ΤΟΥ ΑΡΘΡΟΥ 7 ΜΕ ΤΗΝ ΠΑΡ. 11β ΤΟΥ ΑΡΘΡΟΥ 12 ΤΟΥ Ν. 3557/07, ΦΕΚ-100 Α** [Τέλος Τροποποίησης], τα Κλιμάκια Ελέγχου που προβλέπονται από το άρθρο 7α, οι αρμόδιες υπηρεσίες των οικείων Ν.Α., η Δημοτική Αστυνομία και η Ελληνική Αστυνομία (ΕΛ.ΑΣ.), σύμφωνα με τα οριζόμενα στις διατάξεις των άρθρων 159 έως 161 του π.δ. 141/1991 (ΦΕΚ 58 Α΄), όταν δεν υπάρχει ή δεν επαρκεί η Δημοτική Αστυνομία και κριθεί απαραίτητο από τον αρμόδιο νομάρχη.

12. Με προεδρικό διάταγμα, που εκδίδεται ύστερα από πρόταση του Υπουργού Ανάπτυξης, ρυθμίζονται τα θέματα λειτουργίας των λαϊκών αγορών σε όλη τη χώρα και καθορίζονται τα προϊόντα που διατίθενται σε αυτές, τα είδη των επαγγελματικών αδειών, οι όροι, οι προϋποθέσεις και τα κριτήρια χορήγησης αυτών, η διαδικασία διαπίστωσης της συνδρομής των κριτηρίων στα πρόσωπα των κατηγοριών που αναφέρονται στην παράγραφο [Αρχή Τροποποίησης] 6 - **ΑΝΤΙΚ. ΤΟΥ ΑΡΙΘΜΟΥ ΑΠΟ «7» ΣΕ «6» ΜΕ ΤΗΝ ΠΑΡ. 1γ ΤΟΥ ΑΡΘΡΟΥ 26 ΤΟΥ Ν. 3419/05, ΦΕΚ-297 Α' [Τέλος Τροποποίησης]**, η ανανέωση, η προσωρινή και οριστική ανάκληση, η μεταβίβαση και η αναθεώρηση των επαγγελματικών αδειών, η συγκρότηση, γενικώς, επιτροπών και επιτροπών Ελέγχου της λειτουργίας των λαϊκών αγορών και των παραγωγών αγροτικών προϊόντων στους τόπους παραγωγής, οι διοικητικές κυρώσεις που επιβάλλονται με αποφάσεις των Δ.Σ. των Οργανισμών Λαϊκών Αγορών Αθήνας - Πειραιά και Θεσσαλονίκης, σύμφωνα με τις διατάξεις του άρθρου 24 του ν. 1470/1938, η διαδικασία επιβολής διοικητικών κυρώσεων και κάθε αναγκαία λεπτομέρεια - **ΑΝΤΙΚ. ΤΟΥ ΑΡΘΡΟΥ 7 ΜΕ ΤΟ ΑΡΘΡΟ 4 ΤΟΥ Ν. 3377/05, ΦΕΚ-202 Α'. ΕΙΧΕ ΤΡΟΠΟΠΟΙΗΘΕΙ ΜΕ ΤΟΥΣ Ν. 2741/99 , Ν. 2801/00 ΚΑΙ Ν. 3190/03 [Τέλος Τροποποίησης]**

(Με την παρ. 12 του άρθρου 12 του Ν. 3557/07, ΦΕΚ-100 Α' ορίζεται ότι : «Με προεδρικό διάταγμα που εκδίδεται ύστερα από πρόταση των Υπουργών Ανάπτυξης και Αγροτικής Ανάπτυξης και Τροφίμων εντός έξι (6) μηνών από την έναρξη ισχύος του παρόντος νόμου, καθορίζονται: α) η ίδρυση, η μετακίνηση και η κατάργηση σε όλη τη χώρα λαϊκών αγορών γεωργικών και κτηνοτροφικών προϊόντων, νωπών και μεταποιημένων, που παράγονται με βιολογικό τρόπο κατά τις σχετικές διατάξεις του Κανονισμού (ΕΟΚ) αριθ. 2092/1991 του Συμβουλίου της 24ης Ιουνίου 1991 και της αριθμ.245090/31.1.2006 κοινής υπουργικής απόφασης των Υπουργών Εσωτερικών, Δημόσιας Διοίκησης και Αποκέντρωσης, Οικονομίας και Οικονομικών και Αγροτικής Ανάπτυξης και Τροφίμων (ΦΕΚ 157 Β') (εφεξής: «λαϊκές αγορές βιολογικών προϊόντων»), β) τα αρμόδια όργανα και η τηρούμενη διαδικασία ίδρυσης, μετακίνησης και κατάργησης των λαϊκών αγορών βιολογικών προϊόντων, γ) τα είδη των προϊόντων που διατίθενται στις λαϊκές αγορές βιολογικών προϊόντων και τα όργανα και η διαδικασία ελέγχου της πιστοποίησης των προϊόντων αυτών, δ) τα είδη και ο αριθμός των αδειών πωλητή προϊόντων στις λαϊκές αγορές βιολογικών προϊόντων, καθώς και τα όργανα και η διαδικασία έκδοσης των αδειών αυτών, ε) οι όροι, οι προϋποθέσεις, τα κριτήρια, τα απαιτούμενα δικαιολογητικά και η διαδικασία έκδοσης, χορήγησης, ανανέωσης, ανάκλησης, μεταβίβασης και αναθεώρησης αδειών πωλητή στις λαϊκές αγορές βιολογικών προϊόντων, οι οποίες χορηγούνται μόνο στους παραγωγούς των προϊόντων αυτών, καθώς

και η διάρκεια ισχύος των αδειών αυτών, στ) τα όργανα και η διαδικασία καθορισμού, χορήγησης και αλλαγής των θέσεων πωλητών στο χώρο των λαϊκών αγορών βιολογικών προϊόντων, ζ) οι εν γένει υποχρεώσεις των κατόχων άδειας πωλητών στις λαϊκές αγορές βιολογικών προϊόντων, τα πρόσωπα που αυτοί δικαιούνται να προσλαμβάνουν, τα πρόσωπα που τους αναπληρώνουν προσωρινά και τους υποβοηθούν, καθώς και τα πρόσωπα που μπορούν να χρησιμοποιούν τις άδειες των πωλητών στις λαϊκές αγορές βιολογικών προϊόντων, η) οι όροι και οι προϋποθέσεις πώλησης των προϊόντων στις λαϊκές αγορές βιολογικών προϊόντων και η διαδικασία ελέγχου αυτών, θ) η λειτουργία των λαϊκών αγορών βιολογικών προϊόντων και οι κανόνες που τις διέπουν, η διαδικασία ελέγχου της τήρησης των κανόνων αυτών, οι διοικητικές κυρώσεις που επιβάλλονται κατά των παραβατών, τα όργανα και η διαδικασία επιβολής των ανωτέρω κυρώσεων και κάθε ειδικότερο θέμα και σχετική λεπτομέρεια»).

[Αρχή Τροποποίησης]

Άρθρο 7α

1. Συνιστώνται Κλιμάκια Ελέγχου Λαϊκών Αγορών και Υπαίθριου Εμπορίου (πλανόδιου και στάσιμου) στο Υπουργείο Ανάπτυξης και στις Περιφέρειες.

Για τις Περιφέρειες τα κλιμάκια απαρτίζονται από υπαλλήλους των κατηγοριών ΠΕ, ΤΕ και ΔΕ του Δημοσίου, των οικείων Νομαρχιακών Αυτοδιοικήσεων, των λοιπών Ν.Π.Δ.Δ. της οικείας Περιφέρειας και των Δήμων. Για τις Νομαρχιακές Αυτοδιοικήσεις Αθήνας Πειραιά και Θεσσαλονίκης τα κλιμάκια απαρτίζονται από υπαλλήλους του Δημοσίου, των οικείων Νομαρχιακών Αυτοδιοικήσεων, των Οργανισμών Λαϊκών Αγορών και λοιπών Ν.Π.Δ.Δ. και των Δήμων των ίδιων ως άνω κατηγοριών.

2. Συνιστώνται Κλιμάκια Ελέγχου της Τουριστικής Αγοράς στο Υπουργείο Ανάπτυξης και στις Περιφέρειες. Για τις Περιφέρειες τα κλιμάκια απαρτίζονται από υπαλλήλους των κατηγοριών ΠΕ, ΤΕ και ΔΕ του Δημοσίου, των οικείων Νομαρχιακών Αυτοδιοικήσεων, των Διευθύνσεων Τουρισμού της οικείας Περιφέρειας και των Δήμων.

Για τη Νομαρχιακή Αυτοδιοίκηση Αθήνας Πειραιά, τα κλιμάκια απαρτίζονται από υπαλλήλους της Γενικής Γραμματείας Τουρισμού, άλλους υπαλλήλους του Δημοσίου, του Ελληνικού Οργανισμού

Τουρισμού, των Δήμων και της οικείας Νομαρχιακής Αυτοδιοίκησης των ίδιων ως άνω κατηγοριών.

3. α) Στο Υπουργείο Ανάπτυξης και στις Περιφέρειες τηρούνται τα αντίστοιχα μητρώα μελών των κλιμακίων που καταρτίζονται κάθε δύο έτη με πρόταση των φορέων που αναφέρονται στις παραγράφους 1 και 2.

Η θητεία όσων μετέχουν στα κλιμάκια είναι [Αρχή Τροποποίησης] τριετής - **ΑΝΤΙΚ. ΛΕΞΗΣ ΜΕ ΤΗΝ ΠΑΡ. 13^ο ΤΟΥ ΑΡΘΡΟΥ 12 ΤΟΥ Ν. 3557/07, ΦΕΚ-100 Α' [Τέλος Τροποποίησης]** , μετά την πάροδο της οποίας λήγει αυτοδικαίως και δεν επιτρέπεται παράταση αυτής.

Νέος διορισμός επιτρέπεται να γίνει μόνο μετά την πάροδο [Αρχή Τροποποίησης] ενός έτους - **ΑΝΤΙΚ. ΛΕΞΗΣ ΜΕ ΤΗΝ ΠΑΡ. 13^ο ΤΟΥ ΑΡΘΡΟΥ 12 ΤΟΥ Ν. 3557/07, ΦΕΚ-100 Α' [Τέλος Τροποποίησης]** από τη λήξη της προηγούμενης θητείας.

Η συγκρότηση των κλιμακίων γίνεται από αυτούς που περιλαμβάνονται στα μητρώα με απόφαση του Υπουργού Ανάπτυξης ή του Γενικού Γραμματέα Περιφέρειας, κατά περίπτωση.

[Αρχή Τροποποίησης]

Η συμμετοχή στα ανωτέρω κλιμάκια δεν μπορεί να υπερβαίνει, κατ' ανώτατο όριο, τις τέσσερις (4) ημέρες ανά ημερολογιακό μήνα - **ΠΡΟΣΘ. ΕΔΑΦΙΟΥ ΣΤΟ ΤΕΛΟΣ ΤΗΣ ΠΑΡ. 3^ο ΤΟΥ ΑΡΘΡΟΥ 7^Α ΜΕ ΤΗΝ ΠΑΡ. 13^β ΤΟΥ ΑΡΘΡΟΥ 12 ΤΟΥ Ν. 3557/07, ΦΕΚ-100 Α' [Τέλος Τροποποίησης]**

β) Έργο των Κλιμακίων Ελέγχου Λαϊκών Αγορών και Υπαίθριου Εμπορίου (πλανόδιου και στάσιμου) είναι η διενέργεια επιτόπιων ελέγχων των λαϊκών αγορών και του Υπαίθριου Εμπορίου (πλανόδιου και στάσιμου) για την τήρηση των διατάξεων του παρόντος νόμου και ιδίως: για την κατοχή άδειας πώλησης, την αυθαίρετη αλλαγή χώρου άσκησης της δραστηριότητας, την τήρηση ωραρίου, την αυτοπρόσωπη προσέλευση, την τοποθέτηση ζυγού σε εμφανές σημείο, την τήρηση όρων καθαριότητας, την ύπαρξη του προβλεπόμενου από το άρθρο 7γ του παρόντος τριπλοτύπου δελτίου αποστολής, καθώς και την ύπαρξη τιμολογίων εν γένει και λοιπών παραστατικών, την τοποθέτηση πινακίδων με τις ενδείξεις της τιμής πώλησης, της ποιότητας του προϊόντος, της προέλευσης ή της αναγραφής αναληθούς προέλευσης και του αριθμού της άδειας και του ονόματος του κατόχου αυτής.

γ) Έργο των Κλιμακίων Ελέγχου της Τουριστικής Αγοράς είναι η διενέργεια επιτόπιων ελέγχων για την ποιότητα των προσφερόμενων υπηρεσιών, την ύπαρξη τιμολογίων και εν γένει λοιπών

παραστατικών προμήθειας των προς πώληση αγαθών και προϊόντων, τις τιμές πώλησης προϊόντων ευρείας κατανάλωσης σε τουρίστες, την κανονικότητα και συχνότητα των δρομολογίων των μέσων μαζικής μεταφοράς κατά τους μήνες της τουριστικής αιχμής, της τήρησης των κανόνων υγιεινής στις τουριστικές επιχειρήσεις και στους κοινόχρηστους δημοτικούς και δημόσιους χώρους, για την άγρα πελατών, τον εντοπισμό περιπτώσεων αισχροκέρδειας και περιπτώσεων αθέμιτου ανταγωνισμού, καθ' όλη τη διάρκεια του έτους, σε τουριστικές επιχειρήσεις (ξενοδοχεία, ενοικιαζόμενα δωμάτια, κάμπινγκ), σε χώρους μαζικής σίτισης, εστίασης και διασκέδασης (μπαρ, καφετέριες, καφεενία, εστιατόρια), σε χώρους αεροδρομίων, λιμανιών, μεθοριακών σταθμών, σιδηροδρομικών σταθμών, καθώς και σε επιχειρήσεις πώλησης αγαθών πρώτης ανάγκης (περίπτερα, μίνι-μάρκετ) σε τουριστικές περιοχές.

4. Με απόφαση του Υπουργού Ανάπτυξης ρυθμίζονται θέματα σχετικά με την οργάνωση των κλιμακίων, τον τρόπο λειτουργίας τους, το συντονισμό της δράσης τους, το χρόνο απασχόλησης των υπαλλήλων, τη διαδικασία ελέγχου και επιβολής κυρώσεων και κάθε άλλο σχετικό θέμα.

5. Με κοινή απόφαση των Υπουργών Οικονομίας και Οικονομικών και Ανάπτυξης καθορίζεται η αμοιβή των μελών των Κλιμακίων Ελέγχου Λαϊκών Αγορών Υπαίθριου Εμπορίου και των μελών των Κλιμακίων Ελέγχου Τουριστικής Αγοράς.

[Αρχή Τροποποίησης]

6. Αν κατά τον έλεγχο που διενεργούν τα Κλιμάκια Ελέγχου Λαϊκών Αγορών και Υπαίθριου Εμπορίου διαπιστώνεται ότι, με την Πράξη Βεβαίωσης Παράβασης, επιβλήθηκαν χρηματικά πρόστιμα καθ' υπέρβαση αρμοδιότητας ή δεν αξιολογήθηκαν προηγουμένως στοιχεία και έγγραφα του ελεγχόμενου τα οποία κρίνονται επαρκή για τη διαπίστωση της μη τέλεσης παράβασης, ο ελεγχόμενος μπορεί, με αίτησή του προς την αρμόδια Τριμελή Επιτροπή που ορίζεται με τις διατάξεις της παραγράφου αυτής, να ζητήσει τον επανέλεγχο της υπόθεσής του και τη μη βεβαίωση του προστίμου από την αρμόδια Δ.Ο.Υ.. Η ανωτέρω αίτηση υποβάλλεται το αργότερο εντός τριών (3) εργάσιμων ημερών από την κοινοποίηση της Πράξης Βεβαίωσης Παράβασης ενώπιον της ανωτέρω Επιτροπής. Στη Γενική Γραμματεία Εμπορίου του Υπουργείου Ανάπτυξης και σε κάθε Περιφέρεια της χώρας συγκροτούνται, με αποφάσεις του Υπουργού Ανάπτυξης και των Γενικών Γραμματέων των οικείων Περιφερειών, αντίστοιχα, Τριμελείς Επιτροπές, οι οποίες αποτελούνται από υπαλλήλους με βαθμό Α' των ανωτέρω υπηρεσιών. Οι Επιτροπές αυτές αποφαινόμενες επί των υποβαλλόμενων αιτήσεων το αργότερο εντός δέκα (10) ημερών από την υποβολή τους - ΠΡΟΣΘ. ΩΣ ΑΝΩ ΠΑΡ. 6 ΣΤΟ ΑΡΘΡΟ 7^Α ΜΕ ΤΗΝ

ΠΑΡ. 1δ ΤΟΥ ΑΡΘΡΟΥ 26 ΤΟΥ Ν. 3419/05, ΦΕΚ-297 Α' [Τέλος Τροποποίησης] - ΠΡΟΣΘ. ΝΕΟΥ ΑΡΘΡΟΥ 7^ο ΜΕ ΤΟ ΑΡΘΡΟ 7 ΤΟΥ Ν. 3190/03, ΦΕΚ-249 Α' [Τέλος Τροποποίησης]

[Αρχή Τροποποίησης]

Άρθρο 7β

[Αρχή Τροποποίησης]

α. Τα πρόστιμα που επιβάλλονται σύμφωνα με το άρθρο 5, πλην της παρ. 6 αυτού και το άρθρο 7, καθώς και τα πρόστιμα που επιβάλλονται από τη Δημοτική Αστυνομία, αποτελούν έσοδα του Κρατικού Προϋπολογισμού. Τα έσοδα αυτά διατίθενται:

α) για την αμοιβή των μελών των Κλιμακίων Ελέγχου Λαϊκών Αγορών και Υπαίθριου Εμπορίου που λειτουργούν στη Ν.Α. Αθηνών - Πειραιώς, μέσω ειδικού κωδικού που εγγράφεται στον προϋπολογισμό της Γενικής Γραμματείας Εμπορίου του Υπουργείου Ανάπτυξης, όταν προέρχονται από πρόστιμα που επιβάλλονται για παραβάσεις οι οποίες τελούνται στην περιφέρεια της Ν.Α. Αθηνών - Πειραιώς.

[Αρχή Τροποποίησης]

Στον ίδιο ειδικό κωδικό μπορεί να μεταφέρονται κονδύλια και από άλλους κωδικούς της ανωτέρω Γενικής Γραμματείας για την αμοιβή των μελών των Κλιμακίων Ελέγχου Λαϊκών Αγορών και Υπαίθριου Εμπορίου Ν.Α. Αθηνών-Πειραιώς - ΠΡΟΣΘ. ΕΔΑΦΙΟΥ ΣΤΟ ΤΕΛΟΣ ΤΗΣ ΥΠΟΠΕΡ. α ΤΗΣ ΠΕΡ. α ΤΟΥ ΑΡΘΡΟΥ 7β ΜΕ ΤΗΝ ΠΑΡ. 1^ε ΤΟΥ ΑΡΘΡΟΥ 26 ΤΟΥ Ν. 3419/05, ΦΕΚ-297 Α' [Τέλος Τροποποίησης]

β) για την αμοιβή των μελών των Κλιμακίων Ελέγχου Λαϊκών Αγορών και Υπαίθριου Εμπορίου, που λειτουργούν στις υπόλοιπες Ν.Α., μέσω ειδικού κωδικού, που εγγράφεται στον προϋπολογισμό της οικείας Ν.Α., όταν προέρχονται από πρόστιμα που επιβάλλονται για παραβάσεις οι οποίες τελούνται εκτός της περιφέρειας της Ν.Α. Αθηνών - Πειραιώς.

[Αρχή Τροποποίησης]

Στον ίδιο κωδικό μπορεί να μεταφέρονται κονδύλια και από κωδικούς της Γενικής Γραμματείας Εμπορίου για την αμοιβή των μελών των Κλιμακίων Ελέγχου Λαϊκών Αγορών και Υπαίθριου Εμπορίου

(Κ.Ε.Λ.Α.Υ.Ε.) της παρούσας υποπερίπτωσης. Η ρύθμιση του προηγούμενου εδαφίου ισχύει αναδρομικά από 19.8.2005 – ΠΡΟΣΘ. ΕΔΑΦΙΟΥ ΣΤΟ ΤΕΛΟΣ ΤΟΥ ΠΡΩΤΟΥ ΕΔΑΦΙΟΥ ΤΗΣ ΥΠΟΠΕΡ. β ΤΗΣ ΠΕΡ. α ΤΟΥ ΑΡΘΡΟΥ 7Β ΜΕ ΤΗΝ ΠΑΡ. 2 ΤΟΥ ΑΡΘΡΟΥ 80 ΤΟΥ Ν. 3604/07, ΦΕΚ-189 Α/8-8-07 [Τέλος Τροποποίησης]

Το ύψος της αμοιβής των μελών των παραπάνω κλιμακίων, ο τρόπος καταβολής αυτής και κάθε άλλη λεπτομέρεια καθορίζονται με κοινή απόφαση των Υπουργών Οικονομίας και Οικονομικών και Ανάπτυξης – ΑΝΤΙΚ. ΤΗΣ ΠΕΡ. α ΤΟΥ ΑΡΘΡΟΥ 7Β ΜΕ ΤΟ ΑΡΘΡΟ 7 ΤΟΥ Ν. 3377/05, ΦΕΚ-202 Α' [Τέλος Τροποποίησης]

β) Τα έσοδα από τα εισπραττόμενα πρόστιμα από τα Κλιμάκια Ελέγχου της Τουριστικής Αγοράς αποτελούν έσοδα του Κρατικού Προϋπολογισμού και διατίθενται μέσω ειδικού κωδικού που εγγράφεται στον Προϋπολογισμό του Υπουργείου Ανάπτυξης Γενική Γραμματεία Τουρισμού για την αμοιβή των μελών των Κλιμακίων Ελέγχου Τουριστικής Αγοράς - ΠΡΟΣΘ. ΝΕΟΥ ΑΡΘΡΟΥ 7^Β ΜΕ ΤΟ ΑΡΘΡΟ 7 ΤΟΥ Ν. 3190/03, ΦΕΚ-249 Α' [Τέλος Τροποποίησης]

[Αρχή Τροποποίησης]

Άρθρο 7γ

[Αρχή Τροποποίησης]

1. Από τη Διεύθυνση Εμπορίου κάθε Ν.Α. τηρείται Μητρώο, στο οποίο εγγράφονται υποχρεωτικά τα φυσικά και νομικά πρόσωπα που είναι εγκατεστημένα στον οικείο νομό και πωλούν χονδρικώς πρωτογενή προϊόντα γης (στα οποία περιλαμβάνονται και τα άνθη), αλιείας και ιχθυοκαλλιέργειας. Το Μητρώο Χονδρεμπόρων τηρείται και σε ηλεκτρονική μορφή. Πρόσβαση σε όλα τα στοιχεία του Μητρώου έχει η οικεία Περιφέρεια και η Γενική Γραμματεία Εμπορίου του Υπουργείου Ανάπτυξης.

Από τη Γενική Γραμματεία Εμπορίου του Υπουργείου Ανάπτυξης τηρείται Γενικό Μητρώο στο οποίο εγγράφονται, υποχρεωτικά, τα φυσικά και νομικά πρόσωπα που είναι εγγεγραμμένα στα Μητρώα Χονδρεμπόρων όλων των Ν.Α. της Χώρας. Οι εγγραφές στο Γενικό Μητρώο γίνονται με βάση τα στοιχεία των Μητρώων των Ν.Α. και τα στοιχεία που διαθέτει η Γενική Γραμματεία Εμπορίου. Η εγγραφή στα ανωτέρω Μητρώα περιλαμβάνει το όνομα και την επωνυμία, την κατοικία και την έδρα των φυσικών και νομικών προσώπων, αντίστοιχα, τον Αριθμό Φορολογικού Μητρώου (Α.Φ.Μ.), το

συνολικό κύκλο εργασιών και τον κύκλο εργασιών από την πώληση συγκεκριμένου προϊόντος, την εταιρική μορφή, τους διαχειριστές και τα μέλη του Δ.Σ. των νομικών προσώπων. Στα Μητρώα αναγράφονται και όσες επιχειρήσεις είναι συνδεδεμένες με τις χονδρεμπορικές, κατά την έννοια του άρθρου 4στ του ν. 703/1977 (ΦΕΚ 278 Α') και δραστηριοποιούνται στην παραγωγή, στην εισαγωγή και στο χονδρικό ή λιανικό εμπόριο πρωτογενών προϊόντων γης (στα οποία περιλαμβάνονται και τα άνθη), αλιείας και ιχθυοκαλλιέργειας.

Ο Υπουργός Ανάπτυξης μπορεί, όταν επιβάλλεται από τις ανάγκες ευρυθμίας και ελέγχου της αγοράς, να αναζητεί από αρμόδιες αρχές και δημόσιες υπηρεσίες, στοιχεία που αφορούν την επιχειρηματική δραστηριότητα χονδρεμπόρων και χονδρεμπορικών επιχειρήσεων, τα οποία διαβιβάζει και στην Επιτροπή Ανταγωνισμού.

Με απόφαση του Υπουργού Ανάπτυξης ρυθμίζονται τα θέματα της τήρησης των Μητρώων, η επιβολή προστίμων για τη μη παροχή ή τη μη προσήκουσα παροχή στοιχείων από τους εγγραφόμενους στα Μητρώα και κάθε αναγκαία λεπτομέρεια – **ΑΝΤΙΚ. ΤΗΣ ΠΑΡ. 1 ΤΟΥ ΑΡΘΡΟΥ 7Γ ΜΕ ΤΟ ΑΡΘΡΟ 8 ΤΟΥ Ν. 3377/05, ΦΕΚ-202 Α'** [Τέλος Τροποποίησης]

2. Επιβάλλεται η έκδοση τριπλότυπου δελτίου αποστολής ή τριπλότυπου δελτίου αποστολής τιμολογίου, ή η λήψη και ύπαρξη αντιτύπων των στοιχείων αυτών για τη διακίνηση [**Αρχή Τροποποίησης**] πρωτογενών προϊόντων γης, στα οποία συμπεριλαμβάνονται και τα άνθη, καθώς και προϊόντων αλιείας και ιχθυοκαλλιέργειας – **ΑΝΤΙΚ. ΦΡΑΣΗΣ ΜΕ ΤΗΝ ΠΑΡ. 14 ΤΟΥ ΑΡΘΡΟΥ 12 ΤΟΥ Ν. 3557/07, ΦΕΚ-100 Α'** [Τέλος Τροποποίησης] προς και από τις λαϊκές αγορές από τους παραγωγούς ή επαγγελματίες, καθώς και η έκδοσή του από κάθε τρίτο που πωλεί [**Αρχή Τροποποίησης**] τα ανωτέρω προϊόντα – **ΑΝΤΙΚ. ΦΡΑΣΗΣ ΜΕ ΤΗΝ ΠΑΡ. 14 ΤΟΥ ΑΡΘΡΟΥ 12 ΤΟΥ Ν. 3557/07, ΦΕΚ-100 Α'** [Τέλος Τροποποίησης] σε πωλητές λαϊκών αγορών.

Με απόφαση του Υπουργού Ανάπτυξης καθορίζονται οι λεπτομέρειες έκδοσης του δελτίου ή της λήψης και της ύπαρξης αντιτύπων του, εκτός από εκείνες που προβλέπονται από τις διατάξεις του Κ.Β.Σ. (Π.Δ. 186/1992), οι αρμόδιες υπηρεσίες ελέγχου και κάθε άλλη αναγκαία λεπτομέρεια – **ΠΡΟΣΘ. ΝΕΟΥ ΑΡΘΡΟΥ 7' ΜΕ ΤΟ ΑΡΘΡΟ 7 ΤΟΥ Ν. 3190/03, ΦΕΚ-249 Α'** [Τέλος Τροποποίησης]

[**Αρχή Τροποποίησης**]

Άρθρο 7δ

Για την επίτευξη μεγαλύτερης διαφάνειας και αποτελεσματικότερου έλεγχου κατά την εμπορία και διακίνηση των οπωροκηπευτικών και αλιευτικών προϊόντων εγχώριας παραγωγής, από τον παραγωγό μέχρι τον καταναλωτή, ως προς την τιμή αγοράς, την ποιότητα, την ποσότητα και την προέλευση του προϊόντος και την άμεση συσχέτιση των αναγκαίων παραστατικών, θεσπίζεται η υποχρέωση αναγραφής πληρέστερων στοιχείων που κρίνονται αναγκαία για τη διασφάλιση της διαφάνειας αυτής στα προβλεπόμενα παραστατικά, τόσο επί των σχετικών δελτίων αποστολής οπωροκηπευτικών και αλιευτικών προϊόντων όσο και επί των τιμολογίων αγοραπωλησίας αυτών και, ακόμη, καθιερώνονται ενδείξεις σήμανσης επί της συσκευασίας αυτών. Με αγορανομική διάταξη του Υπουργού Ανάπτυξης ρυθμίζεται κάθε θέμα σχετικό με την παραπάνω πληρέστερη αναγραφή των στοιχείων, πέραν των δεδομένων που απαιτούνται από τις διατάξεις του Κώδικα Βιβλίων και Στοιχείων (Π.Δ.186/1992), επί των δελτίων αποστολής και τιμολογίων αγοραπωλησίας οπωροκηπευτικών και αλιευτικών προϊόντων και για την αναγραφή ενδείξεων σήμανσης επί της συσκευασίας του είδους - ΠΡΟΣΘ. ΝΕΟΥ ΑΡΘΡΟΥ 7^δ ΜΕ ΤΟ ΑΡΘΡΟ 7 ΤΟΥ Ν. 3190/03, ΦΕΚ-249 Α' [Τέλος Τροποποίησης]

[Αρχή Τροποποίησης]

Άρθρο 7ε

Με απόφαση του Γενικού Γραμματέα της Περιφέρειας συνιστάται Επιτροπή, με τον ίδιο ως πρόεδρο, που εδρεύει στην έδρα της κάθε περιφέρειας και αποτελείται από έναν εκπρόσωπο: α) κάθε υπηρεσίας των οικείων Νομαρχιακών Αυτοδιοικήσεων (τομέας εμπορίου), β) της ΠΑ.Σ.Ε.ΓΕ.Σ., γ) της τοπικής ένωσης δήμων και κοινοτήτων του κάθε νομού, δ) κάθε επιμελητηρίου των νομών αυτής, ε) της πανελληνίας ομοσπονδίας επαγγελματιών πωλητών λαϊκών αγορών, στ) της πανελλαδικής ομοσπονδίας παραγωγών πωλητών λαϊκών αγορών, ζ) κάθε εμπορικού συλλόγου των πρωτεύουσών των νομών και η) του αντιπροσωπευτικότερου σωματείου μικροπωλητών του κάθε νομού.

Έργο της Επιτροπής είναι: α) η παρακολούθηση της τήρησης της νομοθεσίας του υπαίθριου εμπορίου και των λαϊκών αγορών και η εισήγηση στον Υπουργό Ανάπτυξης κάθε πρόσφορου μέτρου για την αποτελεσματικότερη οργάνωση και την εύρυθμη λειτουργία τους, β) η εισήγηση στο Γενικό Γραμματέα Περιφέρειας της πραγματοποίησης

σχετικών ερευνών, σεμιναρίων και διαφημιστικών ενεργειών και γ) η εισήγηση για τον καθορισμό του προβλεπόμενου ημερήσιου χρηματικού δικαιώματος που καταβάλλουν οι πωλητές των λαϊκών αγορών, επαγγελματίες και παραγωγοί, κατά περιφέρεια.

Η Επιτροπή συνεδριάζει υποχρεωτικά τουλάχιστον κάθε τέσσερις μήνες και υποβάλλει τις αποφάσεις της στον Υπουργό Ανάπτυξης - **ΠΡΟΣΘ. ΝΕΟΥ ΑΡΘΡΟΥ 7^Ε ΜΕ ΤΟ ΑΡΘΡΟ 7 ΤΟΥ Ν. 3190/03, ΦΕΚ-249 Α' [Τέλος Τροποποίησης]**

[Αρχή Τροποποίησης]

Άρθρο 7στ

Οργανισμός Λαϊκών Αγορών Αθήνας - Πειραιά

1. Ο Οργανισμός Λαϊκών Αγορών Αθήνας - Πειραιά διοικείται από δεκαπενταμελές Διοικητικό Συμβούλιο (Δ.Σ.) το οποίο αποτελείται από:

α) τον διευθυντή της Διεύθυνσης Τροφίμων και Ποτών του Υπουργείου Ανάπτυξης,

β) έναν εκπρόσωπο του Συλλόγου Εργαζομένων στον Οργανισμό Λαϊκών Αγορών Αθήνας - Πειραιά,

γ) έναν εκπρόσωπο της Τοπικής Ένωσης Δήμων και Κοινοτήτων της Ν.Α. Αθηνών - Πειραιώς,

δ) έναν εκπρόσωπο του Ενιαίου φορέα Ελέγχου Τροφίμων (Ε.Φ.Ε.Τ.),

ε) έναν εκπρόσωπο του Εθνικού Συμβουλίου Καταναλωτών Ελλάδος,

στ) δύο εκπροσώπους της Πανελλήνιας Ομοσπονδίας Σωματείων Επαγγελματιών Πωλητών Λαϊκών Αγορών,

ζ) δύο εκπροσώπους της Πανελλαδικής Ομοσπονδίας Συλλόγων Παραγωγών Αγροτικών Προϊόντων Πωλητών Λαϊκών Αγορών,

η) έναν εκπρόσωπο της Πανελλήνιας Συνομοσπονδίας Ενώσεων Αγροτικών Συνεταιρισμών (ΠΑ.Σ.Ε.ΓΕ.Σ.),

θ) έναν εκπρόσωπο του Υπουργείου Αγροτικής Ανάπτυξης και Τροφίμων,

ι) τρία πρόσωπα που ορίζονται από τον Υπουργό Ανάπτυξης,

ια) έναν εκπρόσωπο της Ν.Α. Αθηνών - Πειραιώς.

Τα μέλη του Δ.Σ. με τους αναπληρωτές τους ορίζονται από τους οικείους φορείς.

2. Η θητεία των μελών του Δ.Σ. είναι διετής. Τα μέλη του Δ.Σ. διορίζονται με απόφαση του Υπουργού Ανάπτυξης. Με την ίδια απόφαση ορίζονται, ως πρόεδρος του Δ.Σ., ένα από τα πρόσωπα της περίπτωσης Γ' της προηγούμενης παραγράφου και ως αντιπρόεδρος, ο προϊστάμενος της Διεύθυνσης Τιμών, Τροφίμων και Ποτών του Υπουργείου Ανάπτυξης. Στο Δ.Σ. συμμετέχει ως εισηγητής χωρίς δικαίωμα ψήφου ο προϊστάμενος της Διεύθυνσης του Οργανισμού Λαϊκών Αγορών Αθήνας - Πειραιά.

Χρέη γραμματέα εκτελεί υπάλληλος του Οργανισμού Λαϊκών Αγορών Αθήνας - Πειραιά που ορίζεται, μαζί με τον αναπληρωτή του, από τον Πρόεδρο του Διοικητικού Συμβουλίου. Με απόφαση του Υπουργού Ανάπτυξης καθορίζονται οι αρμοδιότητες του Προέδρου και του Αντιπροέδρου του Διοικητικού Συμβουλίου και ρυθμίζονται τα θέματα που αφορούν τη σύγκληση, την απαρτία, την ψηφοφορία, την αναπλήρωση των μελών και γενικά τη λειτουργία αυτού.

3. Το Δ.Σ. του Οργανισμού Λαϊκών Αγορών Αθήνας - Πειραιά έχει τις εξής αρμοδιότητες:

α) δίδει τις γενικές κατευθύνσεις και ασκεί έλεγχο επί των εργασιών του Οργανισμού,

β) εισηγείται στον Υπουργό Ανάπτυξης κάθε πρόσφορο μέτρο για την αποτελεσματική οργάνωση και λειτουργία των αγορών,

γ) αποφασίζει για θέματα εσωτερικής οργάνωσης και λειτουργίας του Οργανισμού,

δ) επιβάλλει διοικητικές κυρώσεις στους πωλητές λαϊκών αγορών, σε περιπτώσεις παραβάσεων των κείμενων διατάξεων,

ε) αποφασίζει για θέματα εύρυθμης λειτουργίας και ελέγχου των λαϊκών αγορών,

στ) αναθέτει στις υπηρεσίες του Οργανισμού την άσκηση των αρμοδιοτήτων του, όπου κρίνει τούτο σκόπιμο,

ζ) αποφασίζει για την πραγματοποίηση ερευνών, σεμιναρίων, διαφημιστικών και επικοινωνιακών ενεργειών και γενικότερα προβαίνει σε κάθε δραστηριότητα για την επίτευξη των στόχων του,

η) γνωμοδοτεί για τον αριθμό και το είδος των χορηγούμενων αδειών επαγγελματιών πωλητών λαϊκών αγορών,

θ) συντάσσει, τροποποιεί και υποβάλλει, για έγκριση, στον Υπουργό Ανάπτυξης τον ετήσιο προϋπολογισμό και τον οικονομικό απολογισμό,

[Αρχή Τροποποίησης]

ι) χορηγεί στους [Αρχή Τροποποίησης] επαγγελματίες - **ΔΙΑΓΡΑΦΕΤΑΙ Η ΩΣ ΑΝΩ ΛΕΞΗ ΜΕ ΤΗΝ ΠΑΡ. 3 ΤΟΥ ΑΡΘΡΟΥ 80 ΤΟΥ Ν. 3604/07, ΦΕΚ-189 Α/8-8-07 [Τέλος Τροποποίησης]** πωλητές λαϊκών αγορών δάνεια, με όρους ευνοϊκότερους από τους εκάστοτε ισχύοντες στην τραπεζική αγορά, με σκοπό τον εκσυγχρονισμό του εξοπλισμού που απαιτείται για την άσκηση της δραστηριότητάς τους στις λαϊκές αγορές - **ΑΝΤΙΚ. ΤΗΣ ΠΕΡ. Ι ΤΗΣ ΠΑΡ. 3 ΤΟΥ ΑΡΘΡΟΥ 7ΣΤ ΜΕ ΤΗΝ ΠΑΡ. 15 ΤΟΥ ΑΡΘΡΟΥ 12 ΤΟΥ Ν. 3557/07, ΦΕΚ-100 Α' [Τέλος Τροποποίησης]**

4. [Αρχή Τροποποίησης] Στον Οργανισμό Λαϊκών Αγορών Αθήνας - Πειραιά συνιστώνται δύο (2) θέσεις επιστημονικών συνεργατών του Προέδρου, οι οποίοι προσλαμβάνονται, μετά από πρόταση αυτού, με απόφαση του Δ.Σ. του ανωτέρω Οργανισμού, για χρόνο ίσο με το χρόνο της θητείας του Προέδρου - **ΑΝΤΙΚ. ΤΟΥ ΠΡΩΤΟΥ ΕΔΑΦΙΟΥ ΤΗΣ ΠΑΡ. 4 ΤΟΥ ΑΡΘΡΟΥ 7 ΜΕ ΤΗΝ ΠΑΡ. 16 ΤΟΥ ΑΡΘΡΟΥ 12 ΤΟΥ Ν. 3557/07, ΦΕΚ-100 Α' [Τέλος Τροποποίησης]**

Οι αποδοχές των επιστημονικών συνεργατών καθορίζονται με κοινή απόφαση των Υπουργών Οικονομίας και Οικονομικών και Ανάπτυξης, ύστερα από πρόταση του Δ.Σ. του Οργανισμού Λαϊκών Αγορών Αθήνας - Πειραιά, η οποία υπόκειται στην έγκριση του Υπουργού Ανάπτυξης.

5. Με κοινή απόφαση των Υπουργών Οικονομίας και Οικονομικών και Ανάπτυξης, [Αρχή Τροποποίησης] που εκδίδεται σύμφωνα με τις διατάξεις του άρθρου 17 του ν. 3205/2003 (ΦΕΚ 297 Α') - **ΔΙΑΓΡΑΦΕΤΑΙ Η ΦΡΑΣΗ ΜΕ ΤΗΝ ΠΑΡ. 17 ΤΟΥ ΑΡΘΡΟΥ 12 ΤΟΥ Ν. 3557/07, ΦΕΚ-100 Α' [Τέλος Τροποποίησης]** , καθορίζεται η αμοιβή του προέδρου, των μελών, του εισηγητή και του γραμματέα του Διοικητικού Συμβουλίου του Οργανισμού Λαϊκών Αγορών Αθήνας - Πειραιά.

6. Οι πόροι του Οργανισμού Λαϊκών Αγορών Αθήνας - Πειραιά αποτελούνται από επιχορηγήσεις του Κρατικού Προϋπολογισμού και

του προϋπολογισμού δημοσίων επενδύσεων, δάνεια που συνάπτει και δωρεές, χορηγίες, κληρονομίες και κληροδοσίες που αποδέχεται ο Οργανισμός, τόκους από καταθέσεις, τυχόν επιχορηγήσεις από ειδικούς λογαριασμούς του Υπουργείου Ανάπτυξης, έσοδα από εκμετάλλευση περιουσιακών στοιχείων και έσοδα από συγχρηματοδοτούμενα προγράμματα της Ευρωπαϊκής Ένωσης ή άλλων Ελληνικών ή Διεθνών Οργανισμών, πρόστιμα που επιβάλλονται με αποφάσεις του Δ.Σ. του οργανισμού Λαϊκών Αγορών Αθήνας - Πειραιά και το ημερήσιο δικαίωμα που προβλέπεται στο άρθρο 17 του ν. 1023/1980 (ΦΕΚ 47 Α΄) – ΠΡΟΣΘ. ΑΡΘΡΟΥ 7ΣΤ ΜΕ ΤΟ ΑΡΘΡΟ 6 ΤΟΥ Ν. 3377/05, ΦΕΚ-202 Α΄ [Τέλος Τροποποίησης]

Άρθρο 8 :

Προστίθεται παράγραφος με αριθμό 6 στο άρθρο 6 του Ν. 2286/95 "Προμήθειες του δημόσιου τομέα και ρυθμίσεις συναφών θεμάτων" - ΦΕΚ-19 Α' ως εξής:

«6. Με κοινή απόφαση των Υπουργών Οικονομικών και Εμπορίου συγκροτούνται Επιτροπή Προμηθειών και Μόνιμες Επιτροπές Εμπειρογνωμόνων στη Γενική Διεύθυνση Κρατικών Προμηθειών.

Με την απόφαση αυτή καθορίζονται οι αρμοδιότητες, ο αριθμός και οι ιδιότητες των μελών, η λειτουργία των επιτροπών, καθώς και κάθε άλλη λεπτομέρεια».

[Αρχή Τροποποίησης]

Άρθρο 8α

1. Ιδρύεται νομικό πρόσωπο δημοσίου δικαίου με την επωνυμία «Οργανισμός Λαϊκών Αγορών Θεσσαλονίκης», που εποπτεύεται από τον Υπουργό Ανάπτυξης, έχει έδρα τη Θεσσαλονίκη και η δικαιοδοσία του εκτείνεται στην περιφέρεια της Νομαρχιακής Αυτοδιοίκησης Θεσσαλονίκης. Σκοπός του Οργανισμού είναι η μέριμνα για την εύρυθμη λειτουργία των λαϊκών αγορών που εμπίπτουν στη δικαιοδοσία του, η πρόταση για την ίδρυση νέων λαϊκών αγορών, η διασφάλιση των όρων και προϋποθέσεων για την επωφελέστερη για τον καταναλωτή λειτουργία τους, καθώς και η τήρηση και σωστή

εφαρμογή των εκάστοτε λαμβανόμενων μέτρων για την προστασία των αγροτικών προϊόντων και την εξασφάλιση επαρκούς ελέγχου των όρων λειτουργίας τους.

[Αρχή Τροποποίησης]

2. α) Ο Οργανισμός Λαϊκών Αγορών Θεσσαλονίκης διοικείται από δεκαπενταμελές Διοικητικό Συμβούλιο, το οποίο αποτελείται από:

(1) έναν υπάλληλο με βαθμό Α' κατηγορίας ΠΕ, της Διεύθυνσης Εμπορίου της Νομαρχιακής Αυτοδιοίκησης Θεσσαλονίκης, που ορίζεται από τον Νομάρχη,

(2) έναν εκπρόσωπο των εργαζομένων στον Οργανισμό Λαϊκών Αγορών Θεσσαλονίκης, που προτείνεται από αυτόν,

(3) έναν εκπρόσωπο της Τοπικής Ένωσης Δήμων και Κοινοτήτων Νομαρχίας Θεσσαλονίκης, που ορίζεται από τον Πρόεδρό της,

(4) έναν εκπρόσωπο των Παραγωγών Αγροτικών Προϊόντων Πωλητών Λαϊκών Αγορών, που προτείνεται από την ΠΑ.Σ.Ε.ΓΕ.Σ.,

(5) δύο εκπροσώπους της Ομοσπονδίας Συλλόγων Παραγωγών Λαϊκών Αγορών Κεντρικής Μακεδονίας, που ασκούν την επαγγελματική τους δραστηριότητα στην πόλη της Θεσσαλονίκης,

(6) δύο εκπροσώπους της Ομοσπονδίας Σωματείων Επαγγελματιών Παραγωγών Λαϊκών Αγορών Θεσσαλίας, Μακεδονίας και Θράκης, που ασκούν την επαγγελματική τους δραστηριότητα στην πόλη της Θεσσαλονίκης,

(7) έναν εκπρόσωπο των καταναλωτών που προτείνεται από το Εθνικό Συμβούλιο Καταναλωτών Ελλάδος,

(8) έναν υπάλληλο της Διεύθυνσης Αγροτικής Ανάπτυξης της Νομαρχιακής Αυτοδιοίκησης Θεσσαλονίκης, που ορίζεται από τον Νομάρχη,

(9) τρία πρόσωπα που ορίζονται από τον Υπουργό Ανάπτυξης,

(10) έναν εκπρόσωπο της Νομαρχιακής Αυτοδιοίκησης Θεσσαλονίκης, που ορίζεται από τον Νομάρχη,

(11) έναν εκπρόσωπο του Ενιαίου Φορέα Ελέγχου Τροφίμων (Ε.Φ.Ε.Τ.), που ορίζεται από αυτόν.

β) Το Δ.Σ. του Οργανισμού Λαϊκών Αγορών Θεσσαλονίκης ασκεί τις αρμοδιότητες που ορίζονται [Αρχή Τροποποίησης] στην παρ. 3 -

ΑΝΤΙΚ. ΦΡΑΣΗΣ ΜΕ ΤΗΝ ΠΑΡ. 18 ΤΟΥ ΑΡΘΡΟΥ 12 ΤΟΥ Ν. 3557/07, ΦΕΚ-100 Α' [Τέλος Τροποποίησης] του άρθρου 7στ'.

[Αρχή Τροποποίησης]

Στον Οργανισμό Λαϊκών Αγορών Θεσσαλονίκης συνιστώνται δύο (2) θέσεις επιστημονικών συνεργατών του Προέδρου, οι οποίοι προσλαμβάνονται μετά από πρόταση αυτού, με απόφαση του Δ.Σ. του ανωτέρω Οργανισμού, για χρόνο ίσο με το χρόνο της θητείας του Προέδρου – **ΑΝΤΙΚ. ΤΗΣ ΔΕΥΤΕΡΗΣ ΠΕΡΙΟΔΟΥ ΤΟΥ ΕΔΑΦΙΟΥ β ΤΗΣ ΠΑΡ. 2 ΤΟΥ ΑΡΘΡΟΥ 8^Α ΜΕ ΤΗΝ ΠΑΡ. 19 ΤΟΥ ΑΡΘΡΟΥ 12 ΤΟΥ Ν. 3557/07, ΦΕΚ-100 Α [Τέλος Τροποποίησης]**

Οι αποδοχές των επιστημονικών συνεργατών καθορίζονται με κοινή απόφαση των Υπουργών Οικονομίας και Οικονομικών και Ανάπτυξης ύστερα από πρόταση του Δ.Σ. του Οργανισμού Λαϊκών Αγορών Θεσσαλονίκης, η οποία υπόκειται στην έγκριση του Υπουργού Ανάπτυξης.

γ) Η θητεία του Διοικητικού Συμβουλίου είναι διετής. Τα μέλη του Διοικητικού Συμβουλίου του Οργανισμού Λαϊκών Αγορών Θεσσαλονίκης διορίζονται με απόφαση του Υπουργού Ανάπτυξης. Με την ίδια απόφαση ορίζεται ως πρόεδρος του Δ.Σ. ένα από τα πρόσωπα που ορίζει ο Υπουργός Ανάπτυξης. Στο Διοικητικό Συμβούλιο εκτελεί χρέη εισηγητή, χωρίς δικαίωμα ψήφου, ο προϊστάμενος της Διεύθυνσης του Οργανισμού Λαϊκών Αγορών Θεσσαλονίκης. Χρέη γραμματέα εκτελεί υπάλληλος του Οργανισμού Λαϊκών Αγορών Θεσσαλονίκης, που ορίζεται μαζί με τον αναπληρωτή του από τον Πρόεδρο του Διοικητικού Συμβουλίου. Με απόφαση του Υπουργού Ανάπτυξης καθορίζονται οι αρμοδιότητες του Προέδρου του Διοικητικού Συμβουλίου και ρυθμίζονται τα θέματα που αφορούν στη σύγκληση, την απαρτία, την ψηφοφορία, την αναπλήρωση των μελών και γενικά τη λειτουργία αυτού.

Με κοινή απόφαση των Υπουργών Οικονομίας και Οικονομικών και Ανάπτυξης, **[Αρχή Τροποποίησης]** που εκδίδεται σύμφωνα με τις διατάξεις του άρθρου 17 του ν. 3205/2003 – **ΔΙΑΓΡΑΦΕΤΑΙ Η ΦΡΑΣΗ ΜΕ ΤΗΝ ΠΑΡ. 20 ΤΟΥ ΑΡΘΡΟΥ 12 ΤΟΥ Ν. 3557/07, ΦΕΚ-100 Α [Τέλος Τροποποίησης]**, καθορίζεται η αμοιβή του Προέδρου, των μελών, του εισηγητή και του γραμματέα του Διοικητικού Συμβουλίου του Οργανισμού Λαϊκών Αγορών Θεσσαλονίκης.

δ) Οι πόροι του Οργανισμού Λαϊκών Αγορών Θεσσαλονίκης αποτελούνται από επιχορηγήσεις του Κρατικού Προϋπολογισμού και του προϋπολογισμού δημοσίων επενδύσεων, δάνεια που συνάπτει και δωρεές, χορηγίες, κληρονομίες και κληροδοσίες που αποδέχεται ο Οργανισμός, τόκους από καταθέσεις, τυχόν επιχορηγήσεις από ειδικούς λογαριασμούς του Υπουργείου Ανάπτυξης, έσοδα από

εκμετάλλευση περιουσιακών στοιχείων και έσοδα από συγχρηματοδοτούμενα προγράμματα της Ευρωπαϊκής Ένωσης ή άλλων Ελληνικών ή Διεθνών Οργανισμών, πρόστιμα που επιβάλλονται με αποφάσεις του Δ.Σ. του Οργανισμού Λαϊκών Αγορών Θεσσαλονίκης και το ημερήσιο δικαίωμα που προβλέπεται στο άρθρο 17 του ν. 1023/1980 – **ΑΝΤΙΚ. ΤΗΣ ΠΑΡ. 2 ΤΟΥ ΑΡΘΡΟΥ 8^Α ΜΕ ΤΟ ΑΡΘΡΟ 9 ΤΟΥ Ν. 3377/05, ΦΕΚ-202 Α΄ [Τέλος Τροποποίησης]**

3.α. Οι υπηρεσίες του Οργανισμού αποτελούν Διεύθυνση, στην οποία συνιστώνται είκοσι πέντε θέσεις τακτικού προσωπικού, που κατανέμονται, κατά κατηγορία, ως εξής:

Κατηγορία ΠΕ

κλάδος ΠΕ Διοικητικός Οικονομικός

κλάδος ΠΕ Πληροφορικής

Κατηγορία ΤΕ

κλάδος ΤΕ Διοικητικός

Κατηγορία ΔΕ

κλάδος ΔΕ Διοικητικών Γραμματέων

κλάδος ΔΕ προσωπικού Η/Υ

κλάδος ΔΕ τεχνικός

Κατηγορία ΥΕ

κλάδος ΥΕ προσωπικού καθαριότητας.

β. Η πλήρωση των θέσεων μόνιμου προσωπικού γίνεται με διορισμό σύμφωνα με τις ισχύουσες κάθε φορά διατάξεις και με μετάταξη προσωπικού από το Δημόσιο και από Ν.Π.Δ.Δ..

Η πλήρωση των θέσεων γίνεται κατά πρώτο λόγο με μετάταξη μετά από πρόσκληση του Υπουργού Ανάπτυξης προς τους υπαλλήλους και το λοιπό προσωπικό του Δημοσίου ή των Ν.Π.Δ.Δ. για δήλωση ενδιαφέροντος προσφοράς των υπηρεσιών τους στον Οργανισμό Λαϊκών Αγορών Θεσσαλονίκης.

Το Διοικητικό Συμβούλιο ή η οριζόμενη από αυτό Επιτροπή αξιολογεί τα τυπικά και ουσιαστικά προσόντα των ενδιαφερομένων και την εμπειρία τους σε θέματα αρμοδιότητας του Οργανισμού Λαϊκών

Αγορών Θεσσαλονίκης και προβαίνει, ανάλογα με τις ανάγκες του Οργανισμού σε ειδικότητες, στην επιλογή τους.

Κατά την πρώτη τριετία από την ίδρυση του Οργανισμού οι ανάγκες του μπορεί να καλύπτονται και με αποσπάσεις υπαλλήλων.

Οι μετατάξεις και οι αποσπάσεις προσωπικού στον Οργανισμό Λαϊκών Αγορών Θεσσαλονίκης διενεργούνται με κοινή απόφαση του Υπουργού Ανάπτυξης και του οικείου Υπουργού, κατά παρέκκλιση από κάθε άλλη διάταξη νόμου.

Κατά τη μετάταξη προηγούνται οι ήδη αποσπασμένοι υπάλληλοι.

Η διάρκεια της απόσπασης ορίζεται τριετής **[Αρχή Τροποποίησης]** και μπορεί να παραταθεί μία μόνο φορά για ίσο χρόνο - **ΠΡΟΣΘ. ΦΡΑΣΗΣ ΣΤΟ ΤΕΛΟΣ ΤΟΥ ΕΒΔΟΜΟΥ ΕΔΑΦΙΟΥ ΤΗΣ ΠΑΡ. 3β ΤΟΥ ΑΡΘΡΟΥ 8^Α ΜΕ ΤΗΝ ΠΑΡ. 3 ΤΟΥ ΑΡΘΡΟΥ 15 ΤΟΥ Ν. 3557/07, ΦΕΚ-100 Α [Τέλος Τροποποίησης]**

Οι αποσπασμένοι υπάλληλοι της παρούσας παραγράφου μπορούν στην περίπτωση που δεν υπηρετούν μόνιμοι υπάλληλοι, με τα ίδια προσόντα, να καταλαμβάνουν και θέσεις προϊσταμένων οργανικών μονάδων του Οργανισμού Λαϊκών Αγορών Θεσσαλονίκης.

Ο χρόνος της απόσπασης αυτών θεωρείται ως προς όλες τις έννομες συνέπειες ότι διανύθηκε στην υπηρεσία από την οποία οι εν λόγω υπάλληλοι αποσπάστηκαν.

γ. Με προεδρικό διάταγμα, που εκδίδεται μετά από πρόταση των Υπουργών Εσωτερικών, Δημόσιας Διοίκησης και Αποκέντρωσης, Οικονομίας και Οικονομικών και Ανάπτυξης, καθορίζεται η διάρθρωση των Υπηρεσιών του Οργανισμού Λαϊκών Αγορών Θεσσαλονίκης, οι αρμοδιότητες της Διεύθυνσης και των Τμημάτων, καθώς και κάθε άλλο σχετικό θέμα.

4. Πόροι του Οργανισμού Λαϊκών Αγορών Θεσσαλονίκης είναι το τέλος από τους πωλητές, επαγγελματίες και παραγωγούς, που προσέρχονται στις λαϊκές αγορές, το ύψος του οποίου καθορίζεται με απόφαση του Υπουργού Ανάπτυξης.

Οι διατάξεις του άρθρου 49 του Ν. 3105/2003 (ΦΕΚ 29 Α') για τον Οργανισμό Λαϊκών Αγορών Αθηνών Πειραιώς εφαρμόζονται ανάλογα και για τον Οργανισμό Λαϊκών Αγορών Θεσσαλονίκης. Κατά την έναρξη λειτουργίας του ο Οργανισμός Λαϊκών Αγορών Θεσσαλονίκης δύναται να επιχορηγηθεί εφάπαξ από τον Κρατικό Προϋπολογισμό με κοινή απόφαση των Υπουργών Οικονομίας και Οικονομικών και Ανάπτυξης - **ΠΡΟΣΘ. ΝΕΟΥ ΑΡΘΡΟΥ 8α ΜΕ ΤΟ ΑΡΘΡΟ 8 ΤΟΥ Ν. 3190/03, ΦΕΚ-249 Α' [Τέλος Τροποποίησης]**

[Αρχή Τροποποίησης]

Άρθρο 8β

Με απόφαση του Νομαρχιακού Συμβουλίου της οικείας Νομαρχιακής Αυτοδιοίκησης επιτρέπεται να χορηγείται άδεια σε πλωτά μέσα που κινούνται στις φυσικές και τεχνητές λίμνες, καθώς και στους πλωτούς ποταμούς για την άσκηση τουριστικών και συγκοινωνιακών πλόων. Με την άδεια καθορίζονται οι όροι και οι προϋποθέσεις για την εκτέλεση των πλόων που αφορούν:

A. Προκειμένου για συγκοινωνιακούς πλόες:

- α) στον καθορισμό δρομολογίων,
- β) στον καθορισμό ανώτατης τιμολόγησης (ναύλος),
- γ) στο όριο απομάκρυνσης λόγω ηλικίας του πλοίου από τα δρομολόγια και
- δ) στη χρονική διάρκεια ισχύος της άδειας.

B. Προκειμένου για τουριστικούς πλόες:

- α) στη χρονική διάρκεια ισχύος της άδειας και
- β) σε περιορισμούς που τυχόν επιβάλλονται από τις ιδιαίτερες περιβαλλοντικές συνθήκες της περιοχής εκτέλεσης των πλόων.

Η παραπάνω απόφαση λαμβάνεται μετά από γνώμη της αρμόδιας Επιτροπής της Νομαρχιακής Αυτοδιοίκησης, που συγκροτείται με απόφαση του Νομάρχη και αποτελείται από:

- α) το Νομάρχη, ως πρόεδρο,
- β) έναν υπάλληλο των υπηρεσιών Γεωργίας, Περιβάλλοντος, Χωροταξίας και Δημόσιων Έργων και Εμπορίου της Νομαρχιακής Αυτοδιοίκησης, εκπρόσωπο του Ε.Ο.Τ. και του τυχόν υπάρχοντος φορέα Διαχείρισης Λιμνών και του τοπικού Σωματίου Λεμβούχων, ως μέλη.

Γ. Χρέη γραμματέα θα εκτελεί υπάλληλος της Διεύθυνσης Εμπορίου της Νομαρχιακής Αυτοδιοίκησης.

Με κοινή απόφαση των Υπουργών Εσωτερικών, Δημόσιας Διοίκησης και Αποκέντρωσης, Ανάπτυξης και Δημόσιας Τάξης καθορίζεται η διαδικασία και τα όργανα ελέγχου και επιβολής προστίμων από 300 μέχρι 30.000 ευρώ στους παραβάτες των διατάξεων του παρόντος άρθρου και κάθε άλλο σχετικό θέμα - ΠΡΟΣΘ. ΝΕΟΥ ΑΡΘΡΟΥ 8β ΜΕ ΤΟ ΑΡΘΡΟ 8 ΤΟΥ Ν. 3190/03, ΦΕΚ-249 Α' [Τέλος Τροποποίησης]

Άρθρο 9 :

1. Με αποφάσεις του Υπουργού Βιομηχανίας, Ενέργειας και Τεχνολογίας δύναται να απονέμονται στις βιομηχανικές και βιοτεχνικές επιχειρήσεις βραβεία σχετικά με:

- α) την ποιότητα προϊόντων και παραγωγικών διαδικασιών,
- β) την καινοτομία προϊόντων και παραγωγικών διαδικασιών,
- γ) την ευελιξία μονάδων παραγωγής,
- δ) μεθόδους παραγωγής και προϊόντα φιλικά προς το περιβάλλον.

2. Με απόφαση του Υπουργού Βιομηχανίας, Ενέργειας και Τεχνολογίας καθορίζονται οι προϋποθέσεις, οι όροι και η διαδικασία απονομής των βραβείων, ως και κάθε σχετική λεπτομέρεια και συνιστάται στη Γενική Γραμματεία Βιομηχανίας Επιτροπή Βραβείων, η οποία γνωμοδοτεί στον Υπουργό για την επιλογή των επιχειρήσεων, στις οποίες θα απονέμονται τα βραβεία της παραγράφου 1 του παρόντος άρθρου. Με όμοια απόφαση καθορίζεται ο κανονισμός λειτουργίας της Επιτροπής. Η Επιτροπή Βραβείων, για την υποστήριξη του έργου της, δύναται, εφόσον το κρίνει απαραίτητο, να ορίζει εξωτερικούς εμπειρογνώμονες, οι οποίοι θα γνωμοδοτούν επί των θεμάτων που τους ανατίθενται.

Με απόφαση του Υπουργού Βιομηχανίας, Ενέργειας και Τεχνολογίας δύναται να καθορίζονται τα προσόντα των εμπειρογνώμωνων, ο ανώτατος αριθμός αναθέσεων και κάθε σχετική λεπτομέρεια.

3. Στα μέλη της Επιτροπής Βραβείων, κατά παρέκκλιση των διατάξεων των άρθρων 18 του Ν. 1505/84 και 8 του Ν. 1810/88, και στους εξωτερικούς εμπειρογνώμονες καταβάλλεται αποζημίωση, που καθορίζεται με κοινή απόφαση των Υπουργών Βιομηχανίας, Ενέργειας και Τεχνολογίας και Οικονομικών.

4. Τα βραβεία συνίστανται και σε χρηματική αμοιβή, το ύψος της

οποίας καθορίζεται με απόφαση του Υπουργού Βιομηχανίας, Ενέργειας και Τεχνολογίας, δυνάμενο να αναπροσαρμόζεται με όμοια απόφαση.

5. Οι δαπάνες που προβλέπονται με το παρόν άρθρο βαρύνουν το Πρόγραμμα Δημοσίων Επενδύσεων.

(Με την παρ. 1 του άρθρου 10 του Ν. 2741/99, ΦΕΚ-199 Α' ορίζεται ότι : "Οι διατάξεις του άρθρου 9 του ν. 2323/1995 <Υπαίθριο εμπόριο και άλλες διατάξεις> εφαρμόζονται αναλογικά και στις εμπορικές επιχειρήσεις").

[Αρχή Τροποποίησης]

Άρθρο 10

1. Για την ίδρυση καταστημάτων λιανικού εμπορίου απαιτείται άδεια, που χορηγείται με απόφαση του νομαρχιακού συμβουλίου της οικείας Νομαρχιακής Αυτοδιοίκησης, ύστερα από γνώμη της αντίστοιχης οικονομικής και κοινωνικής επιτροπής, του οικείου οργανισμού τοπικής αυτοδιοίκησης και του οικείου επιμελητηρίου, όταν η συνολική επιφάνεια του εμπορικού καταστήματος είναι:

α) πάνω από 1.500 τ.μ. στα νησιά Ρόδος και Κέρκυρα [Αρχή Τροποποίησης] και στο νομό Χαλκιδικής – ΠΡΟΣΘ. ΦΡΑΣΗΣ ΜΕ ΤΗΝ ΠΑΡ. Γ ΤΟΥ ΑΡΘΡΟΥ 25 ΤΟΥ Ν. 3468/06, ΦΕΚ-129 Α' [Τέλος Τροποποίησης] ανεξάρτητα από την απόσταση του καταστήματος από δήμο ή κοινότητα και στην Κρήτη, εφόσον το κατάστημα βρίσκεται σε απόσταση μέχρι είκοσι (20) χιλιόμετρα από το πολεοδομικό κέντρο της πρωτεύουσας κάθε νομού,

β) πάνω από 500 τ.μ. στα νησιά Χίος, Κως, Λέσβος, [Αρχή Τροποποίησης] Λήμνος – ΚΑΤΑΡΓΗΘΗΚΕ Η ΛΕΞΗ «ΛΗΜΝΟΣ» ΜΕ ΤΗΝ ΠΑΡ. 1στ ΤΟΥ ΑΡΘΡΟΥ 26 ΤΟΥ Ν. 3419/05, ΦΕΚ-297 Α' [Τέλος Τροποποίησης], Σάμος, Σύρος, Ζάκυνθος, Κεφαλονιά και Λευκάδα,

γ) πάνω από 200 τ.μ. στα υπόλοιπα νησιά της χώρας,

δ) πάνω από 2.500 τ.μ. σε δήμους με πληθυσμό πάνω από εκατό χιλιάδες (100.000) κατοίκους, εφόσον το κατάστημα βρίσκεται σε απόσταση μέχρι είκοσι (20) χιλιόμετρα από το κέντρο των δήμων,

ε) πάνω από 1.500 τ.μ., σε δήμους με πληθυσμό από [Αρχή Τροποποίησης] δεκαπέντε χιλιάδες (15.000) – ΑΝΤΙΚ. ΦΡΑΣΗΣ ΜΕ ΤΗΝ ΠΑΡ. 21 ΤΟΥ ΑΡΘΡΟΥ 12 ΤΟΥ Ν. 3557/07, ΦΕΚ-100 Α΄ [Τέλος Τροποποίησης] μέχρι εκατό χιλιάδες (100.000) κατοίκους, εφόσον το κατάστημα βρίσκεται μέχρι είκοσι (20) χιλιόμετρα από το κέντρο των δήμων.

Το πληθυσμιακό όριο υπολογίζεται σύμφωνα με την τελευταία, κάθε φορά, απογραφή.

Δεν απαιτείται άδεια της παρούσας παραγράφου για την ίδρυση καταστημάτων, οποιασδήποτε επιφάνειας, στην περιφέρεια της Ν.Α. Αθηνών - Πειραιώς, με εξαίρεση τα νησιά της, της Νομαρχίας Ανατολικής Αττικής, της Νομαρχίας Δυτικής Αττικής και στα όρια του Δήμου Θεσσαλονίκης και Εχεδώρου.

2. Στην επιφάνεια του καταστήματος δεν υπολογίζονται οι χώροι στάθμευσης των οχημάτων των πελατών και οι υπαίθριοι χώροι, εφόσον δεν χρησιμοποιούνται ως χώροι υποβοηθητικοί της εμπορικής δραστηριότητας. Η μίσθωση ή οποιασδήποτε μορφής παραχώρηση χρήσης χώρου εντός καταστήματος σε άλλη επιχείρηση, δεν επηρεάζει τον υπολογισμό της συνολικής επιφάνειας αυτού.

3. Η άδεια που προβλέπεται στην παράγραφο 1 απαιτείται και για την ίδρυση δεύτερου ή περισσότερων καταστημάτων λιανικού εμπορίου, μέσα στα όρια του αυτού δήμου, από την ίδια επιχείρηση ή από επιχειρήσεις που ελέγχονται από αυτήν, εφόσον τα καταστήματα απέχουν μεταξύ τους λιγότερο από εκατό (100) μετρά και το άθροισμα της επιφάνειας τους υπερβαίνει τα όρια που, κατά περίπτωση, ορίζονται στην παράγραφο 1.

4. Όποιος ενδιαφέρεται να αποκτήσει την άδεια που προβλέπεται στην παράγραφο 1, υποβάλλει αίτηση στην αρμόδια αρχή. Η αίτηση συνοδεύεται από: (α) τοπογραφικό διάγραμμα, που απεικονίζει την ωφέλιμη επιφάνεια και τους αποθηκευτικούς και λοιπούς βοηθητικούς χώρους του υπό ίδρυση καταστήματος, (β) σχέδιο κάτοψης των κτισμάτων και του περιβάλλοντος χώρου, καθώς και αρχιτεκτονικά σχέδια της οικοδομής και (γ) πλήρη οικονομοτεχνική μελέτη, το περιεχόμενο της οποίας πρέπει να καλύπτει τις απαιτήσεις των κριτηρίων της επόμενης παραγράφου.

5. Για την έκδοση της άδειας που προβλέπεται στην παράγραφο 1, λαμβάνονται υπόψη, ιδίως:

α) Οι επιπτώσεις στον ανταγωνισμό μεταξύ ομοειδών επιχειρήσεων, στην οικονομία της περιοχής, στην απασχόληση και στην επίδραση επί της λειτουργίας των μικρομεσαίων και μικρών επιχειρήσεων.

β) Η ανάγκη διατήρησης της πληθυσμιακής βάσης της περιοχής, η διασφάλιση του κανονικού εφοδιασμού των καταναλωτών, η προστασία του εισοδήματός τους και η καλύτερη εξυπηρέτηση των αναγκών τους.

γ) Ο χωροταξικός και πολεοδομικός σχεδιασμός και οι επιπτώσεις στο περιβάλλον και, ιδίως, η εναρμόνιση του όγκου και του τύπου της μονάδας προς το φυσικό και πολιτιστικό περιβάλλον της περιοχής, η ύπαρξη οδικού δικτύου και λοιπών έργων υποδομής και η επιβάρυνση του περιβάλλοντος από τις μετακινήσεις.

Η συνδρομή των προϋποθέσεων που θέτουν τα ανωτέρω κριτήρια αξιολογείται με βάση τα στοιχεία που διαθέτει ή μπορεί να συγκεντρώσει η αρμόδια Νομαρχιακή Αυτοδιοίκηση και τα στοιχεία που προσκομίζει ο ενδιαφερόμενος για τη χορήγηση της άδειας.

Στοιχεία πέραν των ανωτέρω και των όσων οφείλει να διαθέτει η αρμόδια Νομαρχιακή Αυτοδιοίκηση, μπορεί να ζητηθούν από τον ενδιαφερόμενο, εγγράφως, μέσα σε αποκλειστική προθεσμία δέκα (10) ημερών, από την ημερομηνία κατάθεσης της αίτησής του.

Για την έκδοση της άδειας που προβλέπεται στην παράγραφο 1 λαμβάνονται υποχρεωτικά υπόψη, κατά τα λοιπά, τα εγκεκριμένα ρυμοτομικά και πολεοδομικά σχέδια της περιοχής και τυχόν εγκεκριμένες μελέτες περιβαλλοντικών επιπτώσεων και τηρούνται οι διατάξεις της κείμενης πολεοδομικής νομοθεσίας.

Τα καταστήματα του άρθρου αυτού που ιδρύονται, μετά τη δημοσίευση του παρόντος νόμου, πρέπει να διαθέτουν τους αναγκαίους χώρους για τη στάθμευση των οχημάτων των πελατών και την εκφόρτωση των εμπορευμάτων, κατά τα οριζόμενα στις οικείες διατάξεις.

6. Η απόφαση του νομαρχιακού συμβουλίου, κατά την παράγραφο 1, πρέπει να είναι ειδικά αιτιολογημένη και εκδίδεται υποχρεωτικά, μέσα σε αποκλειστική προθεσμία πενήντα (50) ημερών από την υποβολή της αίτησης, η οποία, μετά την άπρακτη πάροδο της παραπάνω προθεσμίας λογίζεται ότι γίνεται δεκτή. Η απόφαση του νομαρχιακού συμβουλίου υπόκειται σε ειδική διοικητική προσφυγή που ασκείται από όποιον έχει έννομο συμφέρον, ενώπιον του Γενικού Γραμματέα της οικείας Περιφέρειας, μέσα σε αποκλειστική προθεσμία δεκαπέντε (15) ημερών, από την κοινοποίηση της απόφασης στον αιτούντα ή από τότε που αυτός έλαβε πλήρη γνώση της προσβαλλόμενης απόφασης. Η απόφαση του Γενικού Γραμματέα εκδίδεται μέσα σε αποκλειστική προθεσμία τριάντα (30) ημερών από την άσκηση της προσφυγής. Αν παρέλθει άπρακτη η προθεσμία του προηγούμενου εδαφίου, η προσφυγή λογίζεται ότι γίνεται δεκτή και ακυρώνεται ή επικυρώνεται αναλόγως η απόφαση του νομαρχιακού

συμβουλίου. Αν την προσφυγή ασκεί ο αιτούμενος την έκδοση της άδειας, ο αρμόδιος Γενικός Γραμματέας εκδίδει διαπιστωτική πράξη για τη χορήγηση της άδειας, εντός αποκλειστικής προθεσμίας δεκαπέντε (15) ημερών από την ημερομηνία υποβολής της αίτησης. Η απόφαση του Γενικού Γραμματέα υπόκειται σε αίτηση ακυρώσεως ενώπιον του αρμόδιου Διοικητικού Εφετείου.

7. Η παραβίαση των όρων της άδειας που χορηγείται κατά την παράγραφο 1 συνεπάγεται τις εξής διοικητικές κυρώσεις που επιβάλλονται από την αρχή που εκδίδει την άδεια:

(α) πρόστιμο από πέντε χιλιάδες (5.000) ευρώ μέχρι πενήντα χιλιάδες (50.000) ευρώ,

(β) προσωρινή ή οριστική ανάκληση της άδειας λειτουργίας, ανάλογα με τη βαρύτητα και συχνότητα της παράβασης.

Τα πρόστιμα επιβάλλονται με απόφαση του οικείου Νομάρχη και αποτελούν πόρο της οικείας Νομαρχιακής Αυτοδιοίκησης - **ΑΝΤΙΚ. ΤΟΥ ΑΡΘΡΟΥ 10 ΜΕ ΤΟ ΑΡΘΡΟ 10 ΤΟΥ Ν. 3377/05, ΦΕΚ-202 Α'. ΕΙΧΕ ΤΡΟΠΟΠΟΙΗΘΕΙ ΜΕ ΤΟ Ν. 2741/99 [Τέλος Τροποποίησης]**

Άρθρο 11 :

1. Αντικαθίσταται το προτελευταίο εδάφιο της παρ. 3 του άρθρου 33 του Ν. 703/77, ΦΕΚ-278 Α', ως εξής:

«Από το διορισμό των μελών και τη συγκρότηση της Επιτροπής Ανταγωνισμού και μέχρι την έναρξη λειτουργίας και την οργάνωση της Γραμματείας της, η Επιτροπή Ανταγωνισμού εξυπηρετείται από προσωπικό που αποσπάται σε αυτή, κατά παρέκκλιση των ισχυουσών διατάξεων, με κοινή απόφαση των υπουργών Προεδρίας της Κυβέρνησης, του Υπουργού Εμπορίου και του αρμόδιου κατά περίπτωση υπουργού».

2. Τροποποιείται το εδάφιο 2β της παρ. 1 του άρθρου 2 του Ν. 2296/95, ΦΕΚ-43 Α', ως εξής:

«β) ένα ή περισσότερα πρόσωπα που ελέγχουν ήδη τουλάχιστον μία επιχείρηση, ή μία ή περισσότερες επιχειρήσεις, αποκτούν άμεσα ή έμμεσα τον έλεγχο του συνόλου ή τμημάτων μιας ή περισσότερων άλλων επιχειρήσεων».

3. Τροποποιείται η παράγραφος 1 του άρθρου 24 του Ν. 703/77, ΦΕΚ-278 Α', ως εξής:

«1. Σε καταγγελία για παράβαση των διατάξεων των άρθρων 1 παρ.1 και 2 και 2α δικαιούται κάθε φυσικό ή νομικό πρόσωπο».

Άρθρο 12 :

1. Για την άμεση στέγαση των σεισμοπλήκτων των νομών Γρεβενών και Κοζάνης, που επλήγησαν από το σεισμό της 13ης Μαΐου 1995, μπορεί η Γενική Γραμματεία Δημοσίων Έργων του Υπουργείου Περιβάλλοντος, Χωροταξίας και Δημοσίων Έργων να αναλάβει την κατασκευή οικιών συμβατικής κατασκευής ή προκατασκευασμένων, θεωρουμένων των έργων αυτών ως δημόσιο έργο.

Η κατασκευή των ανωτέρω οικιών γίνεται σε ιδιόκτητα οικόπεδα των σεισμοπλήκτων ή σε δημόσιους, δημοτικούς ή κοινοτικούς χώρους, που παραχωρούνται ως οικόπεδα στους σεισμόπληκτους.

Οι σεισμόπληκτοι που επιθυμούν τη στέγασή τους με τον ανωτέρω τρόπο πρέπει να υποβάλλουν υπεύθυνες δηλώσεις, στις οποίες να δηλώνουν ρητά και ανέκκλητα, χωρίς όρους και προϋποθέσεις την επιλογή τους αυτή μέσα σε προθεσμία που ορίζεται με απόφαση του Υπουργού Περιβάλλοντος, Χωροταξίας και Δημοσίων Έργων. Τυχόν υποβληθείσες σχετικές υπεύθυνες δηλώσεις είναι έγκυρες.

Οι οικείες αυτές είναι εμβαδού πενήντα (50) τ.μ. για οικογένειες μέχρι τρία (3) ακόμα και εξήντα (60) τ.μ. για οικογένειες με τέσσερα (4) και άνω άτομα.

Κάθε σεισμόπληκτος δικαιούται μία μόνο προκατασκευασμένη ή συμβατική οικία. Για τις άλλες πληγείσες οικοδομές ή συμβατική οικία. Για τις άλλες πληγείσες οικοδομές ιδιοκτησίας του (οικίες, καταστήματα, βοηθητικοί χώροι κλπ.) μπορεί να χορηγείται άτοκο δάνειο χωρίς κρατική αρωγή. Αποκλειστικό δικαίωμα στις ανωτέρω οικίες έχουν οι σεισμόπληκτοι που ήταν μόνιμοι κάτοικοι στις πληγείσες από το σεισμό περιοχές και χρησιμοποιούσαν την καταστραφείσα οικία τους ως μόνιμη κατοικία.

Η δαπάνη κατασκευής και τοποθέτησης των οικιών αυτών καλύπτεται από τις πιστώσεις ενάρθρου έργου προγράμματος δημοσίων επενδύσεων και παρέχεται ως δωρεάν κρατική αρωγή

στους σεισμόπληκτους.

Με απόφαση του Υπουργού Περιβάλλοντος, Χωροταξίας και Δημοσίων Έργων μπορεί να ρυθμίζονται λεπτομέρειες και σχετικά θέματα για την εφαρμογή των διατάξεων της παραγράφου αυτής.

2. Διοικητικές πράξεις ή αποφάσεις που εκδόθηκαν και συμβάσεις που καταρτίστηκαν μέχρι της ισχύος του παρόντος άρθρου, για την εκπλήρωση του προβλεπόμενου στην προηγούμενη παράγραφο σκοπού, θεωρούνται νόμιμες από της εκδόσεώς τους.

(Με το άρθρο 15 του Ν. 2576/98, ΦΕΚ- 25 Α' ορίζεται ότι : "Οι διατάξεις του άρθρου 12 του Ν. 2323/95 (ΦΕΚ-145 Α') έχουν ανάλογη εφαρμογή και για τη στεγαστική αποκατάσταση ειδικών κατηγοριών σεισμοπλήκτων της Επαρχίας Κόνιτσας που επλήγησαν από τους σεισμούς της 26.7.96. Με απόφαση του Υπουργού Περιβάλλοντος, Χωροταξίας και Δημοσίων Έργων καθορίζονται οι προϋποθέσεις των ειδικών κατηγοριών σεισμοπλήκτων για τους οποίους θα έχουν εφαρμογή οι ανωτέρω διατάξεις και ρυθμίζονται λεπτομέρειες για την εφαρμογή της διάταξης αυτής").

Άρθρο 13 :

Η ισχύς του παρόντος νόμου αρχίζει από τη δημοσίευσή του στην Εφημερίδα της Κυβερνήσεως, εκτός αν άλλως ορίζεται στις επί μέρους διατάξεις.

Παραγγέλομε τη δημοσίευση του παρόντος στην Εφημερίδα της Κυβερνήσεως και την εκτέλεσή του ως νόμου του Κράτους.

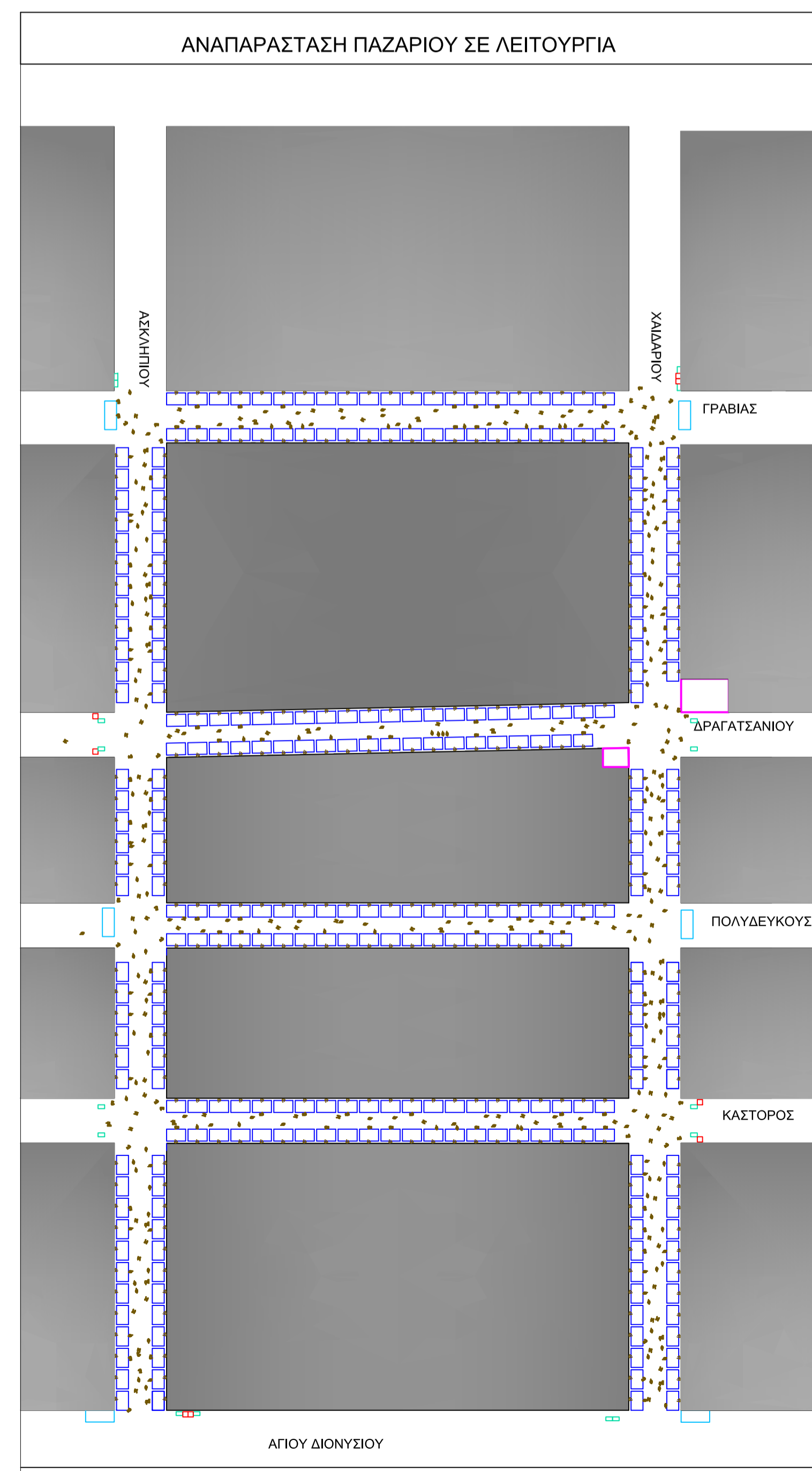
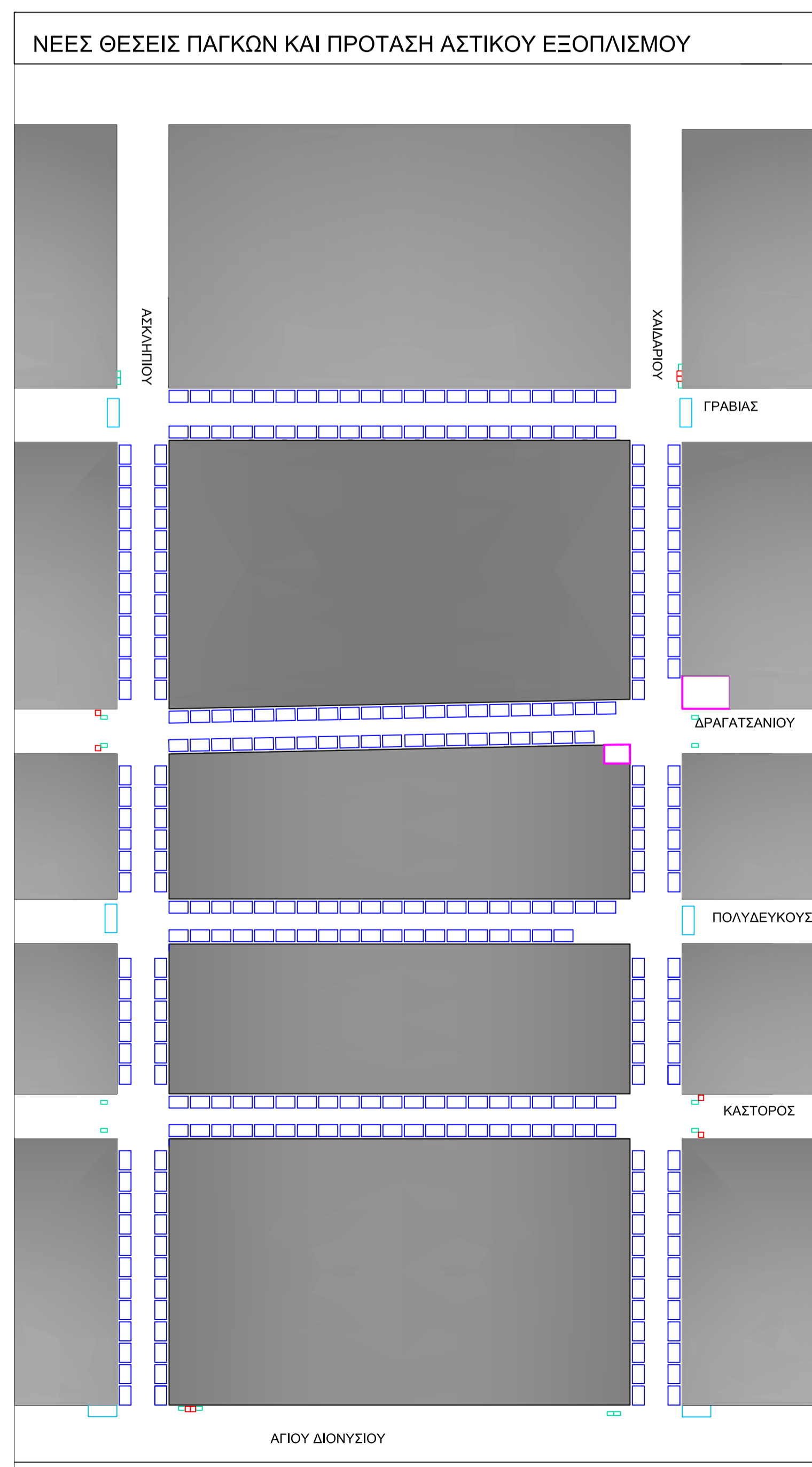
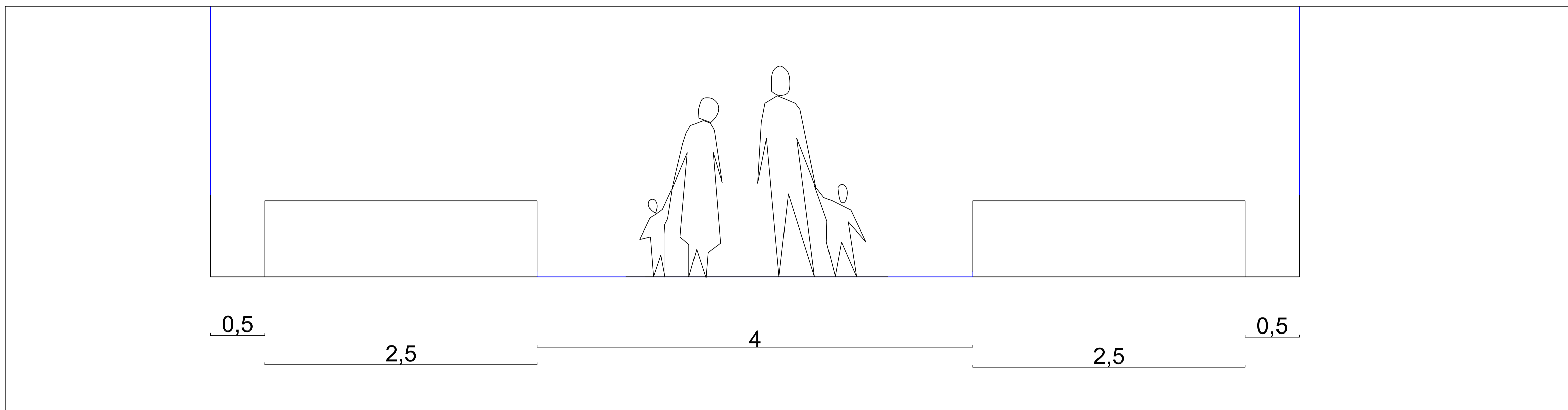

ΕΡΓΟΔΟΤΗΣ	ΑΝΩΤΑΤΟ ΤΕΧΝΟΛΟΓΙΚΟ ΕΚΠΑΙΔΕΥΤΙΚΟ ΙΔΡΥΜΑ ΠΕΙΡΑΙΑ - ΣΧΟΛΗ ΤΕΧΝΟΛΟΓΙΚΩΝ ΕΦΑΡΜΟΓΩΝ ΤΜΗΜΑ ΠΟΛΙΤΙΚΩΝ ΔΟΜΙΚΩΝ ΕΡΓΩΝ ΤΟΜΕΑΣ ΑΡΧΙΤΕΚΤΟΝΙΚΟΥ ΣΧΕΔΙΑΣΜΟΥ
ΕΡΓΟ	ΝΕΑ ΧΩΡΟΘΕΤΗΣΗ ΚΥΡΙΑΚΑΤΙΚΗΣ ΥΠΑΙΘΡΙΑΣ ΑΓΟΡΑΣ ΠΕΙΡΑΙΑ
ΜΕΛΕΤΗΤΗΣ	ΣΠΥΡΙΔΩΝ ΠΑΝΤΕΛΗΣ
ΚΛΙΜΑΚΑ	1 : 850

Υ Π Ο Μ Ν Η Μ Α

ΟΙΚ. ΤΕΤΡΑΓΩΝΑ	
ΚΑΤ. ΕΣΤΙΑΣΗΣ	
ΝΕΕΣ ΘΕΣΕΙΣ ΠΑΓΚΩΝ	
ΣΗΜΕΡΙΝΕΣ ΘΕΣΕΙΣ ΚΑΔΩΝ	
ΝΕΕΣ ΘΕΣΕΙΣ ΚΑΔΩΝ	
ΘΕΣΕΙΣ ΚΑΝΤΙΝΩΝ	
ΧΗΜΙΚΕΣ ΤΟΥΛΑΓΕΤΕΣ	

ΟΡΓΑΝΙΣΜΟΣ ΡΥΘΜΙΣΤΙΚΟΥ ΣΧΕΔΙΟΥ ΚΑΙ ΠΡΟΤΑΣΙΑΣ ΠΕΡΙΒΑΛΛΟΝΤΟΣ ΑΘΗΝΑΣ
 - ΤΟ ΠΑΡΟΝ ΑΠΟΤΕΛΕΙ ΠΝΕΥΜΑΤΙΚΗ ΙΔΙΟΚΤΗΣΙΑ ΤΟΥ ΟΡΓΑΝΙΣΜΟΥ ΑΘΗΝΑΣ.
 - ΑΠΑΓΟΡΕΥΕΤΑΙ Η ΑΝΑΤΥΠΩΣΗ, Η ΜΕΤΑΒΟΛΗ ΤΩΝ ΣΤΟΙΧΕΙΩΝ ΤΟΥ, Η ΔΗΜΟΣΙΕΥΣΗ ΚΑΙ Η ΠΑΡΑΧΩΡΗΣΗ Η ΠΩΛΗΣΗ ΣΕ ΤΡΙΤΟΥΣ.
 - Η ΧΡΗΣΗ ΤΟΥ ΕΠΙΤΡΕΠΕΤΑΙ ΚΑΙ ΠΕΡΙΟΡΙΖΕΤΑΙ ΣΤΟΝ ΑΙΤΟΥΝΤΑ.

ΑΘΗΝΑ, _____
 ΑΚΡΙΒΕΣ ΑΝΤΙΓΡΑΦΟ ΑΠΟ ΤΟ ΗΛΕΚΤΡΟΝΙΚΟ ΑΡΧΕΙΟ

ΓΙΑ ΤΟ ΠΑΡΟΝ ΔΙΑΓΡΑΜΜΑ ΚΑΤΑΒΛΗΘΗΚΕ ΤΟ ΠΟΣΟ ΤΩΝ € (ΑΡΙΘΜΟΣ ΤΙΜΟΛΟΓΙΟΥ ΤΟΥ ΟΡΓΑΝΙΣΜΟΥ ΑΘΗΝΑΣ)



ΥΠΟΜΝΗΜΑ

--- --	Όρια Δήμων & Κοινοτήτων	■	Εκπαίδευση
— — — —	Όρια Γενικού Πολεοδομικού Σχεδίου	▲ ▲	Νηπιαγωγείο
— — — —	Όρια Επέκτασης	▲ ▲	Δημοτικό
— — — —	Όρια Εγκεκριμένου Σχεδίου ή Εγκεκριμένου Γενικού Πολεοδομικού Σχεδίου	▲ ▲	Γυμνάσιο
.....	Όρια Γετονιάς	▲ ▲	Λύκειο
●●●●●●	Όρια Συνοικίας	▲ ▲	Μεταλυκειακά Κέντρα
	Όρια Διαμερίσματος	▲ ▲	Μέση Επαγγελματική Σχολή
■	Υπερτοπικό Κέντρο Δήμου	▲ ▲	Ανώτερα Κ.Α.Τ.Ε.Ε
■	Κέντρο Δήμου	▲ ▲	Πανεπιστήμιο
■	Τοπικό Κέντρο Γετονιάς	■	Περιβαλφη
■	Κατοικία	■	Κέντρο Υγείας
■	Γενική Κατοικία	■	Γενικό Νοσοκομείο (Νομαρχιακό)
■	Εγκαταστάσεις Μεταφορών	■	Ειδικό Νοσοκομείο
■	Γεωργική Γη	■	Πρόνοια
■	Αστικό Πράσινο - Ελεύθεροι Χώροι	■	Παιδικές Σταθμούς
■	Περισστικό Πράσινο	■	Γηροκομείο
■	Βιοτεχνικό Πάρκο - Βιοτεχνικές Εγκαταστάσεις μη Ιδιαιτέρως Οχλούσες	■	Ορφανοτροφείο
■	Βιομηχανικό Πάρκο - Βιοτεχνικές/Βιομηχανικές Εγκαταστάσεις μη Ιδιαιτέρως Οχλούσες	■	Βρεφοκομείο
■	Ζώνη Βιομηχανίας - Βιοτεχνικές/Βιομηχανικές Εγκαταστάσεις Οχλούσες	■	Αθλητισμός
■	Βιομηχανικές Εγκαταστάσεις που Παραμένουν	■	Γήπεδο
■	Χονδρεμπόριο	■	Στάδιο
■	Μονάδες για τις οποίες προτείνεται είτε η Επιβολή Ειδικών Μέτρων Αντιρρύπανσης είτε η Μετεγκατάσταση	■	Κολυμβητήριο
■	Τουρισμός - Αναψυχή	■	Γυμναστήριο
■	Ιδιαιτερες Χρήσεις	■	Ναυπηγική Εγκατάσταση
■	Στρατός	■	Πολιτιστικές Λειτουργίες
■	Νεκροταφεία	■	Πολιτιστικές Λειτουργίες
■	Αρχαιολογικοί Χώροι	■	Μουσείο
■	Ελεύθερη - Ταχεία Λεωφόρος	■	Βιβλιοθήκη
■	Πρωτεύουσα Αρτηρία	■	Όρια Προστασίας
■	Δευτερεύουσα Αρτηρία	■	Όρια Ζώνης Οικιστικού Ελέγχου (Ζ.Ο.Ε)
■	Συλλεκτρία	■	Όρια Ανάπτυξης Άρθρου 13
■	Αστικές Σιδηροδρομικές Γραμμές	■	Ζώνη Ειδικών Μηχανισμών
■	Υπεραστική Σιδηροδρομική Γραμμή	■	Ζώνη ανάπτυξης περιοχής Αγίου Διονυσίου
■	Τράμ	■	Ζώνη ανάπτυξης οδού Πειραιώς
■	Χώρος Σταθμεύσης	■	

ΟΡΓΑΝΙΣΜΟΣ ΡΥΘΜΙΣΤΙΚΟΥ ΣΧΕΔΙΟΥ ΚΑΙ ΠΡΟΤΑΣΙΑΣ ΠΕΡΙΒΑΛΛΟΝΤΟΣ ΑΘΗΝΑΣ

**ΓΕΝΙΚΟ ΠΟΛΕΟΔΟΜΙΚΟ ΣΧΕΔΙΟ
 ΔΗΜΟΥ ΠΕΙΡΑΙΑ**

ΕΓΚΡΙΣΗ ΓΠΣ : ΦΕΚ 79Δ/88
 ΤΡΟΠΟΠΟΙΗΣΗ : ΦΕΚ 663Δ/94

ΚΛΙΜΑΚΑ 1:10000

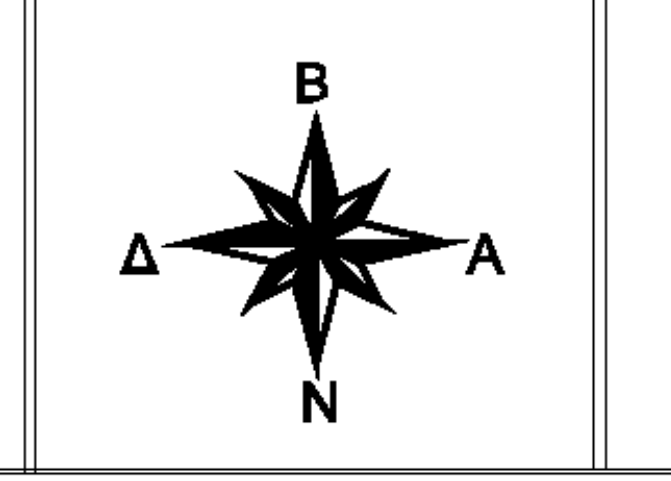

ΧΑΡΤΗΣ
Π.1

ΥΠΟΜΝΗΜΑ

Αύξηση

- 1 έως 50 άτομα
- 51 έως 100 άτομα
- 101 έως 150 άτομα
- 151 άτομα και άνω

Μείωση

- 1 έως -50 άτομα
- 51 έως -100 άτομα
- 101 άτομα και άνω

Μηδενική Μεταβολή

Χωρίς Πληθυσμό

Εκτός Ανάλυσης

Όρια Δημοτικών Διαμερισμάτων

Περιοχή Καμινίων: Χωρικές Ενότητες I και II

Περιοχή Αγίου Διονυσίου

ΠΕΙΡΑΙΑΣ

Μεταβολή Πληθυσμού 1991-2001 ανά Οικοδομικό Τετράγωνο

ΚΛΙΜΑΚΑ

0 100 200 300 400 500
Μέτρα

X.1

Υπόβαθρο:
Αττικό Μετρό, Μελέτη Ανάπτυξης Μετρό, 1997

Δεδομένα:
ΕΣΥΕ, Απογραφές Πληθυσμού 1991 και 2001
Επεξεργασία Ερευνητικής Ομάδας

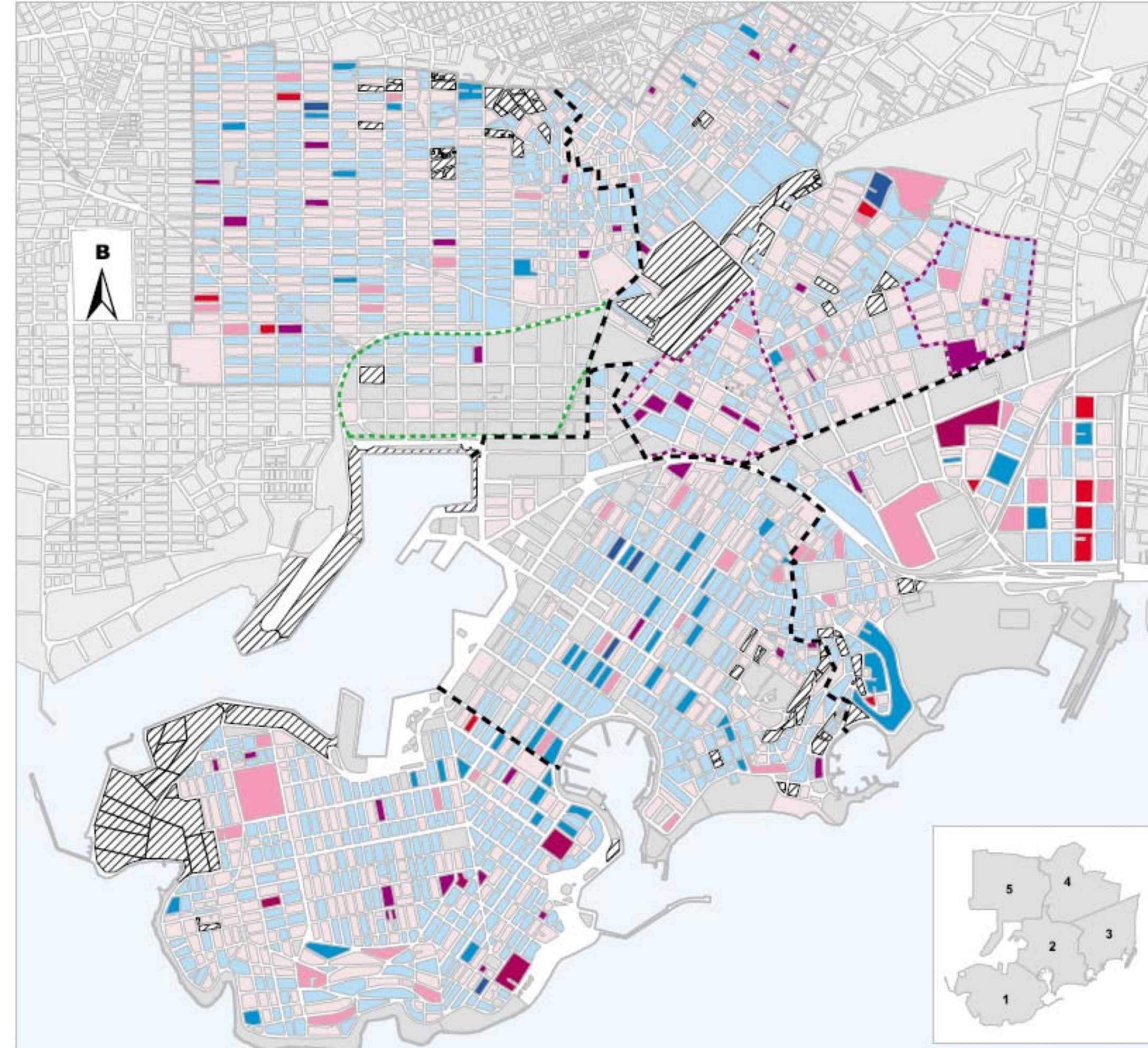

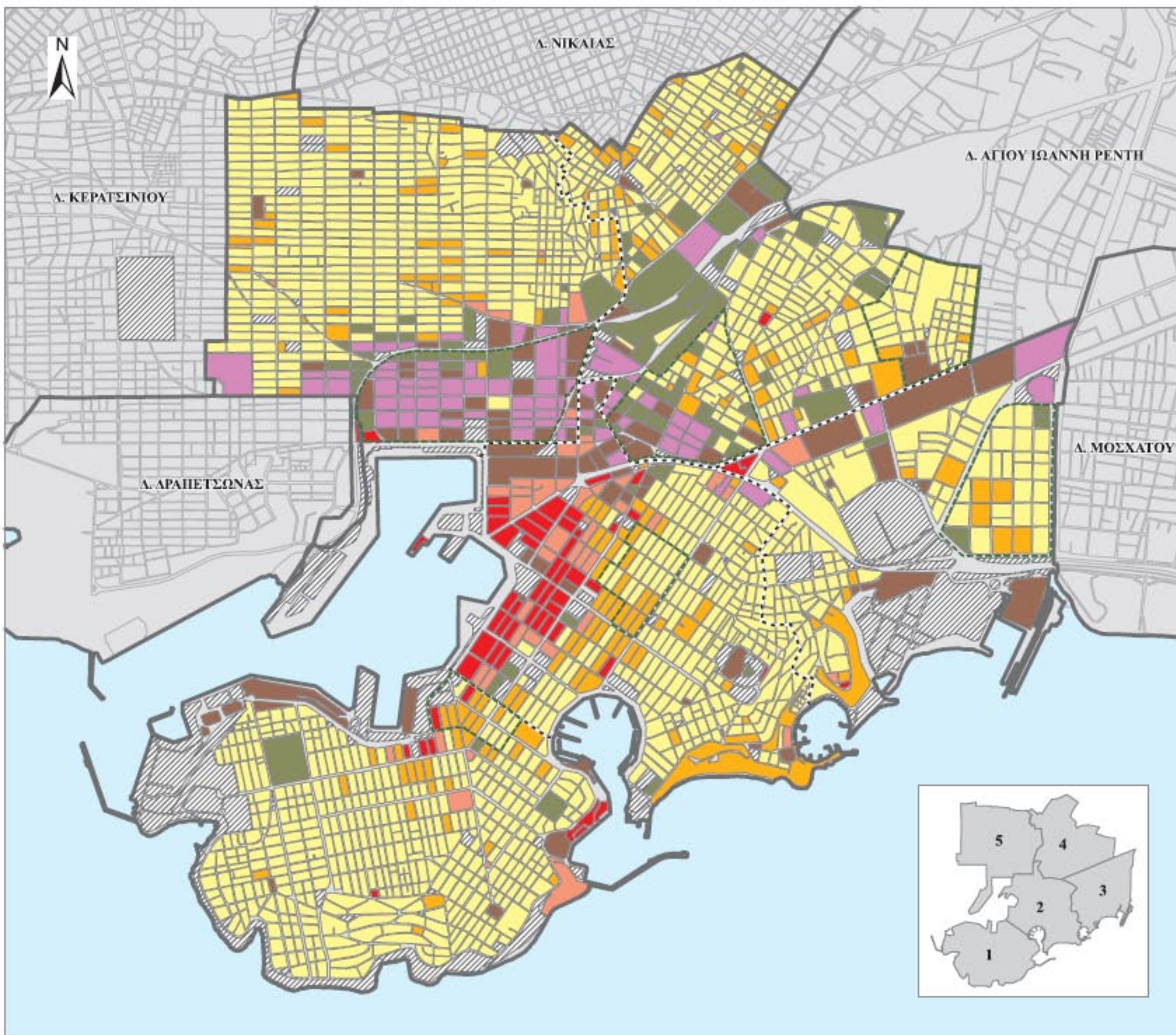

ΥΠΟΜΝΗΜΑ

- Οριο Δήμου
- - - - Οριο Δημοτικού Διαμερίσματος
- Θύλακος Χωρικής Εξειδίκευσης

Χωρικές Ομάδες Χρήσεων

- XOX1 Κατοικία ως κυρίαρχη χρήση
- XOX2 Εμπόριο-Υπηρεσίες ως κυρίαρχες χρήσεις
- XOX3 Βιομηχανία-Βιοτεχνία ως κυρίαρχες χρήσεις
- XOX4 Περιοχές Κατοικίας, με αναπτυγμένους θυλάκους Εμπορίου-Υπηρεσιών τοπικής εμβέλειας και εξυπηρέτησης
- XOX5 Μειωμένη κατοικία με έντονη συνύπαρξη Βιομηχανία-Βιοτεχνίας και Εμπορίου-Υπηρεσιών
- XOX6 Συνύπαρξη Κατοικίας με αυξημένες δραστηριότητες Εμπορίου-Υπηρεσιών
- XOX7 Συνύπαρξη Κατοικίας με Βιομηχανία-Βιοτεχνία και Εμπόριο-Υπηρεσίες
- Εκτός Ανάλυσης

ΠΕΙΡΑΙΑΣ
Χωρικές Ομάδες Χρήσεων, 1990

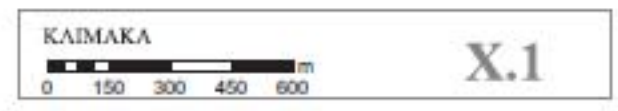

Υπόβαθρο:
 Ε.Σ.Υ.Ε., 2001
 Δεδομένα:
 Ε.Σ.Υ.Ε., Απογραφή Κτιρίων 1990,
 Επιχειρησιακή Ερευνητική Έργου

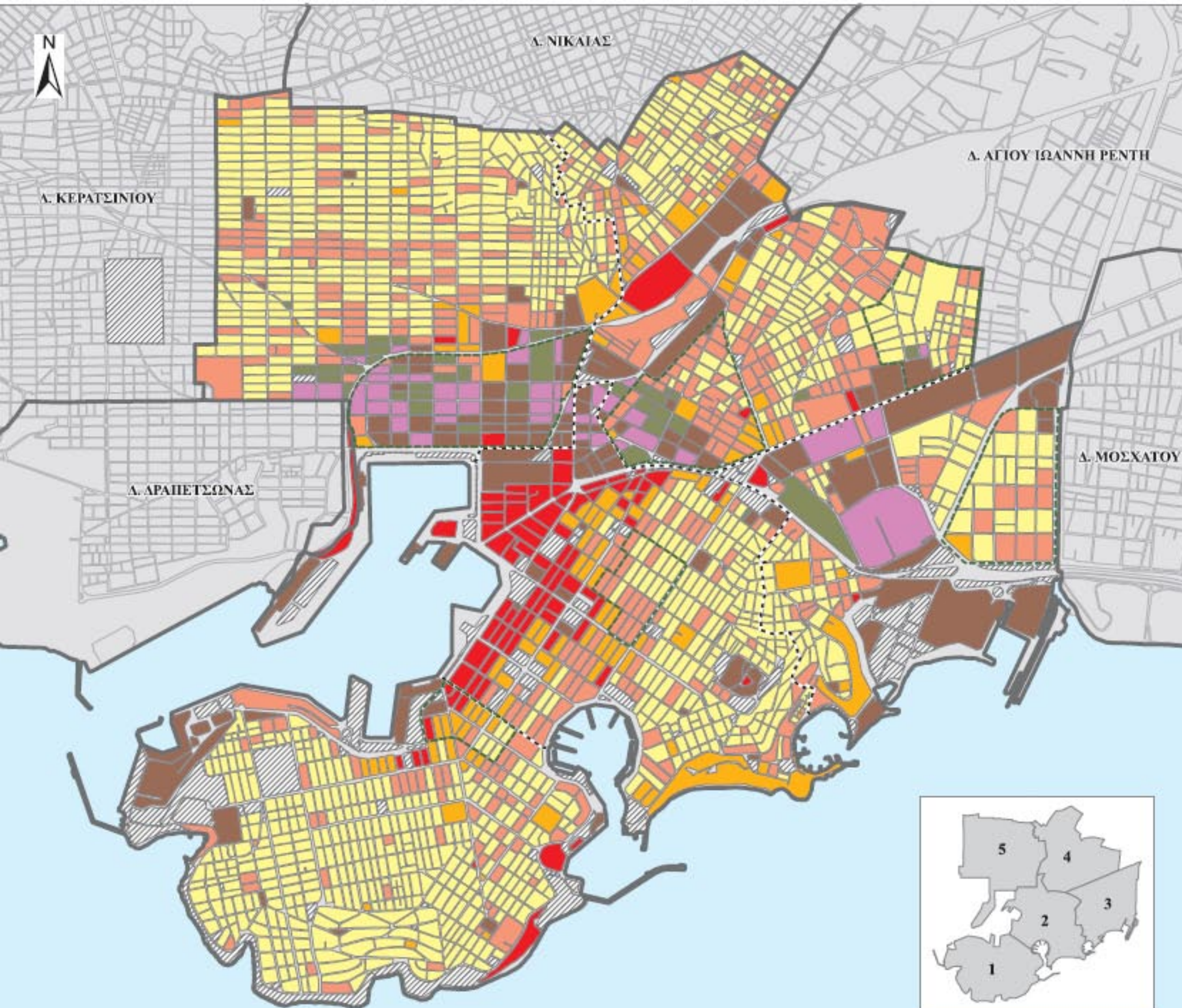

ΥΠΟΜΝΗΜΑ

- Οριο Δήμου
- - - Οριο Δημοτικού Διαμερίσματος
- Θύλακος Χωρικής Εξειδίκευσης

Χωρικές Ομάδες Χρήσεων

- ΧΟΧ1 Κατοικία ως κυρίαρχη χρήση
- ΧΟΧ2 Εμπόριο-Υπηρεσίες ως κυρίαρχες χρήσεις
- ΧΟΧ3 Βιομηχανία-Βιοτεχνία ως κυρίαρχες χρήσεις
- ΧΟΧ4 Περιοχές Κατοικίας, με αναπτυγμένους θύλακους Εμπορίου-Υπηρεσιών τοπικής εμβέλειας και εξυπηρέτησης
- ΧΟΧ5 Μειωμένη Κατοικία με έντονη συνύπαρξη Βιομηχανίας-Βιοτεχνίας και Εμπορίου-Υπηρεσιών
- ΧΟΧ6 Θύλακοι διείσδυσης Εμπορίου-Υπηρεσιών σε ζώνες Κατοικίας ή/και επικράτησης Εμπορίου-Υπηρεσιών εις βάρος Βιομηχανίας-Βιοτεχνίας
- ΧΟΧ7 Βιοτεχνικοί-Βιομηχανικοί θύλακοι σε συνύπαρξη με Κατοικία
- Εκτός Ανάλυσης

ΠΕΙΡΑΙΑΣ
Χωρικές Ομάδες Χρήσεων, 2000

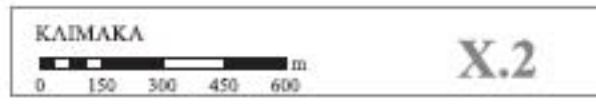

Υπόβαθρο:
Ε.Σ.Υ.Ε., 2001
Δεδομένα:
Ε.Σ.Υ.Ε., Απογραφή Κτηρίων 2000,
Επεξεργασία Ερευνητικού Έργου

ΥΠΟΜΝΗΜΑ

- Μη Αστικές Χρήσεις
Γενική Γη Προσαρτήσας Α
Γενική Γη Προσαρτήσας Β
Δάση και Δασικές εκτάσεις
Χώρος Εκτάσεις
- Κατοικία
Αιχμής Κατοικία
Γενική Κατοικία
- Εμπόριο (Λιανικό - Χονδρικό), Υπηρεσίες
- Εμπόριο Υπερτοπικού Χαρακτήρα
- Κεντρικές Λειτουργίες Τοπικού Χαρακτήρα
Περίθαλψη, Πρόνοια, Πολιτισμός (Τοπικού Χαρακτήρα)
Πρωτοβάθμια Εκπαίδευση
Δευτεροβάθμια Εκπαίδευση
Πράσινο, Αναψυχώσι Χώροι, Αθλητισμός, Αναψυχή
Θρησκευτικές Λειτουργίες
- Κεντρικές Λειτουργίες Υπερτοπικού Χαρακτήρα
Γραφεία
Δράση, Λειτουργίες και Προσφορά Υπηρεσιών Δημόσιου Τομέα
Μελέτες Χρήσης
- Ψρόματα - Κοινωνική Υποδομή
Τριτοβάθμια Εκπαίδευση
Περίθαλψη
Κοινωνική Πρόνοια
- Πολιτισμικές Λειτουργίες - Αναψυχή
Αθλητισμός
Πράσινο, Ελεύθεροι Χώροι
Θρησκευτικές Λειτουργίες
Ψυχολογία
Αναψυχή
- Αποθήκες εκτός θεσμοθετημένων Βιομηχανικών Περιοχών
- Χονδρεμπόριο Υπερτοπικού Χαρακτήρα
- Λατομεία, Ορυχεία (Επιφανειακά και Υπόγεια)
- Βιοτεχνία
- Βιομηχανία
- Στάθμευση και Εξυπηρέτηση Αυτοκινήτων
- Εγκαταστάσεις Μαζικών Μεταφορών Αστικού Τύπου
- Εγκαταστάσεις Μαζικών Μεταφορών Υπεραστικού Τύπου
- Ειδικές Χρήσεις - Αδόμητοι Χώροι
Περιοχές με 10% Καθεστώς
Εγκαταστάσεις Υποδομής
Δομήσιμη Αναψυχώσι Χώροι και Χώροι υπό Κατασκευή
- Όρια Δημοτικών Διαμερισμάτων
- Περιοχή Καμινίων: Χωρικές Ενότητες Ι και ΙΙ
- Περιοχή Αγίου Διονυσίου

ΠΕΙΡΑΙΑΣ

Χρήσεις Γης ανά Πολύγωνο Χρήσης

ΚΛΙΜΑΚΑ

0 100 200 300 400 500
Μέτρα

X.2

Υπόβαθρο και Δεδομένα:

Απικό Μετρό, Μελέτη Ανάπτυξης Μετρό, 1997

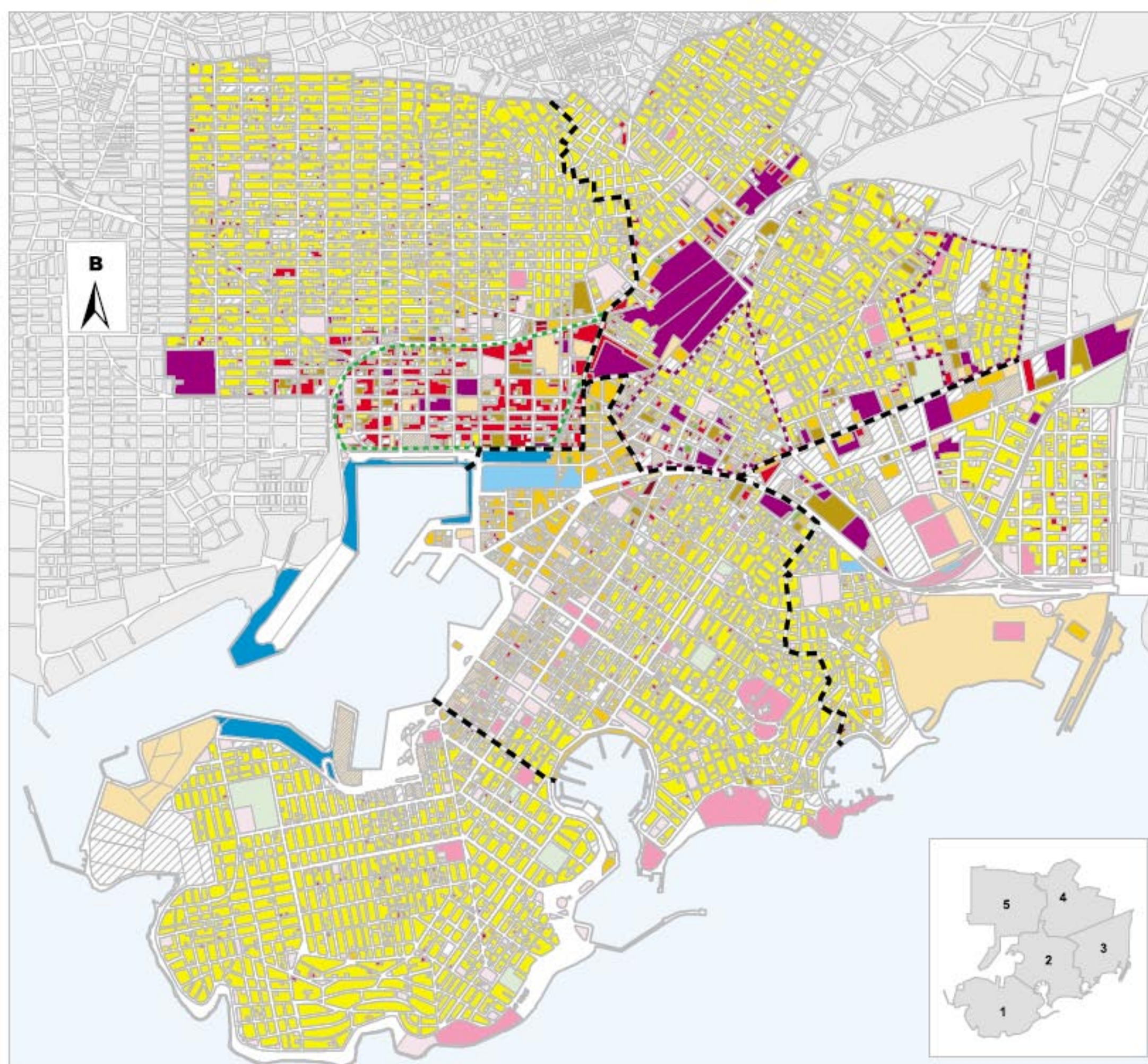

ΥΠΟΜΝΗΜΑ

-  Καλή Κατάσταση / Ποιότητα
-  Μέτρια Κατάσταση / Ποιότητα
-  Κακή Κατάσταση / Ποιότητα
-  Οικοδομικό Τετράγωνο ΟΤ.139



Περιοχή Αγίου Διονυσίου

**Κατάσταση/Ποιότητα Πεζοδρομίων
ανά Οικοδομικό Τετράγωνο, 2004**

ΚΛΙΜΑΚΑ

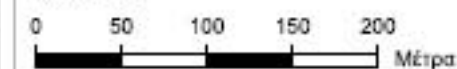

X.12

Υπόβαθρο:
Αττικό Μετρό, Μελέτη Ανάπτυξης Μετρό, 1997
Διδομένα:
Καταγραφή και Επεξεργασία από την Ερευνητική Ομάδα

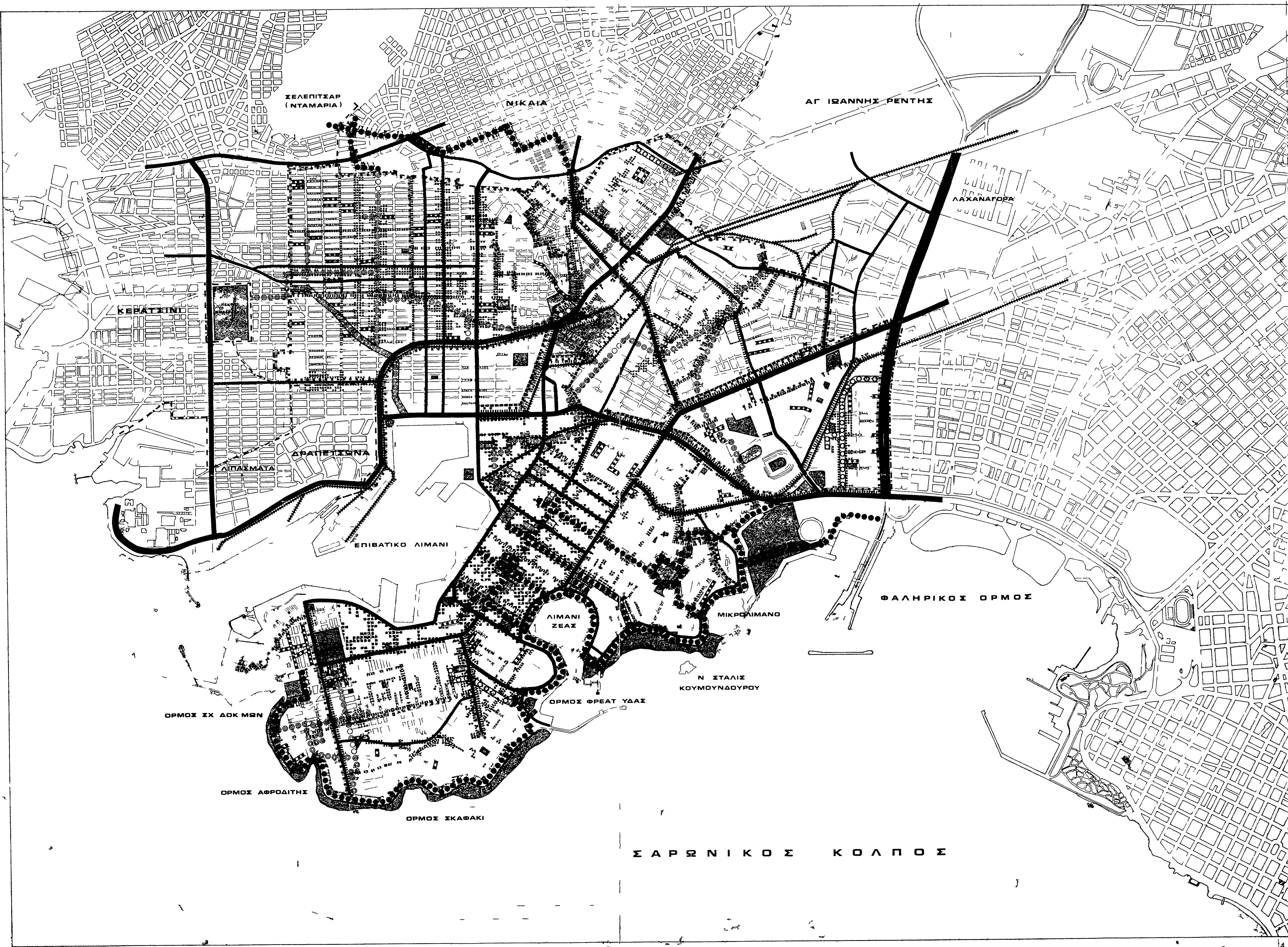

Υ.Π.Ε.Χ.Ω.Δ.Ε. Ε.Π.Δ.

ΔΙΕΥΘΥΝΣΗ Γ₂ ΠΟΛΕΟΔΟΜΙΚΩΝ ΜΕΛΕΤΩΝ ΜΕΙΖΟΝΟΣ ΠΡΩΤΕΥΟΥΣΗΣ

ΥΠΟΜΝΗΜΑ

---	Ορα Δημω κα Κο τη ω	
-----	Ορα Δ α μ ρ μ ο ς	
— — — — —	Ορ Σ κ α ς	
— — — — —	Ορα Γ ο ς	
	Επ π δ Π λ η ς	} Π ς δ ρ μ ο
○○○○○	Επ π δ Δ α μ ρ μ α ο ς	
○○○○○	Επ π δ Σ α ς	
	Επ π δ Γ ο ω ς	} Δ κ ρ ο η ς β ω Τ λ κ η ε κ ω ν α
●●●●●	Επ π δ Π λ η ς	
◎◎◎◎◎	Επ π δ Δ μ μ ς	
□□□□□	Κ ρ ο Π λ η ς	
⊙	Τ π κ ο ρ Σ α κ ι α ς	
⊙	Τ π κ ο ρ Γ α ς	
■	Α κ ο π ρ α	Ε λ υ δ ρ ο χ ω ρ (π λ α τ η ς π α ρ κ α π α ρ κ η ς κ α ς ρ ο ς θ λ η κ ο ς)
■	Ε λ θ ρ η χ α λ ω ρ ρ ς	
■	Π ρ ω α ρ η ρ α	
■	Δ ρ υ ο ρ η ρ α	
— — — — —	Σ λ λ κ η ρ	
	Σ θ η ρ δ ρ μ η γ ρ α μ η	
	Τ π γ Σ θ η ρ δ ρ μ η γ ρ α μ η	

ΓΕΙΟ
Ε. Ε. Η.
ΣΥ. Λ. 1
78946/87
Εμπροσθ Γενικού Γραφείου Π.Ε.Δ. και υ. Σχεδιασμού
(Γ.Π.Σ.) του Δήμου Πειραιά (11/1/1987)
29 Δεκεμβρίου 1987
Η Δ/Ν Π.Α.
ΒΑΣ. ΠΥΛΗ

ΓΕΝΙΚΟ ΠΟΛΕΟΔΟΜΙΚΟ ΣΧΕΔΙΟ ΔΗΜΟΥ ΠΕΙΡΑΙΑ

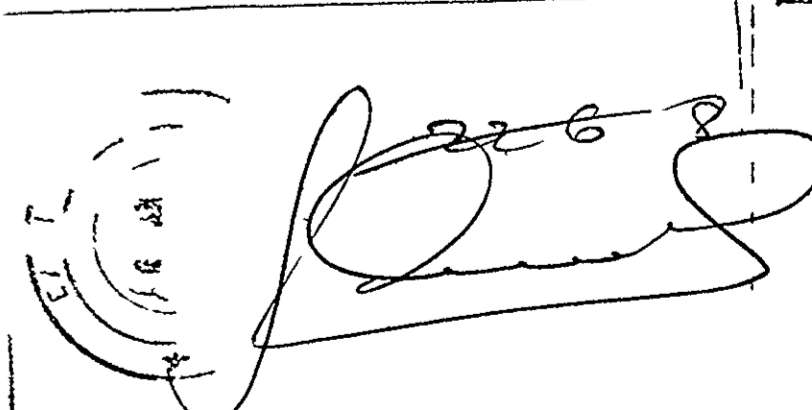
ΚΕΝΤΡΟΝ ΘΧ	ΗΜΕΡΟΜΗΝΙΑ ΒΕΒΛΩΣΗΣ	ΜΕΛΕΤΗΤΕΣ
		ΛΟΥΙΖΑ ΜΑΡΘΑ Αρχιτέκτων Πολεοδομίας ΘΑΝΑΣΗΣ ΣΙΜΟΝΟΣ Αρχιτέκτων Μηχανικός ΓΙΩΡΓΟΣ ΑΡΓΥΡΑΚΟΣ Δρ. Σ. Γεωμ. Γ. Σ. ΓΙΑΝΝΗΣ ΤΣΙΑΜΠΑΣ Ο. Οικολογολόγος ΕΙΡΗΝΗ ΓΑΡΥΦΑΛΛΑΚΗ Σχ. Δ. α. τ. ρ. α.
Δ Α Ν Ο Μ Η Π Ν Α Κ Δ Ω Ν		
 1/88		

ΧΑΡΤΗΣ η 3	ΟΙΚΙΣΤΙΚΗ ΔΟΜΗ ΠΡΟΤΑΣΗ
ΚΑΙΜΑΚΑ	1 10000
ΑΥΓΟΥΣΤΟΣ 1985	ΝΟΜΟΣ ΑΤΤΙΚΗΣ

Σ Α Ρ Ω Ν Ι Κ Ο Σ Κ Ο Λ Π Ο Σ

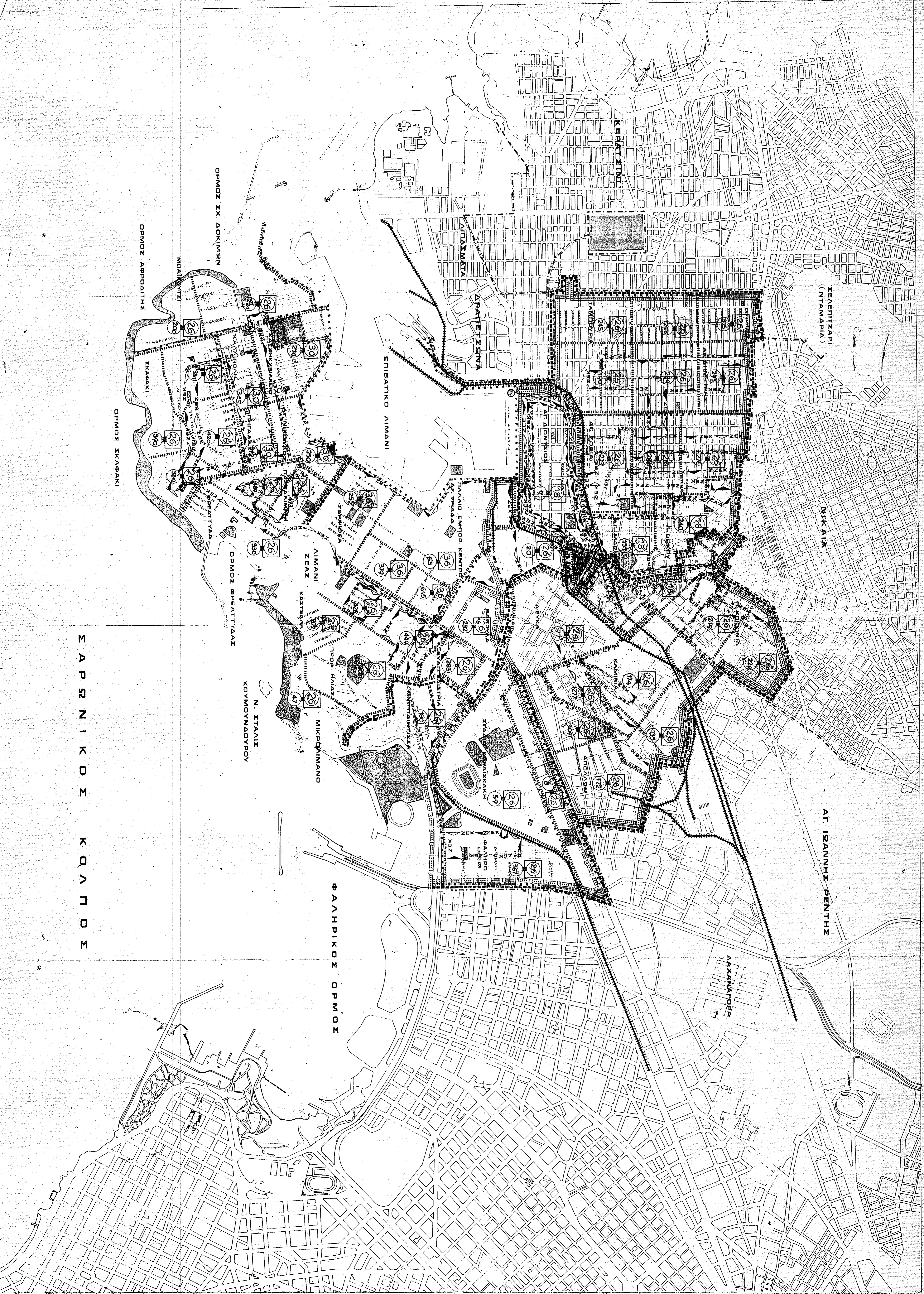

Σ Α Ρ Σ Ν Ι Κ Ο Σ Κ Ο Ι Ν Ο Σ

Υ.Π.Ε. Χ.Ω.Δ.Ε. Ε.Π.Α

ΔΙΕΥΘΥΝΣΗ Γ2 ΠΟΛΕΟΔΟΜΙΚΩΝ ΜΕΛΕΤΩΝ ΜΕΣΩΝΩΣ ΠΡΟΤΥΠΩΣ

ΥΠΟΜΝΗΜΑ

- Οδία Αθηνών Πειραιά
- Οδία Διατεταγμένων
- Οδία Σπουδών
- Οδία Γεωργίας
- Χώροι προαύλων-αθλητισμού
- Προσωπικοί χώροι ανεξάρτητης κατοικίας
- Προβλεπόμενη μισθτική υποκατοικία (κατοικία από εκτάριο)
- Ζώνη ειδικής εκμετάλλευσης
- Ζώνη ειδικών χυτρίπων
- ΖΑΑ Ζώνη Αρτικού Αναδασμού
- ΖΕΝ Ζώνη Ενεργού Πολυκατοικίας
- Περιοχή οικιστικού προγράμματος εταίους κατοικίας
- Περιοχή εστιασμός για ενοικιοστές του ασύρου 13 του Ν 1337/83

1984/87
 Έργο της Γενικής Διοικήσεως Σελίου
 (Ν.Δ. 1700 όπως τροποσ. (υ. αριθμ. 13))

29 Δεκεμβρίου 1987
 Η Διευθύντρια
 Β.Σ. Γενική

ΓΕΝΙΚΟ ΠΟΛΕΟΔΟΜΙΚΟ ΣΧΕΔΙΟ ΔΗΜΟΥ ΠΕΙΡΑΙΑ

ΚΕΝΤΡΟΝ ΟΥ 1: ΗΜΕΡΟΜΗΝΙΑ ΟΣΤΟΛΗΜΙΑΣ

ΔΙΑΝΟΜΗ ΠΙΝΑΚΙΑΣ

ΑΝΤΙΣΤΑΜΑΡΑ Αρχιτεκτονικό-Πολυτεχνείο
 ΓΑΝΑΚΗΣ ΣΠΥΡΟΣ Αρχιτεκτονικός
 ΓΡΑΦΕΙΟ ΑΡΧΙΤΕΚΤΟΝΩΝ ΔΕ ΣΥΝΑΝΤΗΣΕΩΣ
 ΠΛΑΝΗΣ ΤΕΛΕΡΙΝΗΣ Ομοσπονδίας
 ΕΠΙΘΗΚΗ ΓΡΑΦΟΜΑΤΩΝ-Σχεδιασμός

Συμπροσκή: Διεύθυνση Σχεδιασμού
 ΕΠΙΘΗΚΗ ΔΕΛΤΙΟΥ Σχεδιασμού Ε.Π.Α

179
 88

ΧΑΡΙΤΗΣ
 Ν 6
 ΜΕΣΩ ΠΡΟΤ/ΝΟΙ ΣΥΝΤ. ΔΟΜΗΣΗΣ
 ΖΩΝΗΣ ΟΙΚΟΝΟΜΙΚΩΝ ΘΕΣΜΙΚΩΝ
 ΚΙΝΗΣΕΩΝ ΚΑΙ ΠΟΛΕΟΔΟΜΙΚΩΝ
 ΜΗΧΑΝΙΣΜΩΝ - ΠΡΟΤΑΣΗ

ΚΑΙΜΑΚΑ 1:10000
 ΑΥΓΟΥΣΤΟΣ 1985 ΝΟΜΟΣ ΑΤΤΙΚΗΣ

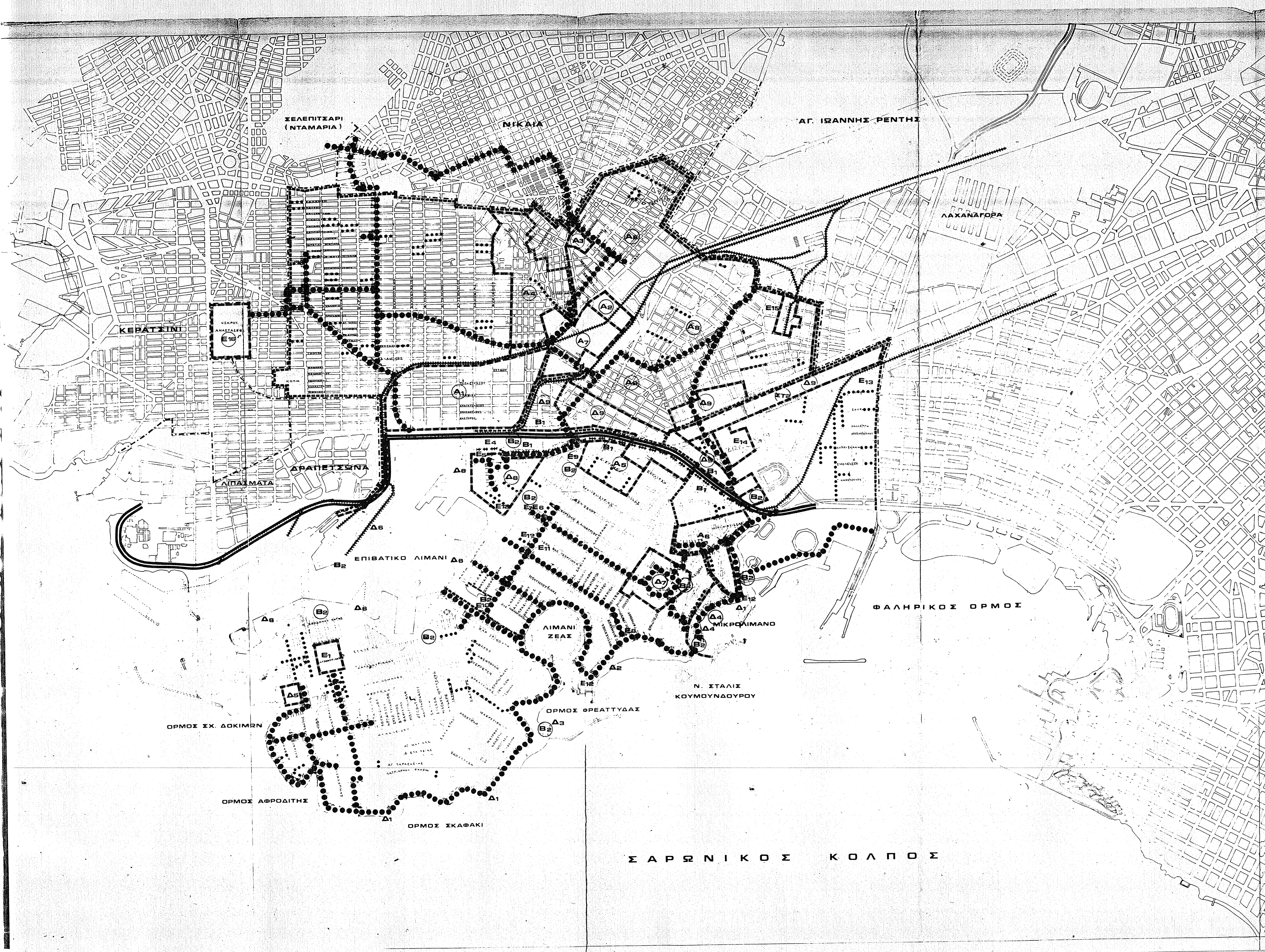

ΥΠΟΜΝΗΜΑ

- Ορια Δήμων & Κοινοτήτων
- Ορια Διαμερισμάτων
- Α. ΑΝΑΠΛΑΣΕΙΣ ΥΠΟΒΑΘΜΙΣΜΕΝΩΝ ΠΕΡΙΟΧΩΝ**
- A 1. Αναπλάση περιοχής Αγ. Διονυσίου (Γκαζι-Παλαστράτου) για δημιουργία πάρκου εκθεσιακών χώρων και χωροθέτηση κτηρίων Δημοσας Διοικήσεως.
- A 2. Στεγαστικό πρόγραμμα 6000 κατοίκων σε χώρο του Αμαξοστασίου του ΟΣΕ.
- A 3. Αναπλάση περιοχής εργατικών κατοικιών.
- A 4. Αναπλάση περιοχής Λοφου Βιχου (ΖΑΑ).
- A 5. Αναπλάση περιοχής Βαβουλα.
- A 6. Αναπλάση περιοχής Μυρτιδιώτισσα.
- A 7. Δημιουργία πολιτιστικού πάρκου στον χώρο του αμαξοστασίου ΟΣΕ (Συνυπαρξη των κατοικιών του στεγαστικού προγράμματος - Α2 - στον ίδιο χώρο).
- A 8. Αναπλάση περιοχών Π. Κοκκινιάς, Απολλωνία, Καμινίων, Λευκάς.
- Β. ΠΑΡΕΜΒΑΣΕΙΣ ΣΤΗΝ ΚΥΚΛΟΦΟΡΙΑ**
- B 1. Υποβάθμιση αυθροδρομικής γραμμής από τον σταθμό Ν. Οαλήρου μέχρι τον Σ. Σταθμό Πειραιά και δημιουργία λεωφορυσίου κατά μήκος της διαδρομής της.
- B 2. Δημιουργία χώρων PARKING.
- Γ. ΠΕΖΟΔΡΟΜΗΣΕΙΣ**
- Γ 1. Δημιουργία δικτύου ροής πεζών επιπέδου πόλης (πεζοδρομίες, διαπλατάνσεις πεζοδρομίων, λεωφοροδρομίες).
- Γ 2. Δημιουργία μεμονωμένων πεζοδρομίων (γραμμικά πράσινα) με έμφαση στις υποβαθμισμένες περιοχές του Βορείου Τμήματος του Πειραιά.
- Δ. ΑΝΑΠΛΑΣΕΙΣ ΣΤΙΣ ΚΕΝΤΡΙΚΕΣ ΠΕΡΙΟΧΕΣ ΤΟΥ ΠΕΙΡΑΙΑ**
- Δ 1. Πεζοδρομική παραλιακή ζώνη Πειραιώς και αναδείξη του αρχαίου τείχους.
- Δ 2. Διαμορφωση πλας Βοταλακία με δημιουργία ανοικτού Κολυμβητηρίου.
- Δ 3. Μεταφορά των ταχυκλήων από την Μαρίνα Ζεας.
- Δ 4. Αναπλάση περιοχής Μικρολίμανου.
- Δ 5. Αποσποση στο κοινό του κολυμβητηρίου και των αθλητικών εγκαταστάσεων της Σχολής Δοκίμων.
- Δ 6. Μελέτη οργάνωσης χερσαίας ζώνης κυρίου επιβατικού λιμανιού Πειραιά.
- Δ 7. Αναπλάση περιοχής Λοφου Προφήτη Ηλία.
- Δ 8. Αναπλάση περιοχής Παλαιού Εμπορικού Κέντρου - Αγ. Τριάδας.
- Δ 9. Αναπλάση περιοχής Βιοτεχνίας.
- Ε. ΑΛΛΑΓΗ ΧΡΗΣΗΣ - ΜΑΜΟΡΩΣΕΙΣ ΣΕ ΧΩΡΟΥΣ ΚΑΙ ΚΤΙΡΙΑ**
- E 1. Μετατροπή του Κατηχηματείου σε χώρο πολιτιστικών δραστηριοτήτων και πρασίνου.
- E 2. Ένταξη κοινωνικού εφολισμού κατά προτεραιότητα σε οικοπέδα η κτήρια που ανήκουν στον Δήμο, στο Δημόσιο (ΚΕΔ) και σε φορείς.
- E 3. Αξιοποίηση με αναπλάσεις και ενταξες νέων λειτουργιών στα παραδοσιακά κτήρια του Πειραιά.
- E 4. Μελέτη στατιστικής για την δημιουργία Δημοτικής Αγύρας.
- E 5. Απομείκρυνση σταθμού Λεωφορείων - διαμορφωση πλατείας Λουδοβίκου.
- E 6. Ολοκλήρωση αναστήλιξης του Πνευματικού Κέντρου Πειραιά (Παλαιο Ταχυδρομείο).
- E 7. Διαμορφωση σε χώρο πρασίνου του οικοπέδου ΙΚΑ.
- E 8. Εξασφαλίση-διαμορφωση σε ελεύθερο χώρο πρασίνου του οικοπέδου Ευσταθίου στην Α. Οαλήρου (CAVO D'ORO).
- E 9. Αναδείξη αρχαιολογικού χώρου Πύλων.
- E 10. Αναδείξη αρχαιολογικού χώρου Ηρώων Πολυτεχνείου-Σκουζε-Λεωθόνους-Ολλελλήνων.
- E 11. Διαμορφωση Πλατείας Κόραη.
- E 12. Αποπεράτωση και αξιοποίηση του γηπέδου Ακτής Ποσειδώνος, του γηπέδου δίπλα στο Δημοτικό Θεατρο, του γηπέδου Πλ. Αλεξανδρας και του γηπέδου της Βίλλας Ζαχαρία.
- E 13. Ένταξη πολιτιστικών δραστηριοτήτων και κοινωνικού εφολισμού στο κτίριο εγκαταστάσεων ΔΕΗ.
- E 14. Οικόπεδο ΧΡΩΠΕΙ: Δημιουργία χώρου πρασίνου.
- E 15. Απομείκρυνση στρατοπέδου Σακελλίωνος και αξιοποίηση των χώρων του με ένταξη λειτουργιών κοινωνικού εφολισμού.
- E 16. Μεταφορά του νεο-μεταφορικού. Ένταξη εκπαίδευσης - αθλητικών εγκαταστάσεων.
- ΣΤ. ΘΕΣΜΙΚΑ**
- ΣΤ 1. Εδικά οροι δόμησης στην άμεση περιοχή των ιστορικών παραδοσιακών κτηρίων του Πειραιά.
- ΣΤ 2. Έλεγχος χρήσεων γης στην ζώνη της οδού Πειραιώς.

Υ.Π.Ε.Χ.Ω.Δ.Ε. Ε.Π.Α

ΔΙΕΥΘΥΝΣΗ Γ2 ΠΟΛΕΟΔΟΜΙΚΗ ΜΕΛΕΤΩΝ ΜΕΙΖΩΝΟΣ ΠΡΟΤΕΥΟΥΣΗΣ

78946/87
 Έγκριση Γενικού Πολεοδομικού Σχεδίου
 (Γ.Π.Σ.) του Δήμου Πειραιά (υ. Π. 11/87)
 29 Δεκεμβρίου 1987
 Η Δ/ΝΤΡΙΑ
 ΒΑΣ. ΓΡΥΛΗ

ΓΕΝΙΚΟ ΠΟΛΕΟΔΟΜΙΚΟ ΣΧΕΔΙΟ ΔΗΜΟΥ ΠΕΙΡΑΙΑ

ΚΕΝΤΡΟΝ Φ.Χ. 1	ΗΜΕΡΟΜΗΝΙΑ ΦΕΒΡΟΥΑΡΙΑΣ	ΜΕΛΕΤΗΤΕΣ
Φ-1		ΛΟΥΙΖΑ ΜΑΡΟΥ Αρχιτέκτων-Πολεοδόμος
Α-1		ΓΑΝΗΡΗΣ ΣΙΜΟΝΟΣ Αρχιτέκτων Μηχικός
		ΓΙΩΡΓΟΣ ΑΡΓΥΡΑΚΟΣ Δρ. Συγκοινωνίας
		ΓΙΑΝΝΗΣ ΤΣΙΑΜΠΑΣ Οικονομολόγος
		ΕΙΡΗΝΗ ΓΑΡΤΟΛΛΑΚΗ Σχεδιαστριά
		Ερευνα για κοινόχρηστα νεκρά κτήρια σταθμίσια:
		Μ. ΓΕΩΡΓΙΑΝΑ Αρχιτέκτων Μηχανικός
		Δ. ΓΙΑΝΝΑΚΟΠΟΥΛΟΥ Αρχιτέκτων Μηχανικός

ΧΑΡΤΗΣ n 7	ΠΑΡΕΜΒΑΣΕΙΣ ΠΡΟΤΑΣΗ
---------------	------------------------

ΚΛΙΜΑΚΑ	1:10000
ΑΥΓΟΥΣΤΟΣ 1985	ΝΟΜΟΣ ΑΤΤΙΚΗΣ

276