

**ΔΕΙ ΠΕΙΡΑΙΑ ΤΤ  
ΤΜΗΜΑ ΜΗΧΑΝΟΛΟΓΩΝ ΜΗΧΑΝΙΚΩΝ Τ.Ε.**

# **ΣΧΕΔΙΑΣΗ ΜΕΡΟΥΣ ΤΗΣ ΑΤΡΑΚΤΟΥ (FUSELAGE) ΜΕΤΑΓΩΓΙΚΟΥ ΑΕΡΟΣΚΑΦΟΥΣ**



**ΔΗΜΟΥ ΜΙΧΑΗΛ  
Α.Μ.: 40106  
Επιβλέπων καθηγητής : Φιλήμων Σκιττίδης ,  
Καθηγητής**

# A400M

- Το Airbus A400M είναι ένα μεσαίου βεληνεκούς αεροσκάφος στρατιωτικών μεταφορών , το οποίο είναι ένα πολυεθνικό τετρακινητήριο turboprop. Το A400M διατάχθηκε από 10 χώρες. Οι κύριες κατασκευάστριες χώρες του αεροσκάφους A400M είναι η Γερμανία , η Γαλλία , η Ισπανία , το Ηνωμένο Βασίλειο και η Τουρκία. Η Airbus Military είχε ως σκοπό το A400M να αντικαταστήσει μια ποικιλία αεροσκαφών συμπεριλαμβανομένων το Lockheed Martin C-130 Hercules και Transall C-160.
- Αυτό το αεροσκάφος μεταφοράς μπορεί να μεταφέρει μέχρι 116 πλήρως εξοπλισμένα στρατεύματα ή 66 φορεία και 25 ιατρικές συνοδούς. Ταυτόχρονα 54 στρατιώτες μπορούν να κάθονται στα πλευρικά καθίσματα.
- Ακόμη το A400M μπορεί να απογειώνεται και να προσγειώνεται σε μαλακό και έδαφος και σε ημιπαρασκευασμένα αεροδρόμια και απαιτείται σχετικά μικρός διάδρομος. Καθώς επίσης έχει σχεδιαστεί να λειτουργεί με περιορισμένη ή και ακόμη καθόλου επίγεια προσεδάφιση.
- Το A400M της Airbus μπορεί να ανεφοδιάσει άλλα αεροσκάφη κατά την πτήση σε ελάχιστο χρόνο . Δηλαδή ένας ανεφοδιασμός μπορεί να γίνει μέσα σε δύο ώρες.



# A400M

A400M Workshare Distribution (December 2005)

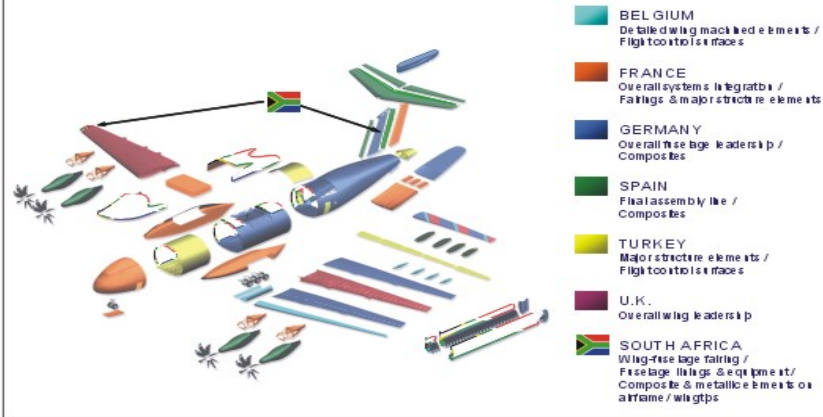

# ΣΧΕΔΙΑΣΗ ΑΤΡΑΚΤΟΥ A400M

- Σχεδίαση SKIN (εξωτερική μορφολογία αεροσκάφους).
- Αποτύπωμα frame από την εντολή project geometry.





# ΣΧΕΔΙΑΣΗ «ΟΥΡΑΣ» Α400Μ

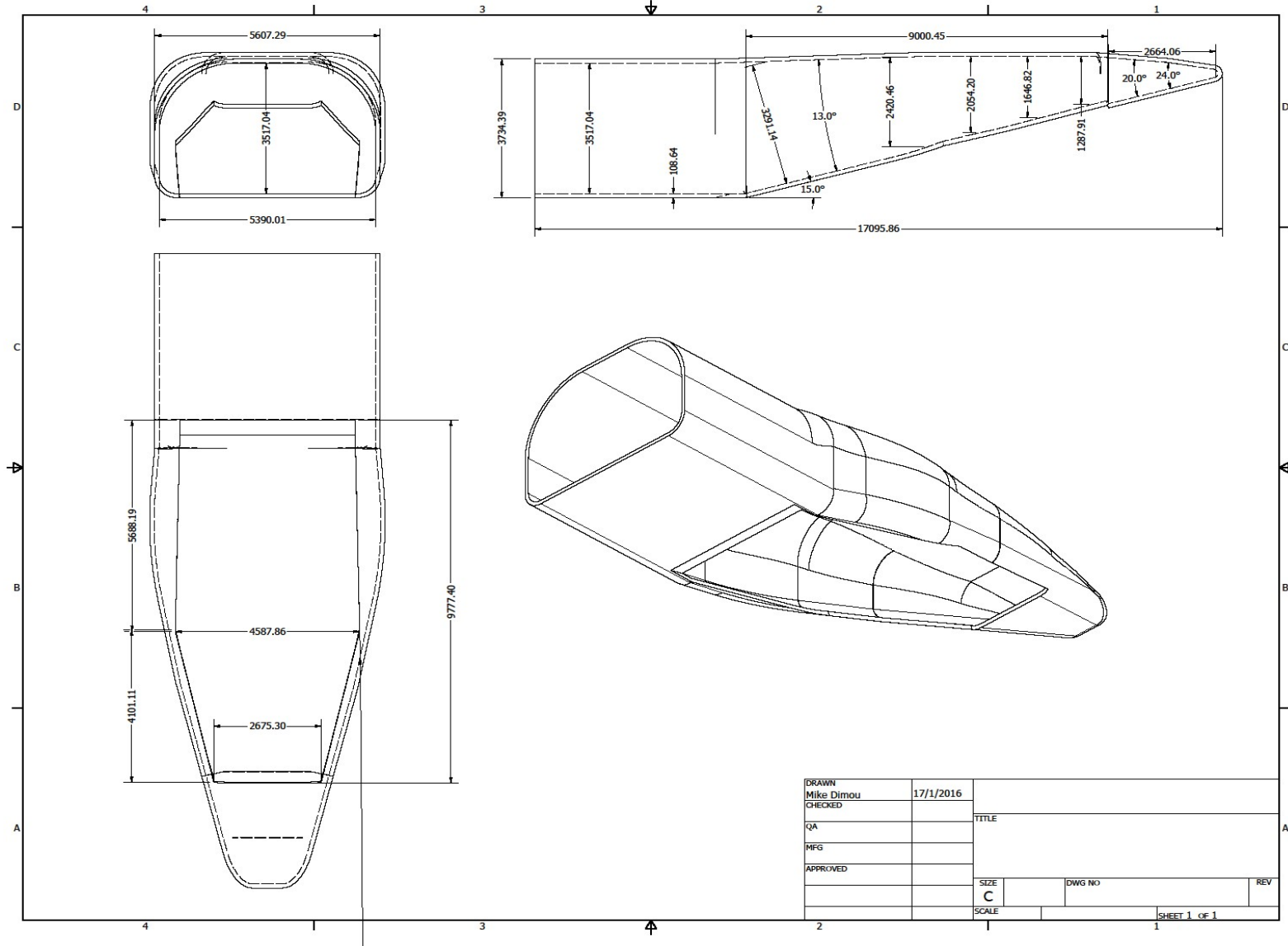

# ΣΧΕΔΙΑΣΗ «ΟΥΡΑΣ» A400M

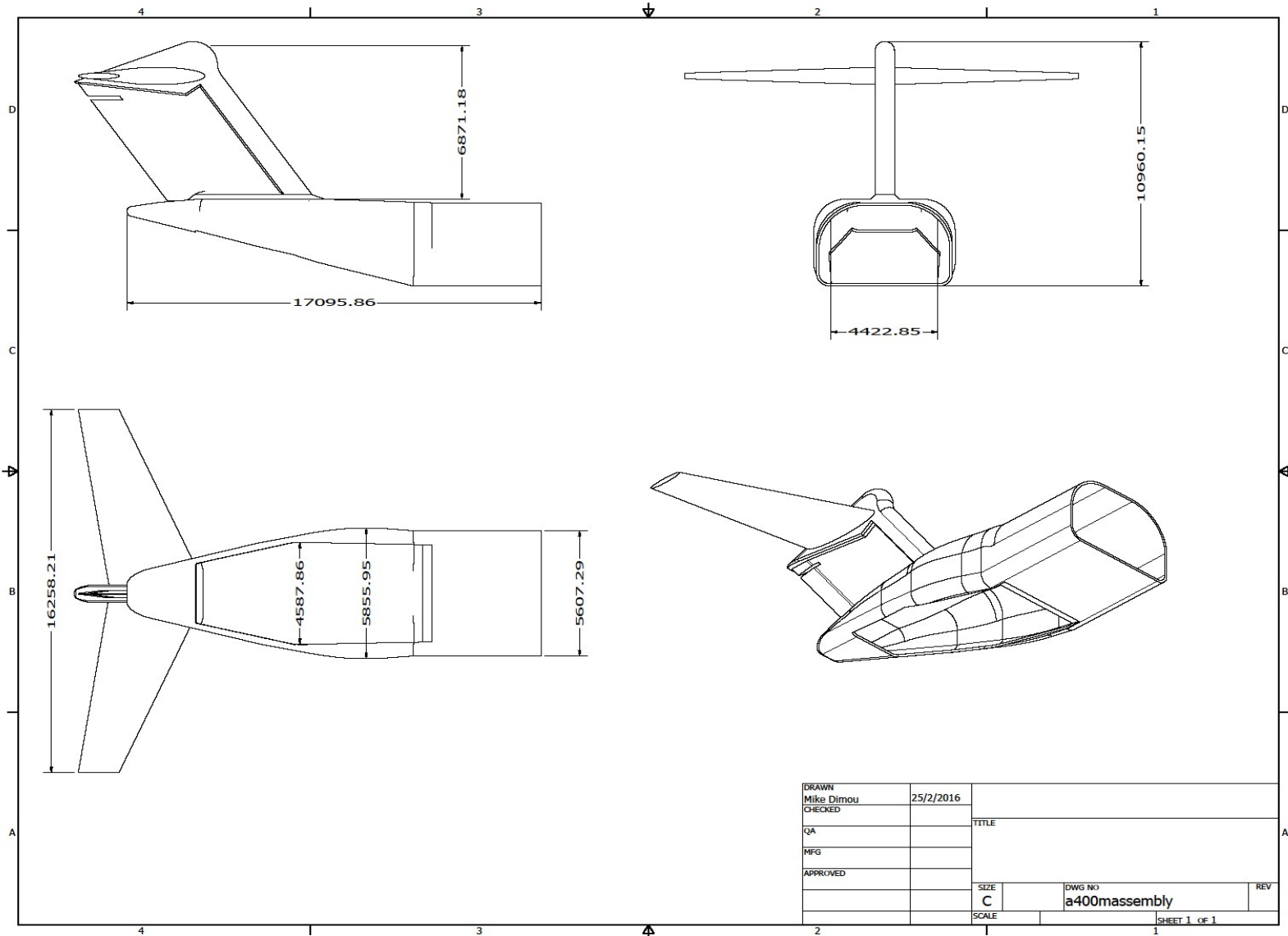

# ΣΧΕΔΙΑΣΗ FRAMES A400M

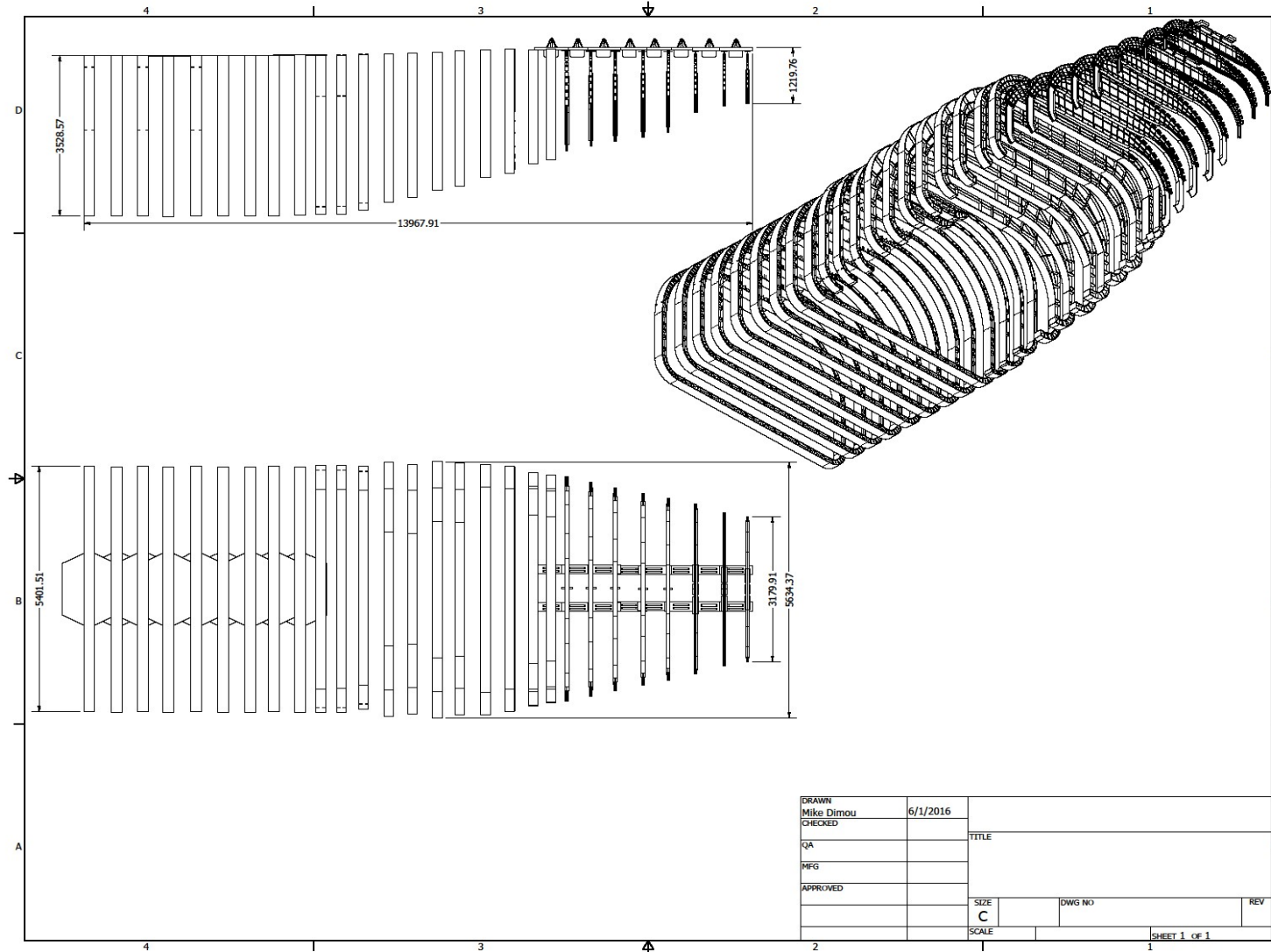

# ΣΧΕΔΙΑΣΗ 1<sup>ΗΣ</sup> ΟΜΑΔΑΣ FRAME ΤΟΥ Α400Μ

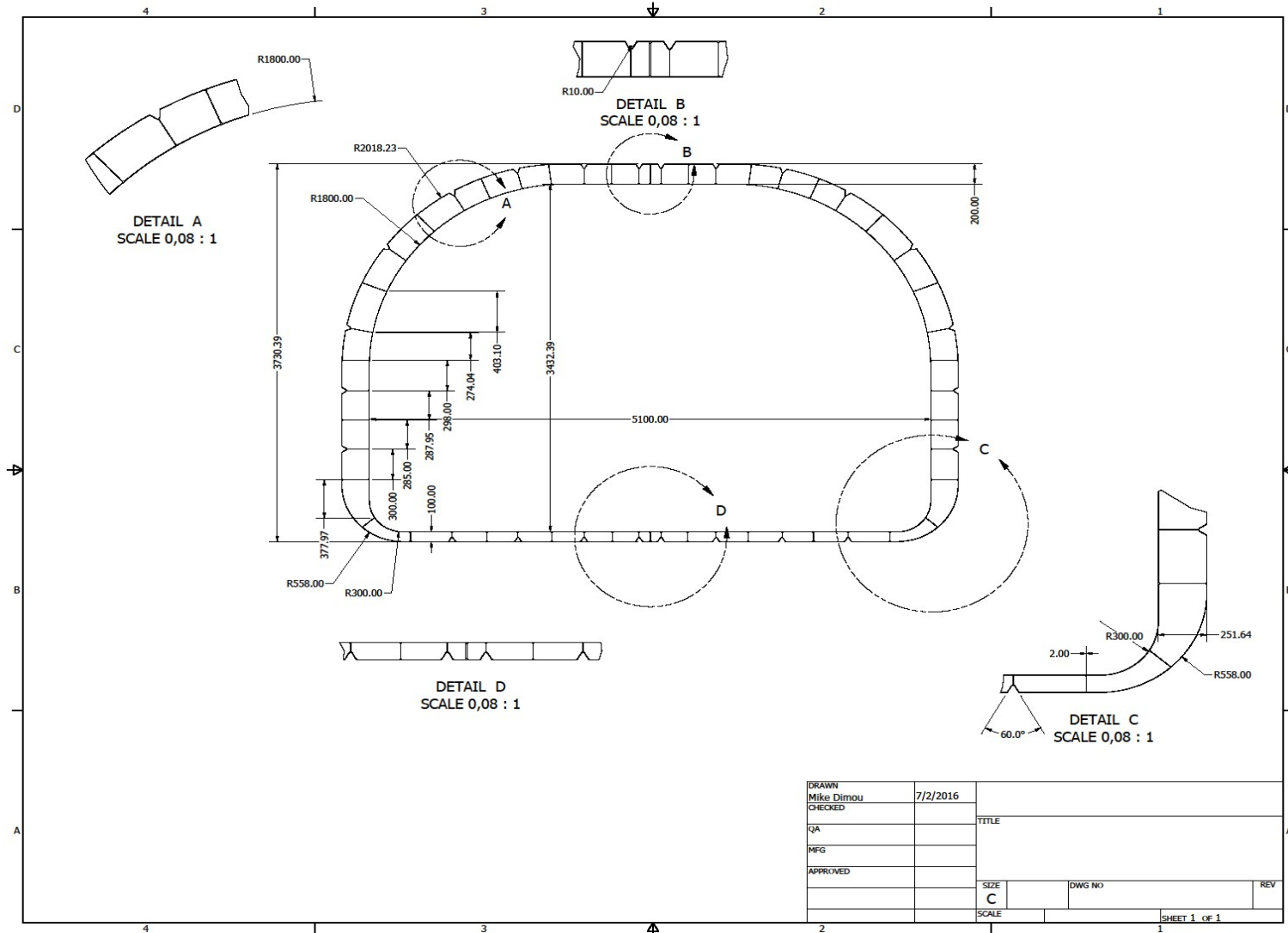

DRAWN	Mike Dimou	7/2/2016		
CHECKED			TITLE	
QA				
MFG				
APPROVED				
			SIZE	DWG NO
			C	
			SCALE	REV
			SHEET 1 OF 1	



# ΤΟΜΕΣ 1<sup>ΗΣ</sup> ΟΜΑΔΑΣ FRAME ΤΟΥ Α400Μ

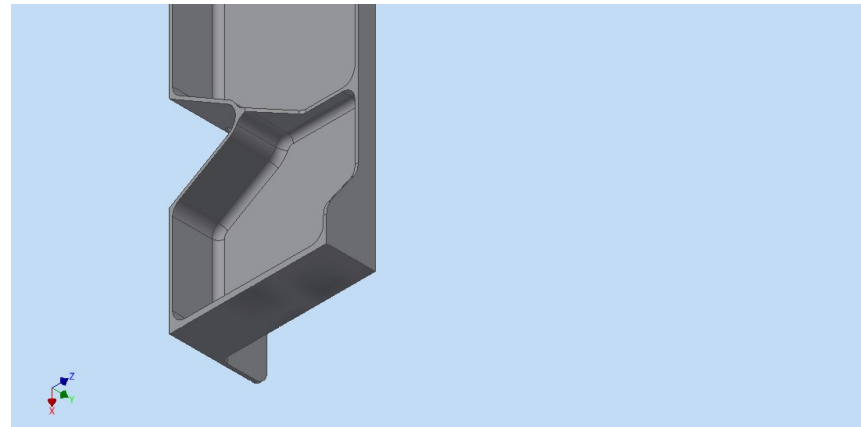
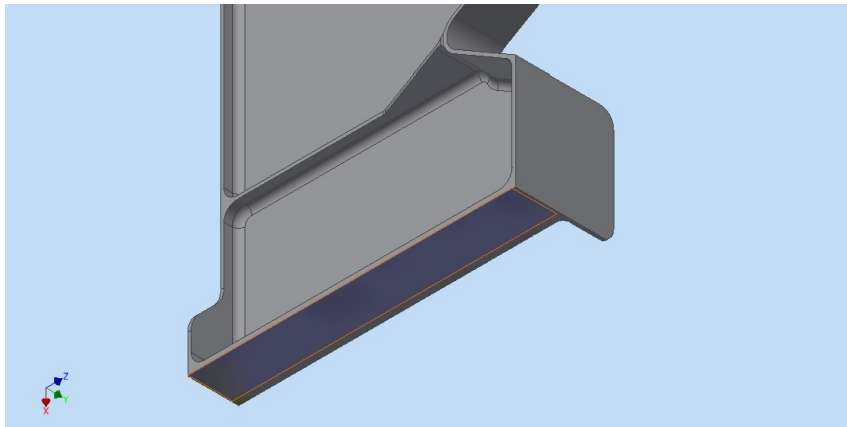
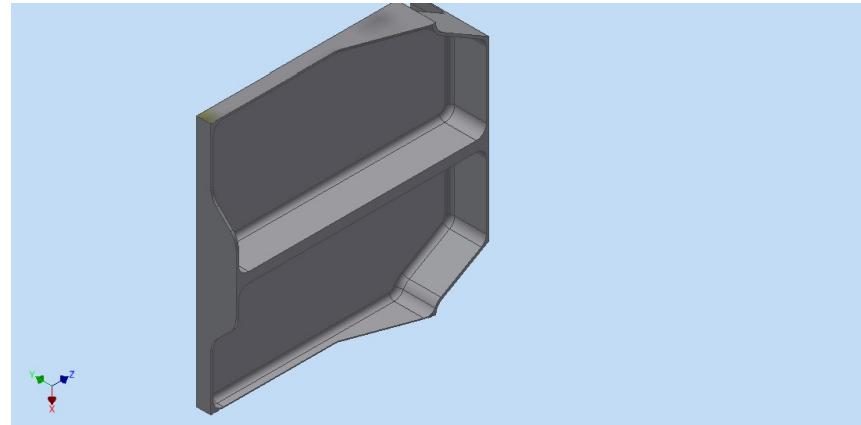
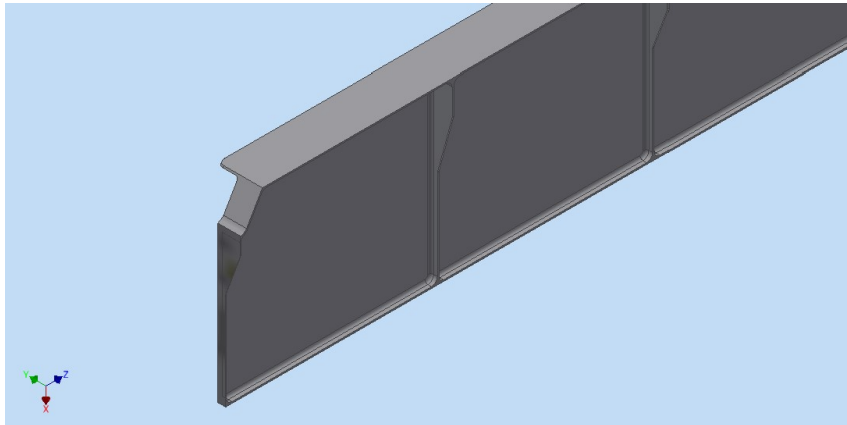

# ΣΧΕΔΙΑΣΗ 2<sup>ΗΣ</sup> ΟΜΑΔΑΣ FRAME ΤΟΥ Α400Μ

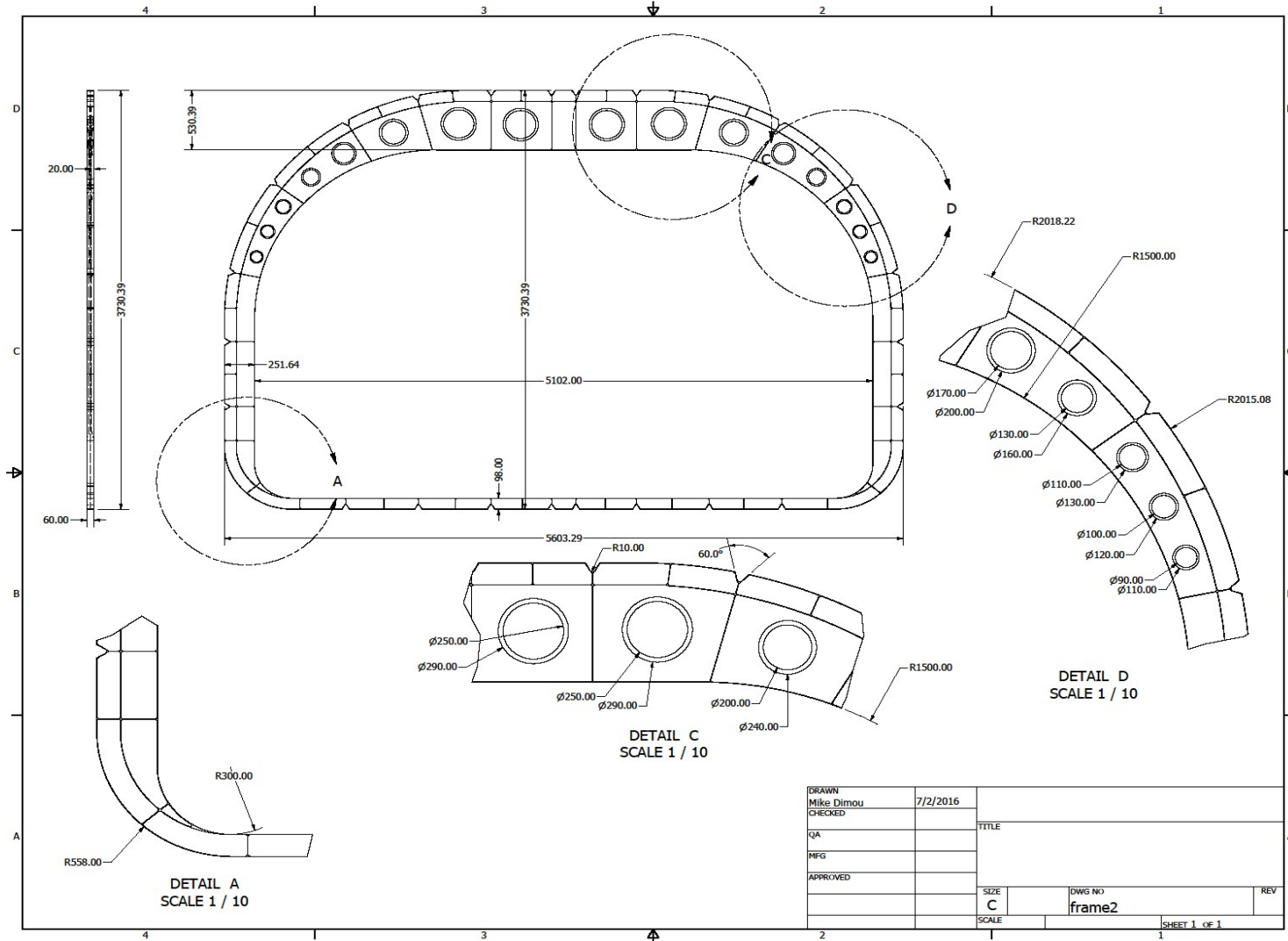

# ΤΟΜΕΣ 2<sup>ΗΣ</sup> ΟΜΑΔΑΣ FRAME ΤΟΥ A400M

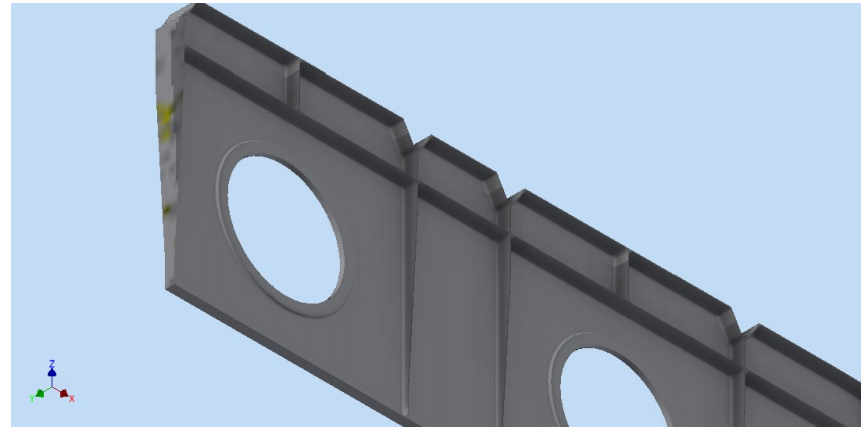
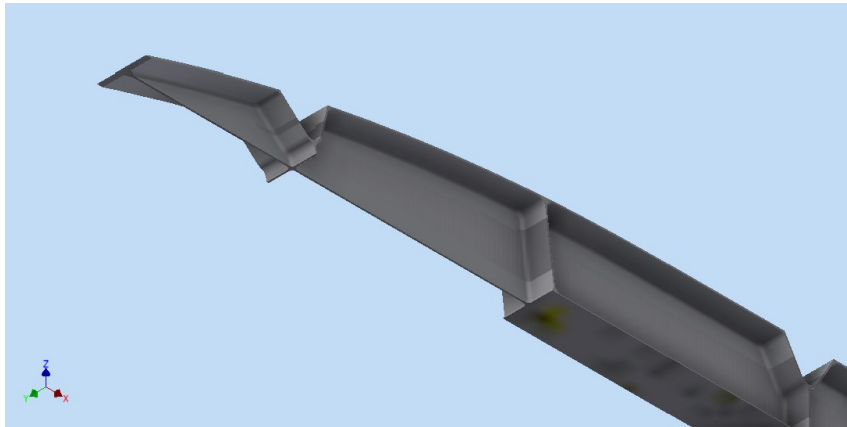
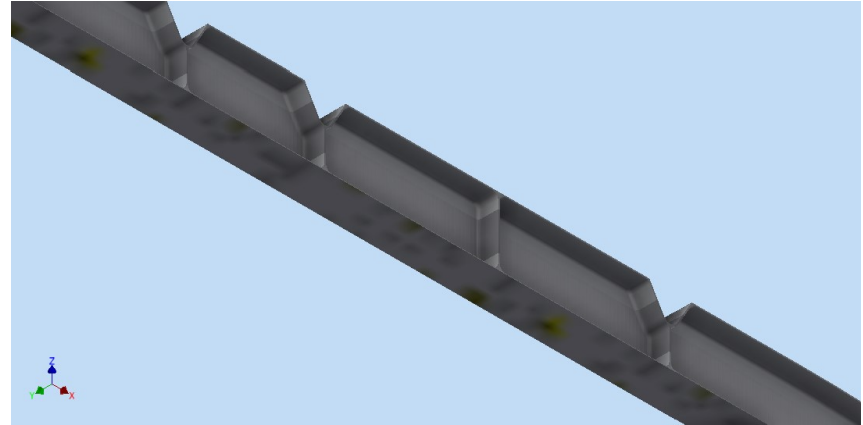
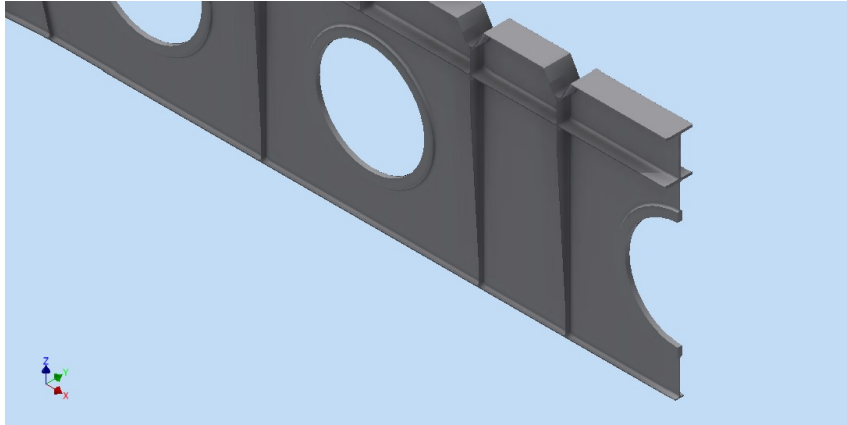

# ΣΧΕΔΙΑΣΗ 3<sup>ΗΣ</sup> ΟΜΑΔΑΣ FRAME ΤΟΥ A400M

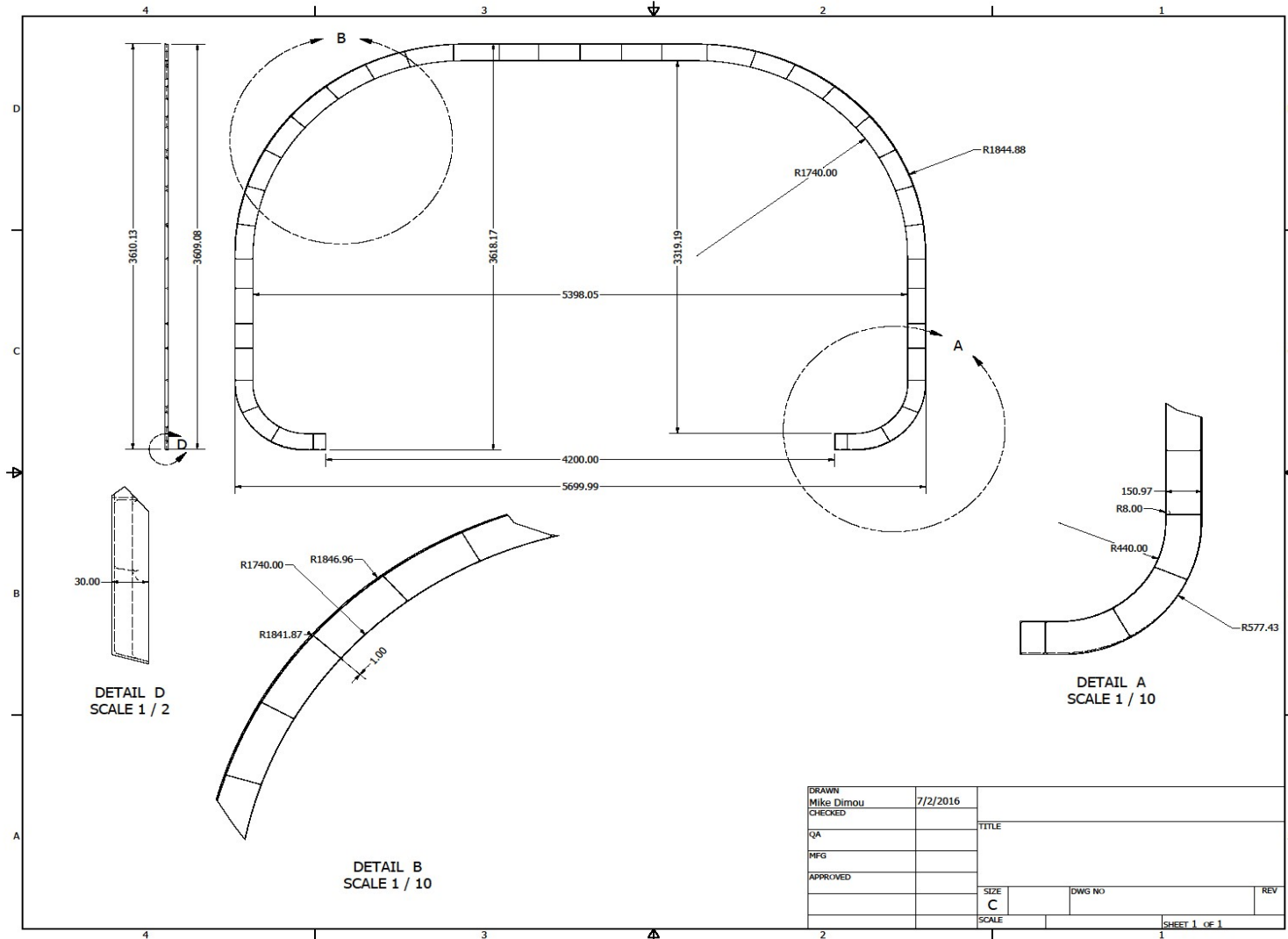

# ΤΟΜΕΣ 3<sup>ΗΣ</sup> ΟΜΑΔΑΣ FRAME ΤΟΥ A400M

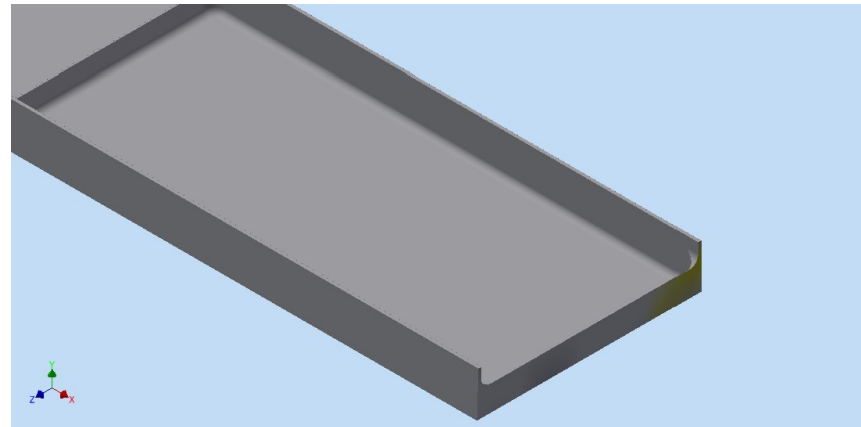
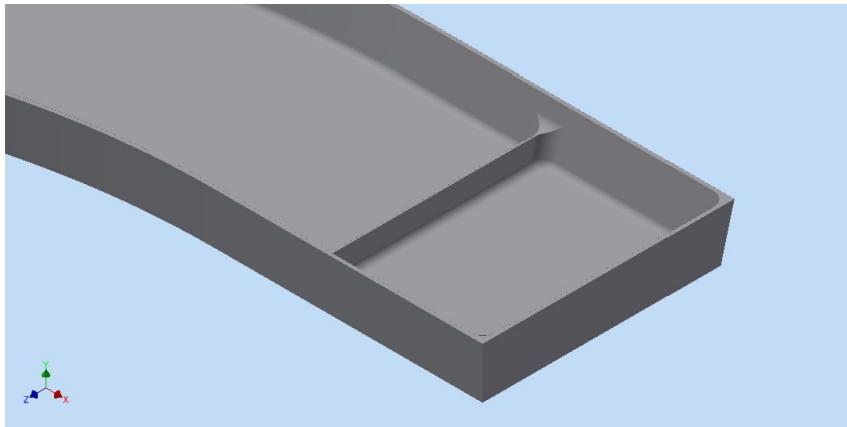
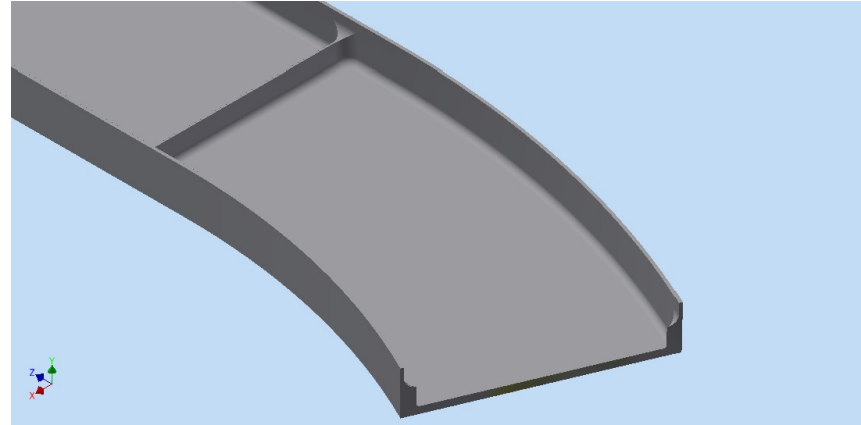
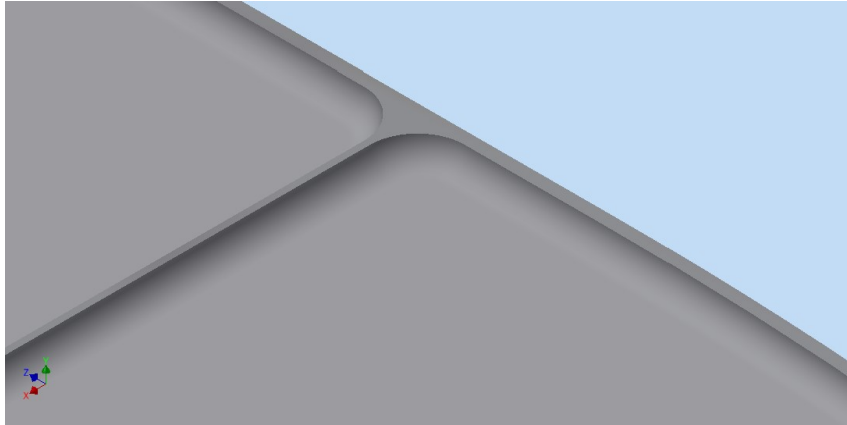



# ΣΧΕΔΙΑΣΗ 4<sup>ΗΣ</sup> ΟΜΑΔΑΣ FRAME ΤΟΥ Α400Μ

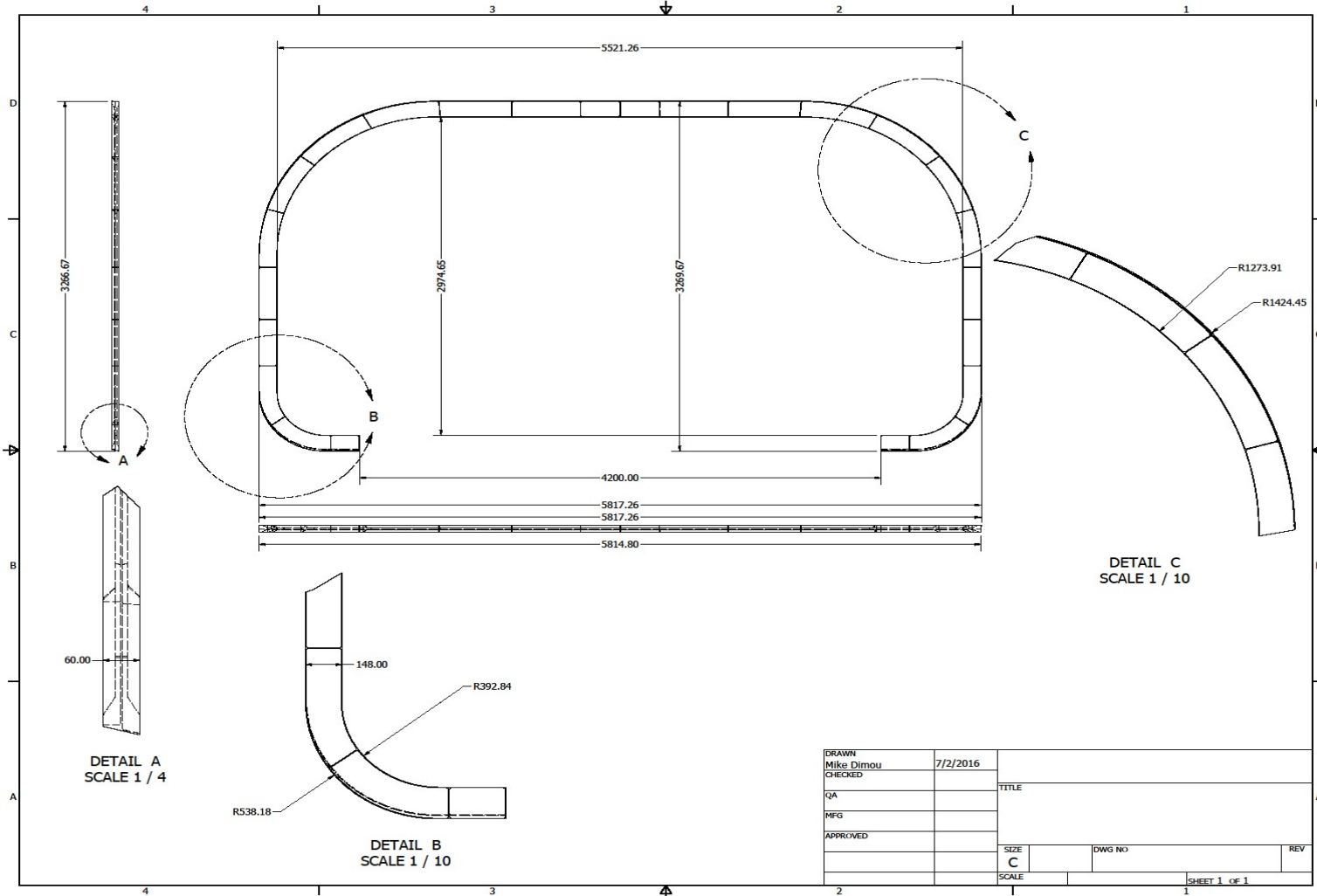

DRAWN	7/2/2016		
Mike Dimou			
CHECKED		TITLE	
QA			
MFG			
APPROVED		SIZE	DWG NO
		C	
		SCALE	REV
		SHEET 1 OF 1	

# ΤΟΜΕΣ 4<sup>ΗΣ</sup> ΟΜΑΔΑΣ FRAME ΤΟΥ Α400Μ

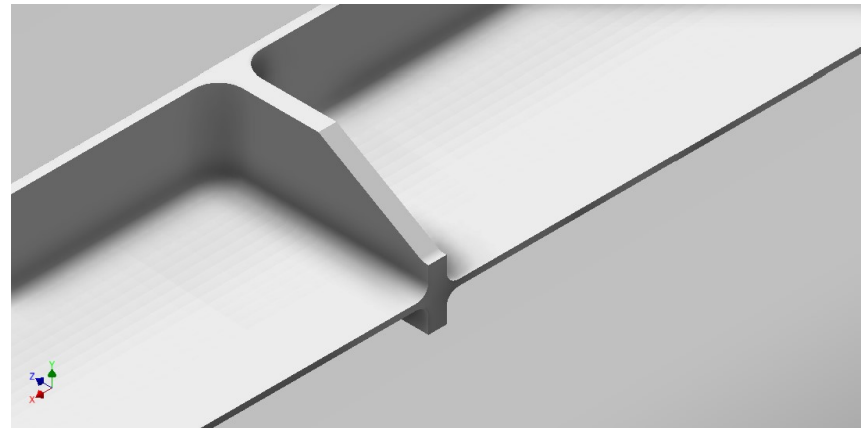
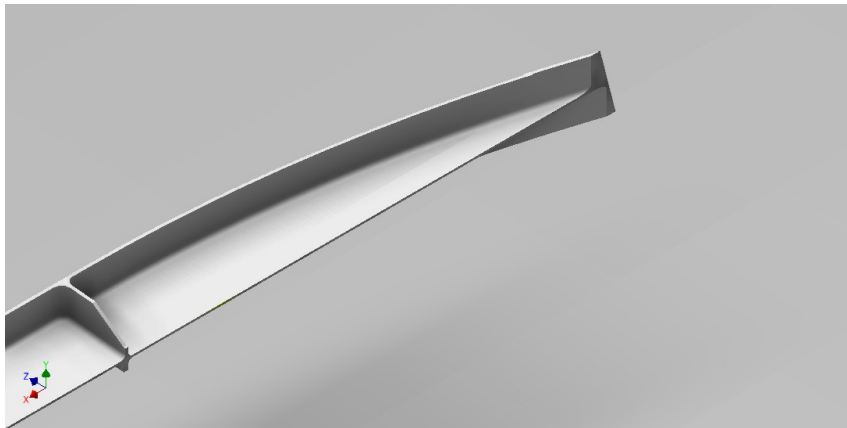
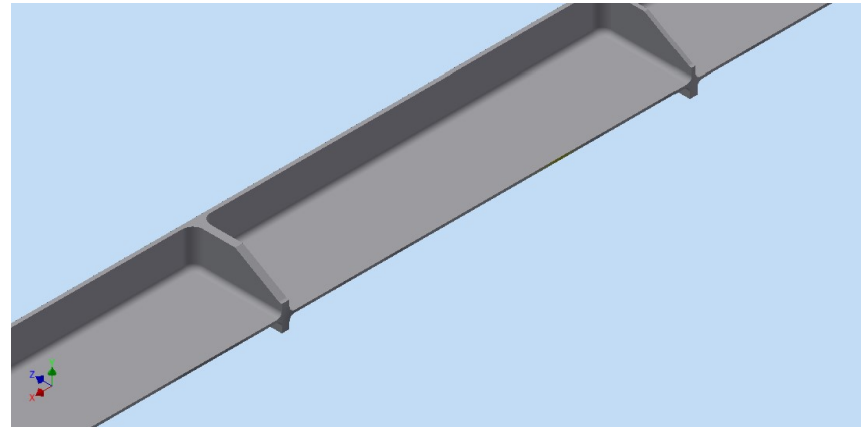
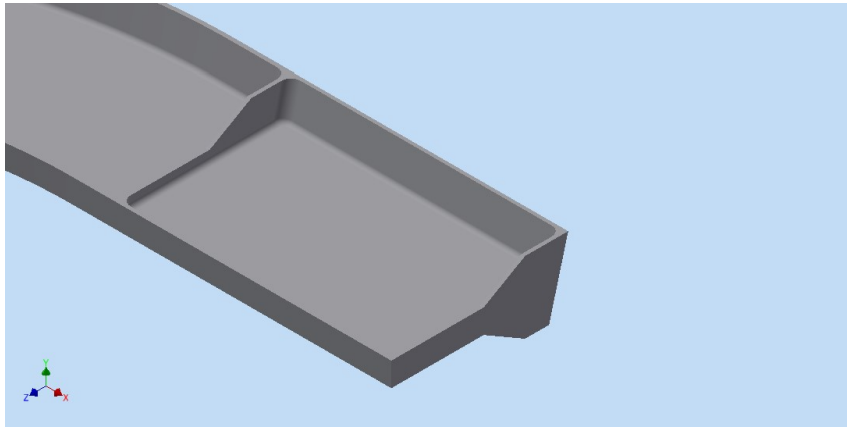

# A400M (FUSELAGE + FRAMES)

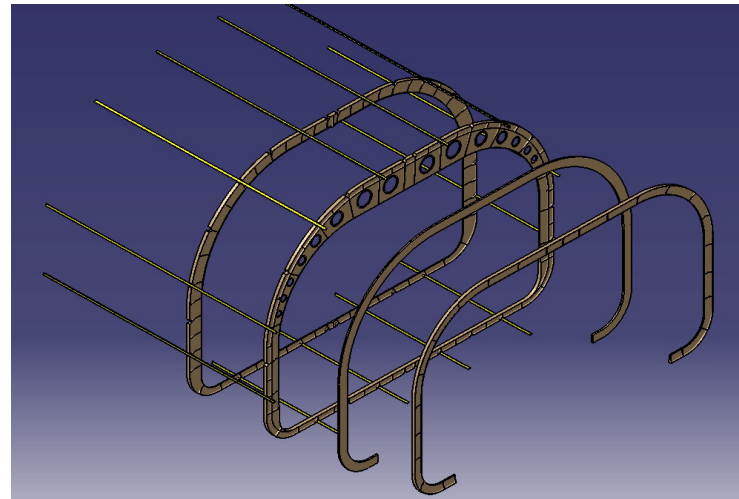
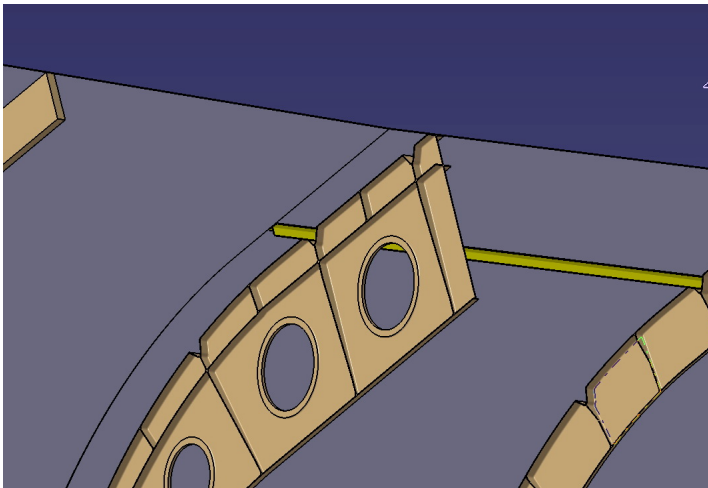
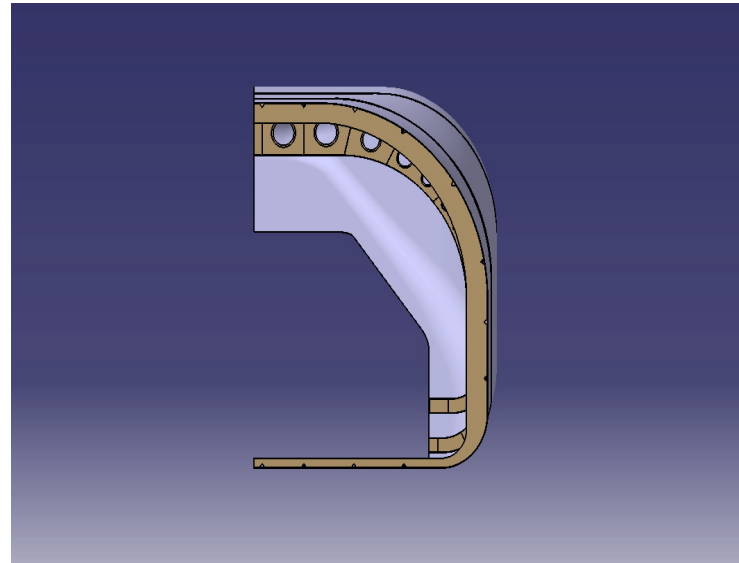
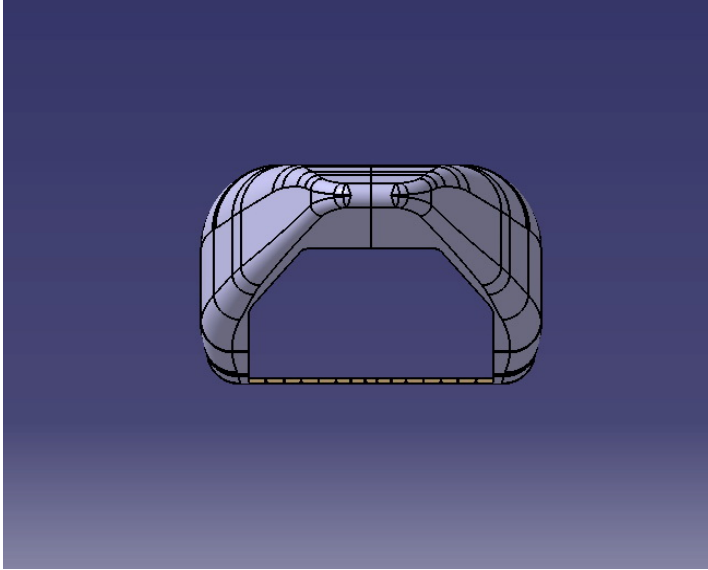

# A400M (FUSELAGE + FRAMES)

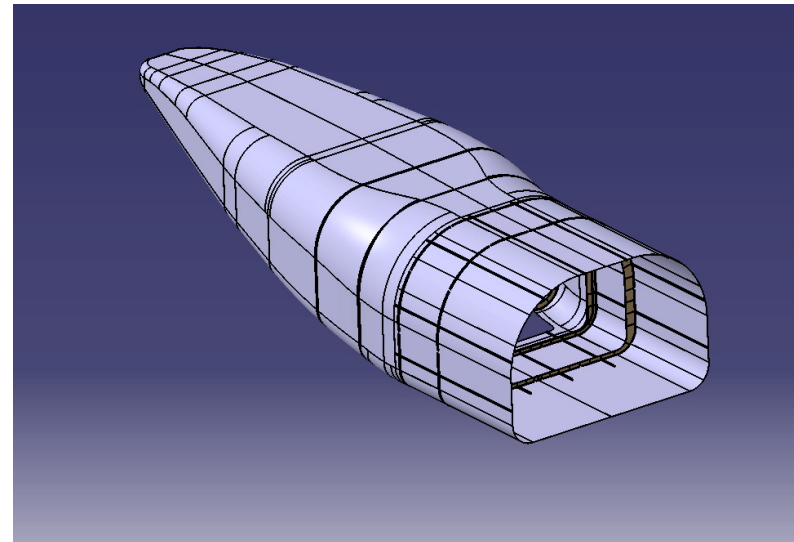
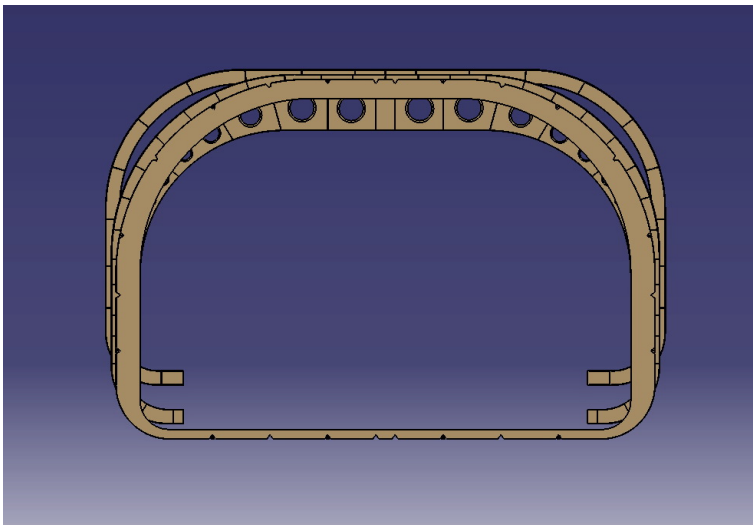
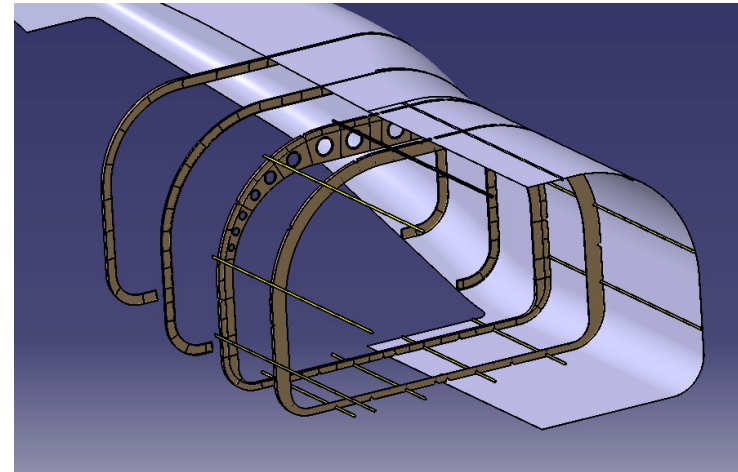
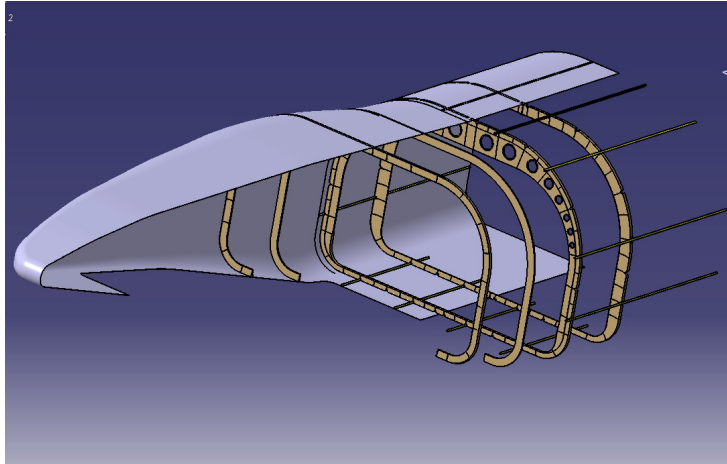

# A400M

